



<http://www.turansam.org>

TURAN-SAM: TURAN Stratejik Arařtırmalar Merkezi * TURAN-CSR: TURAN Center for Strategic Researches

TURAN-SAM Uluslararası Bilimsel Hakemli Dergisi; p-ISSN: 1308-8041, e-ISSN: 1309-4033; Yıl: 2019; Ay: Eylül; Cilt: 11/YAZ, Sayı: 43

TURAN-CSR International Scientific, Peer-Reviewed and Refereed Journal; ISSN: 1308-8041, e-ISSN: 1309-4033; Year: 2019; Month: September; Volume: 11/SUMMER, Issue: 43

DOI: <http://dx.doi.org/10.15189/1308-8041>

İÇİNDEKİLER

(1)

Prof. Dr. Ata ATUN; Dr. Yurdagül ATUN; Uzm. Selman ARSLANBAŞ

BÜYÜK ERMENİSTAN HAYALİ

THE GREAT ARMENIAN DREAM

SAYFA 11

(2)

Öğr. Gör. Yasemin KOPARAN

MESLEK EDİNDİRMEYE YÖNELİK BİR AB PROJESİ KAPSAMINDA KONYA'DA YAŞAYAN

ROMAN KADINLARIN ALMIŞ OLDUKLARI EĞİTİMLER HAKKINDAKİ GÖRÜŞLERİ

THE THOUGHTS OF ROMAN WOMEN LIVING IN KONYA, ON THE TRAININGS TOWARDS

EARNING PROFESSION IN SCOPE OF AN EU PROJECT

SAYFA 18

(3)

Enas Sami İBRAHİM

IRAK HUKUKUNDA KONSORSİYUM ve JOİNT VENTURE SÖZLEŞMELERİ

CONSORTIUM and JOİNT VENTURE CONTRACTS IN IRAQ LAW

SAYFA 27

(4)

İlknur ŞEN

MAARİF-İ UMUMİYE NİZAMNAMESİNDE DARULMUALLİMİN ve DARULMUAALLİMAT

DARULMUALLİMİN AND DARULMUALLİMAT IN THE STATUTE ON GENERAL EDUCATION

SAYFA 37

(5)

Abdulqadir TURAN

İNSAN YAŞAMININ İLKEL HAYATTAN KENTE, KENTLEŞME VE KENTLİLEŞMEYE

SÜRÜKLEYEN SÜREÇ ÜZERİNE BAKIŞ

THE VIEW OF THE HUMAN LIFE ON THE PROCESS DRAGING FROM PRIMARY LIFE TO URBAN,

URBANIZATION and URBANIZATION

SAYFA 44

(6)

Aras DOĞAN

ÖZ KARARLILIK (SELF-DETERMİNASYON) TEORİSİ ÇERÇEVESİNDE ÖDÜLLERİN

MOTİVASYONA ETKİLERİNİ İNCELEYEN BİR ÇALIŞMA

EXAMINING THE REWARDS EFFECTS ON MOTIVATION; A SELF-DETERMINATION THEORY

PERSPECTIVE

SAYFA 48

(7)

Doç. Dr. Etem YEŞİLYURT

EKLEMELİ BİR BAKIŞLA ÖĞRETİM YÖNTEM VE TEKNİK SEÇİMİNİ ETKİLEYEN

FAKTÖRLER

FACTORS AFFECTING CHOICES OF TEACHING METHODS AND TECHNIQUES: AN ADDITIVE

VIEW

SAYFA 57

(8)



<http://www.turansam.org>

TURAN-SAM: TURAN Stratejik Arařtırmalar Merkezi * TURAN-CSR: TURAN Center for Strategic Researches

TURAN-SAM Uluslararası Bilimsel Hakemli Dergisi; p-ISSN: 1308-8041, e-ISSN: 1309-4033; Yıl: 2019; Ay: Eylül; Cilt: 11/YAZ, Sayı: 43

TURAN-CSR International Scientific, Peer-Reviewed and Refereed Journal; ISSN: 1308-8041, e-ISSN: 1309-4033; Year: 2019; Month: September; Volume: 11/SUMMER, Issue: 43

DOI: <http://dx.doi.org/10.15189/1308-8041>

Doç. Dr. Mustafa Hakkı AYDOĞDU

**ŞANLIURFA'DA ÇİFTÇİLERİN TARIMSAL BİLGİ KAYNAKLARI TERCİHLERİ ÜZERİNE BİR
ARAŞTIRMA**

***A RESEARCH ON FARMERS' PREFERENCES FOR AGRICULTURAL INFORMATION SOURCES IN
ŞANLIURFA***

SAYFA 65

(9)

Uzm. Umut DEMİROK; Prof. Dr. Kamile GÜLÜM

ÜNİVERSİTE ÖĞRENCİLERİNİN TÜRK DÜNYASI ALGISI

UNIVERSITY STUDENTS' PERCEPTION OF THE TURKISH WORLD

SAYFA 72

(10)

Doç. Dr. Neşide YILDIRIM

**AİLE TERAPİSİ MODELİNDE SATIR'IN KULLANDIĞI KAVRAMLAR VE TEKNİKLER-I
*CONCEPTS and TECHNIQUES USED BY SATIR IN THE FAMILY THERAPY MODEL-I***

SAYFA 82

(11)

Özlem KOÇMAN

**BALKAN GÖÇÜNÜN BELEDİYELERİN KARDEŞ ŞEHİR İLİŞKİLERİNE ETKİSİ: BAĞCILAR
BELEDİYESİ ÖRNEĞİ**

***THE EFFECT OF BALKAN MIGRATION ON THE TWIN TOWN RELATIONS OF MUNICIPALITIES:
A CASE OF BAGCILAR MUNICIPALITY***

SAYFA 95

(12)

Buket DİLEK

**6. SINIF TÜRKÇE DERS KİTAPLARINDA YER ALAN DRAMATİK ETKİNLİKLERİN
İNCELENMESİ**

AN EVALUATION ON DRAMATIC ACTIVITIES IN TURKISH LANGUAGE COURSE BOOKS

SAYFA 99

(13)

Hidayetullah SADRI

YÜKSEK DAYANIMLI BETONARME KİRİŞLERDE BETONUN KESME DAYANIMINA KATKISI

***CONTRIBUTION OF CONCRETE TO SHEAR STRENGTH IN HIGH STRENGTH REINFORCED
CONCRETE BEAMS***

SAYFA 104

(14)

Gülsüm AYDIN

DRAMA YOLUYLA OKUL ÖNCESİ DÖNEMDE İNGİLİZCE DİL EĞİTİMİ

ENGLISH LANGUAGE TEACHING IN PRESCHOOL THROUGH DRAMA

SAYFA 114

(15)

Recep GÜR

GÖRME ENGELLİ BİREYLERDE OKUMA ve NOT ALMA

READING and TAKING NOTES IN VISUAL IMPAIRED INDIVIDUALS

SAYFA 121

(16)

Eman SULTAN

**NODAL POINTS OF TURKISH FOREIGN POLICY and CHANGE IN TURKISH DISCOURSE ABOUT
THE PALESTINIAN ISSUE IN AK PARTY ERA**



<http://www.turansam.org>

TURAN-SAM: TURAN Stratejik Arařtırmalar Merkezi * TURAN-CSR: TURAN Center for Strategic Researches

TURAN-SAM Uluslararası Bilimsel Hakemli Dergisi; p-ISSN: 1308-8041, e-ISSN: 1309-4033; Yıl: 2019; Ay: Eylül; Cilt: 11/YAZ, Sayı: 43

TURAN-CSR International Scientific, Peer-Reviewed and Refereed Journal; ISSN: 1308-8041, e-ISSN: 1309-4033; Year: 2019; Month: September; Volume: 11/SUMMER, Issue: 43

DOI: <http://dx.doi.org/10.15189/1308-8041>

AK PARTİ DÖNEMİNDE TÜRK DIŐ POLİTİKASININ DÜĐÜM NOKTALARI ve FİLİSTİN KONUSU İLE İLGİLİ TÜRK SÖYLEMİNDEKİ DEĐİŐİM

SAYFA 127

(17)

TuĐe COŐKUN

**HURŪFĀT DEFTERLERİ İŐİĐİNDA ANKARA VAKIFLARI
ANKARA BASED ON TYPEFACE (HURUFAT) JOURNALS**

SAYFA 142

(18)

Serpil TOPALCA; Dr. Öğr. Üyesi Reyhan YŪKSEL GEMALMAYAN

**DRAMANIN DİSLEKSİ OLAN İLKOKUL ÖĐRENCİSİNİN FONOLOJİK FARKINDALIK
BECERİSİNE ETKİSİ**

**THE EFFECT OF DRAMA ON PHONOLOGICAL AWARENESS SKILLS OF PRIMARY SCHOOL
STUDENTS WITH DYSLEXIA**

SAYFA 146

(19)

Gökřen Nur ARISOY; Prof. Dr. Fatma TEZEL ŐAHİN

**ORTAOKULDA GÖREV YAPAN SAYISAL ve SÖZEL ÖĐRETMENLERİNİN DRAMAYI
DERSLERİNDE KULLANIMLARINA İLİŐKİN GÖRÜŐLERİ**

**THE VIEWS OF NUMERICAL and VERBAL TEACHERS WORKING IN SECONDARY SCHOOLS
ABOUT USAGE IN DRAMA COURSES**

SAYFA 152

(20)

Doç. Dr. Narmina SEYFULLAYEVA

**COĐRAFYA DERSİ İÇİN İÇERİK STANDARTLARININ ANALİZİ ve “COĐRAFYA” DERS
KİTAPLARINDA GERÇEKLEŐTİRİLMESİ**

**ANALYSIS OF CONTENT STANDARDS ON GEOGRAPHY SUBJECT and REALIZATION IN
GEOGRAPHICAL TEXTBOOKS**

SAYFA 161

(21)

Sıla ATAŐ

**GÖRME ENGELLİ BİREYLERDE BAĐIMSIZ HAREKET BECERİLERİ
INDEPENDENT MOTION SKILLS FOR VISUALLY IMPAIRED INDIVIDUALS**

SAYFA 169

(22)

Müberra KOÇYİĐİT; Prof. Dr. Ali Osman ENGİN

**İŐBİRLİKLİ ÖĐRENME YAKLAŐIMININ ÖĐRENCİLERİN COĐRAFYA DERSLERİNDEKİ
AKADEMİK BAŐARILARINA ve TUTUMLARINA ETKİSİ**

**THE EFFECT OF COOPERATIVE LEARNING METHOD ON THE STUDENTS' ACHIEVMENT and
ATTITUDES IN GEOGRAPHY LESSON**

SAYFA 174

(23)

Dr. Öğr. Üyesi Nurdan Tümbek TEKEOĐLU; Melda Damla AKYŪZ

**DİJİTAL PAZARLAMADA FENOMEN KULLANIMI MARKALARIN KENDİ FENOMENLERİNİ
YARATMASI GARANTİ BANKASI ÖRNEĐİ**

**PHENOMENON USING IN DIGITAL MARKETING BRANDS CREATING THEIR OWN
PHENOMENON GARANTI BANK EXAMPLE**

SAYFA 189

(24)



<http://www.turansam.org>

TURAN-SAM: TURAN Stratejik Arařtırmalar Merkezi * TURAN-CSR: TURAN Center for Strategic Researches

TURAN-SAM Uluslararası Bilimsel Hakemli Dergisi; p-ISSN: 1308-8041, e-ISSN: 1309-4033; Yıl: 2019; Ay: Eylül; Cilt: 11/YAZ, Sayı: 43

TURAN-CSR International Scientific, Peer-Reviewed and Refereed Journal; ISSN: 1308-8041, e-ISSN: 1309-4033; Year: 2019; Month: September; Volume: 11/SUMMER, Issue: 43

DOI: <http://dx.doi.org/10.15189/1308-8041>

Ahmet Selim SÜZER; Ekrem SÜZEN

LİDERLİKTE ÇAĞDAŞ YAKLAŞIM OLARAK HİZMETKÂR LİDERLİK
SERVICE LEADERSHIP AS A MODERN APPROACH IN LEADERSHIP

SAYFA 198

(25)

Ahmet Selim SÜZER

OKUL MÜDÜRLERİNİN KARŞILAŞTIKLARI YÖNETSEL SORUNLAR
ADMINISTRATIVE PROBLEMS FACED BY SCHOOL DIRECTORS

SAYFA 205

(26)

Dr. Özcan DEMİR; Prof. Dr. Ahmet ATAN; Prof. Dr. Yücel GELİŞLİ

DÜZELTME METNİ:

ÇİZGİ FİMLERİN İLKÖĞRETİM ÇAĞI ÇOCUKLARININ TOPLUMSALLAŞMA SÜRECİNE
ETKİLERİNİN DEĞERLENDİRİLMESİNE YÖNELİK ÖLÇEĞİN GELİŞTİRİLMESİ

Dr. Özcan DEMİR; Prof. Dr. Ahmet ATAN; Prof. Dr. Yücel GELİŞLİ

ERRATUM TO:

THE DEVELOPMENT OF THE SCALE ON THE EFFECT OF ANIMATED CARTOONS TO THE
SOCIALIZATION PROCESS OF PRIMARY SCHOOL STUDENTS

SAYFA 214

(27)

Öğr. Gör. Yılmaz BÜYÜKKUTLU

POLİTİK DİL BİLİMİN TEMEL METOTLARI ve ARAŞTIRMA ALANLARI
BASIC METHODS OF POLITICAL LINGUISTICS and RESEARCH AREAS

SAYFA 231

(28)

Doç. Dr. Oktay KIZILKAYA

XIX. YÜZYILIN ORTASINDA KARS ŞEHRİNDE TİCARET ve ÜCRETLER
IN MIDDLE OF THE XIX. CENTURY TRADE and FEES IN KARS CITY

SAYFA 237

(29)

Dönüş SARITAŞ

HİRİSTİYAN TESLİSİ İLE HİNT TRİMURTİSİNİN KARŞILAŞTIRMALI OLARAK
DEĞERLENDİRİLMESİ

A COMPARATIVE EVALUATION OF CHRISTIAN and INDIAN TRINITIES

SAYFA 245

(30)

Səfa ABADOVA

SİNTAKTİK BÜTÖVLƏRDƏ ƏLAQƏLƏNDİRİCİ VASİTƏLƏR
METNİN PARÇALARINI BİRLEŞTİRƏN VASİTƏLƏR
RELATED ARTICLES IN SYNTACTIVE TEXT

SAYFA 262

(31)

Uzm. Sevda BOZTEPE; Dr. Öğr. Üyesi İbrahim GÖRÜCÜ

KAMU KURUMLARINDA ERGONOMİK DÜZENLEMENİN VERİMLİLİĞE ETKİSİ
EFFECT OF ERGONOMIC REGULATION ON EFFICIENCY IN PUBLIC INSTITUTIONS

SAYFA 267

(32)

Dr. Öğr. Üyesi Kurtuluş MERDAN

TÜRKİYE'DE ORGANİK TAVUKÇULUĞUN MEVCUT DURUMU ve GELİŞME POTANSİYELİ



<http://www.turansam.org>

TURAN-SAM: TURAN Stratejik Arařtırmalar Merkezi * TURAN-CSR: TURAN Center for Strategic Researches

TURAN-SAM Uluslararası Bilimsel Hakemli Dergisi; p-ISSN: 1308-8041, e-ISSN: 1309-4033; Yıl: 2019; Ay: Eylül; Cilt: 11/YAZ, Sayı: 43

TURAN-CSR International Scientific, Peer-Reviewed and Refereed Journal; ISSN: 1308-8041, e-ISSN: 1309-4033; Year: 2019; Month: September; Volume: 11/SUMMER, Issue: 43
DOI: <http://dx.doi.org/10.15189/1308-8041>

***CURRENT SITUATION and DEVELOPMENT POTENTIAL OF ORGANIC POULTRY HUSBANDRY IN
TURKEY***

SAYFA 277

(33)

Şahin KESKİN

***YUGOSLAVYA SOSYALİST FEDERAL CUMHURİYETİ SONRASI ARDIL CUMHURİYETLERDE
MİLLİYETÇİLİĞE DAİR DÜZENLEMELER***

***REGULATIONS ON NATIONALISM IN SUCCESSOR STATES AFTER THE SOCIALIST FEDERAL
REPUBLIC OF YUGOSLAVIA***

SAYFA 287

(34)

Dr. Öğr. Üyesi Ahmet YILMAZ

TOHÂRİSTAN'IN TİCARİ YAPISI

TRADING STRUCTURE OF TOKHARISTAN

SAYFA 297

(35)

Dr. Dylan CASTLE

A GLOBAL LEADERSHIP PERSPECTIVE: FOUNDATION OF ATLANTIC ALLIANCE

KÜRESEL LİDERLİK PERSPEKTİFİ: ATLANTİK BÜYÜME VAKFI

SAYFA 304

(36)

Dr. Cenk VAROL

ORGANIZATION CULTURE and REVIEW OF EAST WEST RELATIONS DURING COLD WAR

ORGANİZASYON KÜLTÜRÜ VE SOĞUK SAVAŞTA DOĞU BATI İLİŞKİLERİ İNCELEME

SAYFA 308

(37)

Dr. Ali Nazmi ÇORA

***A RESEARCH ON ATATURK'S RELATIONS WITH THE TURKISH WORLD IN THE EARLY YEARS OF
THE TURKISH REPUBLIC***

***ATATÜRK'TEN TÜRKİYE CUMHURİYETİ'NİN İLK YILLARINDA TÜRK DÜNYASI İLE
İLİŞKİLER ÜZERİNE BİR ARAŞTIRMA***

SAYFA 312

(38)

Doç. Dr. Ensar YILMAZ

DEMOKRAT PARTİ ve YEREL SEÇİMLER

DEMOCRATE PARTY and LOCAL ELECTIONS

SAYFA 324

(39)

Öğr. Gör. Ali YÖRÜR

GEDİZLİ KABÛLÎ'NİN RÜŞVET GAZELİ

THE BRIBERY ODE OF KABULI FROM GEDİZ

SAYFA 330

(40)

Doç. Dr. Alpaslan Hamdi KUZUCUOĞLU

KÜTÜPHANELERDE AFETLERE YÖNELİK ÖNLEMLER: ACİL DURUM PLANLAMASI

DISASTER MEASURES FOR LIBRARIES: EMERGENCY PLANNING

SAYFA 337

(41)



<http://www.turansam.org>

TURAN-SAM: TURAN Stratejik Arařtırmalar Merkezi * TURAN-CSR: TURAN Center for Strategic Researches

TURAN-SAM Uluslararası Bilimsel Hakemli Dergisi; p-ISSN: 1308-8041, e-ISSN: 1309-4033; Yıl: 2019; Ay: Eylül; Cilt: 11/YAZ, Sayı: 43

TURAN-CSR International Scientific, Peer-Reviewed and Refereed Journal; ISSN: 1308-8041, e-ISSN: 1309-4033; Year: 2019; Month: September; Volume: 11/SUMMER, Issue: 43
DOI: <http://dx.doi.org/10.15189/1308-8041>

Uğur AŐIK

**BAŐKANLIK SİSTEMİ ve TÜRKİYE
PRESIDENTIAL SYSTEM and TURKEY**

SAYFA 341

(42)

Serkan DOĞAN

**FARKLI DEPREM ETKİLERİNE MARUZ KALAN BETONARME YAPILAR İÇİN DEPREM YÜKÜ
AZALTMA KATSAYILARININ İLİŐKİLERİNİN DEĞERLENDİRİLMESİ**

**LOAD FACTOR REDUCTION OF EARTHQUAKE EVALUATION OF CONCRETE STRUCTURES
EXPOSED TO THE RELATIONSHIP BETWEEN THE DIFFERENT EFFECTS OF EARTHQUAKE**

SAYFA 353

(43)

Tunahan HAZIR

**Őİİ HİLALİ BAĞLAMINDA SURİYE İÇ SAVAŐI ve İRAN
SYRIAN CIVIL WAR IN THE CONTEXT OF SHIA CRESCENT and IRAN**

SAYFA 359

(44)

Prof. Dr. Zeki KODAY

**Prof. Dr. ALİ ÖZÇAĞLAR'IN İDARİ COĞRAFYA ANALİZİ ÇALIŐMALARINI
ADMINISTRATIVE GEOGRAPHY ANALYSIS STUDIES OF PROF. DR. ALI OZCAGLAR**

SAYFA 366

(45)

Dr. Zeyyat BANDEOĐLU

**UNITED NATIONS' ROLE IN THE KOREAN WAR
KORE SAVAŐI'NDA BİRLEŐMİŐ MİLLETLER'İN ROLÜ**

SAYFA 373

(46)

Mehmet KOCA

**FARKLI ÖRGÜT KÜLTÜRÜNDE ÇALIŐAN YÖNETİCİLERİN LİDERLİK TARZLARININ
BELİRLENMESİ: KAMU, ÜNİVERSİTE ve ÖZEL HASTANE ÖRNEĐİ
DETERMINATION OF THE LEADERSHIP STYLES OF MANAGERS WORKING IN DIFFERENT
ORGANIZATION CULTURE: CASE OF PUBLIC, UNIVERSITY and PRIVATE HOSPITAL**

SAYFA 380

(47)

Dr. Öğr. Üyesi Kader ÖZLEM

**AN EVALUATION ON ISTANBUL'S BULGARIANS AS THE "INVISIBLE MINORITY" OF TURKEY
TÜRKİYE'NİN "GÖRÜNMEYEN AZINLIĐI" OLARAK İSTANBUL BULGARLARI ÜZERİNE BİR
DEĞERLENDİRME**

SAYFA 387

(48)

Dr. Öğr. Üyesi Arzu BOY

**OSMANLICA NEŐREDİLEN "GİZLİ RUSYA" İSİMLİ ESERE GÖRE RUSYA'NIN TARİHİ SÜRECİ
ve EGEMENLİĐİNDEKİ MİLLETLERE TAVRI
THE HISTORICAL PROCESS OF RUSSIA and ITS ATTITUDE TOWARDS THE NATIONS UNDER ITS
SOVEREIGNTY ACCORDING TO THE WORK TITLED THE "SECRET RUSSIA" PUBLISHED IN
OTTOMAN TURKISH**

SAYFA 394

(49)

Fatih MALKOÇ



<http://www.turansam.org>

TURAN-SAM: TURAN Stratejik Arařtırmalar Merkezi * TURAN-CSR: TURAN Center for Strategic Researches

TURAN-SAM Uluslararası Bilimsel Hakemli Dergisi; p-ISSN: 1308-8041, e-ISSN: 1309-4033; Yıl: 2019; Ay: Eylül; Cilt: 11/YAZ, Sayı: 43

TURAN-CSR International Scientific, Peer-Reviewed and Refereed Journal; ISSN: 1308-8041, e-ISSN: 1309-4033; Year: 2019; Month: September; Volume: 11/SUMMER, Issue: 43
DOI: <http://dx.doi.org/10.15189/1308-8041>

**FARKLI DEPREM DOĞRULTULARININ ORTOGONAL BETONARME YAPI ÜZERİNDEKİ
ETKİSİ**

***THE EFFECT OF VERTICAL EARTHQUAKE COMPONENT ON STRUCTURAL BEHAVIOR IN
MULTI-STORY STRUCTURES***

SAYFA 404

(50)

Ümit EVLİYAOĞLU

**ORTOGONAL OLMAYAN BİR YAPIDA DEPREM DOĞRULTUSUNUN YAPISAL DAVRANIŞA
ETKİSİ**

***THE EFFECT OF EARTHQUAKE DIRECTION ON STRUCTURAL BEHAVIOR IN A NON-
ORTHOGONAL STRUCTURE***

SAYFA 415

(51)

Öğr. Gör. Hande ÖZOLGUN AKKURT

**KOOPERATİFLERDE MUHASEBENİN GEREĞİ, KAYIT DÜZENİ ve HESAP PLANI
REQUIREMENTS OF ACCOUNTING, REGISTRATION and ACCOUNT PLAN IN COOPERATIVES**

SAYFA 425

(52)

Umut ATAY; Doç. Dr. Cem AYDEMİR

**BETONARME KOLONLARIN DEPREM SONRASI SİSMİK PERFORMANSININ TAHİBATSIZ
YÖNTEMLERLER İNCELENMESİ**

***ANALYSING OF THE SEISMIC PERFORMANCE OF REINFORCED CONCRETE COLUMNS BY
EARTHQUAKE***

SAYFA 428

(53)

**Öğr. Gör. Emine AY YİĞİT; Öğr. Gör. Yusuf YİĞİT
GASTRONOMİK ÜRÜNLER SOKAK LEZZETLERİ
GASTRONOMIC PRODUCTS STREET DELICACIES**

SAYFA 434

(54)

**Öğr. Gör. Yusuf YİĞİT; Öğr. Gör. Emine AY YİĞİT
KIRSEHİR MUTFAĞI YÖRESEL YEMEKLERİ**

KIRSEHIR CUISINE LOCAL FOOD

SAYFA 440

(55)

Arş. Gör. Kemal ÖZDEMİR; Prof. Dr. Yusuf KADERLİ

**ENFLASYON ORANI FAİZ ORANI VE DÖVİZ KURLARINDA YAŞANAN DEĞİŞİMLERİN
FİRMALARIN SERMAYE YAPISI ÜZERİNDEKİ ETKİSİ: BIST 100'DEKİ İMALAT FİRMALARI
ÜZERİNE BİR UYGULAMA**

***THE EFFECT OF THE CHANGES ON THE INFLATION INTEREST AND FOREIGN EXCHANGE
RATES ON CAPITAL STRUCTURE OF FIRMS: AN APPLICATION ON BIST 100 MANUFACTURING
FIRMS***

SAYFA 448

(56)

Simge HADIMOĞULLARI; Prof. Dr. Yusuf KADERLİ

**TÜRKİYE'DE TAHVİL PİYASASI VE TAHVİL YATIRIM GETİRİLERİNİN ALTERNATİF
YATIRIM ARAÇLARI İLE KARŞILAŞTIRILMASI**

***BOND MARKET IN TURKEY COMPARISON OF BOND INVESTMENT RETURNS WITH
ALTERNATIVE FINANCIAL INSTRUMENTS RETURNS***



<http://www.turansam.org>

TURAN-SAM: TURAN Stratejik Arařtırmalar Merkezi * TURAN-CSR: TURAN Center for Strategic Researches

TURAN-SAM Uluslararası Bilimsel Hakemli Dergisi; p-ISSN: 1308-8041, e-ISSN: 1309-4033; Yıl: 2019; Ay: Eylül; Cilt: 11/YAZ, Sayı: 43

TURAN-CSR International Scientific, Peer-Reviewed and Refereed Journal; ISSN: 1308-8041, e-ISSN: 1309-4033; Year: 2019; Month: September; Volume: 11/SUMMER, Issue: 43

DOI: <http://dx.doi.org/10.15189/1308-8041>

SAYFA 454

(57)

Daisy Gulçin ERBAS

**IDENTIFICATION and APPLICATION OF MOST IMPORTANT STAGES OF STRATEGIC PLANNING
ON LOCAL US BUSINESS**

**YEREL ABD İŞLETMECİLİĞİNDE STRATEJİK PLANLAMANIN EN ÖNEMLİ KADEMELERİNİN
BELİRLENMESİ VE UYGULANMASI**

SAYFA 462

(58)

Koray Yakup YILDIZ; Tuncay DEMİNER; Özlem GÜRBÜZ KILIÇ

**FARKLI DOZDA UYGULANAN LEONARDİT İLE VERMİKOMPOSTUN İSPANAKTA VERİM ve
BAZI KALİTE KRİTERLERİNE ETKİSİ**

**THE EFFECT OF LEONARDITIS AND VERMICOMPOST ON YIELD and SOME QUALITY CRITERIA
IN SPINACH**

SAYFA 468

(59)

Dr. Öğr. Üyesi İsmail BİLGİÇLİ

**TURİZM PAZARLAMASINDA MÜŞTERİ SADAKATI OLUŞTURMADA FİYATLANDIRMA
STRATEJİLERİNİN ÖNEMİ: KONAKLAMA İŞLETMELERİ ÜZERİNE BİR UYGULAMA**

**THE IMPORTANCE OF PRICING STRATEGIES IN CREATING CUSTOMER LOYALTY IN TOURISM
MARKETING: AN APPLICATION ON ACCOMMODATION OPERATIONS**

SAYFA 482

(60)

Mesut CERİT; Temel ÇAKIROĞLU

GENETİK ve ATLETİK PERFORMANS

ATHLETIC PERFORMANCE and GENETICS

SAYFA 494

(61)

Dr. Uğur ORAL

PRENS SABAHADDİN'İN SİYASİ FİKİRLERİNİN ANALİZİ

ANALYSIS OF PRINCE SABAHADDİN'S POLITICAL IDEAS

SAYFA 501

(62)

Tariq Khalid Salahuddin SALAHUDDİN

KONKORDATO İLAN EDEN İŞLETMELERDE FİNANSAL YÖNETİM

FINANCIAL MANAGEMENT IN COMPANIES PROVIDING

SAYFA 515

(63)

Prof. Dr. Damla BULUT; Mesut YÜN

**MESLEKİ PİYANO EĞİTİMİ SÜRECİNDE METRONOM KULLANIMINA İLİŞKİN ÖĞRENCİ ve
ÖĞRETMEN GÖRÜŞLERİ**

**OPINIONS OF STUDENTS and TEACHERS ABOUT USING METRONOME DURING PROFESSIONAL
PIANO TRAINING**

SAYFA 515

(64)

Emrah SÖNMEZ

**MODERN MABETLERİN GÖLGESİNDEKİ TÜKETİCİ TOPLUMU
CONSUMER SOCIETY IN THE SHADOW OF MODERN TEMPERATURES**



<http://www.turansam.org>

TURAN-SAM: TURAN Stratejik Arařtırmalar Merkezi * TURAN-CSR: TURAN Center for Strategic Researches

TURAN-SAM Uluslararası Bilimsel Hakemli Dergisi; p-ISSN: 1308-8041, e-ISSN: 1309-4033; Yıl: 2019; Ay: Eylül; Cilt: 11/YAZ, Sayı: 43

TURAN-CSR International Scientific, Peer-Reviewed and Refereed Journal; ISSN: 1308-8041, e-ISSN: 1309-4033; Year: 2019; Month: September; Volume: 11/SUMMER, Issue: 43

DOI: <http://dx.doi.org/10.15189/1308-8041>

SAYFA 524

(65)

Prof. Dr. M. Nail ALKAN

HAROLD LASSWELL FORMÜLÜ ve KAMU DİPLOMASİSİ UNSURLARININ BELİRLENMESİ
HAROLD LASSWELL FORMULA and DETERMINATION OF PUBLIC DIPLOMACY

SAYFA 532

(66)

Dr. Öğr. Üyesi Leyla AKGÜN; Dr. Öğr. Üyesi Duygu ARSLANTÜRK ÇÖLLÜ
RUSYA TARIM İŞLETMELERİNDE MALİYETLERİN MUHASEBELEŞTİRİLMESİ ve
KULLANILAN YÖNTEMLER

COST ACCOUNTING in RUSSIAN AGRICULTURAL COMPANIES and USED METHODS

SAYFA 537

(67)

Murad ASGAROV

UYGHURS IN CHINA-TURKEY RELATIONS
TÜRKİYE-ÇİN İLİŞKİLERİNDE UYGUR TÜRKLERİ

SAYFA 545

(68)

Obaidullah RAHMANİ

AFGANİSTAN DEVLET YAPISI İÇERİSİNDE BELEDİYELERİN KONUMU ve KARŞILAŞTIĞI
SORUNLAR

LOCATION and PROBLEMS OF MUNICIPALITIES IN AFGHANISTAN STATE STRUCTURE

SAYFA 554

(69)

Mehmet ŞANDA

TÜRKİYE'DE SENDİKA ve SİYASET İLİŞKİSİ
UNIONS and POLITICS RELATIONS IN TURKEY

SAYFA 559

(70)

Ass. Prof. Dr. Valentyna PAPUSHINA (Валентина ПАПУШИНА)

MESLEKİ EĞİTİM SÜRECİNDE GELECEK UKRAYNA DİLİ ve EDEBİYATI ÖĞRETMENLERİNİN
GELECEĞİ FORMASYONUNUN PEDAGOGİK SİSTEMİ

PEDAGOGICAL SYSTEM OF AESTHETIC CULTURE FORMATION OF FUTURE UKRAINIAN
LANGUAGE AND LITERATURE TEACHERS IN THE PROCESS OF PROFESSIONAL TRAINING

SAYFA 565

GENEL BİLGİLER

ve

DERGİ YAZIM KURALLARI

SAYFA 572



http://www.turansam.org

TURAN-SAM: TURAN Stratejik Araştırmalar Merkezi * TURAN-CSR: TURAN Center for Strategic Researches

TURAN-SAM Uluslararası Bilimsel Hakemli Dergisi; p-ISSN: 1308-8041, e-ISSN: 1309-4033; Yıl: 2019; Ay: Eylül; Cilt: 11/YAZ, Sayı: 43

TURAN-CSR International Scientific, Peer-Reviewed and Refereed Journal; ISSN: 1308-8041, e-ISSN: 1309-4033; Year: 2019; Month: September; Volume: 11/SUMMER, Issue: 43
DOI: http://dx.doi.org/10.15189/1308-8041

(1)

Prof. Dr. Ata ATUN¹; Dr. Yurdağül ATUN²; Uzm. Selman ARSLANBAŞ³

BÜYÜK ERMENİSTAN HAYALİ THE GREAT ARMENIAN DREAM

ÖZ

Bu çalışmanın amacı 1992 yılında yaşanan Hocalı katliamının hangi gerekçelerle ve hangi amaç doğrultusunda gerçekleştiğini araştırmak ve vurgulamaktır. Yunanlıların, Samsun'dan İskenderun'a kadar çekilecek çizginin batısında kalan bölge ile Türkiye ve Yunanistan'ın etrafındaki tüm adaları, günümüz Makedonya devleti ile Arnavutluk'u içine alan topraklar üzerinde Bizans Devletini yeniden kurmayı hedefleyen, adına Megali İdea dedikleri Büyük Ülkülerinin bir benzeri de Ermenilerde bulunmaktadır. Adına Büyük Ermenistan veya Birleşik Ermenistan dedikleri toprakların bir kısmını Türkiye'nin doğu bölgesi, bir kısmını da şimdiki Ermenistan sınırları içinde yer alan topraklar oluşturmaktadır.

Yaklaşık son 3 yüzyıldır sürdürülen bu iddia ve yaşama geçirilmek istenen bu ülkü, sayıları milyonları bulan yöre insanının kan ve gözyaşının akmasına neden olmuştur ve halen de neden olmaktadır. Rus Çarı I. Petro'nun 18. yüzyılda ortaya koyduğu sıcak denizlere inmek politikası, şekil değiştirmiş olsa da halen daha farklı bir şekilde ve yöntemle devam etmektedir. Rusya Federasyonu'nun 2008 yılında Kuzey Gürcistan'da yer alan Osetya ve Abhazya'yı işgal etmesi ve Kırım Parlamentosunun aldığı katılım kararı ile Ukrayna'nın bir parçası olan Kırım'ı kendi yönetimi altına alması, Rus Çarı I. Petro'nun yüzyıllar önce ortaya attığı sıcak denizlere ulaşmak fikrinin gerçekleştirilmesi yönündeki adımlardır. Sıra artık Türkiye'den toprak koparmak aşamasına gelmiştir. 8 Haziran 1945 tarihinde Türkiye'den Kars ve Ardahan'ı resmen talep etmek cüretini gösteren dönemin Sovyet Sosyalist Cumhuriyetler Birliği yöneticileri şimdi artık hayatta olmasalar bile, kendilerinden sonra iktidara gelenler halen daha Ermenilerin bu taleplerine sıcak bakmaktalar ve desteklemektedirler.

Anahtar Kelimeler: Hocalı, Soykırım, Ermeni, Büyük Ermenistan, Ermeni Hayali.

ABSTRACT

The purpose of this paper is to research and to emphasize the reasons of the genocide that took place at Khojali in 1992 and as well as to show the real aim underlying these mass killings. Armenians do also have a "Great Idea" or "Great Dream" called Great Armenia or United Armenia, same as the Greek world's "Megali Idea", consisting of rebuilding the Byzantium Empire on Anatolian soil, to west part of the line connecting Samsun to Alexandria spanning up to Aegean Sea, including soils of Macedonia and Albania in the Balkans and all the islands in the Aegean Sea and around Greece. Eastern parts of Turkey and some territories adjacent to today's Armenia constitutes this Great Armenia or United Armenia dream.

This ideal and the submission which was kept alive to be realized one day, almost for the last 3 centuries caused the blood and tears of millions and continues still today. Although the policy of Tzar Peter the Great, which was formed around 18th Century, to reach hot waters, seems transfigured, for the time being it is still popular and valid in a rather different pattern and procedure. The invasion of Ossetia and Abkhazia by the Russian Federation in 2008 and annexing some parts of Ukraine based on the decision taken by the Crimean Parliament, are actually the steps towards realization of Tzar Peter the Great's policy to reach hot waters. Now the time has come to cut off some land from Turkey. Although the members of the Politburo of the Union of Soviet Socialist Republics who dared to claim officially Kars and Ardahan provinces of Turkey on June 8, 1945, already passed away, their successors have a positive look on to the Armenian dream and support the idea.

Keywords: Khojali, Genocide, Armenian, Great Armenia, Armenian ideal.

¹ Prof. Dr., Akademisyen, Kıbrıs İlim Üniversitesi; KKTC; E-posta: ataatun@csu.edu.tr

² Dr., Akademisyen, Kıbrıs İlim Üniversitesi; KKTC; E-posta: yurdagulatun@csu.edu.tr

³ Uzman, Akademisyen, Kıbrıs İlim Üniversitesi; KKTC; E-posta: selmanarslanbas@csu.edu.tr



GİRİŞ

Yunanlıların Megali Idea'larının (Büyük Ülkü) aynısı Ermenilerde de bulunmaktadır.

Bu ülkü Ermeni Devrimci Federasyonu - Daşnaksutyun'un 1988 tarihli programı içindeki Hangervanum söylemi madde 10. A ve Amaç" bölümü A. maddesinde net bir şekilde belirtilmiştir. (ARF Program 1988)

ARF Programı (1988) içinde yer alan Hangervanum söylemi madde 10. A: "*Batı ve Doğu Ermenistan, Ermenistan alanlarını oluşturur.*" şeklindedir.

Orijinal metin: "Ամբողջական Հայաստանի ստեղծումը արեւմտյան եւ արեւելյան Հայաստանի տարածքներում" şeklindedir.

ARF Programı (1988) içinde yer alan Amaç bölümü A. maddesi: "*Ermeni Devrimci Federasyonunun Hedefi: A. Özgür, bağımsız ve Birleşik Ermenistan'ı yaratmak. Birleşik Ermenistan sınırları içinde Sevr Antlaşmasında belirtilen topraklara ilaveten Artsakh (Dağlık Karabağ), Javakhk (Gürcistan topraklarında yer alan Samtskhe-Javakheti) ve Nahçıvan bölgesini de içermelidir.*"

Orijinal metin: "ՀՅ Դաշնակցությունը նպատակադրում է Ա. Ազատ, Անկախ եւ Միացր յալ Հայաստանի կերտում: Միացյալ Հայաստանի սահմանների մեջ պիտի մտնեն Սեւրի դաշնագրով նախատեսված հայկական հողերը, ինչպես նաեւ՝ Արցախի, Ջավախքի եւ Նախիջեւանի երկրամասերը" şeklindedir.

Bu orijinal metnin İngilizcesi: "The goals of the AR Federation are: A. The creation of a Free, Independent and United Armenia. The United Armenia should include inside its borders the Armenian lands by the Sevres Treaty, as well as Artsakh, Javakhk and Nakhichevan provinces."

Büyük Ermenistan veya da Birleşik Ermenistan adını verdikleri bu ülküleri, tamamı bu günkü Türkiye sınırları içinde yer alan, Ermenice yazılışı "Միացեալ Հայաստան" ve Ermenice okunuşu "Miatsyal Hayasdan" olan Batı Ermenistan ile şimdiki Ermenistan sınırları içinde yer alan, Ermenice yazılışı "Միացյալ Հայաստան" ve Ermenice okunuşu "Miatsyal Hayastan" olan Doğu Ermenistan'ı içine alan bölgede "Büyük Ermenistan"ı kurmayı hedeflemektedir. (Resim 1)

Ermenilerin Dağlık Karabağ'ı soykırım yaparak işgal etmelerinin kökeninde Doğu Ermenistan sınırları içinde yer alan tüm toprakları Ermenileştirmek ve Ermenice okunuşu "Miatsyal Hayastan" olan Doğu Ermenistan'ı bütün bir parça haline getirmek ülküsü yatmaktadır.

BÖLGENİN TARİHSEL GEÇMİŞİ

Ermenilerin bu yöre içinde bağımsız bir devlet kurmak hayalleri 16. ve 17. yüzyılda oluşmaya başlamıştır. Eski adı ile Revan, yeni adı ile Erivan ve etraf bölgesinde faaliyette bulunan Eçmiyazin Ermeni Patrikliği nedeni ile Ermeniler bölgeyi, kendileri için Gregoryan'lığın doğduğu kutsal yer olarak kabul etmişlerdir (Kızılkaya, 2007, s. 299-311).

Rus Çarı I. Petro'nun (1672-1725) sıcak denizlere inmek politikası ve bu doğrultuda Azak kalesini fethederek, Kafkasları ele geçirmek ve burada Osmanlı İmparatorluğu ile İran Şahlığına karşı Hıristiyan bir devlet kurmak planı, yörede yaşayan ve Hıristiyan bir topluluk olan Ermenileri ön plana çıkardı. Bunu bir devlet kurmak için fırsat olarak gören Ermeni asıllı İsrail Ori, hayalindeki "Büyük Ermenistan" haritasını kağıda dökerek Çar I. Petro'ya resmi bir ziyaret yaptı.

Uzak vadeli planında sıcak denizlere inebilmek için Osmanlı İmparatorluğu ile Rusya İmparatorluğu arasında Kafkaslarda tampon ve Rusya'nın korumasında Hıristiyan bir devlet kurmak olan Çar I. Petro ile hayalinde kutsal Revan bölgesinde Büyük Ermenistan'ı kurmak olan İsrail Ori arasındaki bu görüşme, amaç ve hedefler farklı olsa da, bölgede Hıristiyan bir devletin kurulması çalışmalarını başlattı (Arzumanlı, 1998, s.6).

Bu işbirliği bölgede bir Ermeni Devletinin kurulmasının ve Ermeni yayılmacılığının başlamasının ilk adımı oldu.

Bölgede yaşamlarını sürdüren ve diğer etnik gruplara kıyasla çoğunluk konumundaki Ermeniler ve Azerbaycanlılar arasında 17. ve 18. yüzyılın başlarına kadar aralarında ırksal nedenlere dayalı herhangi bir çatışma yer almamıştır.



Bölgede etnik gruplar arasında çatışmalar, Rusya İmparatorluğunun Kafkaslarda Hıristiyan bir devlet kurmak hedefine gidiş planının ilk adımı olarak bölgeye Hıristiyan göçmenleri yerleştirmesi ile başlamıştır.

İran Kaçar Hanedanlığı ile Rusya İmparatorluğu arasında 1826 yılında başlayan ve 2 yıl süren savaş sonrasında 1828 yılında imzalanan Türkmençay antlaşması ile Revan Hanlığı, Nahçıvan hanlığı ve Talış Hanlığı Rusya İmparatorluğuna bırakılmış ve Aras nehri iki ülke arasındaki yeni sınır çizgisi olarak kabul edilmiştir. İlk göç 21 Şubat 1828 tarihinde imzalanan bu antlaşması sonrasında İran Kaçar Hanedanlığı sınırları içinde, özellikle Güney Azerbaycan olarak tanımlanan bölgede yaşamlarını sürdüren ve sayıları birkaç yüzbini bulan Ermeni'lerin Karabağ Bölgesine ve civarına göç etmesi ile başlamıştır.

ERMENİ VİLAYETİ'NİN KURULUŞU

Rus çarı I. Nikola'nın 20 Mart 1828 tarihinde onayladığı Çarlık Fermanı uyarınca eski Revan Hanlığı, Nahçıvan Hanlığı ve Ordubad'ı kapsayan bölge içinde 21 Mart 1828 tarihinde Ermeni Vilayeti kuruldu ve yönetici olarak da Aleksander Çavçavadze atandı.

Aynı doğrultuda 1828 -1829 yılları arasında gerçekleşen Türk-Rus savaşından sonra Osmanlı İmparatorluğu ile Rusya İmparatorluğu arasında imzalanan Edirne Antlaşması sonrasındaki ilk sene içinde 21,666 Ermeni kökenli Osmanlı vatandaşı (Göyüşov, 1993, s.75), sonraki yıllarda da gerçekleşen göçlerle toplamda 84 bine yakın ve Anadolu'nun çeşitli yörelerinde dağınık halde yaşamlarını sürdüren Ermeni kökenli Osmanlı vatandaşları Karabağ bölgesine göç ettirilmişlerdir. (Arzumanlı, 1998, s.12-22).

Bu göçler sonrasında bölgeye gelerek yerleşen göçmenlerin sayısı yaklaşık olarak bir milyonu bulmuştur.

ERMENİLERİN ÖRGÜTLENMESİ

19. yüzyılın ikinci yarısında Avrupa'da yaşanan monarşiden devletleşmeye geçiş hareketleri ve Balkanlarda Osmanlı İmparatorluğuna karşı başlatılan isyan hareketlerinden etkilenen Ermeniler, 1887 yılına Cenevre'de Hınçak (Çan) örgütünü, 1890 yılında da Tiflis'de aşırı sağcı Taşnaksütyun (Birlik) örgütünü kurarlar (Doğan, 2008, s.307-328).

Bu iki örgüt, Osmanlı İmparatorluğu ve Rusya İmparatorluğu toprakları içinde yaşamlarını sürdüren Ermenilerin ortak vatanları olan "Büyük Ermenistan"ın (Birleşik Ermenistan) kurulması yolunda çalışmalarını başlatırlar (Doğan, 2008, s.307-328).

Taşnaksütyun, bölgeyi Ermenileştirme, terör yaratma ve Ermeni olmayanları bölgeden kovmak çalışmalarının kapsadığı alan, bütün Güney Kafkasya'yı, Osmanlı toprakları içindeki Anadolu'nun Doğu kesimlerini ve Güney Azerbaycan bölgesini içine almaktaydı.

Güney Kafkasya'nın Rusya İmparatorluğu tarafından işgalinden sonra ilk kez 1905 yılında silahlı Ermeni komiteciler Azerbaycan Türklerine karşı kanlı saldırılar düzenlemeye başlamışlardır (Swietochowski-Mert, 1988, s.137).

1917 yılında gerçekleşen Bolşevik devrimini fırsat bilen Taşnaksütyun Ermeni Devrimci Federasyonu, 1918 yılında Ermenistan Demokratik Cumhuriyeti'ni ilan etmiştir. Kurulduğu günden itibaren genişleme politikası güden Ermeni devleti ilk etapta gözünü Azerbaycan ile Nahçıvan arasında yer alan Zengezur'a ve Karabağ'a dikerek saldırılar başlatmıştır.

Devrim lideri Lenin'in, Bolşevik devriminden 2 ay sonra Ermeni Stepan Şaumyan'ı Kafkasların olağanüstü komiseri ataması ile Ermeni-Bolşevik işbirliği daha da gelişmeye başlamıştır. Komiser Şaumyan ve Taşnaksütyun partisinin diğer temsilcileri "Büyük Ermenistan" devletini kurmak siyasetini Bolşevik bayrağı altında korkusuzca yürütmeye başladılar (Azerbaycan Arşivi, F176, s.2).

Kızılı Ordu'nun Genel Kurmay Başkanı olan Ermeni Z. Avetisov, 1918 yılı başında yeniden yapılandırdığı Kafkas ordusunun yüzde 80'ini Ermenilerden oluşmasını sağladı (Arzumanlı, 1995, s.13).

ERMENİLERİN SİLAHLI SALDIRIYA BAŞLAMALARI

30 Mart 1918 günü Bakü'ye saldıran Bolşevik-Ermeni Birliklerinden oluşan Rus Kafkas Ordusu 3 gün süren bir katliam yapmış ve yaklaşık olarak 30 bin civarında Müslümanı katletmişlerdir.



Bakü, 15 Eylül 1918 gününe kadar Ermeni-Rus işgali altında kalmış ve bu tarihte Batum Antlaşması uyarınca Kafkas İslam Ordusu Karabağ üzerinden Bakü'ye ilerlemiş ve şehri ele geçirmiştir (Aydemir, 1985, s. 425-6)

1920 yılında Kızıl Ordunun Kafkasya'yı işgaline kadar daha da yoğunlaşan Ermeni saldırıları katliama dönüşmüş ve yüz binlerce Azerbaycan Türk'ü hayatını kaybetmiş, bir o kadarı da göç etmek zorunda kalmıştır.

Bolşevik Kızıl Ordu Birliklerinin 28 Nisan 1920 tarihinde Azerbaycan'a ve 29 Kasım 1920 tarihinde Erivan'a girmesiyle bölge Rusya Sovyet Federatif Sosyalist Cumhuriyeti (RSFSC) hakimiyeti altına girmiştir.

ERMENİSTAN TOPRAKLARININ BÜYÜMESİ

1922 yılında Sovyet Sosyalist Cumhuriyetler Birliği'ne dönüşen Rusya Sovyet Federatif Sosyalist Cumhuriyeti Rusya Merkezi Yürütme Komitesi, Azerbaycan Sovyet Cumhuriyeti'nin sınırları içinde yer alan Zengezur bölgesinin Ermenistan Sovyet Cumhuriyeti'nin toprakları içinde olduğu kararını aldı. Bu karar doğrultusunda Zengezur bölgesi ile Göyçe vilayeti Ermenistan Sovyet Cumhuriyeti'ne bağlandı.

1922 yılında, aynı yöntemle de Karabağ bölgesi Azerbaycan Sovyet Cumhuriyeti içerisinde kalmak kaydı ile Ermenilere özel statünün tanındığı Özerk Vilayet ilan edildi.

Rus Çarı I. Petro'nun 18. yüzyıl başında biçimlendirdiği sıcak denizlere ulaşmak hedefi doğrultusunda Rusya Merkezi Yürütme Komitesi'nin maksatlı olarak aldığı bu iki karardan sonra Ermenistan Sovyet Cumhuriyeti'nin yüzölçümü 9,000 kilometre kareden, 29,000 kilometre kareye çıktı (Attar, 2005, Bölüm 3).

110 bin Azerbaycan Türk'ü 1948-1953 yılları arasında silah zoru ile yaşadıkları yerlerden kovularak göçe zorlandılar.

230 bin Azerbaycan Türk'ü de 1988-1989 yılları arasında türlü baskı, tehdit ve insanlık dışı ırk ayrımcılığı (apartheid) uygulaması ile karşı karşıya kaldılar. Günlük gıda ürünleri satışının yapılması, sağlık hizmetlerinin verilmesi ve benzeri insanca yaşam gereksinimleri yasaklanıp tüm sosyal haklar ellerinden alınarak yaşadıkları yerlerden göçe zorlandılar (Cabbarlı, 2002, s.122).

TÜRKİYE'DEN TOPRAK TALEBİ

Sovyet Sosyalist Cumhuriyetler Birliği döneminde Polit Büro'da etkin görevlere gelmiş olan Komünist partisinin önde gelen Ermeni üyeleri, II. Dünya savaşından galip çıkmamanın ve Almanya'yı yenilgiye uğratmanın sarhoşluğu içinde Türkiye'den toprak talebinde bulunmaya başlamışlardır.

SSCB Dışişleri Bakanı V. Mikailovich Molotov, 8 Haziran 1945 tarihinde Türkiye'nin Moskova Büyükelçisi Selim Sarper ile yaptığı remi görüşmede, SSCB adına resmen Kars ve Ardahan'ın kendilerini verilmesini talep etmiştir (Sotniçenko, 2011, s.327).

BÖLGEYİ ERMENİLEŞTİRME GİRİŞİMLERİ

1935 yılına kadar Türkçe isimlerle anılan yörelerin adları bu yıldan itibaren Bölgeyi Ermenileştirme Politikası doğrultusunda yavaş yavaş Ermeni isimleri ile değiştirilmeye başlandı.

1991 yılında mevcut Ermeni hükümetinden kesin bir karar çıkarttırmayı başaran Ermenistan Cumhurbaşkanı Levon Ter-Petrosyan'ın verdiği emirle, asırlardır Türkçe olarak kayda geçmiş olan 90 Azeri köyünün adları Ermeni isimleri ile değiştirildi.

SONUÇ

Rusya ve Ermenistan tarafından planlı ve programlı bir şekilde göçe zorlanan Azerbaycan'lılar 1990 yılı başlarında toplu halde mitingler ve gösteriler yapmaya başlayınca, Sovyet Sosyalist Cumhuriyetler Birliği yönetimi Dağlık Karabağ'da ve çevresinde güvenlik önlemleri almak bahanesi ile 16 Ocak 1990 tarihinde Bakü'yü kuşattı ve 19 Ocak gecesi Bakü'ye girerek katliam yaptı (Azerbaycan'ın Sesi).

1988 yılında Sovyet Sosyalist Cumhuriyetler Birliği'nin verdiği destekle Ermenistan'ın Azerbaycan'a karşı başlattığı resmi olmayan savaş ve topraklarını genişletme politikası, 1991 yılında Sovyet Sosyalist Cumhuriyetler Birliği'nde yaşanan çöküş ve dağılma süreci Ermeniler tarafından iyi bir şekilde değerlendirilmiştir. Doğu Ermenistan'ın Azerbaycan toprakları içinde kalan bölgelerinin ele geçirilmesi için



bir fırsat olarak gören Ermenistan Cumhurbaşkanı Robert Koçaryan Sovyet ordusu bölgeden çekilirken silahları adeta danişıklı bir dövüşle devir almış ve ordusunu güçlendirme yoluna gitmiştir (Waal, 2004, s.132).

Bu tarihten sonra Azerbaycan köyleri ve yerleşim yerleri Ermeni ve Rus askeri birlikleri tarafından saldırıya uğramaya ve yağmalanmaya başlanmış, insanları da katledilmiştir. Bu vahşetin en büyüğü ise 26 Şubat 1992 sabahı Dağlık Karabağ'ın Hocalı kentinde yaşandı. Hocalı'da yaşananlar katliamdan çıkarak Soykırıma dönüştü. Silahsız ve masum 3 çocuk, çeşitli yaş gruplarında 106 kadın ve 229 erkek hunharca katledildi. 150 kişi ise kaybolmuş olup akibeti bilinmemektedir. Bu saldırı sonrasında Ermeniler Azerbaycan Devletine ait Dağlık Karabağ Özerk Bölgesi ve etrafında yer alan 7 bölgeyi işgal etmiştir.

13 Mart 1992 tarihli Ahtarış Gazetesi ön sayfasında yayınladığı bir haberde, Hocalı katliamını yapan 336. Rus Mekanize alayına bizzat emir veren Boris Yeltsin'in "Karabağ'da Türk varlığının edilmesi gerekmektedir" sözleri yer almıştır (Attar, 2003, s.6).

Bu kanlı işgal sonrasında Azerbaycan topraklarının yüzde yirmisini kaybetmiştir.

SON SÖZ

Ermenilerin Büyük Ermenistan veya da Birleşik Ermenistan adını verdikleri büyük ülkeleri içinde yer alan Doğu Ermenistan topraklarının işgali Hocalı katliamından sonra tamamlanmıştır.

Şimdi sıra tamamı bu günkü Türkiye sınırları içinde yer alan Batı Ermenistan'ın işgal edilmesine ve ele geçirilmesine gelmiştir.

I. Dünya savaşında Amerika Birleşik Devletlerinin savaşta müdahil olmak stratejisi doğrultusunda Cumhurbaşkanı Wilson'un seçimlerinde Wilson'a büyük boyutlarda para yarımı yapması nedeni ile 1915 yılında İstanbul'a ABD Büyükelçisi olarak gönderilen Morgenthau'ya ısmarlama yazdırılan "Büyükelçi Morgenthau'nun Hikayesi" adlı kitap ile İngilizlerin orta Doğu'yu işgal etmek amacı ile Arnold Toynbee'ye yazdırdıkları propaganda amaçlı Mavi Kitap sözde "Ermeni Soykırımı" iddialarının temelini teşkil etmektedir.

Bunların dışında Ermenilerin sözde iddialarını dayandırabildikleri hiç bir belge bulunmamaktadır.

I. Dünya Savaşı sonrasında İstanbul'u işgal eden İtilâf Devletleri, tutukladıkları ve Bekirâğa Bölüğü'nde göz altında tuttukları İttihat ve Terakki dönemi yöneticileri olan eski Bakan, Sadrazam ve önde gelen İttihatçılardan 67 tanesini alıp sözde Ermeni Soykırımı suçlaması ile Malta adasına yargılamak üzere götürmüşlerdir.

Osmanlı Devletinin tüm arşivi ellerinde olmasına ve arşivi didik didik etmelerine rağmen hiç bir suçlayıcı belge bulamayan İttihat devletleri Mahkemeye suçlayıcı belge sunamadıkları için, mahkeme fiyaskoyla sona ermiş ve gıyaben suçlananların dışında hiç bir tutuklu soykırım iddiası ile ceza almamıştır.

20. yüzyılın son çeyreğinden itibaren dozu gittikçe arttırılan ve Morgentahu ile Toynbee'ye yazdırılan kitaplara dayandırılan sözde Ermeni iddialarını, politika ile tarihi karıştıran bazı ülkelerin popülist politikacıları Meclislerinden geçirdikleri kararlarla yasalaştırmışlardır.

Bunlara güvenerek iddialarının dozunu arttıran Ermeniler, Batı Ermenistan'ı ele geçirmek yolunda birinci aşama olarak Türkiye'den özür dilemesini talep etmektedirler.

Bunun arkasından ikinci aşama olarak 1915 yılında yaşanan yer değiştirmeye yönelik kayba uğranıldığı iddia edilecek servetlerin parasal tazminat talebi gelecektir.

Üçüncü ve son aşamada da Batı Ermenistan topraklarını kapsayan bölge talep edilecektir.

KAYNAKÇA

1. ARF Program 1988. Ermeni Devrimci Federasyonu Programı (1988). Hangervanum söylemi madde 10. A. <http://archive.today/cUJmz>. Yayın 14 Şubat 1988, alıntı 26 Nisan 2014.
2. ARF Program 1988. Ermeni Devrimci Federasyonu Programı (1988). Amaç Bölümü, A. maddesi. <http://archive.today/cUJmz>. Yayın 14 Şubat 1988, alıntı 26 Nisan 2014.



3. Ծրագիր Հայ Յեղափոխական Դաշնակցության (1998) [Armenian Revolutionary Federation Program (1998)]" (Ermenice). Ermeni Devrimci federasyonu Sitesi. 14 Şubat 1998. Orijinalinden 26 Nisan 2014 tarihinde alınmıştır. Orijinal metin, Amaç Bölümü madde A.
4. Ermenice yazılışı. ՀՅ Դաշնակցությունը նպատակադրում է. Ա. Ազատ, Անկախ եւ Միացոյալ Հայաստանի կերտում: Միացյալ Հայաստանի սահմանների մեջ պիտի մտնեն Սեւրի դաշնագրով նախատեսված հայկական հողերը, ինչպես նաև՝ Արցախի, Ջավախքի եւ Նախիջեւանի երկրամասերը
5. İngilizce çevirisi "The goals of the AR Federation are: A. The creation of a Free, Independent and United Armenia. The United Armenia should include inside its borders the Armenian lands by the Sevres Treaty, as well as Artsakh, Javakhk and Nakhichevan provinces."
6. Arzumanlı, Vagif., Hebiloglu, Veli., Muhtarov, Kamil. *1918 Yılı Kırgınları*, Bakü, Azerbaycan, 1995. Bakü Öğretmen Yayımevi.
7. Arzumanlı, Vagif., Mustafa, Nazım. *Tarihin Kara Sehifeleri: Deportasiya, Soykırım, Kaçkınlık*. Bakü, Azerbaycan, 1998, Kartal Yayınları.
8. Attar, Aygün., *Karabağ Sorunu ve Çözüm Arayışları*, İstanbul, 2003. Dokuzuncu Askeri Tarih Semineri Bildirileri, Genelkurmay ATASE Başkanlığı, (22-24 Ekim 2003)
9. Attar, Aygün., *Karabağ Sorunu Kapsamında Ermeniler ve Ermeni Siyaseti*. Ankara, Türkiye, 2005, Başbakanlık Atatürk Araştırma Merkezi, ISBN 9751618126
10. Aydemir, Ş. Süreyya., *Makedonya'dan Orta Asya'ya Enver Paşa (1914-1922)*, Cilt III, Ankara, Türkiye, 1985, Remzi Kitabevi, ISBN 9751403324
11. Azerbaycan Arşivi. *Azerbaycan Cumhuriyeti Siyasi Partiler ve Sosyal Hareketler Tarih Arşivi*, F 176, s. 2, Dosya 20, Varak 18.
12. Azerbaycan'ın Sesi, *Hidayet Şehitleri*, Bakü, Azerbaycan, 1992, Azerbaycan'ın Sesi Gazetesi, 18 Ocak 1992.
13. Cabbarlı, Hatem., *Geçmişten Günümüze Ermenistan'da Azerbaycan Türkleri*, AVİM Ermeni Araştırmaları, Ankara, 2002, Sayı 4, Aralık 2001-Ocak, Şubat 2002, Yorum matbaası. <http://www.avim.org.tr/uploads/dergiler/Ermeni-Arastirmalari-Sayi-4-pdf.pdf>
14. Colonial Policy of the Russian Tzarism in Azerbaijan in 20-60's XIX Century, Part I, Moscow-Leningrad, 1936
15. Doğan, Orhan. *Ermeni Komiteleri Hınçak ve Taşnaksütun (Rus Adalet Bakanı Y. Muravyev'in Ermeni komitelerine İlişkin Raporu)*. Selçuk Üniversitesi Sosyal Bilimler Enstitüsü Dergisi, Sayı 20, yıl 2008
16. Göyüşov, Reşid. *Qarabağın Keçmişine Seyahet*, Bakü, Azerbaycan, 1993, Azerbaycan Devlet Neşriyatı.
17. Kızılkaya, Oktay. *Revan (İrevan) ve İğdır Yöresinde Demografik Yapının Ermeniler Lehine Dönüştürülmesi Süreci (1828-1920)*. Erciyes Üniversitesi Sosyal Bilimler Enstitüsü Dergisi, Sayı 22, yıl 2007
18. Sotniçenko, Aleksandr. -Yayına Haz. Kamalov İlyas, Svistunova İrina -, *1945- 1956 Yıllarında Türk-Sovyet Diplomatik Mücadelesi ve Sonuçları*, Türk Rus İlişkileri I. Çalıştay Bildirileri, Ankara, 2011
19. Swietochowski, Tadeusz. *Müslüman Cemaatten Ulusal kimliğe Rus Azerbaycan'ı (1905-1920)*, Çeviri Nuray Mert, İstanbul, Türkiye, 1988, Bağlam Yayıncılık.
20. Waal, de Thomas. *Black Garden: Armenian aznd Azerbaijan through Peace and War*, New York, USA, 2004, New York University Press.



<http://www.turansam.org>

TURAN-SAM: TURAN Stratejik Arařtırmalar Merkezi * TURAN-CSR: TURAN Center for Strategic Researches

TURAN-SAM Uluslararası Bilimsel Hakemli Dergisi; p-ISSN: 1308-8041, e-ISSN: 1309-4033; Yıl: 2019; Ay: Eylül; Cilt: 11/YAZ, Sayı: 43

TURAN-CSR International Scientific, Peer-Reviewed and Refereed Journal; ISSN: 1308-8041, e-ISSN: 1309-4033; Year: 2019; Month: September; Volume: 11/SUMMER, Issue: 43
DOI: <http://dx.doi.org/10.15189/1308-8041>

RESİMLER

Resim 1: Büyük Ermenistan Sınırları





http://www.turansam.org

TURAN-SAM: TURAN Stratejik Araştırmalar Merkezi * TURAN-CSR: TURAN Center for Strategic Researches

TURAN-SAM Uluslararası Bilimsel Hakemli Dergisi; p-ISSN: 1308-8041, e-ISSN: 1309-4033; Yıl: 2019; Ay: Eylül; Cilt: 11/YAZ, Sayı: 43

TURAN-CSR International Scientific, Peer-Reviewed and Refereed Journal; ISSN: 1308-8041, e-ISSN: 1309-4033; Year: 2019; Month: September; Volume: 11/SUMMER, Issue: 43

DOI: http://dx.doi.org/10.15189/1308-8041

(2)

Öğr. Gör. Yasemin KOPARAN⁴

MESLEK EDİNDİRMEYE YÖNELİK BİR AB PROJESİ KAPSAMINDA KONYA'DA YAŞAYAN ROMAN KADINLARIN ALMIŞ OLDUKLARI EĞİTİMLER HAKKINDAKİ GÖRÜŞLERİ
THE THOUGHTS OF ROMAN WOMEN LIVING IN KONYA, ON THE TRAININGS TOWARDS EARNING PROFESSION IN SCOPE OF AN EU PROJECT

ÖZ

Ülkemizde yaşayan dezavantajlı gruplardan biri olan Romanlar toplumdaki dışlanmışlıkları, eğitim seviyelerindeki düşüklüğü ve maddi olanaklarının yetersizliği sebebiyle zorlu yaşam sürdürmektedirler. Bu amaçla, Konya çevresinde bir AB projesi uygulanmıştır. Bu nedenle yapılan bu çalışmanın temel amacı hiçbir mesleği olmayan ve aile bütçesine katkı sağlamak isteyen Roman kadınlara meslek edindirmeye yönelik verilen eğitimin sonucunu değerlendirebilmektir. Çalışma evrenini Konya il merkezinde yaşayan Roman kadınlar oluşturmuştur. Örnekleme ise, Konya merkez Karatay İlçesine bağlı Doğanlar Mahalle'de yaşayan mesleği olmayan Roman kadın grubu oluşturmuştur. Araştırma nicel araştırma desenlerinden biri olan "öntest-sontest kontrol grubu" desen kapsamında yürütülmüştür. Veri toplama aracı olarak araştırmacı tarafından hazırlanan görüşme formu kullanılmıştır. Görüşme formu; Roman kadınlara aile bütçesine katkı sağlamak ve bir meslek sahibi olmayı isteyip istemediklerine dair sorular sorularak Roman kadınların hazır bulunuşlukları ve eğitim sonrası kazanımları ölçülmüştür.

Araştırma sonucunda verilerin çözümlenmesinde frekans ve yüzde analizi uygulanmıştır. Roman kadınlar böyle bir eğitimi ilk defa aldıklarını ve bundan memnun kaldıklarını belirtmişler ve aile bütçesine katkı sağlamayı çok istediklerini dile getirmişlerdir.

Anahtar Kelimeler: Roman kadınlar, mesleki eğitim, el sanatı.

ABSTRACT

Romans, One of the disadvantaged groups living in our country have a difficult life due to their exclusion, low levels of education and inadequate financial means. For this purpose, an EU project has been implemented within the framework of Konya. Therefore, the main purpose of this study to evaluate the outcome of the education given to Roma women who do not have any profession and want to contribute to the family budget. The study population consisted of Roma women living in the city center of Konya. The sample was composed of Roma women who do not have a profession living in Doganlar Neighbourhood, in the central Karatay district of Konya. Research is one of the quantitative research patterns of "pretest-posttest control group". The interview form prepared by the researcher was used as the data collection tool. Interview form; The readiness and the post-training gains of Roma women were measured by asking the Roman women to contribute to the family budget and whether they would like to have a profession.

At the end of the research, frequency and percentage analysis were used to analyze the data. Roman women have received such training for the first time and are satisfied with this and they stated that they wanted to contribute to the family budget.

Keywords: Roma women, vocational training, handicraft, leather, felt.

⁴ Öğr. Gör., Selçuk Üniversitesi, Sanat ve Tasarım Fakültesi, El Sanatları Tasarımı ve Üretimi Bölümü Selçuklu, Konya/TÜRKİYE; E-posta: yaseran@hotmail.com



http://www.turansam.org

TURAN-SAM: TURAN Stratejik Araştırmalar Merkezi * TURAN-CSR: TURAN Center for Strategic Researches

TURAN-SAM Uluslararası Bilimsel Hakemli Dergisi; p-ISSN: 1308-8041, e-ISSN: 1309-4033; Yıl: 2019; Ay: Eylül; Cilt: 11/YAZ, Sayı: 43

TURAN-CSR International Scientific, Peer-Reviewed and Refereed Journal; ISSN: 1308-8041, e-ISSN: 1309-4033; Year: 2019; Month: September; Volume: 11/SUMMER, Issue: 43

DOI: http://dx.doi.org/10.15189/1308-8041

GİRİŞ

Türkiye’de Romanlara birçok bölgede genel olarak Çingene denmektedir. Çingene kelimesinin yanı sıra çeşitli bölgelerde çeşitli adlarla da anılmaktadırlar. Bu adlar Yıldızın araştırması (2007)’na göre *Abdal, Arabacı, Beyzade, Cano/ Cono, Dom/ Lom7 Rom, Elekçi, Esmer vatandaş, Gurbet, Gurbeti, Karaçi/ Karaça, Karaoğlan, Kıpti, Lulu, Mongo, Mutrib/ Mutrip, Pırpır, Poşa/ Boşa/ Paşa, Sepetçi, Teber, Todi* denilmektedir.

Romanlar tarih boyunca göçebe yaşayan tekinsiz topluluk olarak görülmüştür. Göç ettikleri her yerde dışlanmalar, aşağılanmalarla karşılaşmışlardır ve bu durum Romanların dezavantajlı grup olarak tanınmalarına yol açmıştır (Açıkalın ve Şahin, 2016, 71). 18. yy. sonlarına doğru kullandıkları dile istinaden romanların kökenlerinin Hindistan olduğu tespit edilmiştir (Berger, 2000, 9). V. yy. dan itibaren Romanlar Hindistan’dan çıkarak dünyanın çeşitli bölgelerine yayılmışlardır. IX. yy. da İran’da görülen Romanların bir kısmı Suriye üzerinden Filistin ve Mısır bölgesine, bir kısmı da Anadolu’daki Bizans toprakları üzerinden balkanlara geçtikleri bilinmektedir (Sezgin, 2015, 1).

Esmer vatandaş gibi değişik isimlerle de anılan Romanlar Türkiye’nin her yerinde yaşamlarını sürdürmektedirler (Ünaldı, 2012, 615). Cahil, anlamaz, eğitimsiz diye toplumda dışlanan Romanların, barınma yerleri, yaşam tarzları, eğitimleri bakımından oldukça zor bir yaşam koşullarına sahiptirler. Bunun yanında Romanların (her ne kadar kendilerine çingene denilmesinden rahtsız olsalar da) oturdukları bölge çingene mahallesi diye damgalanmakta ve kadınlarına “kötü kadın”, erkeklerine “kadın pazarlamacısı”, çocuklarına da “uyuşturucu bağımlısı” ve “okul kaçağı” diye yaşamın tüm alanlarında ayrımcı, alaycı ve küçültücü bir dil ile tanımlanmaktadırlar (Açıkalın ve Şahin, 2016, 72). Dişli 2016 yılında yayınladığı bir makalesinde çingenelerin renk, konuşma şekli ve ten kokularından dolayı toplumda hemen fark edildiklerini söyleyerek bir rivayete yer vermiştir. Rivayete göre; Hz. İbrahim mancınıkla ateşe atıldığı zaman şeytan, bu duruma engel olmak için oradaki bulunan melekleri kovmak ister. Bir kızla bir erkek kardeşi, mancınığın başında cinsel ilişkiye girmeleri için kışkırtarak amacına ulaşır. Bu hikâyeye göre, “Çingene, Çen’le Gin adlı iki kardeşin birleşmesinden dünyaya gelmiş”tir. Kokuları da hayatlarının sonuna kadar çingenelerin bedenlerinde taşıyacakları bu günahın laneti olarak anlatılmaktadır.

Türkiye’de İslam inancına sahip olan Romanlar Bektaşî- Alevî ve Sünnî olmak üzere iki etnik gruba ayrılmaktadır. Göçebe yaşamda olanlar Bektaşî- Alevî Müslüman, yerleşik yaşamda olanlar ise Sünnî Müslümanlığı seçmişlerdir (Kolukırık, 20016, 3). Aile yapısına bakınca da Romanlar arasında birden fazla evlilikler söz konusu olduğundan çocuk sayıları da fazladır. Resmî nikâhın çok yaygın olmaması da bu tip evlenme ve boşanmaları kolaylaştırmaktadır ve ataerkil bir yapıya sahiptirler (Altınöz, 2013, 63).

Roman kadınların ise toplumda uyumsuzluk, eğitim ve öğretimden mahrum kalma, işsizlik gibi sorunlarının yanı sıra bir de aile içinde sorunları vardır. Roman erkekleri kadınlar üzerinde son derece baskıcı bir tavır içindedirler. Ev içinde kadın şiddet görmekte, hakarete uğramakta ve insan yerine konulmamaktadır. Roman erkeklerine göre kadınlar sadece çocuk doğurur, dilencilik yapar, evin bütün işlerini görür. Kalbur-elek dikerler. Erkekler ise kahveden çıkmazlar. Bazı toplumlardaki Roman erkekleri oldukça maçodur ve kadınları sadece bir nesne olarak görürler (Arayıcı, 1999, 57).

Romanlar toplumda dışlandıkları için onlara düzenli bir iş imkânı sunulmamaktadır. Bu nedenle genel olarak geçimlerini toplayıcılık, dilencilik, mendil satıcılığı, kalaycılık, sepetçilik, çalgıcılıkla sürdürmektedirler. Hatta “İzmir Romanları” adlı bir kitapta *Romanlar Balkanlarda ilk kez işledikleri suçlardan dolayı değil de yeteneklerinden dolayı arandığı saygın müzisyenler olduğu belirtilmektedir* (Yağlıdere, 2011, 53). Romanların müziğe karşı ayrı bir yetenekleri olduğu bilinmektedir. Müziğe olan yeteneklerini daha çok esnafılık üzerinden sergilemektedirler. Çalgıcılık onlar için geçim temin etme yollarından biridir (Aras, 2016, 153). Erkekleri bir müzik aleti çalarken kadınları da güzel dans etme yetenekleri vardır. Yani Romanlar sanatla iç içe yaşamaktadırlar.

Bu bağlamda elde edilen bu bilgiler doğrultusunda toplumda dezavantajlı grup olarak görülen, dışlanan, maddi olanakları düşük, yaşam koşulları zor olan, aile içinde dahi sorunlar yaşayan Roman kadınların, topluma katılmaları, kendilerine güven duymalarına sağlamak ve aile ekonomisine katkı sağlayabilmeleri için ve aynı zamanda boş zamanlarını değerlendirmeleri için bu çalışma gurubu seçilmiştir.



YÖNTEM

Bu araştırmada, nicel araştırma desenlerinden genel tarama modeli kullanılmıştır. Genel tarama modeli “Bir grubun belirli özelliklerini belirlemek için verilerin toplanmasını amaçlayan çalışmalara denir. Anket aynı soru grubunun çok sayıdaki bireye, e-posta, telefon yoluyla ya da bizzat kendisine sorulmasına içerir. Bu tür soruların cevapları kişinin bizzat kendisinden istendiğinde, bu araştırma görüşme şeklini alır. Cevaplar daha sonra, genellikle, her bir soruyu bir şekilde cevaplayan kişilere ait sıklık dereceleri ve yüzdeler şeklinde, cetvel halinde verilir ve rapor edilir. Tarama araştırmasının en önemli bir avantajı, oldukça çok bireyden oluşan örneklemden elde edilen birçok bilgiyi bize sunmasıdır” (Büyüköztütük, Çakmak, Akgün, Karadeniz ve Demirel, 2012, s.14).

Çalışmanın evrenini Konya il merkezinde yaşayan Roman kadınlar, örneklem grubunu ise Konya ili Karatay ilçesi Doğanlar Mahallesi’nde yaşayan 30 roman kadın oluşturmaktadır.

Tablo 1: Roman kadınların kişisel bilgilerine ilişkin veriler

		f	%
Yaş	18-24 yaş arası	3	10
	25-31 yaş arası	15	50
	32-38 yaş arası	6	20
	39-45 yaş arası	5	16.7
	46-ve üzeri	1	3.3
Toplam		30	100
Eğitim durumu	Okuma-yazma bilmiyor	15	50
	Okuma-yazma biliyor	3	10
	İlkokul	9	30
	Ortaokul	2	6.7
	Lise	1	3.3
Toplam		30	100
Medeni durumu	Bekâr	2	6.7
	Evlî	28	93.3
	Boşanmış	-	-
	Eşi vefat etmiş	-	-
Toplam		30	100
Evlilik Yaşı	11-15 yaş arası	12	40
	16-20 yaş arası	15	50
	21- 25 yaş arası	2	6.7
	26-31 yaş arası	1	3.3
Toplam		30	100
Çocuk sayısı	Çocuk yok	2	6.7
	1 çocuk	1	3.3
	2 çocuk	8	26.7
	3 çocuk	9	30
	4 çocuk	6	20
	5çocuk ve üstü	4	13.3
Toplam		30	100
Ailenin aylık gelir durumu	Aylık gelir yok	2	6.7
	100 TL. – 500 TL.	11	36.6
	501 TL. – 1000 TL.	6	20
	1001 TL. – 1500 TL.	9	30
	1501 TL. – 2000 TL.	-	-



	2001 TL. Ve üstü	2	6.7
Toplam		30	100
Ailede çalışan kişi sayısı	Çalışmıyor	2	6.7
	1 kişi çalışıyor	26	86.7
	3 kişi çalışıyor	1	3.3
	4 kişi çalışıyor	1	3.3
Toplam		30	100
Bir mesleğiniz var mı?	Evet	-	-
	Hayır	30	100
Toplam		30	100
Çalışıyor musunuz?	Evet	-	-
	Hayır	30	100
Toplam		30	100

Çalışma grubuna katılanların %50'si 25- 31 yaş arasında ve okuma yazma bilmiyor. %93,3'ü evlidir. % 50'si 16- 20 yaş arasında evlilik yapmıştır. % 30'unun üç çocuğu vardır ve ailenin % 36,6'sının aylık geliri 100- 500 TL arasındadır. Ailenin % 86,7'sinde sadece bir kişi çalışmaktadır. Çalışma grubuna katılan kadınların hiçbirinin bir mesleği yok ve çalışmıyor.

Çalışmanın verileri araştırmacı tarafından kadınların yaş, çalışma durumları, eğitim durumları, medeni durumları vs. hakkında bilgi elde etmek amacıyla kişisel bilgi formu oluşturulmuş ve uygulanmıştır. Veriler 2017 yılı Mart- Nisan- Mayıs aylarında Konya ili Karatay ilçesi Doğanlar mahallesinde yaşayan gönüllü 30 Roman kadından toplanmıştır. Roman kadınlara keçe ve deriden, çanta ve cüzdan yapımı ile ilgili haftada bir gün 15'er li iki grup halinde ikişer saat şeklinde on iki hafta boyunca eğitimler verilmiştir. Bu eğitimlere başlamadan önce ve sonrasında yine araştırmacı tarafından oluşturulan görüşme formu kadınlara eğitimler öncesi ve sonrasında uygulanmıştır. Roman kadınlardan elde edilen veriler frekans ve yüzde dağılımları şeklinde tablolar halinde bulgular kısmında verilmiştir. Frekans, katılan roman kadın sayısını vermektedir ve verdiği cevaplar ile yüzde oranı hesaplanmıştır. Yüzde hesaplaması için; cevap sayısı x 100 / katılımcı sayısı olarak elde edilmiştir.

BULGULAR ve TARTIŞMA

Bu bölümde, araştırma kapsamına alınan Roman kadınların meslek edindirmeye yönelik aldıkları eğitim doğrultusunda eğitim öncesi hazır bulunuşlukları ve eğitim sonrası kazanımlarına ilişkin görüşleri sunulmuştur.

Tablo 2: Roman Kadınlara Verilen Eğitimler Öncesi Uygulanan Görüşme Formlarının Sonuçlarına İlişkin Dağılımlar

	Sorular		f	%
S1	Neden Bu Eğitime Katıldınız	Boş Zamanımı Değerlendirmek İçin	3	10
		Bir Meslek Öğrenmek İçin	26	86.7
		Merak Ettiğim İçin	1	3.3
		Toplam	30	100
S2	Bu eğitimde size deriden ve keçeden çanta ve cüzdan yapımı öğretilen bunları yapmasını biliyor musunuz?	Evet	-	-
		Hayır	30	100



	Toplam		30	100
S3	Deri ve keçe çalışmalarını yapabileceğinize inanıyor musunuz?	Evet	1	3.3
		Hayır	29	96.7
	Toplam		30	100
S4	Alacağınız bu eğitimin size fayda sağlayacağına düşünüyor musunuz?	Evet	30	100
		Hayır	-	-
	Toplam		30	100
S5	Cevabınız evet ise nasıl bir fayda sağlayacağını düşünüyorsunuz?	Hobi edinmiş olacağım ve el becerimi artıracam	4	13.3
		Bir meslek sahibi olacağım	26	86.7
		Diğer.....	-	-
	Toplam		30	100
S6	Aile ekonomisine katkı sağlamak ister misiniz?	Evet	27	90
		Hayır	3	10
	Toplam		30	100
S7	Ekonomik özgürlüğünüz olsun ister misiniz?	Evet	28	93.3
		Hayır	2	6.7
	Toplam		30	100
S8	Alacağınız eğitim doğrultusunda bu işle uğraşan kişilerin yanında çalışmak ister isiniz?	Evet	22	73.3
		Hayır	8	26.7
	Toplam		30	100
S9	Alacağınız eğitim doğrultusunda kendi işinizi kurmak ister misiniz?	Evet	20	66.7
		Hayır	10	33.3
	Toplam		30	100

Çalışmada Roman kadınların bu eğitime katılma sebepleri incelendiğinde çoğunluğunun, 26 (% 86,7)'sının bir meslek öğrenmek için bu eğitime katıldıklarını belirttikleri görülmüştür. Çalışmada Roman kadınlar yapabilecekleri bir mesleğin olması onlara katkı sağlayacağına bu nedenle çalışmaya istekli olduklarını belirtmişlerdir. Deriden ve keçeden, çanta ve cüzdan yapımını daha önceden bilip bilmedikleri incelendiğinde Roman kadınların tamamı 30 (% 100)'u bunları yapmasını bilmediklerini belirttikleri anlaşılmıştır. Daha önce böyle bir çalışma yapmadıklarını sadece evde dantel, oya gibi el işi yaptıklarını deri ve keçe çalışmalarını merak ettiklerini ifade etmişlerdir. Çalışma grubundaki kadınların neredeyse tamamı 29 (% 96,7)'u eğitimde alacakları deri ve keçe çalışmalarını, kendilerine çok fazla güvenleri olmadığından ve daha önce yapmadıkları için zorlanacaklarına bu nedenle yapabileceklerine inanmadıklarını söylemişlerdir. Eğitimin fayda konusundaki düşünceleri incelendiğinde Roman kadınların tamamı, 30 (% 100)'u da faydası olacağını düşündüklerini belirttikleri görülmüştür. Nasıl bir fayda sağlayacağı incelendiğinde ise Roman kadınların 26 (% 86,7)'si bir meslek sahibi olabilecekleri için faydalı olacağını düşündüklerini belirttikleri görülmüştür. Aile ekonomisine katkı sağlamak isteyip istemedikleri incelendiğinde ise roman kadınların 27 (% 90)'si evet bulunmak isteriz cevabını belirttikleri görülmüştür. Ailelerinin gelir düzeyi düşük olduğu için ekonomik yönden sıkıntı çektiklerini öğrenecekleri bu mesleklerle evde yapıp satabileceklerini belirtmişlerdir.



Ekonomik yönden özgür olmak isteyip istemedikleri incelendiğinde roman kadınların 28 (% 93,3)'i ekonomik özgürlüklerinin olmasını çok istediklerini belirterek, bazen almak istediklerimizi alamadıklarını ifade etmişlerdir. Alacakları eğitim doğrultusunda bu işle uğraşan kişilerin yanında çalışmak isteyip istemedikleri incelendiğinde roman kadınların 22 (% 73,3)' si çalışmak istedikleri anlaşılmıştır. Ancak bir yerde çalışmalarına eşlerinin izin vermeyeceğini de eklemişlerdir. Son olarak alacakları eğitim doğrultusunda kendi işlerini kurmak isteyip istemedikleri ilişkin cevapları incelendiğinde roman kadınların 20 (% 66,7)'si evet kurmak isteriz cevabını verdiği görülmüştür. Fakat nasıl iş kurulur konusunda fikirlerinin olmadığını da belirtmişlerdir.

Tablo 3: Roman Kadınlara Verilen Eğitimler Sonrası Uygulanan Görüşme Formlarının Sonuçlarına İlişkin Dağılımlar

	Sorular		f	%
S1	Aldığınız bu eğitimden memnun kaldınız mı?	Evet	30	100
		Hayır	-	-
	Toplam		30	100
S2	Aldığınız bu eğitim beklentinizi karşıladı mı?	Evet	30	100
		Hayır	-	-
	Toplam		30	100
S3	Aldığınız bu eğitimin el beceresi olarak size uygun olduğunu düşünüyor musunuz?	Evet	30	100
		Hayır	-	-
	Toplam		30	100
S4	Aldığınız bu eğitim size ne kazandırdı?	El becerimi geliştirdi	20	66.7
		İş birliği ile çalışmayı öğrendim	-	-
		Bir meslek öğrendim	10	33.3
		Diğer....	-	-
	Toplam		30	100
S5	Aldığınız bu eğitimi geliştirmeyi düşünür müsünüz	Evet	30	100
		Hayır	-	-
	Toplam		30	100
S6	Aldığınız bu eğitimi geliştirmeyi nasıl düşünürsünüz?	Yaptıklarımı evde tekrar yaparak pekiştiririm	23	76.7
		İnternette başka nasıl yapılacağına bakarım	1	3.3
		Bu işle uğraşanların yana gidip biraz daha bir şeyler öğrenirim	6	20
		Diğer....	-	-
	Toplam		30	100
S7	Aldığınız eğitimde yaptığınız ürünleri kullanışlı buldunuz mu?	Evet	30	100
		Hayır	-	-
	Toplam		30	100
S8		Evet	2	6.7



	Aldığınız eğitim ile yaptığımız ürünlerden sipariş aldınız mı?	Hayır	28	93.3
	Toplam		30	100
S9	Aldığınız eğitimin devam etmesini ister misiniz?	Evet	30	100
		Hayır	-	-
	Toplam		30	100
S10	Aldığınız eğitim sonunda bu işten para kazanabileceğinizi düşünüyor musunuz?	Evet	30	100
		Hayır	-	-
	Toplam		30	100
S11	Size bu eğitimde öğretilen işlerle ilgili iş imkânı sunulsa çalışmak ister misiniz?	Evet	23	76.7
		Hayır	7	23.3
	Toplam		30	100

Çalışmada Roman kadınlara eğitim sonrası uygulanan görüşme formunda 15 soru yer almıştır. Bunlardan 3'ü kişisel bilgileri içermekte ve 1 tanesi de açık uçlu sorudan oluşmaktadır. Bu forma göre Roman kadınların aldıkları bu eğitimden memnuluk derecesi ölçüldüğünde 30 (% 100)'u yani tamamı memnun kaldıklarını belirttikleri görülmüştür. Yapılan işlerin eğlenceli olduğunu, kullanışlı ve güzel görüldüğünü belirtmişlerdir. Aldıkları eğitimin beklentilerini karşılayıp karşılamadığı incelendiğinde roman kadınların 30 (% 100)'u evet karşılıklı cevabını verdikleri görülmüştür. Aldıkları eğitimin el beceresi olarak kendilerine uygun olup olmadığı ilişkin cevapları incelendiğinde roman kadınların yine 30 (% 100)'u evet uygun diye cevap verdikleri görülmüştür. Başlangıçta hiç yapmadıkları için biraz çekindiklerini ancak yapmaya başlayınca hoşlarına gittiğini ve görüldüğü kadar zor olmadığını belirtmişlerdir. Aldıkları eğitimden elde ettikleri kazanç değerlendirildiğinde roman kadınların 20 (% 66,7) si el becerisini geliştirdi, 10 (% 33,3)'ü bir meslek öğrendiklerini belirttikleri görülmüştür. Aldıkları eğitimde yaptıkları ürünlerin kullanışlılığı ilişkin soru değerlendirildiğinde roman kadınların 30 (% 100)'u kullanışlı bulduklarını belirttikleri görülmüştür. Aldıkları eğitim doğrultusunda yaptıkları ürünlerden sipariş alıp almadıkları incelendiğinde roman kadınların 28 (% 93,3)'i henüz sipariş almadıklarını belirttikleri görülmüştür. Fakat arkadaşlarından ikisi yaptığı işlerle ilgili sipariş alınca heveslerinin arttığını belirtmişlerdir.

Aldıkları eğitiminin devamını isteyip istemedikleri incelendiğinde roman kadınların 30 (% 100)'u evet devam etmesini isteriz cevabını verdikleri görülmüştür. Aldıkları eğitim doğrultusunda ekonomik bir katkı sağlayıp sağlayamayacakları ilişkin soru incelendiğinde ise roman kadınların 30 (% 100)'u evet ekonomik olarak katkı sağlayabileceklerini belirttikleri görülmüştür. Aldıkları eğitimde öğretilen işlerle ilgili iş imkânı sunulsa çalışmak isteyip istemedikleri incelendiğinde roman kadınların 23 (% 76, 7)'ü evet çalışmak isteriz cevabını verdikleri görülmüştür. Son olarak aldıkları eğitim onlara nasıl bir katkı sağladı diye yöneltilen açık uçlu soruya birbirine yakın cevaplar vermişlerdir. Ve birkaç ortak cümleye katılanlar olmuştur. Bu soruya ilişkin cevapları incelendiğinde roman kadınların 27 (% 90)'si el beceresi kazandıklarını, el becerisinin arttığını ve kendilerini geliştirdiklerini belirttikleri görülmüştür. 4 (% 13,3) kendisine güveninin geldiğini belirttikleri görülmüştür. 3 (%10) bir meslek öğrendiğini belirttikleri görülmüştür. 2 (% 6,7) bir kazanç kapısı kazandığını belirtmiştir, yine 2 (% 6,7) toplu halde çalışmayı öğrendiğini belirttikleri görülmüştür. Çalışmanın sonunda eğitime katıldıkları için mutlu olduklarını belirterek, eğitimlerin devam etmesini istemişlerdir. Yaptıkları işten keyif aldıklarını ve bir meslek öğrenmenin mutluluğunu yaşadıklarını belirtmişlerdir.



SONUÇ ve ÖNERİLER

Eğitime katılan Roman kadınların % 50 si okuma yazma bilmedikleri tespit edilmiştir. Eğitime katılan kadınların tamamının bir mesleği yoktur ve daha önce hiç böyle bir eğitim almamıştır. Gelir düzeyleri de oldukça düşüktür. Eğitime katılan Roman kadınların 12 haftalık eğitim sürecinden memnun kaldıkları ve eğitimin devamını istedikleri görülmüştür. Eğitim öncesi çekinerek geldikleri kendilerinin bu işi başaramayacaklarını düşünmelerine rağmen eğitim sonrasında başarabildiklerini görmek onlara mutluluk vermiştir. Eğitim esnasında bir iki kişinin yapılan işlerini satarak maddi kazanç elde etmeleri diğer katılımcılarda umut olmuştur. Eşlerinin dışarıda çalışmalarına izin vermediklerini ancak evde ev işleri dışında kalan zamanlarında eğitimde öğretilenleri yapabileceklerini ifade etmişlerdir. Maddi kazanç dışında eğitimde öğretilen işlerle uğraşmanın kendilerine keyif vereceği ve streslerini azaltacağını belirttikleri görülmüştür. İçlerinden birkaç kişi malzemelerin pahalı olduğunu ancak destek verilirse iş kurmayı düşündükleri ifade etmişlerdir. Eğitim esnasında katılımcılar arasında tatlı bir yarış olduğu gözlenmiştir. Bu da eğitimleri aksatmadan düzenli ve istekli katılımlarını sağlamıştır.

- Dezavantajlı grupta yer alan hatta kendi aile içinde dahi görmezden gelinen Roman kadınlara seminerler ve eğitimler vererek toplumda var olmalarını sağlamalıyız.
- Yaptığımız çalışmalar eğitim kurumları ve devlet desteği (belediyeler, ticaret odası gibi) ile birlikte yürütülmelidir. Bu sayede verilen eğitimler o süreçte kalmamalı öğrenilenler neticesinde çıkan işler bir kurum bünyesinde satışa sunulmalı. Hatta devlet desteği ile oluşturulacak kurumlarda Roman kadınlar çalıştırılarak topluma katılmaları ve maddi gelir elde etmeleri sağlanmalıdır.
- Eğitime katılan kadınların birçoğu mahallesinden dışarıya çıkmamış, evinde internet yok en önemlisi de okuryazar değiller. Bu nedenle bu bölgedeki kadınlara yönelik eğitimler artırılmalı ve uyuma yönelik çalışmalar yapılmalıdır.
- Roman kadınların çalışma hayatına katılmak istemesinin en önemli nedeni aile bütçesine katkıda bulunmak ve ekonomik açıdan eşine olan bağımlılığını ortadan kaldırmak istemeleridir. Bu gruptaki kadınların maddi yönden bağımsızlıklarını kazanmaları için üst kurumların bu bölgelerdeki kadınlara düzenli olarak çalışacakları iş ortamlarını yaratmaları, kadınların ihtiyaçlarının karşılanmasında fayda sağlayacağı düşünülmektedir.

KAYNAKÇA

1. AÇIKALIN, N., B. ŞAHİN. (2016).“*Burada Her şey Kendiliğinden*”: *Mersin’de Yaşayan Romanlar Üzerine Alan Araştırması*. İstanbul. Sosyoloji Dergisi. Sayı:36. İstanbul Üniversitesi Edebiyat Fakültesi Sosyoloji Bölümü.
2. ALTINÖZ, İ. (2013). *Osmanlı Toplumunda Çingenerler*. Ankara. Türk Tarih Kurumu Yayınları.
3. ARAS, T. (2016). *Çoklu Kültürün Bir İfade Biçimi Olarak Çalgıcı Romanlar*. Bildiri. <https://www.researchgate.net/publication/322387169>.
4. ARAYICI, A. (1999). *Çingenerler*. İstanbul. Ceylan Yayınları.
5. BERGER, H. (2000). *Çingene Mitolojisi*. Çeviren; Musa Yaşar Sağlam. Ankara. Ayraç yayınevi.
6. BÜYÜKÖZTÜRK, Ş. E.K. ÇAKMAK, Ö.E. AKGÜN, Ş. KARADENİZ, F. DEMİREL. (2012). *Bilimsel Araştırma Yöntemleri*. Ankara. Pegem Yayınları.
7. DİŞLİ, S.Ö. (2016). “Çingene” mi, “Roman” mı? *Bir İnşa Süreci*. AÜDTCF, Antropoloji Dergisi. Sayı; 31. 97- 117.
8. KOLUKIRIK, S. (2006). *Sosyolojik Perspektifinden Türk(iye) Çingenerleri: İzmir Çingenerleri Üzerine Bir Araştırma*. Uluslar arası İnsan Bilimleri dergisi. Cilt; 3. Sayı;1.
9. ÜNALDI, H. (2012). *Türkiye’de Yaşayan Kültürel Bir Farklılık Çingenerler*. Journal Of Life Sciences. Volum;1. Nöber;1. 615-626.
10. SEZGİN, İ. (2015). *Osmanlı Romanları (Sosyal ve Ekonomik Hayatla İlgili Belgeler)*. Edirne. Trakya Üniversitesi Roman Dili ve Kültürü Araştırmaları Enstitüsü Yayını.



<http://www.turansam.org>

TURAN-SAM: TURAN Stratejik Arařtırmalar Merkezi * TURAN-CSR: TURAN Center for Strategic Researches

TURAN-SAM Uluslararası Bilimsel Hakemli Dergisi; p-ISSN: 1308-8041, e-ISSN: 1309-4033; Yıl: 2019; Ay: Eylül; Cilt: 11/YAZ, Sayı: 43

TURAN-CSR International Scientific, Peer-Reviewed and Refereed Journal; ISSN: 1308-8041, e-ISSN: 1309-4033; Year: 2019; Month: September; Volume: 11/SUMMER, Issue: 43

DOI: <http://dx.doi.org/10.15189/1308-8041>

11. YAĞLIDERE, A. (2011). *İzmir Romanları (Yaşam, Kültür ve Alışkanlıkları)*. İstanbul. Ozan Yayıncılık.
12. YILDIZ, H. (2007). *Türkçede Çingeneler İçin Kullanılan Kelimeler ve Bunların Etimolojisi*. Dil Arařtırmaları dergisi. Cilt; 1. Sayı; 1. Sayfa: 61-82.



<http://www.turansam.org>

TURAN-SAM: TURAN Stratejik Arařtırmalar Merkezi * TURAN-CSR: TURAN Center for Strategic Researches

TURAN-SAM Uluslararası Bilimsel Hakemli Dergisi; p-ISSN: 1308-8041, e-ISSN: 1309-4033; Yıl: 2019; Ay: Eylül; Cilt: 11/YAZ, Sayı: 43

TURAN-CSR International Scientific, Peer-Reviewed and Refereed Journal; ISSN: 1308-8041, e-ISSN: 1309-4033; Year: 2019; Month: September; Volume: 11/SUMMER, Issue: 43

DOI: <http://dx.doi.org/10.15189/1308-8041>

(3)

Enas Sami İBRAHİM⁵

IRAK HUKUKUNDA KONSORSİYUM ve JOİNT VENTURE SÖZLEŐMELERİ CONSORTIUM and JOİNT VENTURE CONTRACTS IN IRAQ LAW

ÖZ

Irak Hukuku'nda Konsorsiyum ve Joint Venture sözleşmeleri adlı bu çalışmada Irak Anayasasına dayanarak çıkarılan Irak Ticaret Bakanlığı tarafından uygulanan hükümlerin incelenmesi amaçlanmıştır. İki bölüm halinde incelenen çalışmanın birinci bölümünde konsorsiyum kavramı diğer bölümde joint venture kavramı ele alınmıştır. Öncelikle kavramların Irak Anayasasındaki hukuki niteliği ve mevzuat hükümleri ele alınmış sözleşmenin kurulması ve sonlandırılmasının nasıl olacağı açıklığa kavuşturulmuştur.

Diğer bölümde ise Joint venture kavramının kapsamı, yasal niteliği ve türleri ile sözleşmeyi sonlandırıcı unsurlar ele alınarak incelenmiştir.

Anahtar Kelimeler: Irak hukuku Joint Venture, Irak Hukuku konsorsiyum.

ABSTRACT

In this study, which is called Consortium and Joint Venture Agreements in Iraq Law, it is aimed to examine the provisions applied by the Iraqi Ministry of Commerce, which was issued based on the Iraqi Constitution. This study is examined in two parts, in the first part of the study the concept of consortium and in the other part, the concept of joint venture is discussed. First of all, the legal nature of the concepts in the Iraqi Constitution and the provisions of the legislation have been discussed and it has been clarified how to establish and terminate the agreement.

In the other section, the scope, legal nature and types of the Joint Venture concept and the terms that terminate the contract are examined.

Keywords: Iraq Law Joint Venture, Iraq Law consortium.

⁵ *Enas Sami İBRAHİM Yüksek Lisans Öğrencisi



1.KONSORSİYUM KAVRAMI

1.1.Konsorsiyum Kavramı

Modern çağda, dünya çapındaki önemli ticari sözleşmelerde Pot, Franchise, Fideic ve Konsorsiyum sözleşmeleri gibi yeni sözleşme türleri ortaya çıkmıştır. Bugüne kadar bu kelimelerin herkesin kabul ettiği Arapça karşılığına ulaşılamamıştır. Bu nedenle bu kavramların hukuk ve iktisat kitaplarında yabancı isimleri ile kullanımı yaygınlaşmıştır. Bu sözleşmelerden biri olan konsorsiyum, Fransızca'da *consort*;⁶ Latince'de *consortium* veya *consortio* kelimelerinden türemiştir.⁷ Konsorsiyum, belli bir işi yapmak için iki veya daha çok gerçek veya tüzel kişinin işin bir bölümünün sorumluluğunu diğerlerinden bağımsız olarak yüklenmek suretiyle birleşmeleridir.⁸

Bütün stratejik birlikleri içeren, iki ya da daha fazla şirketin, belirli bir amaç doğrultusunda tek bir tüzel kişilik altında birleşerek meydana getirdiği organizasyon olarak tanımlanan konsorsiyum; farklı disiplinlerde kullanılan işbirliği ve ortaklık gibi genel kavramlarla açıklandığı görülmektedir.⁹

Şirketler arasındaki konsorsiyumun amacı, taraflardan birinin piyasadan çıkmasına neden olan rekabetin yerini iş birliğine bırakmaktır. Farklı bir ifade ile iki veya daha fazla kurum arasında, rekabetçi bir dinamik ortamda ortak kaynaklardan istifadeyi en üst düzeye çıkarmak ve fırsatların veya tehditlerin çevresel değişkenlerini daha iyi istiap etmek için karşılıklı birbirini tamamlayıcı bir ilişki kurma arayışı bulunmaktadır.¹⁰ Böylece konsorsiyum, sözleşmeye bağlı gerekli işleri uygulamak ve tek bir sözleşme sistemi çerçevesinde uzmanlık ve ileri teknoloji sağlamak için gerekli finansmanı sağlama kapasitesine sahip, ekonomik ve yasal bir topluluk haline gelecektir.

1.2.Konsorsiyumun Hukuki Yapısı

Konsorsiyum anlaşmaları, tek tip bir yasal şablonu üzerinde görüş birliği bulunmayan sözleşmeler arasında kabul edilmektedir. Fakat konsorsiyum anlaşmalarının birçok meselede diğer anlaşmalardan farklılık arz eden spesifik özellikleri bulunmaktadır. Bazı hukukçular, konsorsiyumun anlaşmalarını gerçek veya fiili bir şirket olarak kabul ederken diğer bazı hukukçular ise konsorsiyum anlaşmalarının ortak bir girişim olduğu görüşündedirler.¹¹ Böyle bir anlaşmaya adapte olma gayreti içinde olan diğer bazı hukukçular ise, şirketin nesnel unsurlarının sermayeye ortaklığına ve ortaklık niyetine uygun olduğundan böyle bir şirketin dayanışma şirketi olduğu görüşünü savundular.¹² Bazı kimseler konsorsiyumun hukuki şekillerinin, yapılan işin niteliğine bağlı olarak geçici veya sürekli olup olmasına bağlı olarak, değişebileceğini iddia edebilir.

Konsorsiyumun hukuki yapısının bazı özellikleri şunlardır:

- 1- İnşaat sözleşmelerinin doğası gereği taraflar arasında uzmanlaşma ve entegrasyon sağlanması.
- 2- İş veren önünde çoklu garanti.
- 3- Konsorsiyum, yerel ve uluslararası taraflar arasında iş birliğini gerçekleştirmek için hukuki bir çerçeve olarak kabul edilir.
- 4- Konsorsiyum, hızlı inşaa etme özelliği ile farklılık arz etmektedir. Çünkü şirket kurma prosedürleri uygulanmaz.¹³

⁶ Uman, N. (1965). Konsorsiyum Yardımları, Ankara Üniversitesi Siyasal Bilimler Fakültesi Dergisi, 20 (2), 341.

⁷ Şahin, T. (2011). Konsorsiyum Sözleşmesi. Türkiye Barolar Birliği Dergisi, (92), 452.

⁸ İslamov, N. (2003). Joint Venture, Yüksek Lisans Tezi, Ankara Üniversitesi Sosyal Bilimler Enstitüsü, Ankara, 10.

⁹ Hakgüder, Z. (2011). Üniversite Kütüphanelerinde Elektronik Bilgi Kaynaklarının Sağlanmasında Konsorsiyumların Rolü: ANKOS Örneği, Yüksek Lisans Tezi, İstanbul Üniversitesi Sosyal Bilimler Enstitüsü, İstanbul, a.g.e., 26.

¹⁰ Abdulhamid Abdulfettah el-Mağribi, İdâretü'l-İstirâciyye, Mefâhîm ve Nemâziç li Müvâcehati Tahdiyyâti'l-Karni 21, Birinci Baskı, Mecmûatu'n-Nîl 'Arabiyye, Kâhire, 1999, s. 32.

¹¹ Dr. Ahmed Hassân Hâfîz, et-Tahkîm fi'l-'Ukûdi'd-Devleti li İnşââti, Dâru'n-Nahdati'l-'Arabiyyeti, Kâhire, 2007, s. 327.

¹² Dr. Tâhir Şevki Mü'min, et-Tecemmu'l-Muakkat li'l-Meşrû'ât, Dâru'n-Nahdati'l-'Arabiyye, 2011, s. 30.

¹³ http://mohd-alharbi. BlogSpot.com/2015/08/blog-post_21.



1.3.Konsorsiyum Türleri

Konsorsiyum, geçici ortaklık karakterinin ve günümüz şartlarına göre oldukça zengin bir çeşitliliğe sahip ekonomik, ticari ve mali ilişkilerin etkisiyle çok çeşitli şekillerde ortaya çıkabilmektedir.¹⁴ Konsorsiyum türleri, emisyon, kredi, oy, alacağın tahsili için harekete geçeme, iyileştirme, yapı ve aracılık konsorsiyumlarıdır.

1.4. Konsorsiyumun Yasal Hükümleri

Konsorsiyum anlaşmalarının çeşitli özellikleri vardır. Konsorsiyum anlaşmaları, üyeler arasında yapılan sözleşmeye bağlı tamamen sözleşmeli ittifaklardır. Dolayısıyla üyelerinden bağımsız olarak tüzel bir kişilik kazanmaz. Fakat üyelerinden bağımsız olarak bazı itibari ihtilaflar bulunmaktadır. Bu geçici birlik anlaşmaları arasında yasal hükümler ile ilgili birtakım farklılıklar vardır. Öyle ki bu anlaşmaların bazıları hukuki hükümler açısından diğer bazı anlaşmalardan farklılık arz etmektedir.

1.4.1. Konsorsiyumun müşterek sermayesinin olmaması:

Konsorsiyumun yerleşik hükümlerinden birisi, konsorsiyumun üyeleri arasında tüzel bir kişilik olamaz. Bu nedenle konsorsiyuma, yasal olarak manevi bir şahıs gibi üyelerinden bağımsız bir şekilde muamele etmek mümkün değildir. Ayrıca konsorsiyumun müşterek sermayesi yoktur.¹⁵

1.4.2. Üyeler arasında mesuliyet konusunda dayanışmanın olmaması:

Üyeler arasındaki ilişki konsorsiyum sözleşmesine göre belirlenir. Üyelerin konsorsiyumu oluşturduğu esnada aralarındaki ittifak, üyelerden her birinin haklarına ve gereksinimlerine göre tamamlanır. Ayrıca konsorsiyum üyeleri kendi aralarında konsorsiyum üyelerinden bağımsız tüzel karakterli ekonomik ve yasal bir yapı oluşturamazlar. Öyle ki konsorsiyum üyelerinin kendileri arasında veya birbirleri ile dayanışma olmaksızın bireysel mesuliyetleri ile ilgili konsorsiyum metni üzerindeki çalışma devam etmektedir.¹⁶

1.4.3. Üçüncü tarafa sorumlulukta dayanışmanın olmaması:

Konsorsiyumun üçüncü taraflarla yaptığı sözleşmeden doğan sorumluluğu bakımından konsorsiyum üyeleri ile üçüncü taraf arasındaki ilişkinin niteliği, konsorsiyumun üçüncü taraflarla ilişkisinde üyelerin bir sorumluluğu olmadığı görmekteyiz. İşte burada doğrudan üyeyi üçüncü taraf ile ilişkilerde ilgilendiren şartlar uygulanır.¹⁷

Konsorsiyumun teamülde bulunulacak üçüncü taraf karşısında karşılıklı sorumlu tutmanın uygun olmadığından, konsorsiyum ile üçüncü taraf arasındaki ilişkinin keyfiyeti ile ilgili söylenenler her ne olursa olsun, herhangi bir anlaşmazlık olduğu zaman mahkeme veya hukuki süreç üçüncü taraf ile işlerin uygulanması konusunda anlaşılın üye arasında gerçekleşir.

1.4.4. Konsorsiyumun Bitirilmesi

Daha önce de zikrettiğimiz üzere konsorsiyum yapısında ve idaresinde birçok şirketi bir araya getirmektedir. Bu nedenle birçok kanun, konsorsiyumun tüzel kişilik hükümleri ile yakından ilgili konsorsiyuma has olan özel hükümler için tayin edilmiştir. Bu hükümlerden biri, ticari sicilde sicil kayıdır. Bu nedenle konsorsiyumun sona erdirilmesi aynı şekilde tüzel kişiliğin sona erdirilmesi hükümleri ile yakın olabilir. Ancak çoğu zaman konsorsiyumun iki veya daha fazla şirket arasında ortak bir proje münasebeti olması bakımından konsorsiyumun bazı hususiyetleri bulunmaktadır.

Taahhüt, yükümlülüklerin ilgili taraflardan biri tarafından ihlal edilmesi veya uygulama sırasında, mücbir sebeplerden dolayı yürürlükte olan mevcut şartlardan herhangi birinin uygulanmasını imkânsız kılan

¹⁴ Şahin, a.g.m., 455-456.

¹⁵ Hâni Salâh Seriyuddîn, İttifâkâtü'l-Kûnsûrtîyûm, Birinci Baskı, Dâru'l-Nahdati'l-'Arabiyye, s. 56.

¹⁶ European commission, seventh frame work progammen (fp7s,project title (consortium Agreement), 15/10/2007, p6.

¹⁷ Consortium Agreement NHS Standard contract 2012/13,p.19. on the site http://www.bournemouth and poole.nhs.uk/ws – pan – Dorset/Downloads.



şartlar meydana geldiğinde feshedilir. Şayet sözleşmenin kapsamında konsorsiyumun itibar ettiği feshe yönelik bir şart varsa bu şartın ihlal edilmesi anlaşmanın sona erdirilmesine neden olur. Bu durum ilgili taraflardan birinin vefat etmesi, iflas etmesi veya ehliyetini kaybetmesi veya eksiltmesi neticesinde gerçekleşir. Aynı şekilde sözleşme, diğer tarafın kurumunun faaliyetleri ile ilgili şartlar neticesinde örneğin faaliyetlerinin yapısının değişmesi durumunda sona erer. Konsorsiyum sözleşmesi belirlenen sürenin sona ermesiyle sona erer. Aynı şekilde Konsorsiyum sözleşmesinin belirli bir süresi yoksa yine sonlandırılabilir. Bu nedenle, ilgili taraflarından her biri belirli koşullar dahilinde sözleşmeyi feshedebilir.¹⁸

2.JOINT VENTURE KAVRAMI

2.1.Joint Venture'nin Kapsamı

Kaynağı Amerikan hukukundan gelen joint venture¹⁹, ABD ve İngiliz Hukuku'nda *join advenure* olarak da bilinirken; Alman Hukuku'nda *gemeinschaftsunternehmen* veya *arbeitsgemeinschaft*, Fransız Hukuku'nda *association d'entreprises* veya *entreprise commune* kavramları ile ifade edilmektedir²⁰.

Uluslararası alanda düzenlenen ilk joint venture sözleşmesi ABD'de petrol ve maden şirketleri arasında gerçekleştirilmiştir. ABD, İkinci Dünya Savaşı sonrasında dış yatırımlarını artırma kararı olarak ticaretin gelişmesinde rol oynamış; çok uluslu ABD firmalarının yurtdışına açılmasıyla joint venture tipi ortaklık da dünyaya yayılmıştır²¹.

Ortak proje Yargıtay düzeyinde ayrıca şu şekilde tanımlanmıştır: Yasal ve ekonomik bağımsızlığa sahip iki veya daha fazla kişi arasında kurulan, yasal anlamda tüzel kişiliği olmayan bir ortaklıktır.

Hukuki düzeyde şu şekilde tanımlanmıştır: Belirli bir ekonomik projenin kalkındırılması için muhtelif ülkelere ait tarafların iş birliği yapmasıdır. Diğerleri bunu iki şahıs veya iki sistematik şirket arasında kurulan bir şirket veya ticari işletme olarak tanımlamış olsa da kârlı yeni işler elde etmek için faaliyetini genişletmek amacıyla en az bir tane faaliyet ortağı arama gayretidir.²²

Ayrıca ortak projenin şu şekilde bir tanımı yapılmıştır: Her bir tarafın iş birliğinin niteliği veya büyüklüğünden bağımsız olarak ve taraflar arasındaki ilişkiyi düzenleyen kuralları veya iş birliğinin sistematik yapısının edindiği yasal formu belirlemeksizin birçok devlete ait tarafların yatırım faaliyetlerini uygulamak için belirli bir süre olmaksızın bir süreliğine aralarında yaptıkları iş birliğidir.²³

Bize göre, ortak girişimin en uygun tanımı şudur: Her bir kişinin kâr elde etmek gayesiyle belirli bir ekonomik faaliyeti veya birçok faaliyeti uygulanması için gerekli olan üretim bileşenine katılımı aracılığıyla iki veya daha fazla kişi arasındaki herhangi bir iş birliği.

2.2. Joint Venturenin Yasal Niteliği

Joint venture kavramı ilişkinin farklı aşamaları için kullanılmaktadır. Esaslar sözleşmesi olarak da ifade edilen temel sözleşmenin tarafları arasındaki ilişki de joint venture ilişkisidir. . Esaslar sözleşmesi olarak da ifade edilen temel sözleşmenin tarafları arasındaki ilişki de joint venture ilişkisidir.

Esaslar sözleşmesi olarak da ifade edilen temel sözleşmenin tarafları arasındaki ilişki de joint venture ilişkisidir olarak adlandırılabilir. Temel sözleşme her joint venture sözleşmesinde mutlaka bulunması gereken bir sözleşmedir. Ancak işin niteliği gereği temel sözleşmeden önce veya sonra farklı sözleşmeler

¹⁸ Naım Muğbağub, 'Akdu'l-Frenşayz, s. 255.

¹⁹ Baz, a.g.e., 3.

²⁰ Coşkun, O. (2009). İş Ortaklıkları (Joint Ventures) Ve TMS 31'e Göre İş Ortaklıklarındaki Payların Muhasebeleştirilmesi. Yüksek Lisans Tezi. Muğla Üniversitesi Sosyal Bilimler Enstitüsü, 3.

²¹ Baz, a.g.e., 3.

²² Dr. Sâlih b. Abdullah, el-Mebâdiu'l-Kânûniyyeti fi Siyâğati 'Ukûdi't-Ticâreti'd-Düveliyyeti, Merkezi'l-Buhûs ve'd-Dirâsâti'l-İdâriyye, Suudi Arabistan Krallığı, 1998, s. 52.

²³ Dr. 'İsâmeddin Mustafâ, el-Cevânibu'l-Kânuniyyeti li'l-Meşrûâti'l-Düveliyyeti'l-Müştereketi fi Düveli'l-Âhize bi'n-Nümüvvî, Dâru'n-Nahdati'l-'Arabîyyeti, Mısır, 1984, s. 52.



yapılabilmektedir. Joint venture ilişkisinde aşamalı olarak üç sözleşme yer alabilmektedir²⁴. Bu sözleşmeler²⁵ sırasıyla;

- Ön Kuruluş Sözleşmesi
- Temel Sözleşme
- Uydu Sözleşme

Yukarıda bahsi geçen sözleşmelerin yapılabilmesi için Joint Venture'ın sermayeye dayalı veya sermaye gerekmeyen tipte kurulmuş olması şartı aranmaz. Bunlardan başka sermayeye dayalı Joint Venture'da ortaklık sözleşmesi yapılmaktadır²⁶.

Irak yasalarında ortak proje ile ilgili herhangi bir terim koyulmamıştır. Irak kanunlarında bu kavramın ilgili bazı kanunların kapsamına dâhil etmek mümkündür. Bu bağlamda Irak kanunlarında ortak projenin kapsamına dâhil edileceği kanunlara şirketler ve yatırımlar kanunları örnek verilebilir. Mevcut yasalarda bu kavramı karşılayacak kanuni bir nizam olmamasına rağmen söz konusu kavramı mevcut Irak yasalarına koymak mümkündür. Bunun pratikteki varlığı buna delil olarak gösterilebilir. Sözleşme şekli bakımından, Irak medeni kanunu kapsamında ve genel sözleşme teorisi altında koyulabilir.

Sistemik formül yapılması durumunda yani her ne kadar bu yasa doğrudan düzenlenmemiş olsa da tarafların 1997 tarihli 21 sayılı tadil edilen şirketler kanununda bulunan başka bir şirket şeklini seçmesidir. Mezkûr kanun her ne kadar doğrudan düzenlenmemiş olsa da aynı kanunun (74). maddesi, şirketin işlerinin geliştirilmesi ve genişletilmesi ve şirketin faaliyetleriyle ilgili projelere katılması için rezervin nasıl kullanılacağını belirten kar ve zararların dağıtılmasına atıfta bulunmuştur.

2.3. Joint Venturenin Özellikleri

Ortak proje, iki şirket arasındaki sözleşmeye bağlı bir düzenlemedir. Bu tür projelerin temelini karşılıklı anlayış ve yazılı anlaşmadaki hükümler oluşturur. Bu tür anlaşmalar günümüzde çok yaygınlık kazanmıştır. Taraflar, ortak projeyi üzerinde ittifak edilen bir orana sahip yapı oluşturarak belirli bir hisse ile inşa etmeleri mümkündür.

Ortak projeyi farklı kılan özelliklerinden bazıları şunlardır:

1- Ortak proje, anlaşma yapan ilgili her iki taraf için bağlayıcı bir sözleşmedir. Ortak proje ortaklık fikrine dayandığından, her iki tarafın omuzuna da yükümlülükler yükler. Bu yükümlülükler uygulanmaya niyet edilen projenin türüne göre farklılık arz etmektedir. Bu şekildeki projelerden her bir proje, diğer projelerin yüklediği sorumluluklardan daha farklı sorumluluklar yüklemektedir.

2- Uzlaşmaya dayalı anlaşmalardan kabul edilmektedir. Yani, ortak girişim, belirli bir forma sahip olmayan tarafların mutabakatı ile yapılan uzlaşma sözleşmelerinden biridir.

3- Kompleks bir anlaşma olarak kabul edilir. Yani sözleşme çoklu taraflar arasında iç içe geçmiş anlaşmalardan oluşarak bir anlaşma meydana gelir. Ortak proje, tek bir kanuni veya ekonomik sürecin yürütülmesi amaçlı birbiri ile bağlantılı bir dizi sözleşmeden oluştuğundan, bu proje karmaşık bir sözleşme olarak kabul edilmektedir.

4- Ticari işlerden kabul edilmektedir. Yani ticari olan külli bir projedir dolayısıyla bireysel çerçevede değil ticari çerçevede tamamlanması gerekmektedir.

5- İş birliği üzerine kurulan sözleşmelerden kabul edilmektedir: İş birliği, özellikle müteahhitlik çalışmalarının uygulanmasında, üretim veya araştırma alanında ön plana çıkan bir özelliktir.

6- Kişisel karakterli sözleşmelerden birisi olarak kabul edilir: Bundan maksat, ortak projeye girildiğinde ortak hedefleri gerçekleştirmek. Bir proje faaliyeti sadece bir proje faaliyeti çerçevesinde bir araya gelen bir grup tarafından yapılabilir ve sadece tek bir faaliyet altında çalışan bir grup tarafından yapılamaz. Ayrıca bazen ortak proje anlaşmasında, herhangi bir tarafın hissesini başka bir tarafa bırakmasına müsaade edilmeyeceği belirtilmektedir.

²⁴ Tuncer, a.g.e., 30-31.

²⁵ Şahinalp, a.g.m., 61.

²⁶ Tuncer, a.g.e., 30-31.



7-Ortak proje karşılıklı anlaşma esaslı olarak kabul edilmektedir. Ortak proje şartlara bağlıdır

8-Dış pazara kolay ulaşımaya katkıda bulunan sözleşmelerden biri olarak kabul edilmektedir

9- Yerel ortak; üretim, malzeme, piyasa sermayesi vb. unsurlarda katkıda bulunursa maliyetler azalır.

10- Yerel yönetime ulaşma: Ortak projedeki en güzel amaç pazarda tecrübesi olan biri aracılığıyla yerel pazara girmektir.

11- Ortak projeler bir ürün veya entegrasyonun bir sonucu olarak meydana gelmektedir. Entegrasyon, entegre bir üretim yaklaşımının benimsenmesidir yani bizzat kendisi entegrasyon ile ayakta duran bir yöntemdir.²⁷

2.4. Joint Venture Türleri

2.4.1. Salt Sözleşmeye Dayalı (geleneksel) Joint Venture

Sözleşmeli ortak projenin tüzel bir kişilik kazanmaması amaçlanmıştır ve bu nedenle ortak projenin sözleşmeye bağlı olması gerekmektedir. proje, ortak proje tarafından yürütülen faaliyetin hacmiyle tutarlıdır.

Bu projeye katılma ya da katılmama niyetinin varlığı, şirket şekillerinden bir şekil olarak görmek ya da görmemek içindir. Aynı şekilde söz konusu niyetin taraflarda olmaması projeyi sözleşmeli bir sisteme getirmiştir ve tarafları arasındaki karşılıklı yükümlülükler dayandığı için taraflarından bağımsızdır. Sözleşmedeki tarafların her birinin yasal statüsü aynıdır ve anlaşma yapan her iki taraf projeyi aralarında iş birliği içinde uygulamaktadırlar.²⁸

Bu sözleşmeli formülüne rağmen, ortak bir yasal işlem olarak kabul edildiği için geleneksel karşılıklı sözleşme kavramından farklılık arz etmektedir. Bu sözleşmede iradeler eşittir çünkü bizatihi eşitliğe dayanmaktadır. Bütün tarafların ortak projelerdeki taahhüdün sebebi, ortak girişimde sözleşmesidir, aynı projeyi uygulama gayreti ve aynı hedefe ulaşmaktır.

Tarafların ittifak gayelerinden birinin, ortak projeyi önceden belirlenen süre içerisinde uygulamayı hedeflemesi bu tür anlaşmaları ayrıcalıklık kılan bir diğer özelliktir.²⁹

2.4.2. Sermayeye Dayalı Joint Venture

Sermayeye dayalı ortaklık sözleşmesi, tarafların sermayeleri ile katıldıkları ve belirli bir ekonomik faaliyeti gerçekleştirme yolunda şirket kurdukları bir iş birliği türüdür. Kurdukları bu şirket aynı zamanda projenin yasal çerçevesi konumunda kabul edilmektedir.³⁰

Temsil edilen şirketin, karşılıklı rıza, yer ve sebep gibi genel objektif unsurlarının sağlanmasının yanında ortak sayısı, hisselerin taksimi, kazançların ve zararların taksimi ve ortaklık niyetleri gibi özel kriterlerinde belirlenmesi gerekmektedir.³¹ Bu tür bir sözleşmenin özelliklerinden birisi, şahıs veya finans şirketi olup olmadığına bakılmaksızın şirketin kurucuların kişiliğinden bağımsız olarak tüzel bir kişiliğe sahip olmasıdır. Bu şekildeki sözleşmenin mülkiyeti sözleşmenin ilgili taraflarınca sağlanır ve mülkiyet şirketin zimmetine devredilir. Bu nedenle şirketin zararı ile ilgili yükümlülük hisseyi sağlayan taraftan şirkete intikal eder. Bu tür sözleşme genel olarak şirkete bağlı nedenlerle sona erer.

2.5. Joint Venturenin Hükümleri

Ortak proje, bir dizi anlaşmadan oluşmaktadır ve pratiğe geçirilmesi çoğu zaman uzun bir zaman almaktadır.³² Şirketin kuruluşunun en önemli sonucu, şirketin derin bir tüzel kişiliğe sahip olması ve bu bağlamda yasaların belirlediği birçok önemli sonucu ortaya çıkmaktadır. Bu durumda şirketin kazanımları

²⁷ Dr. Abdulhmid el-Hamd, el-İstismâru'l-Müteaddidetu'l-Etrâf ve't-Tekâmulu'l-İktisâdiyu'l-'Arabî, Nedvetu'l-Meşruâtü'l-'Arabiyeti'l-Müştereki, 1974, s. 5.

²⁸ Dr. Hama Fâdîl ez-Zehâvî, a.g.e. s. 25.

²⁹ Dr. Muhammed Şevki Şâhîn, el-Meşrû'l-Müştereku't-Teâkudî, s. 38.

³⁰ Dr. Muhammed Ferîd el-'Ûryânî, a.g.e., s. 12.

³¹ Dr. Latîf Cebr Kûmânî, eş-Şerikâtu't-Ticâriyye, s. 25.

³² Tony w.Tong and other (international Joint venture and the value of growth opins,op,c,t,180.



şunlardır: Özel bir isim, belirli bir uyruk, belirli bir yer, bağımsız iktisadi zimmet, hedeflerini gerçekleştirmek için hukuki ehliyet.³³

Bu kabilde, Irak Federal Temyiz mahkemesi, Birinci Genişletilmiş Medeni Heyet tarafından yayımlanan 199 sayılı kararı ile (Şirket, tüm haklarını kullanma hakkını haiz ahlaki kişiliğe sahiptir ve Medeni Kanun'un 48. maddesi uyarınca dava açma hakkına sahiptir ve hukuki temsilcisi bu konuda bilgilendirir.) 21/11/2012 tarihinde yayınlanmamış bir karara varmıştır. Ortak proje sözleşmesinin taraflar arasında bir ilişki meydana getirir ve söz konusu bu ilişkinin amacı, belirli bir projenin sonuna kadar uygulanmasıdır. Farklı bir ifade ile ortak proje her ne kadar tüzel kişiliğe sahip olmasa da örgütsel değildir.³⁴

İlgili tarafların her biri kendi yükümlülüklerini yerine getirir ve ortaklardan biri becerilerine bağlı olarak diğerine göre farklı yükümlülükler ve yöntemlere sahip olabilir.

2.5.1. Hisselerin sunulması yükümlülüğü

Taraflar, projenin uygulanması için yapılması gereken çalışmalarını kendi aralarında taksim ederler. Taraflar arasında yapılan sözleşme, projenin uygulanması için ilgili tarafların yapması gereken çalışmalarını belirler. Aralarındaki sözleşme, tarafların bu projeyi uygulamak için birbirleriyle ortaklık yapmaya iten farklı ihtiyaçlara göre tarafların hisseleri belirler.

2.5.2. Joint Venture kurallarına bağlılık

Ortak projenin esnekliği ve sözleşmeye taraf olanların belirli hukuki kurallara uymadığı gerçeği göz önüne alındığında, bu tür ortak projenin ön plana çıkan önemli bir özelliği çerçevesinde tarafların görüşleri ile belirlenen bir yönetim sistemi kabul edilir. Çünkü o zaman proje tüm ortaklar tarafından yönetilebilir.

2.5.3. Gizlilik ile ilgili yükümlülükler

Sözleşmeli ortak projede taraflar arasındaki gelecekteki gizlilik yükümlülüğü karşılıklı bir taahhüdü ifade etmektedir. Bu durumda sözleşmenin her bir tarafı, diğer taraflarla olan ilişkisi sayesinde bildiği bilgileri korumakla yükümlüdür. Ticari sırlar genellikle çok büyük bir öneme sahiptir, çünkü bu, mal sahibine fayda sağlayan ve sahip oldukları projeler için rekabet avantajı sunan büyük bir ekonomik değeri temsil etmektedir.

Bu bağlamda, ortakların ortak projedeki bazı durumlarda istifade edebilecekleri karşılıklı bilgi koruma ile ilgili kanunları Irak yasasının tek bir başlık altında değil ayrı ayrı kanunlar şeklinde ihata ettiği anlaşılmaktadır.

2.5.4. Rekabet sonrası yükümlülük

Ticari ortamda rekabet etmek, talep edilen bir durumdur. Çünkü ticari ortamda yapılan rekabet, bazen projelerin geliştirilmesine, yaratıcılığa sevk etme ve yaratıcılığa teşvik etme gibi faktörlerin ortaya çıkmasını sağlayabilir.³⁵

Ortak projedeki taraflar arasındaki çıkarlar, rekabet ister adetlere, ticari usullere bağlı olsun ya da muhalif olsun rekabetin her türlüşünden uzaklaşmayı zorunlu kılmaktadır.

Iraklı yasalarında baktığımızda rekabet ve tekelleşmeyi önleme ile ilgili olarak, 2010 yılında 14 Sayılı kanunu (10) maddesinde "Tekelleşmeye neden olan, rekabeti ihlal eden, önleyici veya sınırlayıcı uygulamalar ya da yazılı veya sözlü anlaşmalar yasaktır." şeklinde bir kanun yayınlanmıştır. Bu bağlamda Irak yasaları rekabet özgürlüğünün önünü engelleyen şartların yasadışılığına hükmetmiştir. Çünkü Irak yasaları, serbest rekabetin kayıt altına alınmasına karşı zıt bir prensip benimsemiştir.

³³ Dr. Muhammed Ferîd el-‘Ûryânî, a.g.e., s. 60-66.

³⁴ Barker and McKenzie (international Joint ventures hand book) op.cit,p 59.

³⁵ Nurulhüdâ Abdulkâzım el-Fevâdi, el-Münâfesu't-Ticâriyye ve Eseruhâ 'ale't-Tevzîi'l-Hasrî, Bağdat Üniversitesi Hukuk Fakültesine tekdin edilen yüksek lisans tezi, 2015, s. 10.



2.6. Ortak Projenin Sonlandırılması

2.6.1. Uygulamanın sona ermesi

Ortak girişim sözleşmeleri devam eden sözleşmeler olarak kabul edilir ve belirli bir projenin yürütülmesinde tarafları arasında iş birliği ve tamamlayıcılık üzerine kurulur. Uygulama, projedeki yapılması hedeflenen amaçların gerçekleştirilmesiyle birlikte tamamlanır.

2.6.2. Sözleşmeden doğan ortak girişimin uygulama yapılmadan sona ermesi

Projenin temel gayesi, projenin bizzat uygulanmasıdır. Ancak bazen bu sözleşmenin uygulanması, sözleşmenin uygulanma zorunluluğunun önüne geçen belirli mücbir koşullarla karşı karşıya kalınması veya projenin taraflardan birinin iflas etmesi gibi durumların meydana gelmesi halinde sözleşme feshedilir.

Taraflardan biri sözleşmenin yükümlülüklerini yerine getiremezse, diğer taraf sözleşmenin uygulanması için aynı bir dava açar veya sözleşmeyi feshetme talebinde bulunur.

Mezkûr mesele Irak Medeni Kanununun 77/1 maddesi ile de şu şekilde teyit edilmiştir: “Bağlayıcı bir sözleşmede taraflardan birinin sözleşmenin yükümlülüklerini yerine getirmemesi durumunda, mazeretten bildiriminden sonra şayet zımni bir sözleşme varsa tazminat ile birlikte fesih talebinde bulunmasına izin verilir.”

Ortak anlaşmayı sonlandıracak mücbir sebepler, savaşlar, sivil itaatsizlik veya doğal afetler gibi zarara neden olacak olağan üstü durumlardır. Ancak böyle şartlar mahkeme kanaatine bağlıdır.

2.6.3. Tüzel kişilik için sözleşmenin sonlandırılması

Daha önce de zikredildiği üzere ortak projedeki taraflardan birinin iflasını ilan etmesi veya ölümü neticesinde projenin ölen ve iflas eden taraf olmadan tamamlanması imkânsız hale gelirse bu projenin sona ermesine yol açar, ancak projenin ölen ve iflas eden taraf olmadan devam ettirilmesi mümkünse proje diğer ortaklar tarafından devam ettirilir ve sözleşme sonlandırılmaz.

2.6.4. Şirket şekli alan bir ortak sözleşmenin sonlandırılması

Irak yasasının bu konunun sona erme hükümlerini herhangi bir mevzuatta düzenlemeyi hedeflediği gerçeğini kabul etmekle birlikte, bu durum ister kooperatif şirketi ister limited şirketi ya da ister de anonim şirket olsun şirket şeklini alan ortak proje sözleşmesinin sonlandırılma yollarını beyan etmek için 1997 yılında tadil edilen 22 sayılı Irak özel şirketler kanununun genel hükümlerini tatbik etme girişimlerinin önüne geçmemelidir.

2.6.5. Şirket şartlarını karşılamayan şirket şeklini alan ortak projenin sona ermesi

Ortakların sayısı, hisselerin takdimi ve faaliyetler ile ilgili ortak niyetin meydana gelmesi gibi objektif şartları sağlmasına rağmen şekilsel şartların sağlanmaması, proje için belirlenen sürenin sona ermesi, bizzat kendisi için anlaşma yapılan işin sona ermesi, proje hisselerinin ortaklardan sadece birinin elinde toplanması, ortak proje ortaklarından birinin ölmesi veya iflasını açıklaması gibi durumlarda ve ortakların kendi aralarında bir takım meselelerde anlaşmaya varamamaları gibi hallerde ortak proje sona erdirilir.³⁶

SONUÇ

Ortak proje sözleşmesi, belirli ve müstakil bir hukuki kişiliğe sahip teşebbüsün kurduğu bir sözleşmedir. Belirli bir projeyi uygulama ve kazanç sağlama gayesi ile iki veya daha fazla şirketin bir araya gelmesi ile oluşur. Projenin uygulanmasından elde edilen kazanç taraflar arasında risklere ve zararlara bağlı olarak taksim edilir. Kazançlar ve riskler ortak girişim sermayesine yapılan yatırımların oranı ile paralellik arz etmektedir. Söz konusu bu ortak projenin, uluslararası ve yerel şirketlerin entegrasyona ihtiyaç duymadan bir ortaklığa girmeleri için yeni bir yol olduğu malumdur. Ortak girişimin, amaçlar ve araçlar bakımından

³⁶ Ali Fevzi el-Müsevi, Lübna Abdülhüseyn, el-Meşrûu'l-el-Müşterek, s. 34.



konsorsiyuma çok benzer benzemektedir ancak bağımsız bir teşebbüs olmayan konsorsiyumdan bu bağlamda farklılık arz etmektedir.³⁷

Konsorsiyumun sözleşmesine gelince bu sözleşme tüzel kişiliğe sahip yeni bir yapı oluşturmaz. Konsorsiyumun bir taraftan belirli bir inşaat sürecindeki aşamalardan belirli bir tür üzerinde uzmanlaşan birkaç şirket ve diğer taraftan işveren arasında yapılan yalnızca bir anlaşmadan ibarettir. Şirketler yani konsorsiyum üyeleri iş verene bir tür sözleşmeli garanti sunar. Konsorsiyumda bulunan her şirketin rolü ve sorumluluğu ve bu şirketlerin işveren karşısında alacakları riske bağlamındaki sorumlulukları kendi aralarında nasıl paylaşılacağı belirlenir. Konsorsiyum bir taraftan iş veren ve diğer taraftan konsorsiyum üyesi şirketler arasında meydana gelen ilişkileri düzenler ve konsorsiyumun tüzel kişiliği bulunmamaktadır.³⁸

Ortak proje, pratik anlamda uygulanan bir konumda olmasına rağmen, Irak hukukunda ve yasalarında gerekli ilgiyi görmemiştir. Ortak projenin dayanağını genel şirketler kanunundaki; “Kamu şirketlerine, şirketlerle, Iraklı, yabancı ve Arap şirketlerle ortaklık yapma hakkı veren 1997 yılı 22 sayılı ile tadil edilen (15/3) maddesinde” görmekteyiz. Aynı şekilde ortak projede hükümet tarafından bir tarafın olması durumunda 2013 yılında Bakanlar Kurulunda alınan (492) sayılı Bakanlar Kurulu kararında ve ortaklık altında elde edilen kazançların muhafaza edilmesi ile ilgili tasarrufları ele alan ve şirket faaliyetleri ile ilgili 1997 yılında tadil edilen 21 sayılı şirketler kanununun 74. maddesinde görmemiz mümkündür.

KAYNAKÇA

1. Abdullah, İ.Ş. (t.y.) en-Nizâmu'l-Kânûnî li İttihâdi's-Şerikâti'l-Müakkat li Kûnsûrtiyûm, Mecelletu Külliyyeti'l-Kânûn li'l-'Ulûmi'l-Kânuniyyeti ve's-Siyâseti-Tikrit Üniversitesi.
2. Baz, Salih. (2018). Karşılaştırmalı Hukuk'da ve Türk Hukuku'nda Joint Venture. Yüksek Lisans Tezi, İzmir Ekonomi Üniversitesi Sosyal Bilimler Enstitüsü
3. Barker ve McKenzie international Joint ventures hand book p59
4. Consortium Agreement NHS Standard contract 2012/13,p.19. on the site <http://www.bournemouthandpoole.nhs.uk/ws-pan-Dorset/Downloads>.
5. Coşkun, Orhan. (2009). İş Ortaklıkları (Joint Ventures) Ve TMS 31'e Göre İş Ortaklıklarındaki Payların Muhasebeleştirilmesi. Yüksek Lisans Tezi. Muğla Üniversitesi Sosyal Bilimler Enstitüsü, 3.
6. el-Fevâdi, N. A. (2015). el-Münâfesetu't-Ticâriyye ve Eseruhâ 'ale't-Tevzîi'l-Hasrî, Yayımlanmamış Yüksek Lisans Tezi, Bağdat Üniversitesi Hukuk Fakültesine
7. el-Hamd A. (1974). *el-İstismâru'l-Müteaddidetu'l-Etrâf ve't-Tekâmulu'l-İktisâdiyyu'l-'Arabî*, Kâhire: Nedvetu'l-Meşruâtu'l-'Arabiyyeti'l-Müşterek.
8. el-Mağribî, A. A. (1999). *İdâretu'l-İstirâtiyye, Mefâhîm ve Nemâzic li Müvâcehati Tahdiyyâti'l-Karni 21*, Birinci Baskı, Kâhire:Mecmûatu'n-Nîl 'Arabiyye,
9. el-Mûsevî, A. F. (t.y.). Lübna Abdulhüseyn, *el-Meşruû'l-el-Müşterek*,
10. el-'Ubeydî, M. Y. (2002). Mes'uliytyu's-Şeriketi'l-Kâbidâti 'ani's-Şeriketi't-Tâbiati, Yayımlanmamış Yüksek Lisans Tezi, Musul Üniversitesi Hukuk Fakültesi
11. European commission, seventh frame work progammen (fp7s,project title (consortium Agreement), 15/10/2007
12. Hafız A.H. (2007). *et-Tahkîm fi'l-'Ukûdi'd-Devleti li İnşâati*, Kâhire: Dâru'n-Nahdati'l-Arabiyyeti,
13. Hâkgüder, Z. (2011). Üniversite Kütüphanelerinde Elektronik Bilgi Kaynaklarının Sağlanmasında Konsorsiyumların Rolü: ANKOS Örneği, Yüksek Lisans Tezi, İstanbul Üniversitesi Sosyal Bilimler Enstitüsü, İstanbul.
14. İslamov, Nazim. (2003). Joint Venture, Yüksek Lisans Tezi, Ankara Üniversitesi Sosyal Bilimler Enstitüsü, Ankara, 10.

³⁷ Dr. İhsân Şâkir, a.g.e, s. 230-231.

³⁸Muhammed Yûnus el-'Ubeydî, Mes'uliytyu's-Şeriketi'l-Kâbidâti 'ani's-Şeriketi't-Tâbiati, Musul Üniversitesi Hukuk fakültesine sunulan yüksek lisans tezi, 2002, s. 362.



<http://www.turansam.org>

TURAN-SAM: TURAN Stratejik Arařtırmalar Merkezi * TURAN-CSR: TURAN Center for Strategic Researches

TURAN-SAM Uluslararası Bilimsel Hakemli Dergisi; p-ISSN: 1308-8041, e-ISSN: 1309-4033; Yıl: 2019; Ay: Eylül; Cilt: 11/YAZ, Sayı: 43

TURAN-CSR International Scientific, Peer-Reviewed and Refereed Journal; ISSN: 1308-8041, e-ISSN: 1309-4033; Year: 2019; Month: September; Volume: 11/SUMMER, Issue: 43

DOI: <http://dx.doi.org/10.15189/1308-8041>

15. Kumani L. C.(2006). *eş-Şerikâtu't-Ticâriyye*, Mustansiriyye Üniversitesi, Irak
16. Mü'min T. Ş. (2011). *et-Tecemmu'l-Muakkat li'l-Meşrû'ât*, Kâhire: Dâru'n-Nahdati'l-'Arabiyye, 2011.
17. Mustafâ, İ.H. (1984). *el-Cevânibu'l-Kânuniyyeti li'l-Meşrûâti'l-Düveliyyeti'l-Müştereketi fî Düveli'l-Âhize bi'n-Nümüvvî*, Kahire:Dâru'n-Nahdati'l-'Arabiyyeti,
18. Seriyuddîn, H. S. (t.y.). *İttifâkâtu'l-Kûnsûrtîyûm*, Birinci Baskı, Kâhire: Dâru'l-Nahdati'l-'Arabiyye.
19. Şahin, M.Ş. (t.y.). *el-Meşrû'l-Müştereku't-Teâkudî*. Naîm Muğbağub, 'Akdu'l-Frenşayz.
20. Şahin, Turan. (2011). Konsorsiyum Sözleşmesi. Türkiye Barolar Birliği Dergisi, (92), 451- 483.
21. Tony w.Tong ve diğerleri (uluslararası ortak girişim ve büyüme değerlerinin değeri, op, c, t, 180.
22. Uman, Nuri. (1965). Konsorsiyum Yardımları, Ankara Üniversitesi Siyasal Bilimler Fakültesi Dergisi, 20 (2), 341-382.
23. Taslacioğlu, İlker. ve Şahinalp, Kaan. (2000). Türk Hukukunda Joint Venture'ların Hukuki Yapısı ve Niteliği ile Joint Venture'larda Karşılaşılan Sorunlar. (36). Sayıştay Dergisi, 54-93.
24. Tuncer, Selçuk. (2010). Joint Venture Sözleşmeleri. Yüksek Lisans Tezi. Marmara Üniversitesi Sosyal Bilimler Enstitüsü. İstanbul, 20.
25. http://mohd-alharbi.BlogSpot.com/2015/08/blog-post_21.html



http://www.turansam.org

TURAN-SAM: TURAN Stratejik Araştırmalar Merkezi * TURAN-CSR: TURAN Center for Strategic Researches

TURAN-SAM Uluslararası Bilimsel Hakemli Dergisi; p-ISSN: 1308-8041, e-ISSN: 1309-4033; Yıl: 2019; Ay: Eylül; Cilt: 11/YAZ, Sayı: 43

TURAN-CSR International Scientific, Peer-Reviewed and Refereed Journal; ISSN: 1308-8041, e-ISSN: 1309-4033; Year: 2019; Month: September; Volume: 11/SUMMER, Issue: 43

DOI: http://dx.doi.org/10.15189/1308-8041

(4)

İlknur ŞEN³⁹

MAARİF-İ UMUMİYE NİZAMNAMESİNDE DARULMUALLİMİN ve DARULMUAALLİMAT DARULMUALLİMİN AND DARULMUALLİMAT IN THE STATUTE ON GENERAL EDUCATION

ÖZ

1839 tarihli Tanzimat Fermanının yayımlanmasından sonra eğitim, devletin yeniden güçlenmesi için bir yol olarak görülmüştür. Tanzimat Fermanında eğitim-öğretim ile ilgili madde bulunmamasına karşın aydınların da etkisi bu yönde gelişmelerin önünü açmıştır. Bu ferdandan sonra bugünkü lise düzeyinde idadilerin açılması ve medrese hocalarının buralardaki eğitim anlayışına uyum sağlayamaması, öğretmen yetiştirme probleminin dikkat çekmesine yol açmıştır. Bu gelişmeler ışığında önce Darulmuallimin sonra Darulmuallimat olmak üzere öğretmen yetiştirme okulları açılmıştır. 1869 tarihli Maarif-i Umumiye Nizamnamesi öğretmen yetiştiren bu okullar ile ilgili birçok meseleyi ele almıştır.

Bu çalışmada Maarif-i Umumiye Nizamnamesinin Osmanlıca metni üzerinde çalışılarak Darulmuallimin ve Darulmuallimat okulları ile ilgili maddeler ve eğitim-öğretime katkıları incelenecektir.

Anahtar Kelimeler: Darulmuallimin, Darulmuallimat, Maarif, Nizamname, Öğretmen Eğitimi.

ABSTRACT

After the publication of the Imperial Edict of Gülhane in 1839, education was seen as a way to strengthen the state again. Although there was not any article about education and training in the Imperial Edict of Gülhane, the influence of intellectuals also paved the way for developments in this direction. The opening of the high school level after this edict and the madrasah teachers' inability to adapt to the understanding of education here led to the problem of teacher training. In the light of these developments, teacher training schools were opened, first Darulmuallimin and then Darulmuallimat. The Statute on General Education dated 1869 dealt with many issues related to these schools that trained teachers.

In this study, the Ottoman text of the Statute on General Education will be studied and the articles about Darulmuallimin and Darulmuallimat schools and their contributions to education will be examined.

Keywords: Darulmuallimin, Darulmuallimat, Training, Nizamname, Teacher Training.

³⁹ İstanbul Aydın Üniversitesi, İstanbul/TÜRKİYE; E-posta: ilknursen@stu.aydin.edu.tr



Tanzimat (1839-1876) ve Eğitimdeki Gelişmeler

Tanzimat dönemi bugünkü eğitim sistemimizin temellerinin de atıldığı varsayılabilecek gelişmelere sahne olması ve özellikle öğretmen yetiştirme ile ilgili çalışmaların bu döneme denk gelmesi nedeniyle önem arz etmektedir. 1839 tarihinde Tanzimat Fermanının ilanından sonra fermanla eğitim-öğretim ile ilgili bir madde bulunmamasına rağmen aydınların da etkisiyle devletin yeniden güçlenmesinin eğitimle olacağına dönük fikirler bu alanda da düzenlemeler yapılmasına sebep oldu⁴⁰ Nitekim bu fikirler Rüştüye okullarının açılmasında da etkili olmuştur. Çağdaş eğitim düzeyini yakalamak ve öğretimin dünyevi bilgileri de kapsayan bir düzen alması, devlet işlerinde çalışmak üzere yetiştirilenlerin bu okullardan mezun olması hedeflenmişti. Rüştüye okullarının açılması, 1838'de Meclis-i Umur-u Nafia ve Meclis-i Ahkâm-ı Adliye kararlaştırmıştır. Bu noktada eğitim fikirlerin ne yönde geliştiğini Meclis-i Umur-u Nafia'nın konuya ilişkin layihası göstermektedir. Söz konusu Layihada "... her şeyin esası, temeli olan ilim zayıf oldukça veya bulunmadıkça ne tarım, ne ticaret, ne de sanayi alanında bir ilerleme görülecektir. Bu husus için her şeyden evvel ilim ve marifetin tahsiline önem ve hız verilmesi lazımdır. İlim ve marifetin tahsiline hız verilmesi için de mevcut mekteplere bir düzen sağlanması gerekmektedir."⁴¹ Şeklinde ifade edildiği üzere devletin ve halkın geleceğinin eğitim ile kurtulacağına dair bir inanç gelişmiş ve bu yönde adımlar atılmaya başlanmıştır. Bu dönemde başlayan eğitim hareketleri Tanzimatla hız kazanmış, 1839 tarihinde bugünkü Millî Eğitim Bakanlığı'nın çekirdeği sayılabilecek Mekatib-i Rüştüye Nezareti kurulmuştur.⁴²

1839 tarihinde Gülhane Hatt-ı Hümayunu'nun yayımlanmasının ardından eğitimle ilgili fikirler uygulamaya konulmak üzere harekete geçildiyse de eğitim işlerin bakmak üzere Meclis-i Vala'nın bir komisyonu olarak çalışacak Meclis-i Maarif-i Muvakkat 1845 yılında kuruldu. 1846 yılına gelindiğinde eğitim öğretim ilerini sürekli olarak yürütecek olan Meclis-i Maarif-i Umumiye kurulmuştur. Bu dönem eğitim-öğretimde kurumsallaşmaya gidildiği bir dönem olmuştur.

Darulmuallimin Mektebinin Açılması

Medreseler ve eğitim düsturları dışında okulların açılması bu okullarda öğretmenlik yapacak personelin de yetiştirilmesini gerekli kılmıştır. Eğitimdeki dönüşümün ancak iyi yetiştirilen öğretmenler eliyle olacağı yönündeki inan da Darulmuallimin Mektebinin açılmasını desteklemektedir. Darulmuallimin mektepleri ülkede eğitim bilimlerinin öneminin farkına varılıp kurumsallaşması yolunda Tanzimat Döneminde atılan ilk adımdır.⁴³ Bu minvalde ilk Darulmuallimin Fatih'te 1848 yılında açılmıştır. Öğrenci seçimi ve öğretim programı medreselerden farklı olan bu kurum öğrencilerinin ileride öğretmen olarak görevlendirileceği dikkate alınarak birtakım tedbirler almıştır. Bu anlamda medreselerden kalma geleneklerin önüne geçilmeye çalışılmıştır. Bunlara bir örnek de Ramazan ayında öğrencilerin cerre çıkmaları⁴⁴ adetidir.

Ahmet Cevdet Efendi ve Darülmualimin Nizamnamesi Önemi

Ahmet Cevdet Efendi 1850 yılında bu kurumun müdürlüğüne getirildi.⁴⁵ (Akyüz, Türk Eğitim Tarihi MÖ1000-MS2015, 2015) 1851 yılında Ahmet Cevdet Efendi tarafından Darülmualimin Nizamnamesi kaleme alınmış ve uygulamaya konulmuştur.⁴⁶ Öğretmen yetiştirmede ilk nitelik arayışı bu nizamnamenin yazılmasıyla görülür.⁴⁷ Darülmualimin nizamnamesine göre eğitim 3 yıldır. Öğrenciler okula sınavla alınacaktır. Arapçayı anlayacak kadar tercüme edebilmek öğrenci seçiminde esastır. Bununla birlikte okul programının ilk dersi "Usûl-i İfade ve Talim" yani "Ders verme ve Öğretim Yöntemi" dersidir. Buradaki

⁴⁰ Yahya Akyüz, Türkiye'de Öğretmenlerin Toplumsal Değişimlere Etkileri (1839-1950),2.Baskı, s.87, Pegem Akademi, Ankara 2002, Ayrıca Bkz. Ayşegül Altınova Şahin, Osmanlı Devleti'nde Rüştüye Mektepleri, TTK Ankara ,2008

⁴¹ Hasan Ali Koçer, (1991). Türkiye'de Modern Eğitimin Doğuşu ve Gelişimi. İstanbul: MEB. S.41

⁴² Mustafa Yılmaz, Türkiye'de Öğretmen Eğitiminin Temelleri, s.139-141, Nobel yayımları, 2. Baskı, 2006

⁴³ Yahya Akyüz, Türk Eğitim Tarihi (MÖ1000-MS2015), Pegem Akademi, Ankara s,177

⁴⁴ MEHMET İPŞİRLİ, "CER", TDV İslâm Ansiklopedisi, https://islamansiklopedisi.org.tr/cer (01.07.2019).

⁴⁵ Yahya Akyüz, Türk Eğitim Tarihi (MÖ1000-MS2015), Pegem Akademi, Ankara s,177

⁴⁶ Aynı eser, s 177

⁴⁷ Aynı eser, s 441



hükümlerden biri de “Öğretmenlik bir meslektir ve bir okulu vardır” şeklindeki maddedir. Bu madde öğretmenlik eğitimi almış kimseler dışındakilerin öğretmen olmasının yolunu kapatmaktadır. Çağdaş anlamda “öğretmen saygınlığı “kavramı ve bunun önemi ilk kez bu belgelerde geçmektedir.⁴⁸

Maarif-i Umumiye Nizamnamesi

Tazimat ilanı ile reformlara uygun öğrenciler yetiştirecek öğretmenler yetiştirmek amacıyla açılan Darülmullimin ile ilgili ikinci düzenleme **1869** Maarif-i Umumiye Nizamnamesi⁴⁹ ile olmuştur. Bu nizamname her seviye okul için öğretmen yetiştirmeyi hedeflemektedir. 5 bölüm ve 198 maddeden oluşan Maarif Nizamnamesi, ilkokulu zorunlu tutuyor ve ilkokuldan üniversiteye kadar tüm kademelerde eğitim-öğretimin özelliklerini, okutulacak dersleri, kayıt kabul işlerini, kız ve erkek çocukların öğrenimlerini ne şekilde yapacaklarını, idarecilerin, hizmetlilerin ve öğretmenlerin aylık ücretleri gibi konuları kurala bağlıyordu.⁵⁰ (Altın, 1869 Maarif-İ Umumiye Nizamnamesi VE Öğretmen Yetiştirme Tarihimizdeki Yeri, 2008) Bu nizamnamenin 57-67 maddeleri Darülmullimin, 68-78 maddeleri Darülmullimat ile ilgilidir. Bu maddelerde, Dârülmullimînlerde görev alacak öğretmenlerin sayısı ve maaşı, okula alınacak öğrencinin giriş şartları (rüştüye, idadi ve sultani mezunlarına öncelik tanınarak imtihansız alınacaklar), öğrencilere verilecek burs miktarı (rüştüye şubesinde bulunanlara 80, idadi şubesinde bulunanlara 100, sultaniye şubesinde bulunanlara 120 kuruş aylık burs verilmesi öngörülüyordu), erken mezun olmanın şartları, öğretmenlerin terfi şartları ve mecburi hizmet gibi hususlar yer alıyordu. Bu nizamnamede yer alan dikkat çekici hususlardan birisi de bu nizamname ile öğretmenlerin, okullarda öğretmen olarak görev alma konusunda bir öncelik hakkı (hakk-ı rüçhan) kazanmalarındır.⁵¹ (KAYA, 2012-2013) 1869 tarihli Maarif-i Umumiye Nizamnamesi eğitim için temel teşkil eden sorunlardan olan öğretmen yetiştirme ile ilgili maddelerinin de bulunmasından dolayı öğretmen yetiştirme tarihimiz bakımından da önemlidir. Nizamnamede, Rüştüye, İdadi ve sultanilerde eğitim verecek öğretmenler yetiştirilmek üzere İstanbul’da Darülmullimîn-i Kebîr adında bir öğretmen okulu kurulmasına dair maddeler bulunmaktadır.⁵²

Maarif-i Umumiye Nizamnamesinde Darülmullimin ile ilgili Maddeler

Nizamnamenin 57-67 arası maddeleri Darülmullimin ile ilgilidir. Bu maddeler ile okul personelinin kaç kişiden oluşacağı ve maaşları, okula öğrenci alım şartları, öğrencilerin alacakları burs miktarları, öğrencilerin başarı şartları ve bir üst mertebeye geçişte izlenecek yol, öğretim sonunda zorunlulukları gibi hususlar ele alınmaktadır.

Elli ikinci maddede Darülmullimin açılmasının sebebi olarak çeşitli derecelerdeki okullara öğretmen yetiştirmek belirtilmiştir. Burada öğretmen ihtiyacı için Der saadette bir büyük Darülmullimin kurulup, üç şubeden oluşacağı belirtilmiştir. Her şubenin de edebiyat ve fen sınıfları olacağı belirtilmiştir. Bu üç şubeden birincisi; rüştüyelere, ikincisi; idadilere, Üçüncüsü; sultanilere öğretmen yetiştirmeye özgü olacaktır denilerek bu okullardaki öğretimi sınıflandırmıştır.

Elli Üçüncü maddede Darülmullimin-i Rüştüyeyi iki şubeye ayırarak bunlardan birini gayr-i müslim rüştüye okullarına öğretmen yetiştirmeye ayrılmıştır. Elli dördüncü maddede rüştüyelerde eğitim-öğretim süresinin üç yıl olduğu bildirilmiştir. Okutulacak dersler de nizamnamede tablo halinde bu maddeden sonra verilmiştir. Buna göre her cemaatin kendi dilinde derslerin işlenmesi ve bu dile hakimiyeti sağlayacak dersler ile usul-i cedid ile ders anlatmaya yetecek derecede Arapça ve Farsça dersleri verilmesi kararlaştırılmıştır.

⁴⁸ Yahya Akyüz, Türkiye’de Öğretmen Yetiştirme 160. Yılında Darülmullimîn’in İlk Yıllarına Toplu ve Yeni Bir Bakış, Osmanlı Tarihi Araştırma ve Uygulama Merkezi Dergisi OTAM dergisi, yıl 2006, cilt 20, sayı 20 s,31-35

⁴⁹ Bkz. BOA, Y..EE.. , 112/6 (Osmanlıca Tam Metin)

⁵⁰ Hamza Altın, 1869 Maarif-İ Umumiye Nizamnamesi VE ÖĞRETMEN Yetiştirme Tarihimizdeki Yeri, İlahiyat Fakültesi Dergisi13:1 (2008), 88.271-283

⁵¹ Umut Kaya, Dârülmullimîn İle İlgili Bir Nizamname Layihası Ve Dârülmullimîn’e Giriş Sürecinde Bir İmtihan, Yalova Sosyal Bilimler Dergisi, Sayı5 S. 35-54

⁵² Bkz. BOA, Y.. EE.. , 112/6 (Osmanlıca Tam Metin) 52-67 maddeler



Elli beşinci maddeye göre idai şubesinde eğitim süresi iki yıldır ve okul, fen ve edebiyat olmak üzere iki şubeden oluşmaktadır. Ayrıca bu maddede yine okutulacak dersler ile ilgili bilgi verilmektedir. Elli altıncı madde sultani şubesi ile ilgilidir. Burada eğitim-öğretim süresi üç yıldır. Yine edebiyat ve fen sınıfı olarak şubelere ayrılmıştır.

Elli yedinci maddeden itibaren Darulmuallimin ile ilgili fiziki koşullar ve talimatların ne yönde olacağına dair bilgiler verilmeye başlanmıştır. Bu maddeye göre bir müdür ve gereği kadar öğretmen okulda bulunacaktır. Elli sekizinci madde müdür ve öğretmenlerin ücretleri ile ilgilidir. Elli dokuzuncu madde Darulmuallimine girmek isteyenler ile ilgili izlenecek yol belirlenmiştir. Buna göre öğrenciler imtihana tabi tutulacaktır ancak imtihanda sorumlu olunan rüştiye, idadiye ve sultaniye şahadetnamesi bulunanlar bunu ispat ettikleri takdirde imtihana tabi tutulmadan heyetin belirlediği düzeylerine uygun bir şubeye kaydolurlar.

Altmışınca madde öğrencilerin alacakları burs miktarı ile ilgilidir. Buna göre rüştiye şubesindeki öğrenciye 80, idadi şubesindeki öğrenciye 100, sultani şubesinde öğrenci olanlara 120 kuruş olmak üzere aylık olarak burs verilecektir. Halihazırda görevli olan öğrencilere ise burs verilmeyecektir.

Altmış birinci madde sınıf geçme ve bir üst dereceye geçiş ile ilgilidir. Herhangi bir kademede eğitim süresini doldurmanın ardından sınav ile liyakatini ispat edenler diğer bir şubeye geçiş yapabilirler. Altmış ikinci maddeye göre Darulmualliminden sınavlarını vererek mezun olanların eğitim sınıflarına uygun okulların öğretmenliklerine memuriyeti kabul etmeye mecburdur. Altmış üçüncü madde Darulmuallimin mezunlarının öğretmenlik ataması esasında hakk-ı rüçhan yani öncelik hakakı elde etmelerine dairdir. Böylece devlet öğretmen olarak yetiştirilenlerin öncelikli olarak okullara atanmasını tesis etmekle öğretimde birlik ve kalite oluşturmayı hedeflemiştir. Altmış dördüncü madde Darulmualliminde tahsilini tamamlayıp, hizmetine engel teşkil edecek bir husus olmadığı halde zorunlu hizmeti terk etmek isteyenler öğrenim gördükleri sırada aldıkları burslar geri alınacak ve öncelikli öğretmen atanması hakk-ı rüçhandan mahrum kalacaklardır. Bu madde öğretmenlik mesleğinin özendirilmesi, öğrencilerin mesleğe atılmakta tereddütlerinin azaltılması ve öğretmen yetiştirmeye yönelik çabaların boşa gitmesini önlemek amaçlıdır. Altmış altıncı madde Darulmuallimin bina içeriği ile ilgili bir maddedir. Bu madde Darulmualliminin düzenli bir kütüphanesi ve fen bilimleri için laboratuvar malzemeleri bulunacağını bildirmektedir.

Maarif-i Umumiye Nizamnamesinde Darulmuallimat ile ilgili Maddeler

Nizamnamenin 68-78 arası maddeleri Darulmuallimat ile ilgilidir. Sıbyan okulları ve rüştiyesine öğretmenler yetiştirmek üzere açılacak bu okulların hangi kısımlarda oluşacağı, nasıl bir program uygulanacağı ve diğer hususlar belirtilmiştir.

Nizamnamenin altmış sekizinci maddesi okulun amacını ve sınıflarını belirtmektedir. Bu maddeye göre sıbyan ve rüştiye okullarına öğretmen yetiştirmek için Der saadette bir Darulmuallimat açılacağı, müslim ve gayrimüslim öğrenciler için öğretmen yetiştirmek üzere hem sıbyan hem de rüştiye kısmının iki şubeden oluşacağı belirtilmiştir.

Altmış dokuzuncu madde sıbyan şubesinin eğitim süresini iki yıl olarak belirtmektedir. Ve yine bu maddede okutulacak dersler cetveli verilmiştir. Bu maddeye göre eğitim her cemaatin kendi diliyle yapılacaktır. Gayri Müslimlerin dini eğitim ile kendi ruhanileri ilgilenecektir. Bu maddeye göre ders cetveli aşağıda verilmiştir.

- Mebadi-i Ulum-u Diniyye
- Kavaid-i Lisanî Osmanî ve Kitabet
- Usul-u Ta'lim
- Her cemaatin kendi lisanı
- Risale-i Ahlak
- Hesap Defteri Tutma Usulü
- Tarih-i Osmanî ve Coğrafya
- Ma'lumat-i Nafi'a



- Musikî
- Dikiş ve Nakış

Yetmişinci maddede göre rüştiye şubesinin eğitim süresi üç yıl olarak belirlenmiştir. Nizamnamede belirtilen okutulacak dersler listesi aşağıdaki gibidir.

- Mebadi-i Ulum-u Diniyye
- Kavaid-i Lisani Osmanî ve İnşâ
- Arapça ve Farsça
- İlm-i Ahlak
- Tedbir-i Menzil
- Tarih ve Coğrafya
- Mebadi-i Ulum-u Rayaziyye ve Tabiiyye
- Resim
- Musiki
- Ameliyat-ı Hayatiyye

Yetmiş birinci madde okul birimleri ve çalışanları ile ilgilidir. Buna göre okulda bir müdire, derslerin okutulması için gereği kadar öğretmen, iki hizmetli bulunacaktır. Kadınlardan oluşacak öğretmen yetiştirmeye yönelik olarak edeb sahibi kimselerden de öğretmen tayini yapılacağı belirtilmektedir.

Yetmiş ikinci madde maaşlar ile ilgili düzenlemeyi içermektedir. Buna göre müdire beş yüz, öğretmen ve ustaların yedi yüz, hizmetçiler yüz elli kuruş maaş alacaklardır.

Yetmiş üçüncü madde Darulmuallimata girmek isteyen öğrencilerden istenen koşulları belirtmektedir. Buna göre Darulmuallimata girmek isteyen kadınlardan sıbyan ve rüştiye şهادetnamesi braz edenler imtihansız olarak alınacaktır. Bu okullardan alınmış şهادetnamesi olmayanlar ise özel bir heyet önünde sınava tabi tutularak belirlenecektir. Aldıkları derecelere göre uygun olan şubeye yerleştirilecektir.

Yetmiş dördüncü madde sıbyan şubesinde eğitim süresini tamamladıkları sınavla belirlenenlerin sıbyan mektebi öğretmenliğine geçmek ya da rüştiye kısmına devam etmek kendi isteklerine bağlıdır.

Yetmiş beşinci madde eğitimlerini tamamlayanların tayin olundukları okullarda öğretmen olarak çalışacaklarını kabulünü zorunlu tutmaktadır.

Yetmiş altıncı madde elinde Darulmuallimat şهادetnamesi bulunan öğretmenlerin atama önceliği yani Hakk-ı Rüşhan ilelidir. Buna göre bu okullardan mezun olanlar ilgili okullara tayinde diğerlerine göre önceliklidir.

Yetmiş yedinci madde kız okullarından mezunların hizmetten ayrılmaları ile ilgilidir. Bu maddeye göre; en az beş yıl öğretim hizmeti bırakarak, herhangi bir kabule değer özrü bulunmadan hizmetten çıkma durumunda Darulmuallimatta eğitim aldıkları süre zarfında almış oldukları maaş geri alınacaktır. Ayrıca bu öğretmenlerin atama öncelik hakları elinden alınacaktır.

Yetmiş sekizinci ve son madde, öğrencilere verilecek burs ile ilgilidir. Buna göre sıbyan şubesindekiler otuz kuruş, rüştiye şubesindekiler altmış kuruş aylık maaş alacaklardır.

Maarif-i Umumiye Nizamnamesinden Sonra Darulmuallimin ve Darulmuallimatlar

10 Kasım 1882 tarihinde Sami Paşa⁵³,nın da katılımıyla toplanan Meclis-i Maarif-i Umumiye⁵⁴, taşrada Darulmuallimînlerin açılması konusunu etraflıca ele almıştır. Meclis, maarif müdürü bulunan 10 vilayet merkezinde Darulmuallimîn açılması ve bu iş için ayda 12000 kuruş tahsisat ayrılmasını kararlaştırmıştır. II. Abdülhamid, önemine binaen konunun Meclis-i Vükelâ'da tekrar incelenmesini

⁵³ Erol Çiydem, Tanzimat Dönemi Eğitim Islahatının Aynası: Maarif-i Umumiye Nizamnamesine dair Mazbata (Esbab-ı Mûcibe Layihası), Turkish History Educational Journal Güz2018, 7(2) s.515

⁵⁴ Bkz. Ayşegül Altınova Şahin, Osmanlı Devletinde Rüştiye Mektepleri, TTK Ankara ,2008 s.30-31



istemiştir. Meclis-i Vükelânın hazırladığı mazbata eğitim hayatında öğretmenin önemini dile getirmektedir. Bu iradeye binaen Taşra Muallimînleri, Edirne, Kosova, Konya, Sivas, Amasya, Bursa, Selanik, Aydın, Halep, Mamüratülaziz, Van, Musul vilayet merkezlerinde açılarak öğretime başlamışlardır.⁵⁵

Darülmualimînlerin kuruluşunu öngören 1869 Maarif-i Umumiye Nizamnamesindeki hükümler Ekim 1891 ve Mayıs 1892’de değiştirilmiştir.⁵⁶ Hazırlanan Darülmualimîn-i Âliye Nizamnamesine göre okul, İbtidaiye, Rüştîye ve Âliye olarak üç kısma ayrılıyor ve eğitim süresi iki yıl olarak belirlenmiştir. Âliye şubesi edebiyat ve fûnun olarak iki kısma ayrılıyordu. Bu düzenlemelerle Âliye şubesi göz önüne alınırsa öğretmen yetiştirme yükseköğretim konumuna alınmıştır. Darülmualimîn-i İbtidaiye şubesine giriş için şartlar, sarf-nahiv, Türkçe okuma ve yazmadan sınava girmek; güzel ahlak sahibi olmak, yaşı yirmiden az, otuzdan çok olmamak; sakat yahut malûl olmamak şeklindedir. İleride öğretmenlik yapmayı reddetmesi durumunda eğitimi boyunca aldığı bursu ödemekle mesuldür. Bukoşullar Rüştîye ve Âliye şubelerine giriş için de aynen geçerlidir. Rüştîye şubesine giriş için İbtidaiye şubesinden yahut bu düzeyde bir sınavdan geçecek durumda olmak şarttır. Âliye şubesine girmek için, Darülmualimîn-i Rüştîyeden yahut merkez idadilerden “âlâ” ve “âliyyulâlâ” derecesinde diplomalı olmak gereklidir. Bunun dışında müracaat edenler rüştîye şubesi derslerinden sınava tabi tutularak başarılı olmalıdır.⁵⁷

Dârülmualimat ise iptidaiye ve rüştîyelere kadın öğretmen yetiştirmek üzere 3 yıllık bir okul olarak planlanmıştır. Ancak bir de ihtiyat kısmı vardır ki bu kısım kadın mekâtib-i Rüştîyelerine muadildir. Rüştîye mezunu yahut ihtiyat kısmını bitirenler ve Dârülmualimatın birinci sınıfına kabul edilmek isteyenler sınava tabi tutulur ve uygun sınıfa yerleştirilirler. Bu okula girmek isteyenler kimlik ve iyi hal bildirmesi ve bulaşıcı hastalıkları bulunmadığına dair doktor raporlarını ibraz etmeleri şarttır.⁵⁸

Mart 1909’dan sonra, Darülmualimîne Müdür olarak atanan Satı Bey köklü yeniliklere girişti. Okulu Fatih’ten Cağaloğlu’na getirdi. Öğrencilerini sınavdan geçirip 150’sini alıkoydu, ötekilerini çıkardı. Okul dışında bir işi olan öğretmenleri de uzaklaştırdı, ötekilere haftada bir, gece okul nöbeti tutturdu. Öğretmen atamalarında genç ve yeteneklileri tercih etti ve değerli elemanlardan oluşan bir öğretim kurulu meydana getirdi.

Satı Bey ilk kez öğretmen sorunlarını ve öğretim ile ilgili meseleleri içeren Tedrisat-ı İptidaiye Mecmuasını Darülmualimîn öğretmen kadrosuyla birlikte çıkardı. Derginin bir kuramsal bir de uygulama bölümü vardır. Darülmualimine bağlı “Tatbikat Mektebi”⁵⁹ açmıştır. Her yıl Usul-i Tedris ile ilgili konferanslar verirdi. Uygulamalı dersler ve deneylerin kullanımını teşvik ederken aynı zamanda gözlem amaçlı geziler düzenlemiştir. Öğretmenlere ilk kez “ordu” benzetmesini yapan odur. Böylece öğretmenlerin bireysel etkinlikleri yanında toplu etkinliklerde bulunabileceğini ortaya koymuştur. Okul müzeleri kurmuş ve mezun ettiği öğretmenleri gittikleri yerlerde izlemeye, onların karşılaştıkları sorunlardan öğretmen yetiştirmede ders almaya çalışmıştır. Öğretmenlerin hizmet içi eğitimleri konusunu ilk kez ayrıntılı olarak ele almış, uygulamalara gitmiş, fikirler üretmiştir.⁶⁰

KAYNAKÇA

1. AKYÜZ, Y. (2002). Türkiye’de Öğretmenlerin Toplumsal Değişimlere Etkileri(1839-1950) (2 b.). Ankara: Pegem Akademi.

⁵⁵Bayram Kodaman, Abdülhamid Devri Eğitim Sistemi, TTK,3. Baskı, Ankara 1999 s. 151,152

⁵⁶ Cemil Öztürk, Atatürk Devri Öğretmen Yetiştirme Politikası, Ankara, 1996, s. 21

⁵⁷ Salnâme-i Nezaret-i Maarif-i Umumiyye.- İstanbul: Matbaa-i Amire, 1319, s.123

⁵⁸ Salnâme-i Nezaret-i Maarif-i Umumiyye.- İstanbul: Matbaa-i Amire, 1319, s.129

⁵⁹ Satı Bey’in müdürlüğü zamanında Dârülmualiminde alınan derslerin uygulamasının yapılması için Tatbikat Mektebi açılmıştır.Bu okulun ilk müdürü İhsan SUNGU olmuştur. Bkz. Yücel,Hasan-Âli. Türkiye’de Orta Öğretim, Kültür Bakanlığı Yayınları,Ankara 1994, s.207.

⁶⁰ Mustafa ŞANAL, Mustafa Sâti Bey (Sâti-El-Husri) (1880-1968), Hayatı ve Türk Eğitim Tarihi İçerisindeki Yeri, Milli Eğitim Dergisi, Kış-Bahar 2002, Sayı 153-154



http://www.turansam.org

TURAN-SAM: TURAN Stratejik Araştırmalar Merkezi * TURAN-CSR: TURAN Center for Strategic Researches

TURAN-SAM Uluslararası Bilimsel Hakemli Dergisi; p-ISSN: 1308-8041, e-ISSN: 1309-4033; Yıl: 2019; Ay: Eylül; Cilt: 11/YAZ, Sayı: 43

TURAN-CSR International Scientific, Peer-Reviewed and Refereed Journal; ISSN: 1308-8041, e-ISSN: 1309-4033; Year: 2019; Month: September; Volume: 11/SUMMER, Issue: 43

DOI: http://dx.doi.org/10.15189/1308-8041

2. Akyüz, Y. (2006). Türkiye’de Öğretmen Yetiştirmenin 160. Yılında Darülmualimîn’in İlk Yıllarına Toplu ve Yeni Bir Bakış. Osmanlı Tarihi Araştırma ve Uygulama Merkezi Dergisi OTAM, 20(20), 17-58. doi:10.1501/OTAM_0000000532
3. Akyüz, Y. (2015). Türk Eğitim Tarihi MÖ1000-MS2015 (28 b.). Ankara: Pegem Akademi.
4. Altın, H. (2008). 1869 Maarif-İ Umumiye Nizamnamesi VE Öğretmen Yetiştirme Tarihimizdeki Yeri. İlahiyat Fakültesi Dergisi, 13(1), 271-283. http://isamveri.org/pdfrg/D02364/2008_1/2008_1_ALTINH.pdf adresinden alındı
5. BOA. (1309). İMMS,126/5394, Darulmuallimin Hakkında Maarif Nezaretinden Alınan Layihaya Dair.
6. BOA, Y. 1. (1869). Maarif-i Umumiye Nizamnamesi (Osmanlıca Tam Metim). Arşiv Belgesi.
7. ÇİYDEM, E. (2018). Tanzimat Dönemi Eğitim Islahatının Aynası: Maarif-i Umumiye Nizamnamesine dair Mazbata(Esbab-ı Mûcibe Layihası). Turkish History Educational Journal, 2(7), 509-531. https://dergipark.org.tr/download/article-file/552847 adresinden alındı
8. KAYA, U. (2012-2013). Dârülmualimîn İle İlgili Bir Nizamname Layihası Ve Dârülmualimîn’e Giriş Sürecinde Bir İmtihan. Yalova Sosyal Bilimler Dergisi(5), 35-54 . file:///C:/Users/lenovo/Desktop/T%C3%BCrkiyede%20%C3%B6%9C%9Fretmen%20yeterlikleri%20yeni/dar%C3%BClmuallimin.pdf adresinden alındı
9. KOÇER, H. A. (1991). Türkiye’de Modern Eğitimin Doğuşu ve Gelişimi. İstanbul: MEB.
10. Kodaman, B. (1999). Abdülhamid Devri Eğitim Sistemi (3 b.). Ankara: Türk Tarih Kurumu. 2019 tarihinde alındı
11. Maarif-i Umumiye Nezareti. (1319). Salnâme-i Nezaret-i Maarif-i Umumiyye. İstanbul: Matbaa-i Amire.
12. Öztürk, C. (1996). Atatürk Devri Öğretmen Yetiştirme Politikası. Ankara: TTK.
13. Salname-i Nezaret-i Maarif-i Umumiye. (1319). 129. İstanbul: Matbaa-i Amire.
14. Şahin, A. A. (2008). Osmanlı Devletinde Rüştüye Mektepleri. Ankara: TTK.
15. ŞANAL, M. (2002). Mustafa Sâti Bey (Sâti-El-Husri) (1880-1968), Hayatı ve Türk Eğitim Tarihi İçerisindeki Yeri. Milli Eğitim Dergisi(153-154). https://dhgm.meb.gov.tr/yayimlar/dergiler/Milli_Egitim_Dergisi/153-154/sanal.htm adresinden alındı
16. YILMAN, M. (2006). Türkiye’de Öğretmen Eğitiminin Temelleri. Ankara: Nobel Yayın Dağıtım.
17. YÜCEL, H. A. (1994). Türkiye’de Orta Öğretim. Ankara: Kültür Bakanlığı Yayınları.



<http://www.turansam.org>

TURAN-SAM: TURAN Stratejik Arařtırmalar Merkezi * TURAN-CSR: TURAN Center for Strategic Researches

TURAN-SAM Uluslararası Bilimsel Hakemli Dergisi; p-ISSN: 1308-8041, e-ISSN: 1309-4033; Yıl: 2019; Ay: Eylül; Cilt: 11/YAZ, Sayı: 43

TURAN-CSR International Scientific, Peer-Reviewed and Refereed Journal; ISSN: 1308-8041, e-ISSN: 1309-4033; Year: 2019; Month: September; Volume: 11/SUMMER, Issue: 43

DOI: <http://dx.doi.org/10.15189/1308-8041>

(5)

Abdulqadir TURAN

**İNSAN YAŞAMININ İLKEL HAYATTAN KENTE, KENTLEŞME VE KENTLİLEŞMEYE
SÜRÜKLEYEN SÜREÇ ÜZERİNE BAKIŞ
THE VIEW OF THE HUMAN LIFE ON THE PROCESS DRAGING FROM PRIMARY LIFE TO
URBAN, URBANIZATION and URBANIZATION**

ÖZ

İnsanoğluhayatının her aşamasında farklı şekillerde yaşamaktadır yaşamın her döneminde farklı alanlar yaşamakta olup farklı faaliyetlerde bulunarak yaşadığı her dönemde göze çarpan dinamikler vasıtasıyla bir üst döneme taşımıştır. İnsanoğlu il ormanlık alanında yaşarken doğal olayların şiddetle yoğunlaşmasıyla insanoğlu hayatını mağaralarda devam ettirmiştir. Bu dönemde farklı faaliyetler yaparak hayatını sürdürmüş bu dönemin zorlukları yoğunlaşması nedenleriyle insanoğlu hayatını düz alanlara (çadır hayatı) sürdürmüştür. Bu dönem içerisinde insanoğlunun hayatında farklılıklar meydana gelmiştir örneğin beslenme farklılığı, giyim farklılığı, konut farklılığı ve faaliyet farklılığı göze çarpmaktaydı.

İnsanlar bir arada yaşamasının ardından hayatına düzen vermeye önem vermiştir zaman geçtikçe ihtiyaçları artmıştır bu nedenle pazar alanları kurulmuş buna bağlı olarak ticaret gelişmiştir oluşan köylerin mesafesi azalmıştır insanların bir araya yaşamasının ardından ihtiyaçları yoğunlaşmış bu ihtiyaçları gidermek için kent olgusu kapsamında hem ihtiyaçlar hemde kent yönetimi olgusu meydana gelmiş bir süre sonrası kent alanında meydana gelen gelişmelerle günümüz kentlere oluşmuştur.

Anahtar Kelimeler: *İnsanın ilkel hayatı, Kentin oluşumu.*

ABSTRACT

Humankind lives in different ways at every stage of his life, living in different areas in every period of life and carrying out different activities in every period of time has moved to an upper period through the dynamics. While living in the forest area of humanity, humankind has maintained its human life in caves with its intense concentration of natural phenomena. In this period, he continued his life by doing different activities and intensified the difficulties of this period, and the human beings kept his life in the flat areas (tent life). In this period, differences have occurred in the life of mankind, for example, nutritional differentiation, clothing differentiation, difference in housing and the difference in activity.

The people who lived together after living together had the importance of giving order to their life as they increased their needs and therefore the market areas established, the distance of the villages formed by the establishment of the development of the persons that have decreased After experiencing the needs of the city to address these needs, both the needs and the city management phenomenon has occurred in the area after a period of time in the city of the developments occurred in the cities.

Keywords: *The humanitarian primitive life, Formation of the city.*



1. İnsan Yaşamının İkel Hayatı

İnsanoğlunun ne zaman ve nerede yaşadığı konusunda net bir bilgi yoktur ancak bilimsel araştırmalara göre insanın nerede ve nasıl yaşadığı konusunda farklı bilgilere ulaşılmıştır. Bilimsel araştırmaların bazı verilerine göre insanoğlu iki milyon sene önce ve bazı bilimsel araştırmalara göre de yüz bin yıl evvel yaşadığı belirlenmektedir. İslamın kaynaklarına göre ilk insan Hz. Adem ve Hz. Havva olup cennette yaşadığı konusunda bilgiler bulunmaktadır. Zaman aşımında Hz. Havva ve Hz. Adem yasaklı meyveden beslenerek tanrının cezasına çarptırılarak Hz. Adem'i Hindistan'daki Saylan Adası'na ve Hz. Havva'yı Cidde'ye indirmiştir. Bilimsel araştırmalara göre insanoğlunun ilk yaşadığı yer Afrika'daki Rift Vadisi'dir Araştırmalara göre Rift Vadisi insanların ihtiyaçlarının giderilmesi için kaynaklar açısından zengin bir bölgedir çünkü insanoğlunun ihtiyaçları sınırsız olup bu ihtiyaçları karşılamak için sürekli bir çaba içerisindeydi. İnsanın ilkel yaşamında önemli rol oynamış ve insanı bir süre kendi içerisinde kendi kaynakları ile barındırmış insanlar ormandaki hazır kaynaklardan (meyve, ağaç ve odun) faydalanarak yaşamını sürdürmüş, meyvelerle beslenmiş ağaç ve odunlardan barınak hazırlamış. Yukarıda söylediğimiz konulara bağlı olarak ormanın, Ormanlar canlı bir varlıktır, Ormanlar üretim alanıdır, Doğal yollarla kendi ihtiyacını giderir çeşitli canlıları barındırır, Hava filtresidir ve Kendi eker kendi biçer özelliğine sahiptir. Ormanların yukarıdaki özelliklerine göre ormanlar doğal bir üretim ve dağıtım alanı olması nedeni ile insanlar hiçbir faaliyet yapmadan kendi ihtiyaçlarını hazırlayabilmiş bir süre sonra doğal olaylar (yağış, rüzgar) nedeni ile insanlar yaşamak için farklı yer arayışında bulunmuş sonuç olarak ormandan mağaraya göç etmişlerdir.

Doğal olaylar (aşırı hava değişikliği, ormanların yok olması, aşırı yağış ve aşırı rüzgar) nedenleriyle insanoğlu organik hayatı terk etmek zorunda kalmış yaşamak için yeni mekan arayışında bulunarak dağlarda, dağ eteklerinde, mağaralarda ve çukurlarda yaşamını sürdürmüş, insan hayatının değişmesiyle insanların ihtiyaçlarının karşılanma yöntemleri değişmiş, bir nevi insan hayatında dinamiklikler yaşanmış, bu dinamiklikler beslenme farklılığı, Barınma farklılığı ve Üretim farklılığı alanlarda göstermiştir. İnsanlar beslenme konusunda orman hayatından farklı olarak beslenme kaynaklarını hazırlıyorlardı bu süreçte beslenme kaynaklarının en önemlisi hayvanları avlama yöntemiyle yiyeceklerini hazırlamaktı. Bu çeşit beslenme kaynaklarını yemeye hazırlamak için insanlar ateşten faydalanıyorlardı aynı zamanda mağaraları aydınlatmak ve kış aylarında mağaraları sıcak tutmak için ateşten faydalanıyorlardı Araştırmalara göre bu dönemde ressamlık ve kazıcılık kalıcı eser olarak belirlenmiş arkeoloji araştırmalarına göre bir çok eser bulunmuştur. İnsanlar mağara hayatında yaşamını sürdürürken giderek engeller yoğunlaşmış ve mağaralarını terk etmişler bu süreç sonrası düz alanlara göç etmeye başlamışlar, bu şekilde insanların çadır hayatı başlamış. İnsanoğlu mağara hayatından çadır hayatına geçmeden evvel önemli gelişmeler elde etmiş bu gelişmeler, Heykel tıraşlık , Nakkaşlık, Ateşi bulmaları, Giyim hazırlamaları, Hayvancılık, Hayvan ürünü (süt,yoğurt) hazırlaması ve Ulaşımında hayvanların kullanılmasıdır.

Mağaralarda bir süre sonra nüfus yoğunlaşmaya başlamış mağaralar insan yaşamı için yetersiz hale gelmiş yukarıda belirlediğimiz faaliyetlerin hızlanması ve iklimin hızla değişmesiyle birlikte insanlar düz alanlara göç etmeye başlamışlardır. Çadırlar ilk olarak hayvanların derisinden dikilerek yapılmış, insanlar orman hayatından farklı olarak toplum halinde yaşamaya başlamışlar bunun sonucunda kültür alışverişi, ekonomik faaliyetler gelişmiş, ekonomik alanda bu dönemin geçim kaynağı olan hayvancılık sektörü gelişmiş, buna bağlı olarak hayvancılık sektörü sahipleri hayvanlarını beslemek için yeşil arazi arayışında bulunmuşlardır. Bu sebeple sektör sahipleri arasında kavga, kargaşalar yaşanmıştır. Bunun yanı sıra toplum hızla büyüyor ve ihtiyaçlar giderek yoğunlaşıyordu toplumların birleşmesiyle yoğunlaşan ihtiyaçlar giderek daha da yoğunlaşmaya başlamıştır. İhtiyaçların iyi bir şekilde yerine getirilmesi için bir düzene ihtiyaç duyulmuş ve toplu yaşam şekilleri geliştirip insanlar zaman aşımı sonucunda hayatını bir düzen çerçevesinde şekillendirmiştir. İnsanlar çadır hayatında büyük devrimlere imza atmışlar ve hayatlarını bir düzen çerçevesinde biçimlendirmişler çünkü insanlar sürekli düşünebilen, sürekli ihtiyaç duyabilen bir mahluk olduğundan her zaman aklını çalıştırmış insanın çadır hayatında en önemli yaptığı faaliyetleri, Toplumsal devrim, İş bölümü, Topluluklar ve Kabile devletleridir. İnsan aklını daha iyi bir şekilde kullanması sonucunda hayatında değişikliklere şahid olmuş insanlar hayatının ilk zamanlarında yalnız ya da birbirinden uzakta yaşıyorlardı bir süre sonra birlikte yaşamaya başlamışlar ve bu süreç hızla gelişmiş buna bağlı olarak ihtiyaçlar



artmış, artan ihtiyaçları karşılamak için kültürel ve ekonomik alışverişler yapılmış bu etkenlerin kontrol edilmesi için sözleşme yolu ile düzenlemeler çıkarılmıştır. İnsanlar sürekli bir uğraş içinde olduğundan farklı yollardan gelir ve geçim kaynağı sağları gelir ve geçim kaynağını yönetmek için yöntemler geliştirirler gelir ve geçim kaynaklarına etkin şekilde ulaşması için iş bölümüne başvururlar, eskiden iş oranı az olduğundan iş bölümü az görünür örneğin hayvan derisinden giyim hazırlama, çadır dikme, farklı kaynaklardan yemek hazırlama, hayvanların beslenme işleri kadınların iş alanıydı.

Avlanma, barınak hazırlama, aile geçim kaynağı sağlama erkeklerin iş alanına giriyordu. İnsanların birlikte yaşamasının ürünü olan topluluklar insanların kültürel, ahlaki ve örf adetlerini yaşatmak için en önemli rolü oynuyor, insanlar törelerine göre hayatını düzenliyor, töre kurallarından aykırı davranışlara ağır cezalar veriliyordu. İnsan hayatını düzene sokan en önemli etken kurallar ve kanunlardı. İnsan hayatının değişmesiyle güvenliğe ihtiyaç duyulmuş bunun sonucunda insan toplulukları bir araya gelerek sözleşme yoluyla düzenlemeler çıkartmışlar bir zaman sonra devlet adı verilmiş yukarıda söylenenlerin tümünün gerçekleşmesi için toprak lazımdı. Bu nedenle nehir kenarları ve verimli topraklar üzerinde ev inşa etmişler ve buna bağlı olarak tarım sektörü gelişti insanlar ekim mevsiminde nehir ve verimli topraklar üzerinde ektiği ürünleri yetişmesine kadar oralarda yaşamışlardır. İnsanların nehir ve verimli topraklar üzerinde inşa ettikleri evler uzak iken zaman geçtikçe toplumun yoğunlaşmasıyla ev ihtiyacı artmış sonuç olarak kolektif yaşam kavramı meydana gelmiş böylelikle köy kavramı ortaya çıkmış. (Sadiqi, 2014; 26-34)

1. Kentin Oluşumu

Ünlü düşünür Aristoteles, kenti, insanların daha iyi yaşam sürmek için toplandıkları yerleşim yeri olarak tanımlamıştır kent sözcüğü devamlı olarak medeniyet ile eş anlamlı olarak kullanılmıştır. Bu anlamda medeniyetin kentleşmeyle geldiğini ve var olduğunu söylemek genel bir kanıdır. Latin kökenli dillerde medeniyet anlamına gelen "civilization" kent anlamına gelen "civitas" sözcüğünden türemiştir bu özellik sadece batı kültürlerinde görülmemektedir. Arap kültüründe de medeniyet, uygarlık anlamına gelmektedir ve bir kent ismi olan Medine sözcüğünden üretilmiştir. Kent sözcüğü kavramsal olarak incelendiğinde, Orta Asya Türkleri tarafından "Şehir" sözcüğünün karşılığı olarak kullanıldığı ortaya çıkmaktadır. Soğdça'dan Türklerin diline geçen "Kend" sözcüğü yaygın olarak kullanılmış, "Yarkend", "Taşkend", "Semizkend" (Semerkant) örneklerinde olduğu gibi birço büyük şehir bu adlarla adlandırılmıştır. (Ulusoy ve Vural, 2001; 14)

Sanayi, ticaret, hizmet gibi ekonomik etkinliği olan, tarımsal ürünler de dahil olmak üzere her türlü ürünün dağıtıldığı, sınırları belirlenmiş bir alanda yoğunlaşmış nüfusun sosyal bakımdan tabakalaştığı, mesleki rollerin artarak farklılaştığı, dikey ve yatay hareketliliğin yaygın olduğu, çeşitli sosyal grupları barındıran, sivil toplum örgütlerinin etkinliğinin gittikçe arttığı, merkezi ve yerel yönetimi temsil eden yönetsel kurumların bulunduğu, yerel, bölgesel ya da uluslararası ilişki ağlarına sahip heterojen bir toplum olarak ifade edilmektedir. Kentler, toplumların ekonomik, sosyo-kültürel ve teknolojik düzeylerini ve sahip oldukları birikimleri en doğru şekilde yansıtan sosyal ve fiziksel mekânlardır. (Acungil, 2012;10-27)

Sermaye ile mekânın kesişme ve müzakere alanlarıdır yerel-ulusal-bölgesel-küresel etkileşim ağlarının kesiştiği sosyal ve fiziksel mekânlardır dolayısıyla, artık sadece belediye, yerel yönetim ve yerel ölçüğe indirgenemeyecek kadar karmaşık ve çok boyutlu bir yapıya sahiptir. Bilim insanların bu ve benzer düşüncelerine sayısız örnek vermek mümkündür zamana ve bilim insanlarına göre bazen benzer bazen farklı kavramlarla tanımlanmakta ise de, nüfusu fazla, ekonomik, sosyal ve kültürel faaliyetleri yoğun, sanayi veya turizm hizmet kapasitelerine sahip, insan ilişkilerinin fazla ve karmaşık olduğu, yönetsel öğelerin bulunduğu, vb. özelliklere sahip yerleşim birimlerinin "kent" olarak nitelendirildiği görülmektedir (Topal, 2004;)

Sosyologlar kentin oluşumu konusunda farklı fikirlere sahipler. Rasızmen ve diğer sosyologlara göre kent belirsiz şekilde meydana gelmiş fikrini sunarken başka sosyologlara göre toplumun gelişmesi, insanın doğaya hakim olması ve ekonomik faaliyetlerin gelişmesi sonucu kentler kültürel, ekonomik ve siyasi boyut kazanmış. Wergoarden Child'a göre "köyün ekonomik faaliyetinin hızla gelişmesi nedeniyle kültürel alışveriş süreci yaşanarak insanlar birbirlerinden etkilenmiş kolektif yaşamın önemi artarak kent kavramı



ortaya çıkmaya başlamış, dünyada ilk kent M.Ö. 3500 yılında Mezopotamya bölgesinde 12-20 bin nüfus ile kurulmuştur. (Sadiqi, 2014; 36)

Araştırmalara göre dünyanın ilk kenti Sümerler tarafından Fırat ve Dicle nehirlerinin bulunduğu Mezopotamya bölgesinde kurulmuştur. Topraklarının verimli olması nedenleriyle insanlar ilk olarak buraya yerleşmişler, Sümerler döneminde tarım sektörü gelişmiş, tarımsal ürünlerin ticaretine başlanmış böylelikle diğer yerlere ticari seyahatler düzenlenmiş piyasalarda buluşan kesim aralarında ekonomik ve kültürel dayanışma hareketleri geliştirmişlerdir. Mezopotamya ve diğer bölgelerde oluşan kentlerin özelliklerine bakacak olursa şu özelliklere, Kentler duvarlarla çevrilmiş, Kale, Pazar alanı, Tarımsal alan, Toplumsal sınıf ve Saraya rastlayabilir. İlkel kentlerin etrafı iç içe duvarlarla çevrilmiş, duvarların görevleri kendine sınırlarını belirlemesi ve aynı zamanda dış müdahalelere karşı kentin güvenliğini sağlamaktaydı. Tarımsal ürünlerin ticaretinin gelişmesiyle her bölgede pazar alanı kuruldu, doğal olarak toplumlar arasında similar olmuştur. Örneğin tucker kesim, kale kesimi, kalkan kesim Ana halkı.kentin yönetiminin sağlanmış, pazarlardan vergi toplanması ve kent güvenliğinin sağlanması gibi konular saraylı kesim tarafından yürütülmekteydi. Genel olarak kentin inşa edilen binaları, sarayları çamur tuğla ve taştan yapılmıştır. Günümüzdeki modern kentler ekonomik, kültürel ve siyasal faaliyetlerin hız kazanmasıyla klasik biçimden günümüz modern biçime dönüşmüş bu dönüşümün gerçekleşmesinde insan aklını rasyonel olarak kullanmıştır bu nedenle kentlerde büyük ekonomik, kültürel ve siyasal devrimler yaşanmış. 18. yüzyılda sanayi devrimi ekonomik, kültürel ve siyasal olarak gerçekleşmiş kentlerin şeması ve dokusu değişmiş bu tarihten itibaren klasik kent anlayışı yerini modern kent anlayışına bırakmaya başlamış sanayinin gelişmesi nedeniyle kentleri ekonomik bir kaynak olarak tanımlamış çünkü kentlerde farklı fabrikalar açılarak iş gücünü kendine çekmiş böylelikle kentlerde nüfus çoğalmış nüfusun çoğalması ile kentlerde kültürel alışveriş gerçekleşmiş bunun sonucunda dayanışma kültürü gelişmiş. Kentlerde nüfusun yoğunlaşma sebebiyle dar olan caddeler genişletilmiş, kaliteli binalar yapılmış, trafik alanında düzenlemeler getirilmiş, alt yapı düzenlenmiş, ulaşımda toplu taşıma araçları geliştirilmiş, yani kentler sanayi devrimi sonrası bir canlı varlık gibi büyüyerek gelişmiş ve hep dönüşüme alan tanımış kentler eski özelliklerinden farklı özellik taşımış bu özellikleri, Kentsel düzenin olması, İş olanaklarının fazla olması, Eğitimde kalite ve farklılığın olması, Eğlence merkezlerinin olması, Farklı fabrikaların olması, Kentin alt yapı ve üst yapıya sahip olması, Kaliteli yaşamın olması kentsel hizmetlerin olması, Farklı kültürlerin olması, Ticaret için farklı pazar yerlerinin olması, Kamusal alanlar ve dairelerin olması, Ulaşımında farklılığın olması, Kaliteli sağlık hizmetlerinin olması ve Haberleşme kanallarının yaygın olması.

KAYNAKÇA

1. Acungil, Y.(2012), “Kentleşme Sürecinde Tokat’ta Kentlilik Bilinci”, Gazi Osman Paşa Üniversitesi, Sosyal Bilimler Enstitüsü, Yüksek Lisans Tezi, Tokat.
2. SADIQİ, A. K., **Shahr va Shahrđari Dar Afghanistan**,(Afganistan’da kent ve belediye) Kabil, Asif İrfan Yayınevi, 2014.
3. Tuncay, T. (2004). *Afetlerde Sosyal Hizmet*. Ankara: Özbay Matbaacılık
4. Ulusoy, A., Vural, T. (2001) “Kentleşmenin Sosyo Ekonomik Etkileri”, *Belediye Dergisi*, Cilt: 7, Sayı: 12.



http://www.turansam.org

TURAN-SAM: TURAN Stratejik Araştırmalar Merkezi * TURAN-CSR: TURAN Center for Strategic Researches

TURAN-SAM Uluslararası Bilimsel Hakemli Dergisi; p-ISSN: 1308-8041, e-ISSN: 1309-4033; Yıl: 2019; Ay: Eylül; Cilt: 11/YAZ, Sayı: 43

TURAN-CSR International Scientific, Peer-Reviewed and Refereed Journal; ISSN: 1308-8041, e-ISSN: 1309-4033; Year: 2019; Month: September; Volume: 11/SUMMER, Issue: 43

DOI: http://dx.doi.org/10.15189/1308-8041

(6)

Aras DOĞAN⁶¹

**ÖZ KARARLILIK (SELF-DETERMİNASYON) TEORİSİ ÇERÇEVESİNDE ÖDÜLLERİN
MOTİVASYONA ETKİLERİNİ İNCELEYEN BİR ÇALIŞMA
EXAMINING THE REWARDS EFFECTS ON MOTIVATION; A SELF-DETERMINATION THEORY
PERSPECTIVE**

ÖZ

Bu çalışmanın temel amacı ödül-motivasyon ilişkisini açıklamaktır. Bu bağlamda ödüllerin motivasyona etkileri teorik çerçevede ele alınmıştır. Ödül-motivasyon ilişkisi, örgütsel davranış alanında yapılan araştırmalarda en uzun zaman tartışılan konulardan biri olmuştur. Ödül-motivasyon ilişkisini inceleyen motivasyon teorileri iki gruba ayrılabilir. İlk gruptaki teoriler dışsal ödüllerin motivasyonu artırdığını savunmaktadır. Bu teoriler motivasyonu gayret veya performans olarak ele almaktadır.

İkinci gruptaki motivasyon teorileri dışsal ödüllerin daha iyi kalitedeki motivasyonu düşürdüğünü ileri sürmektedir. Başka bir ifade ile somut dışsal ödüller dışsal motivasyonu artırırken, içsel motivasyonu düşürmektedir. Öz kararlılık (self-determinasyon) teorisine göre ödüller dışsal motivasyonu dışsal, içe yansıtılmış, tanımlanmış ve bütünleşmiş olarak etkilemektedir.

Anahtar Kelimeler: Ödül, Etki, Dışsal, İçsel, Motivasyon.

JEL Kodları: M12, M5.

ABSTRACT

The main aim of this study is to explain the relationship between reward and motivation. From this point of view, the effects of rewards on motivation have been treated within the theoretical framework. The relationship between reward and motivation is one of the most long-term debates in organizational behavior research. The theories about reward and motivation can be placed into two groups. The first group advocates that extrinsic rewards enhance motivation. These theories treat motivation as an effort or performance. Second group suggests that externally controlled rewards can undermine better quality motivation. In other words some forms of rewards might increase the amount of poorer quality of motivation (extrinsic) and decrease the amount of better quality of motivation (intrinsic). According to the self-determination theory the rewards affect extrinsic motivation as externally, introjected, identified and integrated.

Keywords: Reward, Effect, Extrinsic, Intrinsic, Motivation.

JEL Codes: M12, M5.

⁶¹ Bursa Uludağ Üniversitesi, Sosyal Bilimler Enstitüsü, İşletme Doktora, Bursa/TÜRKİYE; E-posta: aras.doganbora@gmail.com



1. GİRİŞ

Bu çalışmada motivasyon kavramı, ödüllerin yapısı ve süreç içinde ödül-motivasyon ilişkisi açıklanmaktadır. Motivasyon, kişilerin bir amacı gerçekleştirmek için içsel ve dışsal güçlerin etkisi ile davranış göstermesi olarak tanımlanabilir (Daft, 1997: 526). Ödüller, davranışı etkileyen dışsal güçlendiricilerdir (Byron, Khazanchi, 2012). Ödüllerin motive edici olduğu düşüncesi Taylor'a kadar uzanmaktadır (Bain vd., 2002). Taylor, 1911 yılında yayımlandığı “*Bilimsel Yönetimin İlkeleri*” adlı kitabında “*teşvikli ücret sistemi*” ile çalışanların motivasyonun önemli ölçüde artıracaklarını ileri sürmektedir (Daft, 1997: 528). Bu düşünceye uygun olarak örgütler çalışanlarını ödüllendirerek motive etmek için önemli ölçüde para ve zaman ayırarak gayret sarf etmektedir (Heneman, Wang, Fay, 2001: 77-79). Ancak, ödül-motivasyon ilişkisini inceleyen araştırmalarda ve motivasyon kuramlarında birbirlerini doğrulamayan sonuçlar olduğu görülmektedir. Ödül-motivasyon ilişkisini inceleyen teorisyen ve yazarlar iki gruba ayrılabilir.

İlk gruptaki teorisyen ve yazarlar dışsal ödüllerin motivasyonu artırdığını savunmaktadır (Eisenberger vd., 1999; Latham, Locke, 2007; Rynes vd., 2005). Bu yaklaşım, gayret veya performansı motivasyonun göstergesi olarak görmekte ve koşula bağlı dışsal ödüllerin gayretleri artırarak motivasyonu güçlendirdiğini ileri sürmektedir (Gerhard vd., 2009; Locke, 1993).

İkinci yaklaşım, ödüllerin içsel motivasyonu düşürdüğünü savunmaktadır (Lepper, Greene, 1973; Pfeffer, 1998; Deci Vd., 1999a). Bu yaklaşıma göre; koşula bağlı parasal ödüller bireylerin davranışlarını dışsal ödüle yönlendirmeye neden olmakta ve bu durum içsel motivasyonu düşürmektedir: Öz kararlılık (Self Determinasyon) Teorisi (ÖKT) bu iki yaklaşımdan farklı bir yaklaşım ortaya koymaktadır.

ÖKT'ne göre; eğer dışsal ödüller özerkliği destekleyen yöneticiler tarafından özerklik ve yeterlik ihtiyacını tatmin edecek şekilde yönetilirse ve adil olduğu algılanırsa (Adams, 1963) içsel motivasyon üzerindeki olumsuz etkisi en aza inmekte, bazı durumlarda içsel motivasyonu artırmaktadır (Ryan, Vd., 1983). ÖKT dışsal motivasyonu; dışsal, içse yansıtılmış, tanımlanmış ve bütünleşmiş etki olarak kalitesine göre dört dereceye ayırmaktadır. Dolayısıyla ÖKT içsel motivasyon dahil, motivasyonu beş boyutta ele almaktadır. ÖKT üzerinde yapılan bütün çalışmalar dışsal ödüllerin içsel motivasyona etkisini incelemektedir. Ödüllerin içsel motivasyon olduğu kadar dışsal motivasyonun derecelerini nasıl etkilediği konusunda çok az çalışma bulunmaktadır (Gagne, Deci, 2005). Bunlardan biri Markland ve Tobin (2010) tarafından yapılan araştırmadır. Bu araştırmada üç psikolojik ihtiyacın (özerklik, yeterlik, ilişki) tatmin edilmesi durumunda bireyde oluşacak motivasyon türleri incelenmektedir. Bu çalışmada ise motivasyon ve ödül kavramları tanımlanmakta, ÖKT dahil ödül-motivasyon ilişkisinin nasıl ele alındığı açıklanmaktadır. Böylece, sadece başta gelen kapsam ve süreç teorilerinde değil, öz kararlılık teorisinde de ödül-motivasyon ilişkisinin nasıl ele alındığı teorik olarak ortaya konmaktadır.

2. MOTİVASYON KAVRAMI

Motivasyon kavramı Fransızca ve İngilizce “*motive*” kelimesinden türemiştir (Eren, 2015: 498). Türk dilinde güdü, isteklendirme, saik, dürtü, arzu, harekete geçirici gibi anlamlarda kullanılmaktadır (Hotamışlı, Şenol, 2011:1). Yapılan araştırmalarda rekabet üstünlüğü için çalışanların motivasyonun başta gelen faktörlerden biri olduğu sonucuna varılmıştır (Chong, 2003).

Bu kavram 1880'lerin başında ortaya çıkmıştır. Daha önce teorisyenler motivasyon terimi yerine arzu ve istek anlamına gelen “*Will*” kelimesini kullanmışlar ve motivasyonu “*kişiyi harekete geçiren şey*” olarak görmüşlerdir. 1880'lerden günümüze kadar motivasyon teorilerine yeni yaklaşımlar getirilmiş ve bu yaklaşımlara göre farklı tanımlar ortaya konmuştur (Forgas, Vd., 2005:86).

Yönetim ve psikoloji alanında bir çok motivasyon tanımı bulunmaktadır. Örneğin, motivasyon “*bireyin gayret ve kaynaklarını işe nasıl yönlendireceğini etkilen psikolojik bir süreç*” (Kanfer, Vd., 2008:5), “*davranışa yön veren psikolojik bir süreç*” (Kritner, 1995: 168), “*bir merkezin veya kişinin kendi kontrolü altındaki davranış*” (Lawler, 1973: 2-3), “*bireyi davranışa sevk eden içsel bir güç*” (Keser, 2006: 2), “*belirli bir davranışı sürdürmeye yönelik, kişilerin heyecan ve ısrar duymasını sağlayan içsel ve dışsal güçlerin etkisi*” (Daft, 1997:526) olarak tanımlanmaktadır. Bu tanımlarda da görüldüğü gibi motivasyonun davranış mı yoksa süreç mi olduğu konusunda görüş birliği bulunmamaktadır. Motivasyonu davranış olarak gören yaklaşımda



motivasyonun gayret, performans ve verimlilik gibi gözlenebilir sonuçlarla anlaşılacağı ileri sürülmektedir. Motivasyonu bir süreç olarak ele alan anlayışta ise kişilerin içsel ve dışsal motive edicilerle nasıl bir etkileşim içinde olduğu üzerinde durulmakta ve bu etkileşim sonucunda arzu edilen davranış sergileyecekleri öngörülmektedir (Hewett, 2016: 23-24).

Kapsam teorilerinde motive edici temel faktör ihtiyaçlardır. Süreç teorileri beklenti, eşitlik ve hedeflere odaklanarak motivasyonu incelemektedir. ÖKT ise hem ihtiyaçları hem de hedefe yönelik davranışları dikkate almaktadır. Bu nedenle ÖKT kapsam ve süreç kuramlarının bir sentezi olarak görülebilir (Deci, Ryan, 2000).

ÖKT'nin motivasyonu ele alış biçimine en uygun tanımlardan birini Pinder (1998:11) yapmıştır. Pinder Motivasyonu “işle ilgili davranışı başlatan, davranışın yönünü, yoğunluğunu ve süresini belirleyen, bireyin içinde ve dışındaki güçler” olarak tanımlamaktadır. Bu tanıma göre, işle ilgili davranışın gerisinde bireyi etkileyen ve onu davranışa şevk eden içsel ve dışsal faktörler bulunmaktadır. Bu faktörler sadece işle ilgili davranış değil, davranışın içsel motivasyonla mı yoksa dışsal motivasyonla mı ilgili olduğunu belirlemektedir. ÖKT motivasyonu çok boyutlu olarak ele almakta ve hangi davranışın motivasyon türüne ait olduğunu incelemektedir (Ryan, Connell, 1989). Dolayısı ile yukarıdaki tanım ÖKT ile yakından ilgilidir.

3. ÖDÜLLER

En geniş anlamı ile ödüller tanıma, övgü, para, ikramiye gibi arzu edilen davranışları destekleyen dışsal güçlendiricilerdir (Byron, Khazanchi, 2012). Ödüller somut parasal ödüller olduğu gibi parasal olmayan psikolojik ödüller de olabilir (De Gieter vd., 2006).

Ödüller dışsal ve içsel olarak sınıflandırılabilir. Dışsal ödüller; ücret, terfi, ek ödemeler, sosyal yardımlar, iş güvencesi gibi örgüt tarafından sağlanan ödüllerdir ve dışsal ödüllerin performansa etkisi yüksek değildir. İçsel ödüller; başarıma duygusu, bireysel gelişim, kendini gerçekleştirme gibi bireyin iyi bir iş yapması nedeni ile doyum sağlaması ve kendi kendini ödüllendirmesidir (Hellriegel vd., 2002: 394). Yazında ödüller finansal ve finansal olmayan ödüller şeklinde de sınıflandırılmaktadır. Finansal ödüller dışsal ödüller anlamındadır ve sabit veya değişebilir somut ödüllerini kapsamaktadır. Finansal olmayan ödüller ise tanıma, övgü, başarı, sorumluluk, kişisel gelişim gibi psikolojik ödüllerdir (Armstrong, 2002:4).

Ödüllerin büyüklüğü, birey için önemi, performansla ilişkili olup olmadığı, elde edilme olasılığı, somut veya psikolojik olması, bireyin beklenti ve adalet duygusunu karşılayıp karşılamadığı gibi bazı özellikleri bulunmaktadır (Greenberg, 1987). Özellikle süreç kuramları bu özelliklere göre ödül motivasyon ilişkisini incelemektedir.

Ödüller, sadece örgütün mevcut durumdaki hedeflerini gerçekleştirmek için çalışanların motivasyon ve performansını etkilemez, insanların örgüte katılma ve devam etme olasılığını da etkiler. Ödüller doğru dağıtılsa örgütü çekici kılar; yanlış dağıtılsa örgütte ani düşüşlere neden olabilir (Flamholtz, 1996: 99).

4.ÖDÜL-MOTİVASYON İLİŞKİSİ

4.1. Ödüllerin Motivasyonu Artırdığını Savunan Motivasyon Teorileri

Ödül-motivasyon ilişkisi başta gelen motivasyon teorilerinde farklı yaklaşımlarla ele alınmaktadır. Maslow (1943)'un ihtiyaçlar hiyerarşisi ve Herzberg (1968)'in çift faktörler teorisinde ödüller düşük düzeyli ve hijyen ihtiyacını karşılamakta ve sadece hayatta kalmayı gerektiren davranışları motive etmektedir. McClelland (1987), başarıma ihtiyacı teorisinde ihtiyaçları ilişki kurma, güç kazanma ve başarıma ihtiyacı olarak üçe ayırmaktadır. Bu ihtiyaçlar, tatmin seviyesini ölçmek oldukça zor, bilinç dışı ihtiyaçlardır. Dışsal motive ediciler ise bilinçli nitelikleri olan ihtiyaçlardır (Robbins, Judge, 2015:210). Bu farklılık, kişilerin içsel veya dışsal motive edicilere yönelmesinde bir çelişki yaratmaktadır (McClelland Vd., 1989). Bu çelişkiyi ortadan kaldırmak için ödüller içsel motive edicilerle uyumlu olmalıdır. Böylece içsel motivasyon devam edebilir (Kehr, 2004).

Süreç teorileri ile birlikte ele alınan Skinner'in sonuçsal şartlandırma teorisinde davranış haz verici, memnun edici sonuçlarla karşılaşırsa tekrar edileceği, tersi olursa tekrar edilmeyeceği ileri sürülmektedir (Koçel, 2004: 341). Skinner (1963), ödüllerin davranışın hemen ardından verilmesi gerektiğini ve ödüllerin değeri arttıkça performans seviyesinin artacağını savunmaktadır. Daha az gayret gerektiren görevler



ödüllendirilirse, bireyler bu görevleri tercih ederler (Eisenberger, Cameron, 1996). Ayrıca yaratıcılığı gerektiren görevler ödüllendirilmelidir. Tersine olursa, yaratıcı görevlerin daha değerli olduğu algısı düşer (Eisenberger, Selbest, 1994).

Hedef belirlemenin motivasyonun kaynağı olduğunu savunan Locke (1968), hedef belirleme kuramını geliştirmiştir. Bu kurama göre; zorlu hedeflerle performans arasında doğrusal bir ilişki vardır. Koşula bağlı ödüllerle ilişkilendirilmiş anlamlı hedefler daha yüksek iş tatmini, performans ve örgüte bağlılık sağlamaktadır (Locke, 2004).

Victor Vroom beklenti teorisini 1964 yılında yayımladığı “iş ve motivasyon” adlı eseri ile ortaya koymuştur (Robbins, Judge, 2015: 225).

Bu teoriye göre; beklenti, araçsallık ve valens olmak üzere üç motive edici etmen bulunmaktadır. Beklenti gayretin performansla sonuçlanıp sonuçlanmayacağı algısını, araçsallık performans sonucunda bir ödül elde etme olasılığını, valens ise ödülün birey için çekici olup olmadığını ifade etmektedir. Bireyler bu üç etmeni değerlendirirler ve davranış için karar verirler. Etmenlerden herhangi biri zayıfsa motive etme gücü zayıftır (Igalens, Roussel, 1999). Araştırmalarda bu etmenler değerlendirilmiş ve gayret-performans ilişkisinin motivasyon üzerinde diğerlerine göre daha etkili olduğu sonucuna varılmıştır (Marsden, Richardson, 1994). Beklenti kuramı, motivasyonu bir görev için gösterilen gayretlerin toplamı olarak tanımlamaktadır (Pinder, 1998). Porter ve Lawler (1968) çaba ne kadar yüksek olursa olsun, birey gerekli bilgi ve beceriye sahip değilse performansla sonuçlanmayacağını, bireyin çabalarını nasıl yönlendireceğini (rol algısı) bilmesi ve ödülün eşit olduğunu algılaması gerektiğini ileri sürmektedir. Böylece Vroom’un beklenti teorisine “bilgi ve beceri”, “rol” ve “eşit ödül” algısı olarak üç değişken daha eklenmiştir (Hellriegel Vd., 2002:394). Porter ve Lawler (1968) motivasyonu dışsal ve içsel olarak ikiye ayırmakta ve her iki motivasyonun “toplantabilir” özelliğe sahip olduğunu ileri sürmektedir. Buraya kadar açıklanan motivasyon teorileri ödüllerin motivasyonu artırdığını savunmaktadır. Ayrıca bu açıklamalardan motivasyonun bir iş için harcanan gayret olduğu, içsel ve dışsal olarak ikiye ayrıldığı, her iki motivasyon türünün aynı kalitede olduğu, birbirlerini etkilemediği, içsel ve dışsal motivasyonun toplanarak bireyin toplam motivasyonunun ortaya çıktığı sonucuna varılmaktadır (Amborse, Kulik, 1999). Ödüllerin motivasyonu artırdığını savunan bu teorilerin yanında dışsal ödüllerin içsel motivasyonu düşürdüğünü savunan yaklaşımlar da bulunmaktadır.

4.2. Ödüllerin İçsel Motivasyonu Düşürdüğünü Savunan Motivasyon Teorileri

Dışsal ödüllerin içsel motivasyonu olumsuz yönde etkilediğini savunan iki teori bulunmaktadır. Bunlardan ilki fazladan değerlendirme olarak Türkçe’ye çevrilebilecek “over-justification” teorisidir. Bu teoriye göre; bir göreve karşı olan içsel ilgi aslında görev için içsel olarak motive olmaya yeterlidir. Somut bir ödül söz konusu olduğunda bireyler davranışlarının gerekçesini bu ödüle bağlar ve bu durum göreve karşı olan içsel ilgiyi azaltır (Lepper, Greene, 1979). İkincisi, öteleme “crowding-out” teorisidir. Bu teoriye göre; bir görev için somut dışsal ödül verilirse, dışsal motivasyon içsel motivasyonu ötelemekte ve onun yerini almakta (Frey, Jegen, 2001) veya koşula bağlı ödüller ilgi çekici işler için kullanılırsa o görevin önemsiz olduğu algısı yaratmaktadır (Benabou, Tirole, 2003).

Özellikle hedef belirleme ve beklenti teorileri gibi süreç teorileri hangi ödüllerin motivasyonla ilgili olduğunu ayrıntılı olarak açıklamakta ve motivasyonu çoğunlukla “gayret” olarak görmektedir. Bu teoriler motivasyonunun “kalitesini” açıklamakta yetersiz kalmaktadır (Van Den Broeck Vd., 2013). Buna karşılık, fazladan değerlendirme ve öteleme teorileri motivasyonun kalitesi üzerinde durmakta ve dışsal ödüllerin motivasyonun kalitesini düşürdüğünü ileri sürmektedir. Ancak, bu teoriler laboratuvar ortamında yapılan deneylerle ortaya konmuş ve içsel motivasyonun önemsizleştirme sürecini teorik olarak açıklanmakta yetersiz kalmaktadır (Staw Vd., 1980). Oysa, ÖKT ödüllerin motivasyonu nasıl etkilediğini teorik olarak açıklanmaktadır (Gagne, Deci, 2005).

4.3. Öz Kararlılık (Self-Determinasyon) Teorisi

Deci (1971) içsel ve dışsal motivasyonun toplanabilir olmasının problemlili ve tartışılır olduğunu, bu iki motivasyonun toplanabilir olmaktan çok birbirlerini olumlu veya olumsuz yönde etkilediğini ileri



sürmektedir. Deci, Ryan'la birlikte Bilişsel Değerlendirme Teorisini (BDT) geliştirmiştir. BDT'ne göre; koşula bağlı somut ödüller, değerlendirmeler, rekabet ve son tarih gibi dışsal faktörler içsel motivasyonu düşürür. Buna karşılık, tercih hakkı vermek gibi dışsal faktörler özerklik duygusunu ve içsel motivasyonu artırır (Amabile Vd., 1976). BDT, 1975 ile 1980'lerin başında ortaya çıktığı zaman önemli bir motivasyon teorisi olarak görülmüş (Amborse, Kulik, 1999), daha sonra bu teoriyi test eden çalışmaların laboratuvar ortamında yapıldığı, işler içsel olarak motive olmaya uygun olsa bile çalışanların motivasyonu için dışsal ödüllere ihtiyaç duyulduğu, insanların örgütlerde para için çalıştığı gibi eleştiriler getirilmiştir (Gagne, Deci, 2005). Bu eleştiriler üzerine dışsal olarak motive olmuş bir davranışın nasıl özerk bir davranışa dönüşebileceğini açıklayan ÖKT ortaya konmuştur (Deci, Ryan, 1985).

ÖKT'ni diğer motivasyon teorilerinden ayıran en önemli fark, dışsal motivasyonu kalitesine göre dereceler ayırmasıdır. Bu derecelendirme dışsal bir düzenleme ile oluşan bir davranışın ne ölçüde içselleştirildiği (internalization) sürecine bağlıdır. İçselleştirme, ödül ve ceza gibi faktörlerle başlayan bir davranışın içsel bir davranışa dönüşmesi olarak tanımlanmaktadır (Gagne, Deci, 2005).

ÖKT, insanın akıl yürütmesine dayanır. İnsanlar aktif ve gelişmeye odaklı bir organizmadır. Temel psikolojik ihtiyaçlarını tatmin etmek için ilgi çekici faaliyetleri, gelişme için fırsatları ve diğer sosyal gruplarla ilişki kurmayı doğal olarak araştırırlar. Eğer çevreleri bu ihtiyaçları tatmin ederse motivasyonları en üst seviyeye ulaşır, mutlu ve sağlıklı olarak gelişirler. ÖKT'nin temelinde bu düşünce bulunmaktadır (Deci, Ryan, 2000). ÖKT motivasyonu amotivasyon, içsel motivasyon ve dışsal motivasyon olarak üçe ayırmaktadır (Gagne, Deci, 2005). Amotivasyon, motivasyonun olmadığı durumdur. Bireyin davranışla ilgili herhangi bir niyetinin olmamasıdır (Ryan, Connel, 1989). İçsel motivasyonda birey iş ilgi çekici ve zevkli, meydan okumaya ve yeni şeyler keşfetmeye uygun olduğu için davranış göstermektedir. İçsel motivasyon görevin kendisinden kaynaklanmaktadır (White, 1959). Örgütlerde bir çok iş içsel olarak motive olmaya uygun değildir. Dolayısı ile çalışanların motivasyonu için dışsal ödüllere ihtiyaç vardır. ÖKT'ne göre dışsal bir düzenleme çalışanları dört biçimde etkilemektedir (Gagne, Deci, 2005).

Dışsal Etkilenme: Kişi sadece bir ödül elde etmek veya cezadan kaçınmak için davranış gösteriyorsa dışsal düzenlemeden dışsal olarak etkilenmektedir. Davranış ödüllerin kontrolü altındadır ve çalışanlar aşırı bir biçimde böyle motive edilirse içsel motivasyonları düşmektedir. Dışsal etkilenme klasik dışsal motivasyondur (Deci, Ryan, 2008).

İçe Yansıtılmış Etkilenme: Bu etkilenmede dışsal düzenleme içselleştirilmekte, ancak, henüz kişi tarafından kendi değeri olarak kabul edilmemektedir. Suçluluk duygusundan kaçınma, çevresinin takdirinden yoksun kalmama ve kendisini değerli hissetme gibi faktörler kişiyi davranışa sevk etmektedir. Kişinin davranışları hala koşula bağlı düzenlemenin kontrolü altındadır (Deci, Vd., 1994).

Tanımlanmış Etkilenme: Bu etkilenmede kişi görevin önemini kavramakta ancak, kendi amaç ve değerlerine kısmen uygun olduğunu düşünmektedir. Kişi kendisinin daha bağımsız olduğunu ve görevin kendisine ait bir özelliği yansıttığını hissetmektedir. Örneğin, bir hemşire hastasının rahat ve mutlu olmasına değer verir ve bunu yerine getirmek için görevin önemini kavratsa, iş içsel olarak motive olmaya uygun olmadığı halde, bazı hoş olmayan görevleri yerine getirirken, belli oranda özerk olarak motive olmaktadır (Gagne, Deci, 2005).

Bütünleşmiş Etkilenme: Bu etkilenmede dışsal düzenleme kişinin ilgileri, değerleri ve amaçları ile tam olarak örtüşmektedir. Bir görevi yerine getirmek için bütün sorumluluğu üstlenmektedir (Deci, Vd., 1994). Kişinin yaptığı iş ilgi çekici olmasa bile içsel olarak motive olmaktadır. Bütünleşmiş etkilenme tam olarak içsel motivasyon değildir. Kişi işi ilginç bulduğu için değil kendi amaç, değer ve inançlarına uygun bulduğu için yapmaktadır (Gagne, Deci, 2005).

ÖKT'ne göre; dışsal etki ve içe yansıtılmış etkilenme kontrollü (güdümlü) motivasyon olarak ele alınmaktadır. Tanımlanmış ve bütünleşmiş etkilenme ile içsel motivasyon özerk motivasyon olarak incelenmektedir (Gagne, Deci, 2005). Karmaşık ve kişisel olarak önemli bulunan işlerde özerk motivasyon performansı, iş tatminini ve işe uyum seviyesini artırmakta (Baard, Vd., 2004), buna karşılık tatsız ve sıkıcı görevlerde kontrollü motivasyon kısa dönemde yüksek performans sağlamaktadır (Grolnick, Ryan, 1987).



ÖKT'ne göre; bireylerin bir amacı gerçekleştirmek için ortaya koydukları davranışın nedenlerini açıklayan “özerklik”, “yeterlik” ve “ilişki” olmak üzere üç temel psikolojik ihtiyaç bulunmaktadır (Deci, Ryan, 2000). Doğuştan gelen bu üç ihtiyaç motivasyonun gerisindeki itici güçtür ve evrensel özelliklere sahiptir (Vanteenkiste Vd., 2008). Özerklik ihtiyacı; bireyin faaliyetlerini kendi iradesi ile kararlılıkla sürdürmesidir. İşin planlanması ve uygulamasında bireye özgürlük ve takdir yetkisi vermektir (Robbins, Judge, 2015: 243). Yeterlik ihtiyacı; kişinin çevresi ile ilişkisinde etkili olma arzudur. Çevre hem öğrenmeyi hem de bilgi ve beceriyi göstermeyi mümkün kılmalıdır (Deci, Ryan, 1991). İlişki ihtiyacı; bireyin sosyal bir gruba dahil olması, grup tarafından desteklendiğini ve samimi ilişkiler kurduğunu hissetmesidir (Moller Vd., 2010). Teorik olarak dışsal bir düzenlemenin psikolojik ihtiyaçları karşılama durumuna göre dışsal motivasyon derecelenmektedir (Deci, Ryan, 2000). Üç psikolojik ihtiyaçla motivasyon arasındaki ilişkiyi gösteren tablo aşağıdadır.

Tablo 1: Psikolojik İhtiyaçlar – Motivasyon İlişkisi

Motivasyon Türleri	Özerklik	Yeterlik	İlişki
İçsel Motivasyon	x	x	
Bütünleşmiş Etkilenme	x	x	x
Tanımlanmış Etkilenme	x	x	x
İçe Yansıtılmış Etkilenme		x	x
Dışsal Etki			

Kaynak: Hewett, 2016.

İlişki, yeterlik ve özerklik ihtiyacının tatmin edilmesi özel motivasyon sağlamaktadır. Özerklik ihtiyacının tatminini, özerk motivasyon için anahtar rolündedir (Deci, Ryan, 20009. Ancak, ilişki ihtiyacı içsel motivasyon için gerekli değildir. Örneğin, kitap okuma içsel olarak motive olmayı gerektirir fakat, sosyal bir ilişkiye ihtiyaç yoktur (Van Den Broeck Vd., 2007). Sadece yeterlik ve ilişki ihtiyacı tatmin edilirse, bu durum içe yansıtılmış etki sağlar ve içe yansıtılmış etkileme dışsal etki ile birlikte kontrollü (güdümlü) motivasyon oluşturur (Gagne, Deci, 2005). Markland ve Tobin (2010) tarafından yapılan araştırmada yukarıdaki açıklamaların paralelinde bir sonuca ulaşılmıştır. Sheldon ve Flak (2008) tarafından yapılan araştırmada ise içsel motivasyon için ilişki ihtiyacı dahil üç ihtiyacın da tatmin edilmesi gerektiği sonucuna varılmıştır. Ödüllerin (primli ücret) ÖKT'nin ön gördüğü motivasyon türlerine etkisini inceleyen sadece bir doktora tezine rastlanmıştır (Hewett, 2016). Dolayısıyla bu konuda araştırmalara ihtiyaç bulunmaktadır.

5.SONUÇ

Bu çalışmada süreç içinde ödüllerin motivasyonu nasıl etkilediği teorik olarak açıklanmaktadır. Temel olarak ödüllerin motivasyonu etkisini inceleyen teorisyen ve yazarlar iki yaklaşım ortaya koymaktadır.

İlk yaklaşımda ödüllerin motivasyonu artırdığı öne sürülmektedir. Bu yaklaşıma göre; ödüller motive edicidir. Mevcut durumda içsel olarak motive olmuş bir çalışana dışarıdan bir ödül verilirse, bu ödülün yarattığı dışsal motivasyonla içsel motivasyon toplanarak çalışanın toplam motivasyonu ortaya çıkmaktadır. İçsel ve dışsal motivasyon aynı kalitedir ve birbirlerini etkilemez. Başta gelen süreç teorileri bu düşüncüyü savunmaktadır.

İkinci yaklaşım dışsal ödüllerin özellikle bu ödüller somut olduğunda içsel motivasyonu düşürdüğünü savunmaktadır. Bu yaklaşıma göre; içsel olarak motive olmaya uygun bir görev için dışarıdan somut bir ödül verilirse, çalışan davranışının gerekçesini bu ödüle bağlar ve bu durum içsel motivasyonu düşürür. İçsel ve dışsal motivasyon aynı kalitede değildir. Fazladan değerlendirme (over-justification) ve ötleme (crowding-out) olarak Türkçeye çevrilebilecek iki teori bu düşüncüyü savunmaktadır.

Öz kararlılık teorisi yukarıdaki iki yaklaşımdan farklı bir yaklaşım ortaya koymaktadır. Bu teoriye göre; içsel ve dışsal motivasyon toplanabilir olmaktan çok, birbirlerini olumlu veya olumsuz yönde etkileyen iki farklı motivasyon türüdür. Eğer ödüller özerkliği destekleyen bir iklim içinde dağıtılsa içsel motivasyonu düşürmez ve bazı durumlarda içsel motivasyonu olumlu yönde etkiler. Anılan teori dışsal ödüllerin kişiyi dışsal etki, içe yansıtılmış etki, tanımlanmış ve bütünleşmiş etki olarak dört biçimde etkilemektedir. Böylece ÖKT motivasyonu motive olmama (amotivasyon), dışsal etkileme, içe yansıtılmış etkilenme, bütünleşmiş



etkilenme ile içsel motivasyon olarak altı boyutta ele almaktadır. İlk iki motivasyon türü kontrollü, diğerleri ise özerk motivasyon olarak ele alınmaktadır. Bütünleşmiş etkilenme derecesi içsel motivasyona en yakın motivasyon türüdür. ÖKT üzerinde yapılan arařtırmalar çoğunlukla dışsal motivasyonun içsel motivasyona olan etkilerini incelemektedir. Ödüllerin motivasyon türlerine etkisini inceleyen çok az çalışma bulunmaktadır ve bu konuda arařtırmalara ihtiyaç olduğu ifade edilmektedir.

KAYNAKÇA

1. Adams, J.S. (1963) "Toward An Understanding of Inequity", *Journal of Abnormal and Social Psychology*, (67), 422-436
2. Amabile, J.M., W. Dejong and M.R. Lepper (1976) "Effects of Externally Imposed Deadlines on Subsequent Intrinsic Motivation", *Journal of Personality and Social Psychology*, 34(1), 92-98
3. Amborse, M.L. and C.T. Kulik (1999) "Old Friends, New Faces: Motivation Research in The Tyoos", *Journal of Management*, 25(3) 231-292
4. Armstrong, M. (2002) *Emloy Reward*, 3. Baskı, Cromwell Press
5. Baard, P., E. Deci and R. Ryan (2004) "Intrinsic Need Satisfaction: A Motivational Basis of Performance and Well-Being in Two Work Settings", *Journal of Applied Social Psychology*, 34(10), 2045-2068
6. Bain, P. Vd. "Taylorizm, Targets and The Pursuit of Quantity and Quality By Call Centre Management", *New Technology, work and Employment*, 17(3), 170-185.
7. Benabou, R. And J. Tirole (2003) "Intrinsic and Extrinsic Motivation" *Review of Economic Studies*, 70 (244), 489-520
8. Byron, K. And S. Khazanchi (2012) "Rewards and Creative Performance: A Meta-Analytic Test of Theoretically Drived Hypotheses", *Psychological Bulletin*, 138(4), 809-830.
9. Chang, E. (2003) "Composite Effects of Extrinsic Motivation on Work Effort: Case of Korean Employees", *Journal of World Business*, 38(1), 70-79.
10. Daft, R. (1997) *Management*, 4. Basım, Florida, The Dryden Press.
11. De Gieter, S. Vd., (2006) "Identifying Nurses Rewards: A Qualitative Categorization Study in Belgium", *Human Resources Fot Health*, 4, 8-15
12. Deci, E. (1971) "Effects of Externally Mediated Rewards On Intrinsic Motivation", *Journal of Personality and Social Psychology*, 18(1), 105-115
13. Deci, E. And R. Ryan (1985) "The General Causality Orientations Scale: Self-Determination in Personality", *Journal of Research in Personality*, 19(1), 109-134
14. Deci, E. And R. Ryan (2000) "The What and Why of Goal Pursuits: Human Needs and The Self-Determination of Behavior", *Psychological Inquiry*, 11(4), 227-268.
15. Deci, E. E. vd. (1994) "Facilitating Internalization: The Self-Determination Theory Perspective", *Journal of Personality*, 62(1), 119-142
16. Deci, E., R. Koestner and R. Ryan (1999) "A Meta-Analytic Review of Experiments Examining The Effect of Extrinsic Rewards on Intrinsic Motivation" *Psychological Bulletin*, 125(6), 627-668.
17. Deci, E.L. and R.M. Ryan (1991) A Motivational Approach to Self: Integration in Personality, in R. A Dienstbier (Ed), *Nebraska Symposium on Motivation, 1990: Perspectives on Motivation*, p.p. 237-288, Lincoln, NEUS University of Nebraska Press
18. Deci, E.L. and R.M. Ryan (2008) "Self-Determination Theory: A Macrotheory of Human Motivation, Development and Health ", *Canadian Psychology*, 49(3), 182-185
19. Eisenberger, R. And J. Cameron (1996) "Detrimental Effect of Reword: Reality or Myth?", *American Psychologist*, 5(11), 1153-1166
20. Eisenberger, R. And M. Selbest (1994) "Does Reward Increase or Decrease Creativity?", *Journal of Personality and Social Psychology*, 66(6), 1116-1127
21. Eisenberger, R., L. Rhoades and J. Cameron (1999) "Does Pay For Performance Increase or Decrease Perceived Self-Determinastion and Intrinsic Motivation?" *Journal of Personality and Social Psychology*, 77(5), 1026-1040.



22. Eren, E. (2015) *Örgütsel Davranış ve Yönetim Psikolojisi*, 15. Baskı, İstanbul, Beta Basım Yayım Dağıtım A.Ş.
23. Flamholtz, E. (1996) *Effective Management Control: Theory and Practice*, Springer Inc.
24. Forgas, J.P., K.D. Williams and S.M. Latham (2005) *Social Motivation; Conscious and Unconscious Process*, Cambridge University Press.
25. Frey, B.S. and R.Jegen (2001) "Motivation Crowding Theory", *Journal of Economic Surveys*, 15(5), 589-611
26. Gagne, M. and E.L. Deci (2005) "Self-Determination Theory and work Motivation" , *Journal of Organizational Behavior* , 26(4), 331-362.
27. Gerhard, B., S.L. Rynes and Fulmer (2009) "Pay and Performance: Individuals, Groups and Executives" *The Academy of Management Annals*, 3(1), 251-315.
28. Greenberg J. (1987), "Reactions to Procedural Injustice in Payment Distributions: Do the Means Justify the Eds?" *Journal of Applied Psychology*, 72(1), 55-61
29. Grolnick, W. S. And R.M. Ryan (1987) "Autonomy in Children's Learning: An Experimental and Individual Difference Investigation", *Journal of Personality and Social Psychology*, 52(5), 890-898
30. Hellriegel, D., S. E. Jackson and J. W. Slocum (2002) *Management: A Competence-Based Approach*, Canada, South-Western Pub
31. Heneman, R, Wang, Z.M., and Fay, C. (2001), Compensation System in Global Cotext in D. S. O. Neil Anderson (Ed.), *Handbook of Industrial Work and Organizational Psychology*, cilt; 2, 77-92, Sage Puplications Ltd.
32. Herzberg, F. (1968) "One More Time: How Do You Motivate Employees?", *Harvard Bussiness Reviev*, 46 (1), 53-62
33. Hewett, R. (2016) *Examining The Relationship Between Workplace Rewards and The Quality of Motivational Experience; A Self-Determination Theory Perspective*, Unpublished PhD. Scool of Management Royal Holloway, University of London.
34. Hotamışlı, M. ve F. Şenol (2011) *İş Güvencesinin Motivasyon Açısından Önemi*, 1. Basım, Ankara, Nobel Akademik Yayıncılık Eğitim Danışmanlık Tic. Ltd. Şti.
35. Igalens, J. And P. Roussel (1999) "A Study of Relationship Between Compensation Package, Work Motivation and Job Satisfaction", *Journal of Organizational Behavior*, 20(7), 1003-1025
36. Kanfer, R., G. Chen and R.D. Pritchard (2008) *Work Motivation: Past, Present and Future*, Ith. Ed., Routledge Academic.
37. Kehr, H.M. (2004) "Integrating Implicit Motives, Explrcit Motives and Perceived Abilities: The Compensatory Model of Work Motivation and Volition" *Academy of Management Review*, 29(3), 479-499
38. Keser, A. (2006) *Çalışma Yaşamında Motivasyon*, Bursa, Alfa Akademi Basım Yayım Dağıtım.
39. Koçel, T. (2014) *İşletme Yöneticiliği*, 15. Baskı, İstanbul, beta Basım Yayım Dağıtım A.Ş.
40. Kritner, R. (1995) *Management*, 6. Baskı, Boston, Houghton Mifflin Company.
41. Latham, G.P. and E.A. Locke (2007) "New Developments in and Directions For Goal-Setting Research" *European Psychologist*, 12(4), 290-300.
42. Lawler, E.E. (1973) *Motivation in Work Organizations*, Brooks/Cole Pub. Co.
43. Lepper, M.R. and D. Greene (1979) *The Hidden Costs of Reward: New Perspectives on The Psychology of Human Motivastion*, Jhon Willey & Sons Inc.
44. Locke E. (1993) "Facts and Fallacies About Goal Theory: Reply to Deci" *Psychological Science*, 4(1), 63-64.
45. Locke, E. A. (1968) "Toward A Task Theory of Motivation and Incentives", *Organizational Behavior and Human Performance*, 3(2), 157-189
46. Locke, E.A. (2004) "Linking Goals to Monetary Incentives", *Academy of Management Executive*, 18(4), 130-133
47. Markland, D. And V.J. Tobin (2010) "Need Support and Behaviorual Regulations for Exercise Among Exercise Referral Scheme Clients: The Mediating Role of Psychological Need Satisfaction" *Psychology of Sport and Exercise*, 11(2), 91-92.



48. Marsden, D. and R. Richardson (1994) "Performing for Pay? The Effects of 'Merit Pay' on Motivation in Public Service", *British Journal of Industrial Relations*, 32(2), 243-261
49. Maslow, A. H. (1943) "A Theory of Human Motivation", *Psychological Review*, 50(4), 370-396
50. McClelland, D. C., R. Koestner and J. Weinberger (1989) "How Do Self-Attributed and Implicit Motives Differ", *Psychological Review*, 96(4), 690-702
51. McClelland, D.C. (1987) *Human Motivation*, Cambridge, Cambridge University Press
52. Moller, A. C., E. L. Deci and A. Elliot (2010) "Person-Level Relatedness and The Incremental Value of Relating", *Personality and Social Psychology Bulletin*, 36(6), 754-767
53. Pfeffer, J. (1988) "Six Dangerous Myths About Pay" *Harvard Business Review*, 76(3), 109-119.
54. Pinder C.C. (1998) *Work Motivation in Organizational Behavior*, 2. Baskı, British Columbia, Psychology Press.
55. Porter, L.W. and E.E. Lawler (1968) "What Job Attitudes Tell About Motivation", *Harvard Business Review*, 46(1), 118-126
56. Robbins, S.P. ve T.A. Judge (2015) *Örgütsel Davranış*, 14. Basım, Ankara, Çev: İnc Erdem, Nobel Akademik Yayıncılık Eğitim Danışmanlık Tic., Ltd. Şti.
57. Ryan, R. M. and J. P. Connell "Perceived Locus of Causality and Internalization: Examining Reosans for Acting Two Domians", *Journal of Personality and Social Psychology*, 57(5), 749-761
58. Ryan, R.M., V. Mims and R. Koestner (1983) "Relation of Reward Contingency and Interpersonal Context to Intrinsic Motivation: A Review and Test Using Cognitive Evaluation Theory" *Journal of Personality and Social Psychology*, 45(4), 736-750.
59. Rynes, S.L., B. Gerhard and L. Parks (2005) "Personnel Psychology: Performance Evaluation and Pay For Performance" *Annual Review of Psychology*, 56, 571-600.
60. Sheldon, K.M. and V. Filak (2008) "Manipulating Autonomy, Competence and Relatedness Sport in A Game-Learning Context: New Evidence That All Three Needs Matter", *British Journal of Social Psychology*, 47(2), 267-283
61. Skinner, B.F. (1963) "Operant Behavior", *American Psychologist*, 18(8), 503-515
62. Staw, B.M. Vd., (1980) "Intrinsic Motivation and Norms About Payment", *Journal of Personality*, 48(1), 1-14
63. Van Den Broeck, A. Vd. (2007) Self-Determination Theory: Promoting Growth in Work Place, *Unpublished Manuscript*
64. Van Den Broeck, A. Vd., (2013) "Unravelling The Importance of The Quantity and Quality of Workers Motivation For Well-Being A Person-Centered Perspective", *Journal of Vocational Behavior*, 82(1), 69-78
65. Vanteenkiste, M., R. Ryan and E. Deci (2008) Self-Determination Theory and Explanatory Role of Psychological Needs in Human Well-Being. *In Capabilities and Happiness* (pp. 187-223), Oxford University Press, USA
66. White, R. W. (1959) "Motivation Reconsidered: The Concept of Competence", *Psychological Review*, 66, 297-333



http://www.turansam.org

TURAN-SAM: TURAN Stratejik Arařtırmalar Merkezi * TURAN-CSR: TURAN Center for Strategic Researches

TURAN-SAM Uluslararası Bilimsel Hakemli Dergisi; p-ISSN: 1308-8041, e-ISSN: 1309-4033; Yıl: 2019; Ay: Eylül; Cilt: 11/YAZ, Sayı: 43

TURAN-CSR International Scientific, Peer-Reviewed and Refereed Journal; ISSN: 1308-8041, e-ISSN: 1309-4033; Year: 2019; Month: September; Volume: 11/SUMMER, Issue: 43

DOI: http://dx.doi.org/10.15189/1308-8041

(7)

Doç. Dr. Etem YEŐİLYURT*

**EKLEMELİ BİR BAKIŐLA ÖĐRETİM YÖNTEM VE TEKNİK SEÇİMİNİ ETKİLEYEN
FAKTÖRLER
FACTORS AFFECTING CHOICES OF TEACHING METHODS AND TECHNIQUES: AN
ADDITIVE VIEW**

ÖZ

Her derse, konuya, amaca, öğretmene, öğrenciye vb. uygun veya kullanılmaz, işlevsiz öğretim yöntem ve tekniđi yoktur. Her öğretim yöntem ve tekniđin bir amacı, yararı, kullanım şartları, üstün ve sınırlı yönleri vardır. Bu durum öğretim yöntem ve teknik seçimini etkileyen faktörleri ön plana çıkarmaktadır. Konuyla ilgili literatür incelendiđinde, öğretim yöntem ve teknik seçimini etkileyen faktörlerin bazı kaynaklarda yer almadıđı, bazı kaynaklarda sadece maddeler şeklinde ele alınıp ancak açıklanmadıđı, bazı kaynaklarda ise parça parça yer aldıđı görülmektedir.

Literatür taramasına dayalı olarak yürütölen bu çalışmada öncelikle literatürde yer alan öğretim yöntem ve teknik seçimini etkileyen faktörler ele alınmıştır. Daha sonra eklemeli bir bakışla literatürde örtük (saklı, gizli) şekilde yer alan, bazılarının kuramsal bazılarının arařtırmaya dayalı olarak belirlendiđi öğretim yöntem ve teknik seçimini etkileyen faktörler ayrıntılı olarak açıklanmıştır. Bu çalışmayla öğretim yöntem ve teknik seçiminde etkili faktörlerin tamamının bir bütönlük içerisinde ele alınmasının alana katkı sağlayacağı umulmaktadır.

Anahtar Kelimeler: Öğretim yöntemleri, öğretim teknikleri, yöntem ve teknik seçimi.

ABSTRACT

There is no teaching method or technique that cannot be applicable, suitable or functional for every lesson, topic, aim, teacher or student etc. Each method and technique has a purpose, advantage, terms of use, superior and restricted aspects. This situation bring the factors affecting choices of teaching methods and techniques into the forefront. In the literature, it is seen that the factors affecting choices of teaching methods and techniques are not included in some studies while these factors are indicated as items or mentioned in parts in other researches.

In this current study carried out based on literature review, the factors affecting choices of teaching methods and techniques were examined firstly. Then, with an additive point of view, the factors affecting choices of teaching methods and techniques that were mentioned theoretically or defined as a result of study in an implicit way were explained in detail. With this study, it is expected to shed light to the research area by handling the factors affecting choices of teaching methods and techniques as a whole.

Keywords: Teaching methods, teaching techniques, choice of method and technique.



GİRİŞ

Eğitim sisteminin amaçlarına ulaşılmasında öncelikle yapılan veya yapılması gereken iş, öğretim kademelerinde yer alan her derse ilişkin nitelikli ve işlevsel öğretim programları geliştirmek veya öğretim programlarını güncellemektir. Bilim, teknoloji, ekonomi, kültür, konu alanları, öğrenme-öğretme kuramları, eğitimdeki yeni yönelimler, öğretmen ve öğrenci rolleri vb. alanlarda yaşanan değişim, birey ve toplumun ihtiyaçlarının da değişmesi öğretim programlarının güncellenmesini gerektirmektedir. (Akpınar, 2012). Bir öğretim programının temel öğelerini niçin, neden öğrenelim-öğretelim sorularının karşılığı olan “amaçlar”; ne öğrenelim-öğretelim sorularının karşılığı olan “içerik”; nasıl, ne şekilde öğrenelim-öğretelim sorularının karşılığı olan “eğitim durumları (eğitim-öğretim süreci)”; ne kadar öğrendik-öğrettik sorularının karşılığı olan “sınama durumları (ölçme-değerlendirme)”, oluşturmaktadır (Demirel, 2012; Ertürk, 1972; Varış, 1996).

Öğretim programları, bir bakıma teorik özellik taşımaktadır. Bir derse ilişkin geliştirilen öğretim programı teorik olarak ne kadar nitelikli ve işlevsel olursa olsun, bu özellikler öğretim programının dersler aracılığıyla uygulamaya konulmasıyla kendini ortaya koymaktadır. Derslerin işleme sürecinde (eğitim-öğretim sürecinde) temel olan öğelerden birisi de öğretim yöntem ve teknikleridir. Başka bir deyişle, eğitim-öğretim süreci, öğretim yöntem ve tekniklerinin kullanımıyla işlenen ders işleme süreciyle uygulamada karşılığını bulmaktadır. Öte yandan öğretim programının güncellenmesine etki eden sebepler aynı zamanda bir yandan yeni öğretim yöntem ve tekniklerinin gelişmesinin ve alana kazandırılmasının önünü açarken diğer yandan da öğretim yöntem ve teknik seçimini etkileyen faktörleri de etkilemektedir. Dolayısıyla öğretim programının, öğretmenin, öğrencinin, okul yönetiminin, okulun fiziki şartlarının, aile ve sosyal çevrenin vb. paydaşların niteliği kadar, öğretim yöntem ve teknik seçimini etkileyen faktörleri dikkate alarak en doğru öğretim yöntem ve tekniği seçip kullanmak da eğitimin niteliğini artırmada oldukça etkili bir durumdur. Öğretim yöntem ve teknik seçimini etkileyen faktörlere geçmeden önce hiyerarşik olarak temel kavramları tanımlamakta yarar vardır.

Öğretim modeli: Öğretime yönelik felsefi bir bakış açısını yansıtır ve öğretimsel uygulamaların düzeyini ortaya koyar (Taşpınar & Atıcı, 2002). Öğretim modeli, öğretim stratejileri, yöntemleri ve tekniklerini seçme ve gerçekleştirmede etkili olan felsefi bir bakış açısı olarak tanımlanabilir (Taşpınar, 2012). Davranışçı, bilişsel, yapılandırmacı gibi onlarca öğretim-öğrenme modeli bulunmaktadır.

Öğretim stratejisi: “Eğitim yaklaşım ve modelleri çerçevesinde belirlenmiş amaç ve ilkelere ulaşmak için eğitim koşulları ile öğrencilerin düzeylerine göre yöntem, materyal, araç-gereç, etkinlik gibi eğitim kaynaklarını planlama ve uygulama” şeklinde tanımlanabilir. Başka bir tanıma, öğretim stratejisi öğretim amaçlarına göre uygulanacak yöntemlerin, materyallerin, araç-gereçlerin seçilmesine ve öğretimi yönlendirme etkinliklerine yön veren genel bir yaklaşımdır (Güneş, 2014a). Örneğin sunuş, buluş, araştırma-inceleme stratejileri.

Öğretim yöntemi: Eğitimin hedeflerine ulaşmak amacıyla kullanılacak tekniklerin, işlenecek konunun, araç-gereç ve diğer kaynakların bütünlük oluşturacak biçimde organize ederek hizmete sunulan düzenli bir öğretim yoludur ve öğretmenlerin sınıf içerisinde öğrenmeyi sağlamak için yaptıkları uygulamaları içerir (Bilen, 2006). Başka bir tanıma göre, bir sorunu çözmek, bir deneyi sonuçlandırmak, bir konuyu öğrenmek ya da öğretmek gibi amaçlara ulaşmak için bilinçli olarak seçilen ve izlenen yola yöntem denilmektedir (Demirel, 2007). Yöntem, stratejinin bir alt bileşenidir ve nitelik yönüyle stratejileri uygulamaya koyan araçlardır. Yöntem, öğrencilerin bir konuyu öğrenmeleri için uygulanan çeşitli faaliyetlerdir (Güneş, 2014a). Örneğin anlatım, örnek olay, problem çözme vb. onlarca öğretim yöntemi yer almaktadır.

Öğretim tekniği: Dersin içerisinde işlenen konunun davranışların kontrolünü ve pekişmesini sağlayan etkinlikler, aynı zamanda bir öğretme yöntemini uygulamaya koyma biçimidir (Sünbül, 2011). Başka bir tanıma göre öğretim tekniği, öğretim materyallerini sunmada ve öğretim etkinliklerini örgütlemeye izlenen



özel bir yoldur. Yöntem ve teknik arasında ince bir ayrım vardır. Aynı hedefi gerçekleştirmek üzere, birçok tekniğin içerik ve teknolojiyle bütünlük oluşturacak şekilde bir arada sunulması ise öğretim yöntemini oluşturur (Bilen, 2006). Örneğin, panel, forum, münazara birer öğretim tekniğidir. Bu tekniklerin içerik ve teknolojiyle bir arada kullanılması ise tartışma yöntemi oluşturur.

ÖĞRETİM YÖNTEM VE TEKNİK SEÇİMİNİ ETKİLEYEN FAKTÖRLER

Literatürde ve özellikle “öğretim ilke ve yöntemleri” ders kitaplarının bazılarında öğretim yöntem ve teknik seçimini etkileyen faktörlerin yer almadığı, bazılarında sadece madde madde yer aldığı ancak açıklamanın olmadığı, bazı kaynaklarda ise parça parça yer aldığı görülmektedir. Konuyla ilgili literatürde yer alan kaynaklara bir bütünlük içerisinde bakıldığında öğretim yöntem ve teknik seçimini etkileyen faktörler ve bu faktörlerin genel özellikleri şöyle sıralanabilir (İşman & Eskicumalı, 2003; Taşpınar, 2012; Erciyeş, 2008; Güneş, 2014b; Ocak, 2011):

1. Hedefler (kazanımlar-etkinlikler)

Bir dersin kazanımları (hedefleri-amaçları) ve bu amaçlara uygun yapılacak etkinlikler yöntem seçimini belirleyen temel faktördür. Öğretmen, öğrencide geliştirilecek nitelikleri ve onun elde edeceği kazanımları dikkate almak durumundadır. Dolayısıyla öğretmen önce dersinin amacını ve amacın bilişsel, duyuşsal veya psiko-motor alanların hangisi / hangileriyle ilgili olduğunu belirlemeli, yöntem ve teknikleri buna göre seçmelidir. Örneğin, amaç öğrencilerin araştırma yeteneklerini geliştirmek ise proje yöntemine öncelik verilmesi uygun olabilir.

2. Dersin içeriği veya konunun özelliği

Dersin içeriği ve konu ile yöntem arasında yüksek bir ilişki vardır. İçeriğin yapısı çoğu zaman yöntemi belirleyen önemli faktördür. Bunun için öğretmen, konunun en iyi öğrenilebileceği yönteme karar vermelidir. Örneğin biyoloji konuları deney ve gözlem yöntemleriyle, tarih dersi anlatım yöntemiyle daha iyi öğrenilebilir.

3. Zaman, fiziksel imkânlar ve maliyet

Dersin süresi ve sahip olunan imkânlar yöntem seçimini etkileyen önemli bir faktördür. Birçok öğretmen sürenin kısa olduğu ve yetmediğini düşünüp programı zamanında yetiştirebilmek için anlatım ya da soru cevap yöntemini tercih etmektedir. Çünkü çağdaş ve öğrenci merkezli yöntemler daha fazla zaman ve fiziksel imkânlar gerektirir. Örneğin tartışma yöntemini kullanmak için sınıftaki sandalyelerin sabit ve zaman açısından ise konu yetiştirme telaşının olmaması gereklidir. Laboratuvar olmayan bir okulda kimya dersi deney yöntemiyle işlenemez. Öte yandan yöntemlerin uygulanması farklı maliyetler gerektirebilir. Sınıf içerisinde kullanılan anlatım, tartışma gibi yöntemler ek bir maliyet gerektirmezken; gezi gözlem ya da laboratuvar yöntemleri ek maliyet gerektirebilir. Bu açıdan bakıldığında öğretmen okulun veya öğrencinin mali durumuna göre yöntem tercih edecektir. Sosyo-ekonomik düzeyin düşük olduğu çevrede yer alan okulda görev yapan bir öğretmen, ek maliyet gerektirdiği için proje yöntemini veya gezi-gözlem yöntemini kullanamayacaktır.

4. Öğrencilerin özellikleri, kişilik yapısı, hazır bulunuşluk düzeyi ve sayısı

Öğrencilerin ön bilgiler içeren bilişsel giriş davranışları; ilgi, tutum, istek, motivasyon, sevgi gibi duyuşsal giriş davranışları; hazırbulunuşluk düzeyi; yaşı, ailelerinin sosyo-ekonomik düzeyi; kültürel özellikleri yöntem seçiminde etkili faktördür. Seçilen yöntem, öğrencinin deneyim ve olgunluk düzeyine de uygun olmalıdır. Örneğin çok küçük öğrencilere ve sözel mesajlara dikkat etmeleri güç olan öğrencilere didaktik yöntemler uygulanmamalıdır. Uygulanan yöntem, yetenek, ihtiyaç ve ilgilerine uygun olduğunda, öğrenciler daha rahat öğrenirler. Seçilen yöntem, sınıftaki her öğrenci için bireysel olarak uygun olmayabilir. Bu durumda seçilen yöntemin sınıfın geneli için uygun olması şartı aranır. Ayrıca yöntem seçiminde sınıftaki öğrencilerin kişilik özellikleri de etkili olabilir. Örneğin kapalı kültürel özellikler gösteren bir çevrede yer alan



okulda öğretmen, tartışma yöntemini (münazara) çok kolay kullanamayabilir. Öte yandan sınıflardaki öğrenci sayısı da yöntemlerde belirleyicidir. Örneğin 10-15 kişilik gruplarda rol oynama, gösteri gibi yöntemler uygulanırken, daha fazla gruplarda bu yöntemler uygulanamaz.

5. Öğretmenin yönetime yatkınlığı, kişisel özellikleri ve mesleki kıdemi

Uygulamada yöntem seçimini en çok etkileyen faktördür. Öğretmenler, deneyim, bilgi ve kişisel özelliklerinden dolayı bazı yöntemleri diğerlerinden daha rahat ve etkili kullanabilirler. Ayrıca öğretmenler, bildikleri ve alışkın oldukları yöntemleri kullanma eğilimindedirler. Kullanılmayan yöntemler tanınmaz ve bu yöntemlerin kolaylığı bilinemez. Öğretmen, kendisinin de bir “öğrenen” olduğunu unutmamalıdır. Kısaca öğretmenler kendilerine kolay gelen, alıştıkları yöntemleri seçmek yerine etkili öğrenmeyi sağlayabilecek yöntemleri kullanabilmelidir. Çok konuşmayı seven ve dilini iyi kullanan bir öğretmen düz anlatım yöntemini tercih ederken; bir başka öğretmen bunu tercih etmeyebilir. Öğretmen tipleri (ekonomik tip, dindar tip, politik tip, estetik tip vb.), öğretmenlerin yaşı, cinsiyeti, aldığı eğitim, psikolojik durumu vb. yöntem seçimini etkileyebilir. Öğretmenin diğer özellikleri yanında, kişilik özellikleri de yöntem seçiminde etkilidir. Bu özellikler, öğrenci lehine değiştirilemez ve geliştirilemez iseler (çabucak sinirlenme ve parlamaya, panik atak, aşırı kuşkucu veya alınganlık vb.), öğretmen, yöntem seçiminde bunu dikkate almalıdır. Örneğin asabi yapıdaki bir öğretmen, çelişkili bir konunun öğretiminde önerilen bir yöntem olan münazara yerine, parlamenter münazara yöntemini tercih edebilir. Mesleki kıdem de yöntem ve teknik seçimini etkiler. Göreve yeni başlayan öğretmenler genellikle ideal davrandıklarından dolayı farklı yöntem ve teknik kullanımına daha açıktılar. Oysa mesleki kıdemin artmasına bağlı olarak yaşadıkları mesleki tükenmişliğin de etkisiyle öğretmenler daha sınırlı sayıdaki öğretim yöntem ve teknikleri kullanma eğilimine girmektedirler.

Yukarıda yer alan faktörlerin, öğretim yöntem ve teknik seçimini etkileyen faktörler olduğu literatürde açıkça belirtilmektedir. Ancak “öğretim yöntem ve teknik seçimini etkileyen faktörler” veya benzer içerikte başka başlıklar (konu, ünite vb.) halinde olmasa da literatür incelendiğinde yukarıda yer alan ve açıkça belirtilmiş olan faktörlerin dışında da olan ve literatürde örtük (saklı, gizli) bir şekilde yer alan öğretim yöntem ve teknik seçimini etkileyen faktörler de bulunmaktadır. Bu faktörler ve genel özelliklerine aşağıda yer verilmektedir.

6. Eğitim felsefesi

Eğitim felsefesi bilgi, bilim, ahlak ve varlık felsefesi gibi bir felsefi disiplindir ve eğitim hakkındaki muhtemel bütün felsefi soruları sorar, bunları cevaplamaya çalışır. Bu çerçevede eğitim felsefesi eğitimin doğasını, imkânını, amaçlarını, yöntemlerini, kapsamını ve içeriğini araştırarak onu bütün yönleriyle anlamayı ve açıklamayı amaçlar (Bakır, 2019). Eğitim felsefesi, öğretim programlarının kuramsal temelleri arasında yer almaktadır. Öğretim programı geliştirme sürecinde ve özellikle de amaçların belirlenmesinde önemli işleve sahip olan eğitim felsefesi, bu işlevini akımlarına göre şekillendirmektedir. Eğitim felsefi akımları arasındaysa; daimicilik, esasicilik, ilerlemecilik, yeniden kurmacılık yer almaktadır. Öğretim programlarında işlevsel olarak yer alan eğitim felsefesi akımlarının özelliklerine uygun olan öğretim yöntem ve tekniklerini seçmek, eğitimin amacına ulaşmasında önemli rol oynamaktadır. Örneğin esaslılık eğitim felsefesi için anlatım yönteminin, ilerlemecilik eğitim felsefesi için işbirliğine dayalı öğretim yönteminin kullanılması daha uygun olabilir.

7. Öğrenme ve öğretme modelleri (kuramları)

Öğrenme kuramları, öğrenmenin hangi koşullar altında oluşacağını ve oluşmayacağını, öğrenende nelerin olduğuna, olmadığına ve bütün bu bağlamda organizmada öğrenmenin nasıl olduğunu açıklamaya çalışır. Öğretme kuramları ise öğretmenlerin hangi koşullarda nasıl davranacağını, davranışların öğrenen üzerindeki etkisini, farklı öğrenme koşulları için farklı öğretim yöntemleri, değişkenlerin öğrencinin öğrenmesine nasıl etki edeceğini, yeni bilginin en iyi şekilde kazanımı için belirlenecek yolları, bilginin organizasyon ve transferini açıklamaya çalışır (Duman, 2007; Alkan, 2005; Fidan, 2012). Öğrenme ve öğretme modelleri (kuramları) içerisinde yer alan ve eğitim-öğretim sürecinde kullanılan geleneksel öğrenme,



davranışçı öğrenme, bilişsel öğrenme, yapılandırmacı öğrenme, okulda öğrenme, tam öğrenme, programlı öğretim, öğretim durumları, çoklu zekâ, proje tabanlı öğrenme, disiplinlerarası öğretim vb. gibi öğrenme ve öğretme modellerine yer almaktadır. Bu öğrenme ve öğretme modellerine uygun olan öğretim yöntem ve tekniklerini kullanmak gerekmektedir. Örneğin geleneksel öğrenme kuramı için anlatım yönteminin, yapılandırmacı öğrenme kuramı için problem çözme yönteminin kullanımı daha çok tercih edilmektedir.

8. Öğretim ve öğrenme stratejileri (yaklaşımları)

Öğretim stratejisi, dersin hedeflerine ulaşmayı sağlayan oldukça genel bir yaklaşımdır. Bu yaklaşım ya da strateji, konu alanının seçimi, örgütlenmesi ve öğretim yöntemlerinin belirlenmesi gibi işlemleri içerir. Öğretim stratejileri genel yollar olup, önerilen etkinlik türlerinden seçilen bir çizgi izlenerek öğretme yöntemlerini belirlerler. Örneğin, seçilen yol etkinlik ilkesine dayanıyorsa, bunu gerçekleştirmek için takrir tekniği yerine, grup tartışma ve seminer teknikleri tercih edilmelidir. Stratejilerde (yaklaşımlarla) ilgili kararlar bir dersin planlanmasına ışık tutan temel yollardır (Bilen, 2006). Öğretim stratejilerinin sınıflandırılmasında bir birlik yoktur. Ancak Jacobsen ve arkadaşları (1993) tarafından yapılan “sunuş yoluyla öğretim stratejisi”, “buluş yoluyla öğretim stratejisi” ve “araştırma-inceleme yoluyla öğretim stratejisi” şeklindeki sınıflamanın literatürde en fazla kabul gördüğü ve eğitim-öğretim sürecinde kullanıldığı söylenebilir. Öğrenme stratejisi, öğrencinin kendi kendine öğrenebilmesi için kullandığı işlemler (Gagne & Driscoll, 1988), öğrencilerin bilgiyi işleme biçimini etkilemeyi amaçlayan davranışlar veya öğrenme sırasında uygulanan, öğrenmeyi artırıcı faaliyetler (Mayer, 1989) şeklinde tanımlanabilir. Öğretim stratejilerinde olduğu gibi öğrenme stratejilerin sınıflandırması konusunda araştırmacılar arasında bir birlik yoktur. Ancak Weinstein ve Mayer (1986) ile Gagne (1988) tarafından yapılan öğrenme stratejileri sınıflandırması literatürde en fazla kabul gören sınıflamalardır.

Öte yandan öğrenme yaklaşımlarına yönelik yapılan başka bir sınıflama çeşidi ise yüzeysel, derinsel ve stratejik öğrenme yaklaşımı olarak karşımıza çıkmaktadır. Öğrenci derinlemesine bir strateji işe koşarak dersin kuram ve uygulama bileşenlerini birleştirirken (derin strateji), bunu materyalden anlam çıkarmak ve anlamak niyetiyle yapabilir (derin motive). Bunun tersine, öğrencinin çok sayıda bilgi parçasını ezberlemesi ve listelemesi yüzeysel stratejidir. Bunu dersi geçmek ve sınavda hatırlamak amacıyla yapması yüzeysel bir yönelimdir. Öğrenen, ortamın özelliklerine ve yorumuna göre bir ortamda derinlemesine, bir başka ortamda yüzeysel yaklaşımı işe koşabilmektedir. Stratejik öğrenme yaklaşımının mümkün olan en yüksek notu alma niyetine dayanan ve iyi düzenlenmiş etkili çalışma yöntemlerini işe koşmayı gerektiren bir öğrenme biçimi olduğunu ortaya koymaktadır. Hesapçı bir tutum içerisinde olan stratejik öğrenme yaklaşımı da ürüne odaklanmaktadır. Dolayısıyla başarılı olmak için ne gerekiyorsa onu işe koşabilmektedir. Bu durum kimi zaman yüzeysel öğrenme yaklaşımını kimi zamanda derinlemesine öğrenme yaklaşımını seçmesine neden olmaktadır (Ekinci, 2008). Eğitim-öğretim sürecinde dikkate alınan öğretim ve öğrenme stratejilerine uygun olarak seçilen öğretim yöntem ve tekniklerini kullanmak gereği ortaya çıkmaktadır. Özellikle öğretim stratejileri, öğretim yöntem ve tekniklerinin ana belirleyicileri arasında yer almaktadır. Örneğin buluş yoluyla öğretim stratejisi için tartışma yönteminin, araştırma-inceleme yoluyla öğretim stratejisi için proje yönteminin kullanımı daha uygun bir seçimidir.

9. Öğretim ve öğrenme stilleri

Öğretim stili, öğretmenin öğrettiği yol, çok çeşitli öğretim yöntemlerine uygun olabilecek şekilde öğrencilere yaklaşmak (Ailen vd., 2010; Fischer & Fischer, 1979; Akt: Arslangilay, 2015) olarak tanımlanmaktadır. Öğrenme stili, öğretmenlerin eğitim-öğretim sürecinde, farklı konu, hedef ve kazanımlarda sergilediği tavır ve davranışlar şeklinde tanımlanabilir. Her ikisi de aynı yöntemleri kullansa da iki öğretmenin öğretim stilleri birbirinden farklı olabilir. Öğretim stillerinin ortak yönünü, “öğretmenlerin eğitim-öğretim sürecinde tutarlı olarak sergiledikleri davranışlar” şeklinde özetlemek mümkündür. Literatürde birçok öğretim stili yer almasına karşın en çok Grasha ile Fischer & Fischer’ın öğretim stili modelleri en çok kullanılmaktadır (Arslangilay, 2015; Sarıtaş & Süral, 2010).



Öğrenme stilini Dunn “her bir öğrencinin yeni ve zor bilgiyi öğrenmeye hazırlanırken, öğrenirken ve hatırlarken farklı ve kendilerine özgü yollar kullanması” (Boydak, 2001); Kolb, ise “bilgiyi alma ve işlemede kişisel olarak tercih edilen yöntem” (Gencel, 2006) şeklinde tanımlamaktadır. Genel anlamda öğrenme stili, bir öğrencinin; doğuştan getirdiği, bilgiyi öğrenirken, hatırlarken veya kullanırken kendine özgü kullandığı yol, nasıl öğrendiğini ve öğrenmekten hoşlandığını gösteren bir durum, öğrenme sürecindeki ve öğrenme koşullarındaki tercihleri şeklinde tanımlanabilir. Literatürde fazla sayıda öğrenme stiline yer verilmesine karşın Fleming & Mill’in, Kolb’un, Grasha-Riechmann’ın ve Dunn-Dunn’nin öğrenme stili modelleri daha fazla yer almaktadır (Yeşilyurt, 2014). Bir öğretmenin öğretim yöntem seçimini etkileyen faktörler arasında öğretim ve öğrenme stillerini dikkate alması oldukça önemli bir yol olarak görülebilir. Literatürde yer alan pek çok çalışma, öğrenme ve öğretim stillerine uygun öğretim yöntemlerini kullanmanın öğrencilerin akademik başarısının artmasına yardımcı olduğunu somut olarak ortaya koymaktadır.

10. Öğretmenin yöntem ve teknik kullanımına ilişkin öz-yeterlik inancı

Öz-yeterlik kavramı Bandura’nın (1977) sosyal öğrenme kuramına dayanmaktadır. Bandura öz-yeterlik kavramını, davranışların oluşmasında etkili olan bir nitelik ve bireyin, belli bir performansı göstermek için gerekli etkinlikleri organize edip, başarılı olarak yapma kapasitesi hakkında kendine ilişkin yargısı olarak tanımlamaktadır (Bandura, 1997; Zimmerman, 1995; Akt: Ekici, 2008). Yapılan araştırmalar, belli bir işi başarmak için ihtiyaç duyulan bilgi ve becerileri taşımayan bireylerin, öz-yeterlik inançları ne kadar güçlü olursa olsun, başarılı olamadıklarını göstermektedir. Bir başka deyişle, bireyin belli bir alandaki yeterliklerine ilişkin olumlu bir inanç taşınması, o alanda başarılı olması için gerekli ancak tek başına yeterli değildir (Yeşilyurt, 2013a; Yeşilyurt, 2013b). Öz yeterlilik inancı yüksek olan öğretmenler, öğretim uygulamalarında farklı öğretim yöntemleri kullanma ve kullandıkları öğretim yöntemlerini geliştirmek için araştırma yapma eğiliminde olduğunu göstermektedir. Öz yeterlilik inancı düşük olan öğretmenlerin ise öğretmen merkezli dersler işledikleri ve derslerini ders kitaplarını okuyarak sürdürdükleri görülmektedir (Küçükyılmaz & Duban, 2006). Öz-yeterlik inancı arttıkça gösterilen gayret, dayanıklılık ve azim de artmaktadır. Yüksek öz-yeterliğe sahip olan bireyler zor aktiviteleri seçmelerinin yanında bu aktiviteleri gerçekleştirmek için de üst düzeyde gayret gösterirler. Diğer taraftan, öz-yeterlik inancı zayıf olan kişilerin eylemden kaçındıkları, güçlükler karşısında çabuk pes ettikleri ve daha fazla stresle daha düşük performans gösterip daha başarısız oldukları gözlenmiştir (Gordon vd., 1998, Pajares, 2002; Akt: Kurbanoglu, 2004). Dolayısıyla, davranışlarına yön veren önemli kavramlardan biri olan öz yeterlilik, bir öğretmenin yeni veya çeşitli öğretim yöntem ve tekniklerini başarıyla kullanabileceğine dair kendine duyduğu inancın bir fonksiyonudur. Bu durum, bir öğretmenin eğitim-öğretim sürecinde çeşitli öğretim yöntem ve tekniklerini kullanmasında önemli bir faktördür.

11. Öğretim kademeleri ve ders çeşitleri

Profesyonel ve işinin bilincinde olan öğretmen, eğitim-öğretimin hedef kitlesi olan öğrenciyi ve öğretim programlarını her yönden iyi tanımalıdır. Öğretmenler, eğitim-öğretim sürecinde kullanacağı yöntem ve tekniklerin, öğretim programlarının nitelikleriyle uyum içinde olmasına çaba göstermelidir (Baytekin, 2004). Her öğretim kademesinde yer alan öğrencilerin gelişim dönemi ve özellikleri birbirinden farklıdır. Okul öncesi veya ilköğretim döneminde yer alan derslerin işlenmesinde ağırlıklı olarak anlatım yönteminin; ortaöğretim döneminde yer alan derslerin işlenmesinde ise ağırlıklı olarak drama yönteminin kullanılması genel anlamda uygun görülmemektedir. Nitekim kimya dersinde drama yönteminin kullanılması, Tarih dersinde ise deney yönteminin kullanılması da pek uygun değildir. Bu durum göstermektedir ki öğretim kademeleri, bu kademelerde yer alan derslerin özellikleri, öğretim yöntem ve teknik seçiminde önemli bir faktör olarak karşımıza çıkmaktadır.

SONUÇ

Her öğretim yöntem veya tekniğinin her derste kullanılması mümkün olmadığı gibi bir dersin de sadece bir öğretim yöntem veya tekniğiyle işlenmesi de en azından teorik temeller açısından uygun değildir. Ayrıca



unutulmamalıdır ki, nasıl ki her hastalığın tek bir ilacı veya tedavi şekli yoksa eğitimde de her derse, konuya, amaca, kazanıma, duruma, öğretmene, öğrenciye vb. uygun sihirli tek bir öğretim yöntemi veya tekniği de yoktur. Bunun yanı sıra kötü, kullanılmaz veya işlevsiz öğretim yöntem veya tekniği de olmayıp, her yöntem ve tekniğin bir amacı, yararı, kullanım şartları üstün ve sınırlı yönleri bulunmaktadır. Öte yandan bir öğretmen derslerde isteği öğretim yöntem ve tekniklerini de kullanamayabilir. Çünkü öğretim yöntem ve teknik seçimini ve kullanımını etkileyen faktörler vardır. Öğretim yöntem ve teknik seçimini etkileyen faktörleri sayıca belirtmek, sadece belirtilen faktörlerin etkili olduğunu söylemek ve bu faktörleri birbirinden kesin çizgilerle ayırmak da pek mümkün gözükmemektedir.

Bir öğretmenin derslerde kullanacağı en uygun, işlevsel ve etkili öğretim yöntem ve tekniği, öğretim yöntem ve teknik seçimini etkileyen faktörlerden en fazla sayıda faktöre sahip olan öğretim yöntem ve tekniğidir. Başka bir deyişle hangi öğretim yöntemi veya tekniği, öğretim yöntem ve teknik seçimini etkileyen faktörlere daha çok uygunsuz veya sahipse eğitim-öğretim sürecinde (derslerde) o yöntem veya tekniğin kullanılması daha uygundur. Literatürde ve özellikle “öğretim ilke ve yöntemleri” ders kitaplarında öğretim yöntem ve teknik seçimini etkileyen faktörler şöyle sıralanmaktadır

- ✓ Hedefler (kazanımlar-etkinlikler),
- ✓ Dersin içeriği veya konunun özelliği,
- ✓ Zaman, fiziksel imkânlar ve maliyet,
- ✓ Öğrencilerin özellikleri, kişilik yapısı, hazırbulunuşluk düzeyi ve sayısı,
- ✓ Öğretmenin yönetime yatkınlığı, kişisel özellikleri ve mesleki kıdem.

Ancak bu çalışmada, yukarıda sayılan faktörlerin yanı sıra;

- ✓ Eğitim felsefesi,
- ✓ Öğrenme ve öğretme modelleri (kuramları),
- ✓ Öğretim ve öğrenme stratejileri (yaklaşımları),
- ✓ Öğretim ve öğrenme stilleri,
- ✓ Öğretmenin yöntem ve teknik kullanımına ilişkin öz-yeterlik inancı,
- ✓ Öğretim kademeleri ve ders çeşitleri,

faktörlerinin de öğretim yöntem ve teknik seçimini etkilediği kuramsal olarak ortaya konulmuştur. İlgili literatür incelendiğinde öğretim yöntem ve teknik seçiminde etkili olan bu faktörlerin literatürde örtük (saklı, gizli) bir şekilde yer aldığı görülmektedir. Bu çalışmayla literatürde örtük bir şekilde yer alan öğretim yöntem ve teknik seçiminde etkili faktörlerin açıkça ortaya konulmasının ve öğretim yöntem ve teknik seçiminde etkili faktörlerin tamamının bir bütünlük içerisinde verilmesinin alana katkı sağlayacağı umulmaktadır.

KAYNAKÇA

1. Akpınar, B. (2012). *Eğitim programları ve öğretim*, Elazığ: Data Yayınları.
2. Alkan, C. (2005). *Eğitim teknolojisi*, Ankara: Anı Yayıncılık.
3. Arslangilay, A. S. (2015). Öğretim ilke ve yöntemleri (Ed: S. Güven & M. A. Özerbaş), *Öğrenme ve öğretim stilleri* (ss. 59-113), Ankara: Pegem Akademi Yayınları.
4. Bakır, K. (2019). *Eğitim felsefesi*, Ankara: Pegem Akademi.
5. Bandura, A. (1977). Self-efficacy: Toward a unifying theory of behavioral change, *Psychological Review*, (84), 191-215.
6. Baytekin, Ç. (2004). *Öğrenme öğretme teknikleri ve materyal geliştirme*, Ankara: Anı Yayıncılık.
7. Bilen, M. (2006). *Plandan uygulamaya öğretim*, Ankara: Anı Yayıncılık.
8. Boydak, H. A. (2001). *Öğrenme stilleri*, İstanbul: Beyaz Yayınları.
9. Demirel, Ö. (2007). *Öğretim ilke yöntemleri: Öğretme Sanatı*, Ankara: Pegem A Yayıncılık.



10. Demirel, Ö. (2012). *Kuramdan uygulamaya eğitimde program geliştirme*, Ankara: Pegem Akademi.
11. Duman, B. (2007). Süreç temelli öğrenme-öğretim modeli, *Muğla Üniversitesi Sosyal Bilimler Enstitüsü Dergisi*, (19), 37-61.
12. Ekici, G. (2008). Sınıf yönetimi dersinin öğretmen adaylarının öğretmen öz-yeterlik algı düzeyine etkisi, *Hacettepe Üniversitesi Eğitim Fakültesi Dergisi*, (35), 98-110.
13. Ekinci, N. (2008). *Üniversite öğrencilerinin öğrenme yaklaşımlarının belirlenmesi ve öğretme-öğrenme süreci değişkenleri ile ilişkileri*, Doktora tezi: Hacettepe Üniversitesi.
14. Erciyeş, G. (2008). Öğretim ilke ve yöntemleri (Ed: Ş. Tan), *Öğretim yöntem ve teknikleri* (ss. 221-317), Ankara: Pegem Akademi.
15. Ertürk, S. (1972). *Eğitimde program geliştirme*, Ankara: Yelken Tepe Yayınları.
16. Fidan, N. (2012). *Okulda öğrenme ve öğretme*, Ankara: Pegem Akademi.
17. Gagne, R. M. & Driscoll, M. (1988). *Essentials of learning for instruction*, Englewood Cliffs, NJ: Prentice-Hall.
18. Gagne, R. M. (1988). *Essentials of learning for instruction*, New Jersey: Prentice Hall.
19. Gencil, E. İ. (2006). *Öğrenme stilleri, deneysel öğrenme kuramına dayalı eğitim ve sosyal bilgiler program hedeflerine erişim düzeyi*, Doktora Tezi: Dokuz Eylül Üniversitesi.
20. Güneş, F. (2014a). Öğretim ilke ve yöntemleri, (Ed: F. Güneş), *Öğretim stratejileri*, (ss. 61-92), Ankara: Pegem Akademi Yayınları.
21. Güneş, F. (2014b). Öğretim ilke ve yöntemleri (Ed: F. Güneş), *Öğretim yöntem ve teknikleri* (ss. 93-110), Ankara: Pegem Akademi Yayınları.
22. İşman, A. & Eskiçalı, A. (2003). *Öğretimde planlama ve değerlendirme*, İstanbul: Değişim Yayınları.
23. Jacobsen, D., Eggen, P. D. & Kauchak, D. P. (1993). *Methods for teaching: A skills approach*, New York: Merrill Publishing Company.
24. Kurbanoglu, S. S. (2004). Öz-yeterlik inancı ve bilgi profesyonelleri için önemi, *Bilgi Dünyası*, 5(2), 137-152.
25. Küçükylmaz, A. & Duban, N. (2006). Sınıf öğretmeni adaylarının fen öğretimi öz yeterlilik inançlarının artırılabilmesi için alınacak önlemlere ilişkin görüşleri, *Yüzüncü Yıl Üniversitesi Eğitim Fakültesi Dergisi*, 3(2), 1-23.
26. Mayer, R. E. (1989). Comprehension models, *Review of Educational Research*, 59(1), 44-63.
27. Ocak, G. (2011). Öğretim ilke ve yöntemleri (Ed: G. Ocak), *Yöntem ve teknikler*, (ss. 237-336), Ankara: Pegem Akademi Yayınları.
28. Sarıtaş, E. & Süral, S. (2010). Grasha - Reichmann öğrenme ve öğretme stili ölçeklerinin Türkçe uyarlama çalışması, *e-Journal of New World Sciences Academy Education Sciences*, 5(4), 2162-2177.
29. Sünbül, A. M. (2011). *Öğretim ilke ve yöntemleri*, Konya: Eğitim Kitabevi Yayınları
30. Taşpınar, M. & Atıcı, B. (2002). Öğretim model, strateji, yöntem ve becerileri/teknikleri: Kavramsal boyut, *Eğitim Araştırmaları*, 2(8), 207-215.
31. Taşpınar, M. (2012). *Kuramdan uygulamaya öğretim ilke ve yöntemleri*, Ankara: Elhan Kitap Yayın Dağıtım.
32. Varış, F. (1996). *Program geliştirme: Teoriler-teknikler*, Ankara: Alkım Yayınevi.
33. Weinstein, C. E. & Mayer, R. E. (1986). Handbook of research on teaching (Ed: M. C. Wittrock), *The teaching of learning strategies* (pp 315-327), New York: Macmillan.
34. Yeşilyurt, E. (2013a). İlköğretim okulu öğrencilerinin bilimsel epistemolojik inançları, *The Journal of Academic Social Science Studies (JASSS)*, 6(1), 1587-1609.
35. Yeşilyurt, E. (2013b). Academic self-efficacy perceptions of teacher candidates, *Mevlana International Journal of Education (MIJE)*, 3(1), 93-103.
36. Yeşilyurt, E. (2014). Öğretmen adaylarının öğrenme stillerinin belirlenmesi ve öğrenme stilleri arasındaki ilişkinin değerlendirilmesi, *Eğitimde Kuram ve Uygulama*, 10(4), 999-1021.



http://www.turansam.org

TURAN-SAM: TURAN Stratejik Araştırmalar Merkezi * TURAN-CSR: TURAN Center for Strategic Researches

TURAN-SAM Uluslararası Bilimsel Hakemli Dergisi; p-ISSN: 1308-8041, e-ISSN: 1309-4033; Yıl: 2019; Ay: Eylül; Cilt: 11/YAZ, Sayı: 43

TURAN-CSR International Scientific, Peer-Reviewed and Refereed Journal; ISSN: 1308-8041, e-ISSN: 1309-4033; Year: 2019; Month: September; Volume: 11/SUMMER, Issue: 43

DOI: http://dx.doi.org/10.15189/1308-8041

(8)

Doç. Dr. Mustafa Hakkı AYDOĞDU⁶²

ŞANLIURFA'DA ÇİFTÇİLERİN TARIMSAL BİLGİ KAYNAKLARI TERCİHLERİ ÜZERİNE BİR ARAŞTIRMA

A RESEARCH ON FARMERS' PREFERENCES FOR AGRICULTURAL INFORMATION SOURCES IN ŞANLIURFA

ÖZ

Bu çalışmada, Şanlıurfa'da çiftçilerin tarımsal bilgi kaynakları tercihlerinin belirlenmesiyle, bunda etkili olabilecek seçili bağımsız değişkenlerin istatistiki önem derecesi araştırılmıştır. Bu kapsamda basit tesadüfi örnekleme yöntemiyle seçilen çiftçiler ile yüz yüze görüşmeler yapılmış olup, elde edilen verilerin analizleri SPSS'de ki-kare testiyle yapılmıştır. Elde edilen sonuçlara göre, çiftçilerin tarımsal faaliyetlerde ihtiyaç duydukları bilgiye ulaşabilme oranları %94 olup, en fazla başvurulan kurumlar sırasıyla %34.6 ile kamu kurumları, %26.2 ile serbest danışmanlar, %22.4 ile önder çiftçiler, %13.1 ile kooperatifler ve %3.7 ile ziraat odalarının olduğu belirlenmiştir.

Kamu kurumlarının ilk sırada yer almasının en önemli nedeni üretimden ziyade, çiftçilerin tarımsal desteklemelerden faydalanma isteğidir. Ankete katılan çiftçilerin yaşları, arazi miktarları ve eğitim seviyeleriyle, tarımsal bilgi kaynaklarını tercihleri arasında istatistiki olarak bir anlamlılık mevcut olup, önem derecesi $p < 0.01$ 'dir. Çiftçi kuruluşları olan kooperatiflerin ve ziraat odalarının tarımsal girdi temini yanında, bilgi temini kaynağı olması da gerekmektedir. Elde edilen sonuçlar araştırmacılara ve bu konularda karar vericilere faydalı bilgiler sunmaktadır.

Anahtar Kelimeler: Tarımsal üretim, Çiftçilerin tarımsal bilgi kaynakları, Tercihlerinde etkili olan faktörler, Şanlıurfa.

ABSTRACT

In this study, the statistical significance of the selected independent variables that might be effective on the agricultural information sources preferences of the farmers in Şanlıurfa was investigated. In this context, face-to-face interviews were conducted with farmers who selected by a simple random sampling method and the obtained data were analyzed by a chi-square test in SPSS. According to the results, 94% of the farmers have access to information when they need it in their agricultural activities. It was determined that the most frequently applied institutions are public institutions by 34.6%, independent consultants by 26.2%, pioneer farmers by 22.4%, cooperatives by 13.1% and chambers of agriculture by 3.7%.

The most important reason for this high rate is the expectations of the farmers to benefit from agricultural supports rather than production. There was a statistically significant difference between the age, land amount and educational level of the surveyed farmers and their preference for agricultural information resources, and the significance level was found to be $p < 0.01$. In addition to providing agricultural inputs, cooperatives and agricultural chambers, which are farmers' organizations, should also be sources of information. The results provide useful information to researchers and decision-makers on these issues.

Key Words: Agricultural production, Agricultural information sources of farmers, Factors affecting preferences, Şanlıurfa.

⁶²Harran Üniversitesi, Ziraat Fakültesi, Tarım Ekonomisi Bölümü, Tarım Politikası ve Yayım Anabilim Dalı, Şanlıurfa/TÜRKİYE, E-posta: mhaydogdu@hotmail.com, mhaydogdu@harran.edu.tr



<http://www.turansam.org>

TURAN-SAM: TURAN Stratejik Araştırmalar Merkezi * TURAN-CSR: TURAN Center for Strategic Researches

TURAN-SAM Uluslararası Bilimsel Hakemli Dergisi; p-ISSN: 1308-8041, e-ISSN: 1309-4033; Yıl: 2019; Ay: Eylül; Cilt: 11/YAZ, Sayı: 43

TURAN-CSR International Scientific, Peer-Reviewed and Refereed Journal; ISSN: 1308-8041, e-ISSN: 1309-4033; Year: 2019; Month: September; Volume: 11/SUMMER, Issue: 43

DOI: <http://dx.doi.org/10.15189/1308-8041>

GİRİŞ

Tarım, gelişmişlik seviyelerine bakılmaksızın tüm ülkeler için stratejik ve hayati bir öneme sahiptir (Aydogdu et al., 2015; Bilişik, 2015). En genel anlamda bitkisel ve hayvansal üretim olarak tanımlanabilen tarım, geniş anlamda tarımsal girdi temini, üretim, ürünlerin işlenmesi, satış ve pazarlama gibi kavramları da içeren bütünlük bir sektördür (İnan, 2016: 9). Tarımın önemi, hızla artan dünya nüfusunun yeterli ve dengeli gıda ihtiyacının karşılanmasına yönelik endişeler, iklim değişikliği, küresel ısınma, taşkın ve kuraklıklar gibi nedenlerle her geçen gün daha da artmaktadır. Diğer taraftan tarım sektörünü diğer sektörlerden ayıran temel yapısal özellikler vardır. Bunlardan bazıları, kırsalda, tarımda iş ve aile yaşantısının iç içe olması, risk ve belirsizliğin yüksekliği, üretimin doğal koşullara bağlı olması, üretimin kesikli ve mevsimsel olması, talep ve arz esnekliğinin düşük olması, üretimin ve tarımsal piyasanın kontrolünün oldukça sınırlı olması, çiftçilerin genellikle düşük eğitim ve gelir seviyesine sahip olmalarıdır (Yavuz vd., 2004; Arı, 2006; Topçu, 2008; İnan, 2016: 11). Canlı yaşamının devamı için besin ve gıda tüketimi vaz geçilmez bir unsurdur (Doğan vd., 2015). Ülkelerin refah seviyesine bağlı olarak tüketicilerin gıda talebinde meydana gelen değişimleri, üretici konumunda olan ve arz cephesini oluşturan çiftçiler karşılamaya çalışmaktadırlar. Çiftçiler, hayati önemi olan gıda sağlama görevinin yanı sıra üretim esnasında çevreye, ürettikleri ile ekonomiye ve toplumun sağlığına ve refahına fayda sağlayan pek çok sorumluluğu da yerine getirmek durumundadırlar. Bütün bu görevlerini yerine getirmeye çalışırken, üretimden de kar elde etme arzusundadırlar. Kar, işletmelerin sürekliliği açısından esas olup, üretim politikalarının belirleyicisi ve hatta çoğu zaman hedef, karın kendisi olmaktadır (Çağlar ve Kılıç, 2005: 133). Bir başka deyişle çiftçiler, üretim faaliyetleri sonunda geçimlerini sağlayacak, üretime devam edebilecek ve refah seviyelerini yükseltecek bir gelir elde etmek amacıyla üretim faaliyetlerinde bulunmaktadırlar. Bu üretim faaliyetleri esnasında ise çeşitli konularda bilgi ihtiyaçları ortaya çıkmaktadır. Çiftçilerin eğitim seviyeleri genellikle buldukları toplulukların ortalamalarının altındadır. Bir başka deyişle, küresel olarak çiftçilerin eğitim seviyeleri, birkaç istisna dışında, azdır. Doğru, kullanılabilir ve işe yarayan bilgiye ulaşma ile bilgi kaynakları bu açıdan önemlidir. Çiftçiler çoğunlukla, kolay ulaşılabilir, kendilerini daha rahat ifade edebilme gibi nedenlerden dolayı, resmi olmayan bilgi kaynaklarına da yönelmektedirler.

Ülkemizde son dönemler de hem tarım alanlarında ve hem de çiftçi sayısında azalmalar meydana gelmektedir. Ülkelerin gelişmişlik seviyesine göre çiftçilerin sayısal oranları farklılıklar göstermektedir. Gelişmiş ülkelerdeki çiftçi sayısı, diğer sektörler göre daha az iken, gelişmekte olan ve az gelişmiş ülkelerde bu sayı daha fazladır. Küresel olarak çalışan nüfusun yaklaşık %40'ı tarımda çalışmaktadır (Anonim, 2019a). Sosyal Güvenlik Kurumu'nun verilerine göre Türkiye'de çiftçi sayısı, 2008-2018 yılları arasındaki, 11 yıllık dönemde %38 azalırken, 2008'de 1.127 milyon olan çiftçi sayısı, 2018'de 697.445 bine gerilemiş olup, sayısal azalma özellikle 2011 yılından itibaren hızlanmıştır (Yanatma, 2019). Türkiye İstatistik Kurumu verilerine göre tarım sektöründe istihdam edilen kişi sayısı ise 2002'de 7.458 milyon kişi iken, 2018 Şubat ayı itibarıyla 4.983 milyon kişiye gerilemiştir. Anılan 17 yıllık dönemde 2.475 milyon kişi tarım sektöründen ayrılmış ve istihdam edilen kişi sayısı %33.2 oranında azalmıştır (Yanatma, 2019). Tarım alanları açısından ise, Türkiye'de 2002'de 26.6 milyon hektar olan tarım arazisi, 2017'de 23.4 milyon hektara gerilemiştir. Bu durumda ülkemizde tarım alanları 16 yıllık bir dönemde %12 azalmıştır. Yine aynı dönemler arasında, 2002'de 930 bin hektar olan sebze ekim alanları ise, 2017'de 798 bin hektara gerilemiş olup, anılan dönemde %14.2 oranında azalmıştır (Yanatma, 2019). Diğer taraftan aynı dönemlerdeki, 17 yıllık süreçte ise ülkemizin nüfusu 65.02 milyondan, 80.81 milyona yükselmiş olup, %19.54 oranında artmıştır (Anonim, 2019b). Tüm bu göstergeler tarımsal üretimin önemini ortaya koymaktadır.

Güneydoğu Anadolu Projesi (GAP), ülkemizin en önemli ve en büyük bölgesel kalkınma projesi olup, ağırlıklı olarak su ve toprak kaynaklarına dayalıdır (Aydogdu et al., 2018; GAP, 2018). Şanlıurfa, GAP kapsamında yer alan dokuz ilden biri olup, özellikle Harran ovası nedeniyle, tarım potansiyeli açısından en önemli il konumundadır (Aydogdu et al., 2016; GAP, 2018; Parlakçı Doğan, 2019). Şanlıurfa'nın 2018 yılı nüfusu 2.04 milyon kişi olup (Anonim, 2019c), 1.11 milyon ha tarım alanına sahiptir (GAP, 2018). Şanlıurfa'da, 2018 yılında çiftçi kayıt sistemine kayıtlı olan çiftçi sayısı 59,195 kişidir. Bu çalışma çok geniş kapsamlı olarak yapılan bir araştırmanın bir bölümü olup, bu makalenin amacı Şanlıurfa'daki çiftçilerin



tarımsal konularda bilgi kaynakları tercihleri ve bunlarda etkili olabilecek seçilmiş bağımsız değişkenlerin önem derecelerinin belirlenmesidir.

MATERYAL ve YÖNTEM

Bu çalışmanın ana materyalini Şanlıurfa'daki çiftçileri ile yüz yüze yapılan görüşmelerden elde edilen veriler oluşturmaktadır. Çiftçiler basit tesadüfi örnekleme yöntemiyle seçilmiş olup, görüşmeler 2018 yılında yapılmıştır. Elde edilen veriler Excel'e işlenmiş ve SPSS de analiz edilmiştir. Analizlerde Ki-kare testi kullanılmıştır. Kategorik (ordinal ve nominal) verilerde parametrik olmayan testler kullanılır (Kalaycı, 2014: 85). Parametrik olmayan testler arasında yer alan ve yaygın olarak kullanılan Ki-kare testi, iki veya daha fazla sınıflı ölçekle ölçülmüş olan değişkenler arasında istatistiki olarak anlamlılık, bir başka deyişle bağımlılık olup, olmadığı tespitinde kullanılır (Durmuş vd., 2013: 184; Bayram, 2015: 125). Bu değişkenlerin her ikisi de nicel ya da nitel olabileceği gibi, biri nicel diğeri nitel de olabilir (Lorcu, 2015: 180). Bu çalışmada da bağımlı ve bağımsız değişkenler arasında istatistiki anlamlılıkların olup, olmadığı SPSS'de ki-kare testi ile ölçülmüştür.

ARAŞTIRMA BULGULARI ve TARTIŞMA

Araştırma sahasının sosyal ve kültürel yapısı nedeniyle tüm anketler erkek çiftçiler ile yapılmıştır. Katılımcıların yaş ortalaması 45 olup, bunların %93'ü evlidir. Ortalama hane halkı sayısı 7 olup, ortalama arazi miktarı ise 118 dekadır. Katılımcıların %25'i ticari hayvancılık yapmaktadır. Katılımcıların %74'ü mülk sahibi, diğerleri ise kiracı ve ortakdır. Katılımcıların %22'si üretim faaliyetlerinde bulunmak için her yıl tarımsal kredi kullanmaktadırlar.

Tarımda bilgi ihtiyacı her geçen gün artmaktadır. Tarımsal üretimde ve tüketici tercihlerinde meydana gelen değişimler, tarımsal mekanizasyon ve teknoloji de yaşanan değişim ve yenilikler, çiftçilerin bilgi ihtiyacını arttırmaktadır. Bu yenilikler hem çiftçinin ve hem de toplumun refahını etkiler hale gelmiş olup, yeniliklerin tarımı daha etkili ve verimli hale getirdiği görülmektedir. Bu verimlilik özellikle gelişmiş ülkelerde belirgin hale gelmiştir. 1900'lü yılların başlarında bir çiftçi, o dönemdeki teknolojilerle sadece dört kişinin besin ihtiyacını karşılayabiliyorken, 1950'lerde, modern tarım makineleri nedeniyle her bir çiftçi, yaklaşık on kişinin besin ihtiyacını karşılayabilir hale gelmiş ve günümüzde ise yetiştirme, bitki koruma ve toprak işleme sistemlerinde sürekli gelişen teknolojik yenilikler sayesinde gelişmiş ülkelerde bir çiftçi, 129 kişi için yeterli gıda üretebilmektedir (Anonim, 2019a). Bu anlamda çiftçilerin modern teknolojileri kullanımı önem kazanmaktadır. Bunun içinde bilgi ihtiyacının önemi artmaktadır. Dünya nüfusu her yıl yaklaşık 80 milyon artmakta olup, 2050 yılına kadar çiftçiler tarıma elverişli arazi, sınırlı doğal kaynaklar ve daha değişken iklim sorunlarıyla mücadele ederken 9-10 milyar kişinin besin ve gıda ihtiyacını karşılamak için üretim yapmak zorunda kalacaklardır (Anonim, 2019a).

Bu araştırmada çiftçilerin tarımsal faaliyetleri esnasında bilgi temin kaynakları bağımlı değişken, yaş, eğitim ve arazi miktarı ise bağımsız değişken olarak seçilmiştir. Hem bağımlı ve hem de bağımsız değişkenler ise kendi içinde alt gruplara ayrılmıştır. Ankete katılan çiftçilerin tarımsal faaliyetleri esnasında bilgiye kolaylıkla ulaşılma oranları %94 olarak tespit edilmiştir. Çiftçilerin yaşı ile tarımda bilgi temini kaynaklarının dağılımları ve test istatistiği Tablo 1'de verilmiştir.

Tablo 1. Çiftçilerin yaşı ile tarımda bilgi temini kaynaklarının dağılımı ve test istatistiği

Yaş	Çiftçilerin tarımsal faaliyetlerde başvurdukları bilgi temin kaynağı					Toplam	
	Kooperatif	Ziraat Odası	Kamu	Danışmanlar	Önder çiftçiler		
18-35	Frekans	5	1	9	9	10	34
36-45	Frekans	4	7	35	10	14	70
46-55	Frekans	17	0	24	23	11	75
56 ve üzeri	Frekans	2	0	6	14	13	35
Toplam	Frekans	28	8	74	56	48	214
Ki-Kare Testi			Değer	df		p değeri	



Pearson Ki-Kare	44,323	12	0,000 (p<%1)
Likelihood Ratio	46,223	12	0,000 (p<%1)
Linear-by-Linear Association	1,047	1	0,306 (p>%5)
Örnekleme Sayısı	214		

Tablo 1 sonuçlarına göre, çiftçilerin yaşı ile bilgi kaynakları tercihi arasında istatistiki olarak bir anlamlılık mevcut olup, önem derecesi $p<0.01$ 'dir. En fazla bilgi ihtiyacı 46 ile 55 yaş aralığında olan çiftçilerde ortaya çıkmaktadır. Şanlıurfa'da yapılan başka bir çalışmada eğitim ve yayım için danışmanlık ücreti ödeme istekliliğinin belirlenmesinde, yaş ile istatistiki bir anlam yakınlığı tespit edilmiştir (Aydoğdu ve Altun, 2019). Çiftçiler en çok kamu kurumlarına %34.6 oranında başvurumaktadırlar. Kamu kurumlarının yüksek oranda çıkmasının en önemli sebebi tarımsal desteklemelerdir. Aynı sahada, sadece mısır üreticileri için yapılan başka bir çalışmada ise bu oran %5.4 olarak tespit edilmiştir (Altun and Aydogdu, 2018). Aradaki bu büyük fark kamu destekleme politikası ile açıklanabilmektedir. Şanlıurfa'da, 2018 yılında, tarımsal destekleme kapsamında mısır için ödenen fark ödeme miktarı kilogram başına 3 kuruş iken, pamuk da ise 80 kuruştur. Dolayısıyla çiftçilerin kamu kurumlarıyla olan ilgisi üretimle ilgili bilgi temininden ziyade, ağırlıklı olarak tarımsal destekleme ödemelerinden faydalanmak amaçlıdır. Çiftçilerin bilgi için en çok başvurdukları ikinci kaynak ise %26.2 oranında özel sektör tarım danışmanlarıdır. Bu oran aynı sahada sadece mısır üreticileri için yapılan başka bir çalışmada %61 olarak tespit edilmiştir (Altun and Aydogdu, 2018). Diğer bir önemli sonuç ise çiftçiler arasında yapılan bilgi alışverişi olup, bu oran %22.4 olarak tespit edilmiştir. Önder çiftçiler buldukları topluluklarda bilgisine başvuru ve güven duyulan kişilerdir. Bunların seçilmesinin en önemli nedenleri arasında daha önceden bu çiftçilerin yapmış oldukları yeni ve etkili yöntemler, uygulamalarındaki başarı, bunlarla olan iletişimde kolaylık, rahatlık, sadelik ve basitliktir. Kooperatiflerden destek alma oranı ise %13.1 iken, bir çiftçi kuruluşu olan ziraat odalarına başvuru oranı ise sadece %3.7 olarak belirlenmiştir. Burada son iki sırada yer alan kuruluşlar ya çiftçilerin kuruluşları ya da çiftçiler için kurulmuş olan yapılarıdır. Bu anlamda bu sonuçlar oldukça manidardır. Çiftçilerin arazi miktarı ile tarımda bilgi temini kaynaklarının dağılımları ve test istatistiği Tablo 2'de verilmiştir.

Tablo 2. Çiftçilerin arazi miktarlarıyla tarımda bilgi temini kaynaklarının dağılımı ve test istatistiği

Arazi Miktarı (Dekar)	Çiftçilerin tarımsal faaliyetlerde başvurdukları bilgi temin kaynağı	Toplam					
		Kooperatif	Ziraat Odası	Kamu	Danışmanlar	Önder çiftçiler	
1-50	Frekans	7	6	17	7	6	43
51-100	Frekans	11	0	24	23	18	76
101-200	Frekans	8	0	27	24	8	67
201 ve üzeri	Frekans	2	2	6	2	16	28
	Frekans	28	8	74	56	48	214
Toplam							
	Ki-Kare Testi		Değer	df		p değeri	
	Pearson Ki-Kare		50,136	12		0,000 (p<%1)	
	Likelihood Ratio		48,529	12		0,000 (p<%1)	
	Linear-by-Linear Association		7,732	1		0,005 (p<%1)	
	Örnekleme Sayısı		214				

Tablo 2 sonuçlarına göre, çiftçilerin sahip oldukları ve işledikleri arazi miktarı ile bilgi kaynakları tercihi arasında istatistiki olarak bir anlamlılık mevcut olup, önem derecesi $p<0.01$ 'dir. Şanlıurfa'da yapılan başka bir çalışmada da eğitim ve yayım için danışmanlık ücreti ödeme istekliliğinin belirlenmesinde, arazi miktarı ile istatistiki anlamlılık tespit edilmiştir (Aydoğdu ve Altun, 2019). En fazla bilgi ihtiyacı 51 ile 100 dekar arasındaki çiftçilerde, %35.5 ile ortaya çıkmaktadır. Bunu 101 ile 200 dekar arasında arazi işleyen çiftçiler, %31.3 ile takip etmektedir. 1 ile 50 dekar arasında arazi işleyenlerde bu oran %20'dir. En az oran ise büyük işletmelerde ortaya çıkmakta olup, oranı %13.1'dir. Küçük işletmelerde bilgi ihtiyacı daha az iken, işletme arazi miktarı arttıkça bilgi ihtiyacı da artmaktadır. En büyük grupta yer alan işletmeler de ise ücretli çalışan istihdamına rastlamak ya da danışmanlık hizmeti satın almak mümkün olup, o yüzden diğer bilgi kaynağına



olan ihtiyaç azalabilmektedir. Çiftçilerin eğitim seviyeleriyle tarımda bilgi temini kaynaklarının dağılımları ve test istatistiği Tablo 3’de verilmiştir.

Tablo 3. Çiftçilerin eğitim seviyeleriyle tarımda bilgi temini kaynakları ve test istatistiği

Eğitim seviyesi		Çiftçilerin tarımsal faaliyetlerde başvurdukları bilgi temin kaynağı					Toplam
		Kooperatif	Ziraat Odası	Kamu	Danışmanlar	Önder çiftçiler	
İlkokul ve altı	Frekans	11	1	27	33	20	92
Ortaokul	Frekans	4	1	29	12	17	63
Lise ve üstü	Frekans	13	6	18	11	11	59
	Frekans	28	8	74	56	48	214
Toplam							
	Ki-Kare Testi		Değer	df		p değeri	
	Pearson Ki-Kare		25,108	8		0,001 (p<% 1)	
	Likelihood Ratio		23,532	8		0,003 (p<% 1)	
	Linear-by-Linear Association		5,523	1		0,019 (p<% 5)	
	Örnekleme Sayısı		214				

Tablo 3 sonuçlarına göre, çiftçilerin eğitim seviyeleriyle bilgi kaynakları tercihi arasında istatistiki olarak bir anlamlılık mevcut olup, önem derecesi $p < \%1$ ’dir. Şanlıurfa’da yapılan başka bir çalışmada eğitim ve yayım için danışmanlık ücreti ödeme istekliliğinin belirlenmesinde, eğitim seviyesi ile istatistiki anlamlılık tespit edilmiştir (Aydoğdu ve Altun, 2019). Eğitim seviyesi arttıkça, bilgi başvuru ihtiyacı azalmaktadır. Bunun tersini de söylemek mümkündür. En fazla bilgi ihtiyacı ilkokul ve altında eğitim seviyesine sahip olan çiftçilerde %43 oranında ortaya çıkmaktadır ki, bu beklenen bir durumdur. Ortaokul mezunu olan çiftçilerde bu oran %29.4 ve lise ve üzerinde eğitim seviyesine sahip olan çiftçilerde ise bu oran %27.6 olarak belirlenmiştir. Burada dikkat çeken sonuçlar arasında, lise ve üstü eğitim seviyesine sahip olanlar, kooperatif ve ziraat odası gibi en fazla çiftçi kuruluşlarına başvuranlardır. Kamuya en fazla başvuranlar ortaokul mezunlarıdır. Diğer taraftan, danışmanlara ve önder çiftçilere en fazla müracaat edenler ise, en az eğitilmiş olan çiftçilerdir.

SONUÇ

Günümüzde, küresel olarak artan nüfus ve sıklıkla yaşanmaya başlayan iklim değişiklikleri nedeniyle, gıda güvenliği ve yeterli beslenme kavramları daha sık konuşulur ve tartışılır hale gelmiştir. Diğer taraftan, ülkelerin ekonomik ve politik yapısındaki değişimler ve gelişmeler, iletişim teknolojisinde yaşanan gelişmeler ile ilerlemeler ve buna bağlı olarak kırsal alanın sosyal yapısında oluşan değişimler beraberinde tarımsal bilgi talebi ve çeşidi üzerinde de etkili olmaya başlamıştır. Çiftçi sorunlarının önceden belirlenerek, zamanında yapılan bilgilendirme çalışmaları, sorun ortaya çıktıktan çözmeye çalışmaktan çok daha akılcıdır (Değirmenci vd., 2012: 14). Bu anlamda bilgiye kolay ulaşmak ve bilgi ihtiyacının giderilmesi için tarımsal yayım ve danışmanlık hizmetlerinin daha da yaygınlaştırılması gerekmektedir. Bu kapsamda çiftçi kuruluşları olan kooperatiflerin ve ziraat odalarının, sadece tarımsal belge ve üretim de girdi temin eden değil, aynı zaman da bilgi temini açısından da daha aktif bir kaynak haline gelmeleri gerekmektedir. Ülkemizde tarımsal desteklemeler yapıldığı halde, hem tarım alanları ve hem de çiftçi sayısı azalmaktadır. Bunlara sebep olan birçok faktör olmakla birlikte, en önemli faktörler arasında çiftçinin tarımsal faaliyetler sonucunda, hem sürdürülebilir tarım yapabilmek ve hem de refah seviyesini yükseltebilecek, yeteri kadar gelir elde edemediği gerçeği de yatmaktadır. Beklediği yeterli geliri elde edemeyen çiftçi ise tarımdan uzaklaşmaktadır. Bu durum hem çiftçilerin ve hem de toplumun refahını olumsuz yönde etkilemektedir. Çiftçinin gelirini artırılabilirliği içinde, girdi maliyetlerinin azaltılması ve/veya birim alandan elde edilen üretim miktarının artırılması gerekmektedir. Bunu yapabilmenin yolu da gelişen ve değişen teknolojilere bağlı olarak uygulanabilir bilgi sahibi olabilmektedir. Dolayısıyla konuyla ilgili tarafların daha fazla sorumluluk alması gerekmektedir. Bu çalışmadan elde edilen sonuçlar, tarım politikası üzerinde çalışanlar ile karar vericiler açısından kullanılabilir faydalı bilgiler içermektedir.



http://www.turansam.org

TURAN-SAM: TURAN Stratejik Araştırmalar Merkezi * TURAN-CSR: TURAN Center for Strategic Researches

TURAN-SAM Uluslararası Bilimsel Hakemli Dergisi; p-ISSN: 1308-8041, e-ISSN: 1309-4033; Yıl: 2019; Ay: Eylül; Cilt: 11/YAZ, Sayı: 43

TURAN-CSR International Scientific, Peer-Reviewed and Refereed Journal; ISSN: 1308-8041, e-ISSN: 1309-4033; Year: 2019; Month: September; Volume: 11/SUMMER, Issue: 43

DOI: http://dx.doi.org/10.15189/1308-8041

KAYNAKÇA

1. Anonim. (2019a). Crop Science, Türkiye. Çiftçilik: Çok Yönlü Bir Meslek. (Erişim tarihi: 08.07.2019). <https://www.tarim.bayer.com.tr/tr/bilgi-tarlasi/ciftcilik-cok-yonlu-bir-meslek/>
2. Anonim. (2019b). Türkiye Nüfusu. (Erişim tarihi: 09.07.2019). <https://www.nufusu.com/ulke/turkiye-nufusu>
3. Anonim. (2019c). Şanlıurfa Nüfusu. (Erişim Tarihi: 09.07.2019). <https://www.nufusu.com/il/sanliurfa-nufusu>
4. Altun, M. and Aydogdu, M. H. (2018). The Socio-economic Profile and Technical Support Needs of the Maize Producers' at GAP-Sanlıurfa, Turkey. *IOSR Journal of Agriculture and Veterinary Science*, 11(12), 60-65. Doi:10.9790/2380-1112016065
5. Arı, F. A. (2006). Türkiye’de Tarımın Ekonomideki Yeri ve Güncel Sorunlar. *Çalışma ve Toplum Dergisi* 2, 61-81.
6. Aydoğdu, M. H. ve Altun, M. (2019). Mısır Ekimi Yapan Çiftçilerin Tarımsal Yayım ve Danışmanlık Hizmetleri İçin Ödemeye Yönelik Tutumları: Şanlıurfa Örnekleme, *Al Farabi Uluslararası Sosyal Bilimler Dergisi*, 3(2), 109-115.
7. Aydogdu, M.H., Karli, B. Yenigun, K. Aydogdu, M. (2016). Evaluation of Farmers' Willingness to Pay for Water under Shortages: a case study of Harran Plain, Turkey. *Journal of Environmental & Agricultural Sciences*, 7, 23-28.
8. Aydogdu M.H., Karli B., Yenigun K., Aydogdu M. (2015). The farmers' views and expectations to the Water User Associations; GAP–Harran plain sampling, Turkey. *Global Advanced Research Journal of Agricultural Science*, 4(1), 33-41.
9. Aydogdu, M. H., Karli, B., Parlakci Dogan, H., Sevinc, G., Eren, M. E., Kucuk, N. (2018). Economic Analysis of Agricultural Water Usage Efficiency in the GAP-Harran Plain: Cotton Production Sampling, Sanliurfa-Turkey. *International Journal of Advances in Agriculture Sciences*, 3(12), 12-19.
10. Bayram, N. (2015). *Sosyal Bilimlerde SPSS ile ileri veri analizi*. 5. Baskı, Bursa: Ezgi Kitapevi. ISBN 978-975-8608-43-3.
11. Bilişik, M. T. (2015). Gelişmekte Olan Ve Hızlı Büyüyen Ülkelerin Tarım Sektörünün Malmquist Toplam Faktör Verimliliği İle Analizi. *Trakya Üniversitesi Sosyal Bilimler Dergisi*, 17(2), 77-97.
12. Çağlar, İ. ve Kılıç, S. (2005). *Pazarlama*. Ankara: Nobel Yayın Dağıtım. ISBN: 975-591-827-2
13. Değirmenci Y., Manyaz, İ., Güzelaydın, İ. Erkuş, E., Koçak, F. Arı, B. (2012). *Tarımsal Yayım ve Danışmanlık*. T.C. Gıda, Tarım ve Hayvancılık Bakanlığı, Eğitim ve Yayım ve Yayınlar Dairesi Başkanlığı, Ankara.
14. Doğan, S., Arslan, S., Berkman, A. N. (2015). Türkiye’de Tarım Sektörünün İktisadi Gelişimi ve Sorunları: Tarihsel Bir Bakış, *Niğde Üniversitesi İktisadi ve İdari Bilimler Fakültesi Dergisi*, 8(1), 29-41.
15. Durmuş, B., Yurtkoru, E. S., Çinko, M. (2013). *Sosyal Bilimlerde SPSS’le Veri Analizi*. İstanbul: Beta Basım Yayım. ISBN 978-605-377-541-6.
16. GAP. (2018). GAP İdaresi Başkanlığı, Şanlıurfa ili Profili. http://www.gap.gov.tr/upload/dosyalar/pdf/icerik/IL_profileri/SANLIURFA.pdf
17. İnan, İ. H. (2016). *Tarım Ekonomisi ve İşletmeciliği*. İstanbul: İdeal Kültür Yayıncılık. ISBN:978-605-5729-67-7.
18. Kalaycı, Ş. (2014). *SPSS uygulamalı çok değişkenli istatistik teknikleri*. 6. Baskı, Ankara: Asil Yayın Dağıtım. ISBN 975-9091-14-3.
19. Lorcu, F. (2015). *Örneklerle veri analizi SPSS uygulamalı*. Ankara: Detay Yayıncılık. ISBN 978-605-4940-89-9.
20. Parlakçı Doğan, H. (2019). Harran Ovasında Tarla Tarımı sırasında kullanılan iki farklı sulama kaynağının karşılaştırmalı ekonomik analizi. *Harran Üniversitesi Mühendislik Dergisi, HUMDER*, 4(1), Baskıda
21. Topcu, Y. (2008). Çiftçilerin Tarımsal Destekleme Politikalarından Faydalanma İstekliliğinde Etkili Faktörlerin Analizi: Erzurum İli Örneği. *Mediterranean Agricultural Sciences* 21(2), 205–212.



<http://www.turansam.org>

TURAN-SAM: TURAN Stratejik Arařtırmalar Merkezi * TURAN-CSR: TURAN Center for Strategic Researches

TURAN-SAM Uluslararası Bilimsel Hakemli Dergisi; p-ISSN: 1308-8041, e-ISSN: 1309-4033; Yıl: 2019; Ay: Eylül; Cilt: 11/YAZ, Sayı: 43

TURAN-CSR International Scientific, Peer-Reviewed and Refereed Journal; ISSN: 1308-8041, e-ISSN: 1309-4033; Year: 2019; Month: September; Volume: 11/SUMMER, Issue: 43

DOI: <http://dx.doi.org/10.15189/1308-8041>

22. Yanatma, S. (2019). Euronews, Türkiye’de tarım alanları azalıyor, çiftçi sayısı yüzde 38 düřtü, (Eriřim tarihi: 08.07.2019). <https://tr.euronews.com/2019/02/20/turkiye-de-ciftci-sayisi-yuzde-38-dustu-tarim-alani-yuzde-12-azaldi>

23. Yavuz, F., Tan, S., Tunalıođlu, R. and Dellal, İ. (2004). Tarımsal Destekleme Politikalarının FEOGA Çerçevesinde OTP Uyumu Üzerine Bir Çalıřma. Türkiye VI. Tarım Ekonomisi Kongresi, 16-18 Eylül 2004. pp. 44-52, Tokat: Türkiye VI. Tarım Ekonomisi Kongresi.



http://www.turansam.org

TURAN-SAM: TURAN Stratejik Arařtırmalar Merkezi * TURAN-CSR: TURAN Center for Strategic Researches

TURAN-SAM Uluslararası Bilimsel Hakemli Dergisi; p-ISSN: 1308-8041, e-ISSN: 1309-4033; Yıl: 2019; Ay: Eylül; Cilt: 11/YAZ, Sayı: 43

TURAN-CSR International Scientific, Peer-Reviewed and Refereed Journal; ISSN: 1308-8041, e-ISSN: 1309-4033; Year: 2019; Month: September; Volume: 11/SUMMER, Issue: 43

DOI: http://dx.doi.org/10.15189/1308-8041

(9)

Uzm. Umut DEMİROK⁶³; Prof. Dr. Kamile GÜLÜM⁶⁴

ÜNİVERSİTE ÖĞRENCİLERİNİN TÜRK DÜNYASI ALGISI UNIVERSITY STUDENTS' PERCEPTION OF THE TURKISH WORLD

ÖZ

Bu çalışma'nın amacı Üniversite öğrencilerinin Türk Dünyası algısını ölçmektir. Çalışma Balıkesir Üniversitesi'nin Necatibey Eğitim Fakültesi ve Fen-Edebiyat Fakültesi'nde öğrenim gören 202 kişi ile yürütülmüştür. Çalışmanın yöntemi genel tarama modelindedir. Çalışmada, arařtırıcı tarafından geliştirilen anket formu kullanılmıştır. Anket uygulaması sonrası elde edilen veriler SPSS 21 paket programı kullanılarak analiz edilmiştir. Verilerin analizinde, ikili deęişkenler arasındaki ilişki için t testi kullanılmıştır.

Elde edilen verilere göre öğrencilerin Türk dünyasına ait siyasal ve sosyo-kültürel algılarının yüksek olduęu, ekonomik algılarının düşük olduęu anlaşılmıştır. Cinsiyet'e göre anlamlı bir farklılığın olmadığı ancak fakültelere göre, Necatibey Eğitim Fakültesi'nin lehine bir farklılığın olduęu görülmüştür. Türk Dünyası'ndaki üniversiteler ile Türkiye'deki üniversiteler arasında kültürel, sportif, bilimsel işbirliğinin daha çok yapılması önerilmiştir.

Anahtar Kelimeler: Üniversite Öğrencileri, Türk Dünyası, Üniversite Öğrencilerinin Siyasi Algısı, Üniversite Öğrencilerinin Sosyo-Kültürel Algısı, Üniversite Öğrencilerinin Ekonomik Algısı.

ABSTRACT

The aim of this study is to measure the perception of the 'Turkish World' of university students. The study was carried out with 202 students who are studying at the Faculty of Science and Letters, Necatibey Faculty of Education, Balıkesir University. The method of study is in general scanning model. The questionnaire form which developed by the researcher was used in the study. After implementation of the questionnaire, the data were analyzed by using SPSS 21 packed program. t test was used for the relationship between in the two variables.

According to the obtained data, it was understood that the students' political and socio-cultural perceptions about the 'Turkish World' were high and their economic perceptions were low. It was seen that there was no significant difference according to gender but according to faculties, there was a difference in favor of Necatibey Faculty of Education. Among universities in Turkey with universities in 'Turkish World', cultural, sporting, scientific cooperation has been proposed to be done more.

Keywords: University Students, Turkish World, Political Perception of University Students, Socio-Cultural Perception of University Students, Economic Perception of University Students.

⁶³Bilim Uzmanı, Balıkesir Üniversitesi, Sosyal Bilimler Enstitüsü, Balıkesir/TÜRKİYE; E-posta: umut_demirok@hotmail.com

⁶⁴Prof. Dr. Balıkesir Üniversitesi, Necatibey Eğitim Fakültesi; Balıkesir/TÜRKİYE; E-posta: kgulum@balikesir.edu.tr



http://www.turansam.org

TURAN-SAM: TURAN Stratejik Araştırmalar Merkezi * TURAN-CSR: TURAN Center for Strategic Researches

TURAN-SAM Uluslararası Bilimsel Hakemli Dergisi; p-ISSN: 1308-8041, e-ISSN: 1309-4033; Yıl: 2019; Ay: Eylül; Cilt: 11/YAZ, Sayı: 43

TURAN-CSR International Scientific, Peer-Reviewed and Refereed Journal; ISSN: 1308-8041, e-ISSN: 1309-4033; Year: 2019; Month: September; Volume: 11/SUMMER, Issue: 43

DOI: http://dx.doi.org/10.15189/1308-8041

GİRİŞ

Millet olma bilincine erişen bireyler tarafından edinilen toprak ile aradaki bağ kuvvetlendikçe, toprak, yurt olma sürecine girer. Millet, üzerinde yaşadığı toprakla arasındaki bağ olgunlaştıkça toprağa adını vermeye başlar. Bugün Asya'nın doğusundan Anadolu'ya kadar gelen coğrafyaya Türk Dünyası denmesinin bir sebebi de budur. Asırlardır burada yaşayan Türkler, bu topraklarda aynı şarkıları söyleyerek, aynı acıları, sevinçleri paylaşarak, benzer yapılarda konaklayarak, kısaca bu topraklarda yaşayarak, zamanla isimlerini de coğrafyaya vermişler ve Türk Dünyası, Türkistan olarak anılmasını sağlamışlardır. Türklerin memleketi anlamına gelen Türkistan ve bunun sınırları hakkında doğru ve kesin yargılara varabilirken, günümüzde yaygın olarak kullanılan Türk dünyası sınırları için kesin ve net yargılara varamıyoruz. Bu ayrımın ne ile yapılacağı belirsizliği, (Dil, din, ırk gibi) Türklerin bugün çeşitli yerlerde yaşaması gibi durumlar bunda etkilidir. Bu durumda siyasi bağımsızlığı olan ve kendi yönetimi üzerinde söz sahibi olan yedi Türk cumhuriyeti - en tartışmasız biçimde - Türk dünyasıdır (Öztürk ve Satan, 2007).

Coğrafi olarak ise Türk Dünyası; Türk Dünyası, yeryüzü üzerinde, Ekvatora göre Kuzey yarım küresinde, Baş meridyene göre ise Doğu yarım küresinde yer almaktadır. Matematik konum olarak, yaklaşık 20° Doğu (Balkanlar), 90° Doğu (Turfan Havzası) boylamları ile 35° Kuzey (KKTC), 55° Kuzey (Kazakistan) enlemleri arasında, kabaca bir dikdörtgeni oluşturur. Dikdörtgenin eni 70 boylam derecesine eşit olarak, 280 dakikalık (4 saat 40 dakika) bir zaman dilimine tekabül eder. Kuzey- Güney doğrultusundaki boy farkı ise 20 enlem derecesidir ki, 2,220 kilometrelik bir mesafedir (Özey, 2017).

Bu kadar geniş bir coğrafyaya yayılan Türk dünyasının üniversite öğrencileri tarafından nasıl algılandığının bilinmesi bu çalışmanın temelini oluşturmaktadır. Çalışma üniversite öğrencilerinin Türk Dünyası algısını ölçen az sayıdaki çalışmalardan biri olup çalışma amacıyla geliştirilen anket formunun geçerlilik ve güvenilirliği oldukça yüksektir. Bu nedenle daha sonra yapılacak çalışmalara hem anket formu hemde çalışma kaynak olacak niteliktedir. Bu konuda yapılmış az sayıdaki çalışmalar şunlardır. Karaçalı (2012) ilköğretim ikinci kademe 7. sınıf öğrencilerinin Türk Dünyası algısının gerçek durum ile ne kadar örtüştüğünü araştırmıştır. Bayram (2011) araştırmasında 1998 ve 2005 yılında hazırlanan İlköğretim Sosyal Bilgiler Eğitim Programları ve bu programı öğretebilmek için hazırlanan ders kitaplarında Türk Dünyası konularını incelemiştir. Topal (2014) ise Üniversite öğrencilerinin Türk Dünyası Coğrafyası farkındalık düzeylerinin belirlenmesi amacıyla yaptığı çalışmada üniversite öğrencilerinin Türk Dünyası Coğrafyası farkındalık düzeylerini araştırmıştır.

Çalışmanın Amacı

Bu çalışmanın amacı, Balıkesir Üniversitesi Fen-Edebiyat Fakültesi ve Necatibey Eğitim Fakültesi öğrencilerinin Türk dünyasına yönelik algılarını ortaya koymaktır. Bu araştırmanın problem cümlesini, Balıkesir Üniversitesi öğrencilerinin Türk dünyasına yönelik algılarının hangi düzeyde olduğunun belirlenmesi oluşturmaktadır. Bu amaçla şu alt problemlere cevap aranmıştır:

- Üniversite öğrencilerinin Türk Dünyası algısında yaşa göre anlamlı farklılık var mıdır?
- Üniversite öğrencilerinin Türk Dünyası algısında cinsiyete göre anlamlı farklılık var mıdır?
- Üniversite öğrencilerinin Türk Dünyası algısında fakültelere göre anlamlı farklılık var mıdır?
- Üniversite öğrencilerinin Türk Dünyası'na ait siyasi algıları hangi düzeydedir?
- Üniversite öğrencilerinin Türk Dünyası'na ait sosyo-kültürel algıları hangi düzeydedir?
- Üniversite öğrencilerinin Türk Dünyası'na ait ekonomik algıları hangi düzeydedir?

2- ÇALIŞMANIN YÖNTEMİ

Araştırmanın yöntemi genel tarama modelinde olup anket uygulamasına dayanmaktadır "Genel tarama modelleri çok sayıda var olan elemandan oluşan evrende evren hakkında genel bir yargıya varmak amacıyla evrenin tümü veya bir bölümünden alınacak örneklem üzerinde yapılan tarama düzenlemeleridir" (Karasar, 2005).



Veri Toplama Aracı

Araştırmada veri toplama aracı olarak iki bölümden oluşan anket formu kullanılmıştır. Veri toplama aracının ilk bölümünde öğrencilerin cinsiyet, yaş ve okuduğu fakülte bilgilerinden oluşan demografik bilgi formu yer almaktadır.

Anket formunun ikinci bölümünde araştırmacı tarafından geliştirilen ve bu çalışmada güvenilirlik geçerlik çalışmaları yapılan “Üniversite Öğrencilerinin Türk Dünyası Algısı Ölçeği” yer almaktadır. Ölçek 64 madde ve 3 boyut olarak planlanmıştır. Ölçekte 36 madde “Siyasi Algı”, 18 madde “Sosyo-Kültürel Algı”, 8 madde “Ekonomik Algı” boyutlarını oluşturmaktadır.

Verilerin Analizi

Bu çalışmada ölçeklerin geçerlik çalışmaları kapsamında açıklayıcı ve doğrulayıcı faktör analizleri; güvenilirlik çalışması kapsamında madde analizi (madde toplam korelasyonu ve Cronbach Alpha) yöntemleri kullanılmıştır.

Madde analizi yöntemlerinden Cronbach Alpha tekniği test puanları arasındaki tutarlılığı incelemek amacıyla kullanılır. Diğer bir madde analizi yöntemi olan madde toplam korelasyonu test maddelerinden alınan puanlar ile testin toplam puanı arasındaki ilişkiyi açıklamak amacıyla kullanılır ve her iki test ölçme aracındaki maddelerin benzer davranışları örneklediğini ve testin iç tutarlığının yüksek olduğunu gösterir. Genel olarak madde-toplam korelasyonu 0,30 ve daha yüksek olan maddelerin bireyleri iyi derecede ayırt ettiği; 0,20-0,30 arasında kalan maddelerin gerektiğinde teste alınabileceği söylenebilir. Cronbach Alpha iç tutarlığı göstermekte olup genellikle 0,70’in üzerinde olması beklenir (Büyüköztürk, 2011). Ölçek geliştirme sonrasındaki betimsel çizelgelerde SPSS 21.0 programı kullanılmıştır. Öğrencilerin demografik bilgileri frekans ve yüzde çizelgesiyle; ölçek ve alt boyut puanları ortalama, standart sapma ve çarpıklık katsayılarıyla gösterilmiştir. Ölçek puanlarının normallik sınavında Çarpıklık (Skewness) katsayısı kullanılmıştır. Yapılan normallik sınavında ölçek ve alt boyut puanlarının normal dağılım gösterdiği tespit edildiğinden ölçek ve alt boyut puanlarının cinsiyet, yaş ve okuduğu fakülteye göre karşılaştırılmasında bağımsız iki örneklem t testi kullanılmıştır. Analizlerde güven aralığı %95 (anlamlılık düzeyi 0,05 p<0,05) olarak belirlenmiştir.

3. BULGULAR ve YORUM

Bu bölümde öğrencilerin Türk dünyası algısına ait ölçek ve alt boyutlarının ortalama, standart sapma ve çarpıklık (Skewness) bilgilerinden oluşan betimsel istatistikler ile ikili değişkenlere ait t testi sonuçlarına yer verilmiştir.

Çizelge 1. Üniversite Öğrencilerinin Türk Dünyası Algısı Ölçeği DFA ve Madde Analizi Sonuçları

Madde ve Boyut	S	td. β	t	(0,90)
Siyasi Algı (Varyans %26,68)				,89
3. Rusya federasyonu Türk Birliğine karşıdır. Türk Dünyasının bir olmasını ve birlikte yaşamasını desteklemez.	,59	,04	,53	,51
4. Çin Halk Cumhuriyeti Türk Birliğine karşıdır. Türk Dünyasının bir olmasını ve birlikte yaşamasını desteklemez.	,53	,04	,58	,78** 8



6. A.B.D Türk Birliğine karşıdır. Türk Dünyasının bir olmasını ve birlikte yaşamasını desteklemez.	,97	,09	,67	,85**	6	,58
13. Bağımsız Türk Devletleri, Özerk ve Muhtar Türk bölgeleriyle bağımlı güçlendirmeli bu bölgelere daha fazla ilgi göstermelidir.	,54	,10	,55	,11**	6	,50
16. Türk Dünyası Anadolu'yu, Suriye ve Irak'ın kuzeyini de içinde barındırır.	,37	,10	,50	,65**	5	,46
17. Türk Dünyası Sınırlarına Balkanlar ve Kafkaslar dahildir.	,53	,08	,69	,98**	6	,62
19. Türk Dünyasının yüzölçümü en büyük ülkesi Kazakistan'dır.	,34	,02	,59	,33**	6	,52
20. Irak ve Suriye kuzeyi Türkmeneli olarak adlandırılır.	,22	,00	,63	,61**	6	,57
21. Doğu Türkistan'ın bağımsızlığını destekliyorum.	,75	,15	,74	,24**	7	,67
23. Kırım ve Tataristan'ın bağımsızlığını destekliyorum.	,60	,04	,68	,91**	6	,60
25. Türk Devletlerinin birlikte olursa Türkler dünya siyasetine yön verecek kuvvete ulaşmaya büyük bir adım atar.	,83	,15	,69	,99**	6	,61
26. Türk Devletleri arasında AET tarzı bir oluşumu desteklerim	,38	,97	,68	,93**	6	,62
28. Türkiye, Azerbaycan, Kazakistan, Kırgızistan, Özbekistan, Türkmenistan, Kuzey Kıbrıs Türk Cumhuriyeti kardeş ülkelerdir.	,84	,16	,61	,49**	6	,57
Sosyo-Kültürel Algı (Varyans %14,36)						,72
1. Kişilerin mezun olduğu okulların onların Türk Dünyası algısını etkilediğini düşünüyorum	,44	,15	,61			,44
3. Kişilerin tuttuğu takımların onların Türk Dünyası algısını etkilediği doğrudur.	,94	,10	,68	,91**	6	,34
4. Kişilerin dinledikleri müzikler onların Türk Dünyası algısını etkiler.	,30	,15	,78	,24**	7	,44
7. Süreli yayınlar toplumun Türk Dünyası algısını Olumlu yönde etkiler.	,19	,01	,46	,21**	5	,39
Ekonomik Algı (Varyans %11,56)						,84



5. Türk Dünyası ekonomisi Sanayi ve teknoloji alanına daha fazla yatırım yapıp ekonomik, siyasi ve askeri alanda gelişmelidir.	,84	,14	,71		,46	
6. Türk Devletleri arasındaki ticari hacmin artması Türk Birliği açısından olumlu gelişme olarak değerlendirilir.	,78	,03	,81	1 0,05**	,60	
7. Ülkemizde olmayan yeraltı kaynaklarını diğer Türk ülkelerinden almamı hem ilişkimizi hem ekonomimizi güçlendirir.	,70	,04	,74	9 ,37**	,47	
8. Bakü - Tiflis - Kars Demiryolu başlangıç olarak Türk Dünyası ulaşımı açısından değerli bir adımdır.	,71	,09	,74	9 ,36**	,57	

r: Madde Toplam Korelasyonu **p<0,01

Çizelge1'deki madde analizi sonuçlarına göre Üniversite Öğrencilerinin Türk Dünyası Algısı Ölçeğinde alt boyutların açıkladıkları varyans sırasıyla %26,68 / %14,36 ve %11,56 olmak üzere açıklanan toplam varyans %52,60 olarak tespit edilmiştir. Ölçeğin geneline ait Cronbach Alpha katsayısı 0,90; altboyutlarınCronbach Alpha katsayılarının 0,89 /0,72ve 0,84 düzeyinde olduğu ve ölçekteki tüm maddeler için madde-toplam korelasyonunun 0,30'danyüksek (0,34 ile 0,67 aralığında) olduğu tespit edilmiştir (Çizelge7). Geçerlik ve güvenilirlik analizleri sonuçlarına göre Üniversite Öğrencilerinin Türk Dünyası Algısı Ölçeğinin 21 madde ve 3 boyutlu yapısı ile güvenilir ve geçerli bir ölçek olduğu tespit edilmiştir.

Üniversite öğrencilerinin Türk dünyasına ilişkin algıları incelendiğinde en yüksek puana sahip ifadelerin “A.B.D Türk Birliğine karşıdır. Türk dünyasının bir olmasını ve birlikte yaşamasını desteklemez” (3,97), “Türkiye, Azerbaycan, Kazakistan, Kırgızistan, Özbekistan, Türkmenistan, Kuzey Kıbrıs Türk Cumhuriyeti kardeş ülkelerdir.” (3,84), “Türk Dünyası ekonomisi Sanayi ve teknoloji alanına daha fazla yatırım yapıp ekonomik, siyasi ve askeri alanda gelişmelidir.” (3,84), “Türk Devletlerinin birlikte olursa Türkler dünya siyasetine yön verecek kuvvete ulaşmaya büyük bir adım atar.” (3,83) olduğu tespit edilmiştir. Üniversite öğrencilerinin Türk dünyasına ilişkin algıları incelendiğinde en düşük puana sahip ifadenin “Kişilerin tuttuğu takımların onların Türk Dünyası algısını etkilediği doğrudur.” (2,94) olduğu tespit edilmiştir.

Çizelge 2. Ölçek ve Alt Boyutlarına Ait Betimsel İstatistikler

Alt Boyutlar	in.	aks.	S	S	ke wne ss	
Siyasi Algı	02	,23	,00	,57	,71	0,74
Sosyo-Kültürel Algı	02	,00	,00	,21	,81	0,19
Ekonomik Algı	02	,00	,00	,75	,88	0,87
ÜNİVERSİTE ÖĞRENCİLERİNİN DÜNYASI ALGISI	02	,15	,92	,52	,63	0,79

Araştırmaya katılan öğrencilerin siyasi algı (3,57±0,71) ve ekonomik algı (3,75±0,88) puanlarının ve Türk dünyası algısı ölçek puanlarının (3,52±0,63) “yüksek düzeyde”; sosyo-kültürel algı puanlarının



(3,21±0,81) “orta düzeyde” olduğu tespit edilmiştir (Alınabilecek en düşük (1) ve en yüksek (5) puanlara göre düzey aralıkları 5-1=4/5=0,80; 1,00-1,80: “çok düşük”; 1,81-2,60: “düşük”;2,61-3,40: “orta”;3,41-4,20: “yüksek”;4,21-5,00: “çok yüksek”) tir.

Çizelge 3. Öğrencilerin Demografik Özelliklerine Göre Dağılımı

Demografik Değişken	Gruplar		
Cinsiyet	Kadın	42	0,3
	Erkek	0	9,7
Yaş	18-20 yaş	15	6,9
	21-24 yaş	7	3,1
Fakülte	Necatibey Eğitim Fakültesi	1	0,1
	Fen-Edebiyat	21	9,9

Araştırmaya katılan 202 öğrencinin %70,3’ü kadın, %29,7’si erkektir. Öğrencilerin %56,9’u 18-20 yaş, %43,1’i 21-24 yaş grubundadır. Öğrencilerin %40,1’i Necatibey Eğitim Fakültesi %59,9’u Fen-Edebiyat fakültesi öğrencisidir.

Üniversite Öğrencilerinin Türk Dünyası Algısı Puanlarının Demografik Özelliklere Göre Karşılaştırılmasına Ait Bulgular:

Üniversite öğrencilerinin Türk dünyası algısı puanlarının öğrencilerin cinsiyetine göre karşılaştırılmasına ait bağımsız t testi sonuçlarına yer verilmiştir.

Çizelge 4. Üniversite Öğrencilerinin Türk Dünyası Algısı Puanlarının Cinsiyete Göre Karşılaştırılması

Alt Boyutlar	C		S	t		
	insiyet					
Siyasi Algı	K	42	,49	,64	2,78	,006
	adın					
	E	0	,79	,84		
	rkek					
Sosyo-Kültürel	K	42	,24	,79	,79	,431
	adın					
	E	0	,15	,86		
	rkek					



		K	S		
Ekonomik Algı	adın	42	,75	,83	-
	E				0,27
	rkek	0	,78	,99	,787
ÜNİVERSİTE ÖĞRENCİLERİNİN TÜRK DÜNYASI ALGISI		K	S		
adın	42	,49	,61	-	
	E			0,82	,414
	rkek	0	,57	,69	

Üniversite öğrencilerinin Türk dünyasına ilişkin siyasi algı puanlarının öğrencilerin cinsiyetine göre anlamlı farklılık gösterdiği tespit edilmiştir ($t=-2,78$; $p<0,05$). Erkek öğrencilerin Türk dünyasına ilişkin siyasi algı puanı, kadın öğrencilerin puanından anlamlı düzeyde daha yüksektir. Üniversite öğrencilerinin Türk dünyasına ilişkin sosyo-kültürel, ekonomik ve Türk dünyasına ilişkin genel algı puanlarının öğrencilerin cinsiyetine göre anlamlı farklılık göstermediği ($p>0,05$) tespit edilmiştir. Çizelge 11'de üniversite öğrencilerinin Türk dünyası algısı puanlarının öğrencilerin yaş gruplarına göre karşılaştırılmasını göstermektedir.

Çizelge 5. Üniversite Öğrencilerinin Türk Dünyası Algısı Puanlarının Yaş Gruplarına Göre Karşılaştırılması

Alt Boyutlar	Yaş Grupları		S			
	18	21	24	27		
Siyasi Algı	-20 yaş	15	,53	,67	0,98	,327
	21					
	-24 yaş	7	,63	,77		
Sosyo-Kültürel Algı	-20 yaş	15	,20	,79	0,31	,759
	21					
	-24 yaş	7	,24	,84		
Ekonomik Algı	-20 yaş	15	,71	,00	0,82	,412
	21					
	-24 yaş	7	,82	,70		
ÜNİVERSİTE ÖĞRENCİLERİNİN TÜRK DÜNYASI ALGISI	-20 yaş	15	,48	,66	0,88	,380
	21					
	-24 yaş	7	,56	,61		

Üniversite öğrencilerinin Türk dünyasına ilişkin siyasi, sosyo-kültürel, ekonomik ve Türk dünyasına ilişkin genel algı puanlarının öğrencilerin yaş gruplarına göre anlamlı farklılık göstermediği ($p>0,05$) tespit edilmiştir. Çizelge 12'de üniversite öğrencilerinin Türk dünyası algısı puanlarının fakülteye göre karşılaştırılmasına ait t testi sonuçlarını göstermektedir.

Çizelge 6. Üniversite Öğrencilerinin Türk Dünyası Algısı Puanlarının Fakülteye Göre Karşılaştırılması

Alt Boyutlar	Fakülte		S			
	Eğitim					
Siyasi Algı	Fakültesi	1	,60	,62	,42	,673
	Fen-					
	Edebiyat	21	,56	,78		



		Eğitim						
Algı	Sosyo-Kültürel	Fakültesi	1	,44	,71	,26	,001	
		Fen- Edebiyat	21	,07	,85			
		Eğitim						
Ekonomik Algı		Fakültesi	1	,79	,67	,39	,697	
		Fen- Edebiyat	21	,74	,00			
		Eğitim						
ÜNİVERSİTE ÖĞRENCİLERİNİN TÜRK DÜNYASI ALGISI		Fakültesi	1	,61	,51	,70	,0	
		Fen- Edebiyat	21	,45	,70			

Üniversite öğrencilerinin Türk dünyasına ilişkin siyasi, ekonomik ve Türk dünyasına ilişkin genel algı puanlarının öğrencilerin okuduğu fakülteye göre anlamlı farklılık göstermediği ($p>0,05$) tespit edilmiştir (Çizelge 12). Ancak, Üniversite öğrencilerinin Türk dünyasına ilişkin sosyo-kültürel algı puanlarının öğrencilerin okuduğu fakülteye göre anlamlı farklılık gösterdiği tespit edilmiştir ($t=3,26$; $p<0,05$). Eğitim fakültesi öğrencilerinin Türk dünyasına ilişkin sosyo-kültürel algı puanı, Fen Edebiyat fakültesi öğrencilerinin puanından anlamlı düzeyde daha yüksektir.

4-SONUÇ ve ÖNERİLER

Üniversite Öğrencilerinin Türk Dünyası Algısını Ölçmek amacıyla yapılan bu çalışma tarama modelindedir. Çalışmada anket formu kullanılmış ölçeklerin geçerlik çalışmaları kapsamında açıklayıcı ve doğrulayıcı faktör analizleri; güvenilirlik çalışması kapsamında madde analizi (madde toplam korelasyonu ve Cronbach Alpha) yöntemleri kullanılmış, İkili değişkenler arasındaki farklılığı tespit etmek amacıyla bağımsız "t" testi kullanılmıştır. Araştırmaya katılan öğrencilerin %70,3'ü Kadın, %29,7'si erkek, %56,9'u 18-20 yaş, %43,1'i 21-24 yaş, %40,1'i Necatibey Eğitim Fakültesi, %59,9'u Fen-Edebiyat Fakültesi öğrencisidir.

Araştırmaya katılan öğrencilerin siyasi algı ve ekonomik algı puanlarının ve genel olarak Türk dünyası algısı ölçek puanlarının "yüksek düzeyde"; sosyo-kültürel algı puanlarının ise "orta düzeyde" olduğu tespit edilmiştir

En yüksek puana sahip ifadelerin "A.B.D Türk Birliğine karşıdır. Türk dünyasının bir olmasını ve birlikte yaşamasını desteklemez", "Türkiye, Azerbaycan, Kazakistan, Kırgızistan, Özbekistan, Türkmenistan, Kuzey Kıbrıs Türk Cumhuriyeti kardeş ülkelerdir", "Türk Dünyası ekonomisi Sanayi ve teknoloji alanına daha fazla yatırım yapıp ekonomik, siyasi ve askeri alanda gelişmelidir", "Türk Devletlerinin birlikte olursa Türkler dünya siyasetine yön verecek kuvvete ulaşmaya büyük bir adım atar" ifadelerinin olduğu tespit edilmiştir.

İkincil yüksek ifadelerin ise "Doğu Türkistan'ın bağımsızlığını destekliyorum", "Ülkemizde olmayan yeraltı kaynaklarını diğer Türk ülkelerinden almamı hem ilişkimizi hem ekonomimizi güçlendirir ", "Bakü - Tiflis - Kars Demiryolu başlangıç olarak Türk Dünyası ulaşımı açısından değerli bir adımdır" ifadeleridir.

En düşük puana sahip ifadenin "Kişilerin tuttuğu takımların onların Türk Dünyası algısını etkilediği doğrudur" ifadeleri olup sadece tek bir ifade olduğu dikkat çekmiştir. Bu durum öğrencilerin Türk dünyası algısının yüksek düzeyde olduğunu göstermektedir. Bu sonuç, Gülüm'ün "Üniversite öğrencilerinin Türk Dünyası Algısı ve Bilgi Kaynakları" adlı çalışmasıyla uyumludur. Gülüm, çalışmasında Üniversite öğrencilerinin Türk dünyası algısının ve bilgi seviyelerinin yeterli düzeyde olduğunu tespit etmiştir. Ancak, Topal'ın (2014) çalışmasıyla uymamaktadır. Topal Üniversite öğrencilerinin Türk dünyası coğrafyasına ilişkin farkındalık düzeylerinin tespiti adlı çalışmasında Türk dünyası coğrafyasına ait algının düşük olduğunu tespit



http://www.turansam.org

TURAN-SAM: TURAN Stratejik Araştırmalar Merkezi * TURAN-CSR: TURAN Center for Strategic Researches

TURAN-SAM Uluslararası Bilimsel Hakemli Dergisi; p-ISSN: 1308-8041, e-ISSN: 1309-4033; Yıl: 2019; Ay: Eylül; Cilt: 11/YAZ, Sayı: 43

TURAN-CSR International Scientific, Peer-Reviewed and Refereed Journal; ISSN: 1308-8041, e-ISSN: 1309-4033; Year: 2019; Month: September; Volume: 11/SUMMER, Issue: 43
DOI: http://dx.doi.org/10.15189/1308-8041

etmiştir.

Üniversite öğrencilerinin Türk dünyasına ilişkin siyasi algı puanlarının öğrencilerin cinsiyetine göre anlamlı farklılık gösterdiği tespit edilmiştir. Erkek öğrencilerin Türk dünyasına ilişkin siyasi algı puanı, kız öğrencilerin puanından anlamlı düzeyde daha yüksek olduğu anlaşılmıştır. Bu sonuç, Topal'ın çalışması ve Gülüm' ün çalışmaları ile aynı olup bu bulguyu destekler niteliktedir.

Üniversite öğrencilerinin Türk dünyasına ilişkin sosyo-kültürel, ekonomik ve Türk dünyasına ilişkin genel algı puanlarının öğrencilerin cinsiyetine göre anlamlı farklılık göstermediği tespit edilmiştir.

Üniversite öğrencilerinin siyasi, sosyo-kültürel, ekonomik ve Türk dünyasına ilişkin genel algı puanlarının öğrencilerin yaş gruplarına göre anlamlı farklılık göstermediği tespit edilmiştir.

Üniversite öğrencilerinin Türk dünyasına ilişkin sosyo-kültürel algı puanlarının öğrencilerin okuduğu fakülteye göre anlamlı farklılık gösterdiği tespit edilmiştir. Necatibey Eğitim Fakültesi öğrencilerinin Türk dünyasına ilişkin sosyo-kültürel algı puanı, Fen Edebiyat Fakültesi öğrencilerinin puanından anlamlı düzeyde daha yüksektir. Bu durum Yine Topal'ın çalışmasıyla aynıdır. Topal'ın çalışmasında Eğitim Fakültesi öğrencilerin puanlarının diğerlerine göre daha anlamlı düzeyde yüksek olduğu tespit edilmiştir. Ancak Siyasi ve Ekonomik Algılarında Fakülteye göre anlamlı bir farklılığın olmadığı tespit edilmiştir.

Türk Dünyası algısının yükseltilebilmesi için şunların yapılması önerilmektedir.

Üniversite öğrencilerinin Türk Dünyası farkındalık düzeylerini daha yüksek seviyeye çıkarmak ve bu konudaki bazı eksiklikleri gidermek amacıyla şunların yapılması önerilmiştir.

Türk Dünyası Üniversiteleri ile Türkiye'deki üniversitelerin arasında ikili işbirliklerinin daha çok artırılması

Üniversite programlarında Türk Dünyası ile ilgili seçmeli derslerin konulması

Öğrencilerin kültürel faaliyetlere daha çok katacak teşvik edici programların hazırlanması

Türk Dünyası ülkeleri ile spor faaliyetlerinin organize edilmesi

Türk dünyasına yönelik gezi programlarının faaliyete geçirilmesi

Öğrenci ve öğretim elemanı değişim programlarının artırılmasına yönelik çalışmaların yapılması

Üniversiteler bünyesinde araştırma merkezlerinin artırılması, buralarda öğrenci istihdamının yapılması.

Yüksek lisans çalışmalarında Türk Dünyası çalışacak öğrenciler için desteklerin artırılması, öğrencilerin bu ülkeleri ziyaret etmesinin sağlanması.

Öğrencilerin Türk Dünyası ile ilgili kongrelere katılımının teşvik edilerek desteklenmesi önerilmektedir.

KAYNAKÇA

1. Bayram, Nuran.(2010) . *Yapısal Eşitlik Modellemesine Giriş*. Ezgi Kitabevi. Bursa.
2. Bayram, Hasan. (2011). *Sosyal Bilgiler Öğretiminde Türk Dünyası*. Yayınlanmamış Yüksek Lisans Tezi, Niğde Üniversitesi Sosyal Bilimler Enstitüsü, Niğde.
3. Bollen, Kenneth , A. (1989). *Structural Equations With Latent Variables*. Ny: Wileycorp.
4. Brown, Timothy, A. (2006). *Confirmatory factor analysis for applied research*. NY: Guilford Publications Inc.
5. Büyüköztürk, Şener. (2011). *Sosyal Bilimler İçin Veri Analizi El Kitabı* (14. Baskı). Ankara: Pegem Akademi.
6. Hooper, Don., Coughlan, Jay., Mullen, Michael. (2008). *Structural Equation Modeling: Guidelines For Determining Model Fit*. The Electronic Journal Of Business Researchmethods. 6(1), 53-60.
7. Hu, Li-tze and Bentler, Peter. M. (1999). *Cut Off Criteria For Fit Indexes İn Covariance Structure Analysis: Conventional Criteria Versus New Alternatives*. *Structural Equation modeling*, 6, 1-55.
8. Karaçalı, Hülya. (2012). *7. Sınıf Öğrencilerinin Zihin Haritasında Türk Dünyası Algısı*. Yayınlanmamış Yüksek Lisans Tezi, Gazi Üniversitesi Eğitim Bilimleri Enstitüsü, Ankara



<http://www.turansam.org>

TURAN-SAM: TURAN Stratejik Arařtırmalar Merkezi * TURAN-CSR: TURAN Center for Strategic Researches

TURAN-SAM Uluslararası Bilimsel Hakemli Dergisi; p-ISSN: 1308-8041, e-ISSN: 1309-4033; Yıl: 2019; Ay: Eylül; Cilt: 11/YAZ, Sayı: 43

TURAN-CSR International Scientific, Peer-Reviewed and Refereed Journal; ISSN: 1308-8041, e-ISSN: 1309-4033; Year: 2019; Month: September; Volume: 11/SUMMER, Issue: 43

DOI: <http://dx.doi.org/10.15189/1308-8041>

9. Karasar, Niyazi. (2005). *Bilimsel Arařtırma Yöntemi*. Ankara: Nobel Yayın Dağıtım
10. Kelloway, Kevin. (1989). *Using Lisrel For Structural Equation Modeling: A Researcher's Guide*. Londong: Sage.
11. Meydan, Cem, H., Şeşen, Harun. 2011. *Yapısal Eşitlik Modellemesi AMOS Uygulamaları*. Detay Yayıncılık. Ankara.
12. Schumacker, Randal.E. And Lomax, Richard.G. (1996). *A beginner's guide to sctructural equation modeling*. NJ: Lawrence Erlbaum Associates Inc.
13. Sümer, Nebi. (2000). Yapısal eşitlik modellemeleri. *Türk Psikoloji Yazıları*, 3(6), 49-74.
14. Tabachnick, Barbara.G. And Fidell, Linda. S. (2001). *Using multivariate statistics* (4. Eds). MA: Allyn& Bacon Inc.
15. Thompson, Bruce. (2004). *Exploratory and confirmatory factor analysis: Understanding Concepts And Applications*. Dc: American Psychological Association.
16. Topal, Erhan. (2014). *"Üniversite Öğrencilerinin Türk Dünyası Coğrafyasına İlişkin Farkındalık Düzeylerinin Belirlenmesi"*. Uşak Üniversitesi, Sosyal Bilimler Enstitüsü Yüksek Lisans Tezi, Uşak. (Basılmamış).
17. Özey, Ramazan.(2017). *Türkiye'nin Jeopolitiği.(Değişim ve Öncelikler)*.Ankara: Pegem Akademi.
18. Öztürk, N. ve Satan Ali. (Editörler). (2007). *Türk Dünyasının Problemleri ve Çözüm Önerileri*, İstanbul: IQ Kültür Sanat Yayıncılık.



http://www.turansam.org

TURAN-SAM: TURAN Stratejik Araştırmalar Merkezi * TURAN-CSR: TURAN Center for Strategic Researches

TURAN-SAM Uluslararası Bilimsel Hakemli Dergisi; p-ISSN: 1308-8041, e-ISSN: 1309-4033; Yıl: 2019; Ay: Eylül; Cilt: 11/YAZ, Sayı: 43

TURAN-CSR International Scientific, Peer-Reviewed and Refereed Journal; ISSN: 1308-8041, e-ISSN: 1309-4033; Year: 2019; Month: September; Volume: 11/SUMMER, Issue: 43

DOI: http://dx.doi.org/10.15189/1308-8041

(10)

Doç. Dr. Neşide YILDIRIM*

AİLE TERAPİSİ MODELİNDE SATIR'IN KULLANDIĞI KAVRAMLAR VE TEKNİKLER-I⁶⁵ CONCEPTS and TECHNIQUES USED BY SATIR IN THE FAMILY THERAPY MODEL-I

ÖZ

Virginia Satir (1916-1988) ailelerle çalışırken kendi yaklaşımını geliştiren ve aile terapisi konusunda iletişim kalıplarının önemini belirten öncülerdendir. Ona göre problemlili kişiler aile içerisinde gerçek kimliğinden uzaklaşıp; “suçlayan”, “yatıştırıcı”, “ilgiyi dağıtan” ve “hesap eden” gibi farklı iletişim kalıplarından birisine bürünerek bir kişilik tipi oluştururlar. Satir, “Aile Heykeli”ni çıkararak öncelikle ailenin problemini güncellemiş sonra da değişime odaklanmıştır. Kadın ve erkeği (anne-baba) yaşadığı manzarayla karşı karşıya getirip olayları güncellemiştir. Böylece aile içerisinde yaşananlar tespit edilmiş, fotoğraf çekilmiş, bireylerin önüne konmuş, sosyal problem (hastalık) teşhis edilmiş ve aile problemleriyle yüzleştirilmiştir. Sonra da değişime odaklanmış, aile dengesinin sağlanmasına yardımcı olunmuştur. Problemin teşhisi için “Aile Haritası”, “Aile Kronolojisi”, “Aile Heykelini” kavramsallaştırmıştır. Yaşananları ise “Güncelleme” deyiimiyle kavramsallaştırmıştır. Sonra da değişim için “İletişim Oyunları”, “Konuşma ve Bakış”, “Dokunma” gibi kavramları kullanmıştır.

Anahtar Kelimeler: Satir, Aile Terapisi, Kavramsallaştırma, Teknik.

ABSTRACT

Virginia Satir (1916-1988) was one of the pioneers in developing her own approach to working with families and emphasizing the importance of communication patterns in family therapy. According to her, problematic people form a personality type by moving away from their real identity in the family and taking on different communication patterns such as “accusing”, “calming”, “distracting attention” and “calculating”. Satir firstly created the “Family Sculpture and updated the problem of the family and then focused on the change. She brought the man and woman (parents) to face the landscape and updated the events. Thus, the events in the family were identified, photographs were taken, put in front of individuals, social problems (illnesses) were identified and the family faced with its problems. Then, she focused on change and helped to maintain the family balance. She conceptualized the “Family Map”, “Family Chronology” and “Family Sculpture” for the diagnosis of the problem. She conceptualized what is happening as “Updating”. Then she used the concepts of “Communication Games”, “Talk and Look” and “Touch” for change.

Keywords: Satir, Family Therapy, Conceptualization, Technique.

*Doç. Dr. Sakarya Üniversitesi Fen Edebiyat Fakültesi Sosyal Hizmet Bölümü Öğretim Üyesi; Sakarya/TÜRKİYE; E-posta: nyildirim@sakarya.edu.tr

⁶⁵Bu Makale 04-06 Mayıs 2018 tarihinde Şanlıurfa’da yapılan I. Uluslararası GAP Sosyal Bilimler Kongresinde “Satir’in Aile Terapisi Modelinde Kullandığı Kavramlar” adıyla tarafımdan sunulan bildiri özetinin geliştirilmiş ve genişletilmiş halidir.



<http://www.turansam.org>

TURAN-SAM: TURAN Stratejik Araştırmalar Merkezi * TURAN-CSR: TURAN Center for Strategic Researches

TURAN-SAM Uluslararası Bilimsel Hakemli Dergisi; p-ISSN: 1308-8041, e-ISSN: 1309-4033; Yıl: 2019; Ay: Eylül; Cilt: 11/YAZ, Sayı: 43

TURAN-CSR International Scientific, Peer-Reviewed and Refereed Journal; ISSN: 1308-8041, e-ISSN: 1309-4033; Year: 2019; Month: September; Volume: 11/SUMMER, Issue: 43

DOI: <http://dx.doi.org/10.15189/1308-8041>

GİRİŞ

Aile, farklı bireylerden oluşmuş bir sosyal sistemdir. Buna aile sistemi de diyebiliriz. Aile sistemi, ailenin, tekil parçalarının ve birlikte işleyişlerinin oluşturduğu “kolektif/bütünsel” bir varlık olarak düşünülmüştür. Terapide genel olarak psikoterapi ve aile terapisi kavramları kullanılır. İki kavramın anlam ve işlevi farklıdır. **Psikoterapi**: problemlili bireyin tek başına davranışını ele alır. Kavram olarak da sadece bireyin davranışını inceleyen bireysel terapi metodu olarak anlaşılmaktadır. **Aile terapisi** ise insan davranışını, aile bütünlüğü içinde ele alır, ailenin davranışları üzerine odaklanır. Aile terapisi gelişmeden önce, psikolojik sorunların odağı ve tedavinin hedefi, birey olarak görülmüştür. Bireyi odak noktası yapan çalışmalarda mesela Rogers ve taraftarları psikolojik sorunun çocuğun benlik saygısının düşük olup olmadığına; Freud ve taraftarları bastırılmış öfkeye ve bilince; Davranışçılar ise sosyal etkileşim yoluyla, çevrenin etkisine bağlamışlardır. Sonuçta hepsi de çocuğu şekillendiren olumsuzlukların onun kendi içinde olduğunu ve dolayısıyla terapinin yalnızca hasta ve bir terapistin varlığını gerektirdiğini varsaymışlardır. Aile terapistleri bu anlayış ve uygulamaları değiştirmişlerdir. Kişisel bozuklukları aile bütünlüğünün içinde aramışlar ve ailenin (bütün fertleriyle birlikte) tamamını terapiye almışlardır (Minuchin, 1974; Satir ve diğerleri, 1991; Cheung, 1997; Durak ve Fışiloğlu, 2007; Nichols, 2013). Terapistler, aile terapisinde kullanılan tekniklerin bireyi daha derin düzeyde tanımak için gerekli olduğunu, bu terapide kullanılan tekniklerin aynı zamanda bireysel terapide de kullanılabileceğini savunmuşlardır.

Aileler, yaş kuşakları, cinsiyet ve işlevleri gereği alt sistemlerden oluşmuşlardır. Başkalarıyla (iç ve dış) bağlantı seviyesini düzenleyen (anne-baba-çocuk- büyük ebeveyn, komşu, arkadaş gibi), görünmez bariyerler (kurallar=yasaklar=yasaklamalar) ve kişiler arası sınırlar (anne-baba-çocuk/çocuklar arasında) koyan sosyal bir sistemdir. Toplumun değişik yaş katmanlarını içinde barındıran, üyeleri arasında çoğunlukla geleneksel sınırlamalar koyan sosyal bir kurumdur. Değişik tanımları vardır. Tanımlar, genellikle, sosyal, psikolojik, sosyo-psikolojik, büyüklük küçüklük şeklinde ve araştırmacıların bakış açısına göre değişmektedir. Mesela araştırma odağımızı oluşturan Satir, aileyi; **ebeveynler, kardeşler ve diğer aile üyeleri** gibi bireylerden oluşan sistem olarak düşünmüş (Bitter, 1988; Cheung ve Chan, 2002), her bir üyenin aile içindeki rolleri üzerinde durmuştur. Problemlerde aile liderlerinin (anne, baba, büyük anne, büyük baba) yeni gelen üyeleri (mesela doğan çocuk, gelin veya damat) aile sisteminin içine almadaki durumlarını dikkate almış, doğan çocuğun yetişmesini, gelin veya damadın yeni aile üyesi olarak nasıl davranacakları konusundaki uyumunu incelemiştir. Satir, kuramını oluştururken sistem yaklaşımından yararlanmış olmakla birlikte varoluşçuluk (egzistansiyalizm), hümanizm gibi felsefi akımlardan etkilenmiş, psikolojik gelişim modelini benimsemiştir (bkz. Satir ve diğerleri, 1991; Haber, 2002; Innes, 2002; Cheung ve Chan, 2002). Psikolojik gelişim modeli, insanların hislerini ortaya koyup farklılıklarını açıkça belirtmelerini önemseydi, insanları ilişkilerde aynı ve eş değerde kabul ettiği; olayları her zaman sebep-sonuç ilişkisiyle değil, birçok değişkenin etkisini göz önünde bulundurarak değerlendirdiği için Satir tarafından kabul görmüştür.

Satir, aile sisteminde değişime odaklanmıştır. Makalede girişten sonra açık ve kapalı aile sistemleri, aile dengesi, aile haritası aile yaşam kronolojisi, aile heykeli, aile resmi, aile pozu gibi kavramların yanı sıra güncelleme ve sonrasında değişime odaklanma ele alınmıştır. Ailenin değişimi için iletişim kalıbı, iletişim oyunları, konuşma ve bakış, dokunma gibi eylem ve kavramların üzerinde durulmuştur. Bütün bunlar Satir’in kendi görüşlerine dayanılarak anlatılmıştır.

Bu amaçla çalışma, dört ana başlık ve bu ana başlık ve ayrıntılarında ele alınan görüşlerin anlatımı ve sonuçları üzerinden yürütülmüştür. Öncelikle genel aile sistemlerinin (açık, kapalı ve dengeli) özellikleri açıklanmıştır. Satir, çalışmasını yürütürken ailenin hangi yapıda (kapalı- açık) olduğunu bilmek ister. Zira aile sistemi problemin teşhisinde önemli ipuçları sunmaktadır. İkinci sırada Satir’in aile terapisinde problemin teşhisi için kullandığı kavram ve teknikler yer almıştır. Bu genel başlık altında “Aile Haritası”, “Aile Kronolojisi” ve “Aile Heykeli, Portresi, Aile Pozu” kavramları incelenmiştir. Satir bu kavram ve tekniklerle adeta ailenin hücreli yapısını ele almış; aile içerisinde hangi üyenin kiminle yakın ve uzak sosyal mesafede bulunduğunu, işlem ve işaretlemelerle belirtmeye çalışmıştır. Üçüncü genel başlık problemin teşhisiyle ilgilidir. Satir buna “Güncelleme” diyor. Aslında bütün biyolojik ve psikolojik rahatsızlıkların temelinde güncelleme vardır. Güncelleme, insanların problemleriyle yüzleşmesi anlamına gelir. Terapi için



güncellenmenin olması kaçınılmazdır. Dördüncü ana başlık problemin çözümüyle, terapiyle ilgili kavram ve tekniklerin açıklanmasına ayrılmıştır. Burada “Değişime Odaklanmak” esası üzerinde durulmuş, değişim olmadan yaşanan sosyal problemin, aile probleminin giderilmesinin mümkün olmadığı, Satir’in görüşleriyle anlatılmaya çalışılmıştır. Satir, aile içinde aile bireylerinin kullandıkları “İletişim Kalıplarını”, bu kalıpların anlamını ve sonrasında ise terapi için “İletişim Oyunları”, “Konuşma ve Bakış” ve “Dokunma” kavramlarını ve tekniklerini nasıl ve niçin kullandıklarını açıklamaya çalışırken aynı zamanda bu deyimleri kavramsallaştırmıştır. Makalede belirtilen mantık çerçevesindeki sıra düzeninde ele alınan konular sonuçlandırılmıştır. Satir, Aile Terapisi modelini 1964 yılında yayımladığı “Conjoint Family Therapy” adlı kitabında anlatmıştır. Makale ağırlıklı olarak “Temel Aile Terapisi” adıyla Selim Ali Yeniçeri tarafından Türkçeye çevrilen bu kitaptan ve diğer bazı kaynaklardan yararlanılarak hazırlanan, kaynak taramasına dayalı teorik bir çalışmadır.

1. Sistemlerine Göre Aileler

1.1. Açık Sistemli Aileler

Bazı sistemler, sistemdeki ve bunların dışındaki birimler arasındaki sınırlara kolayca yayılmaktadır. Buna “Açık Sistem” adı verilmektedir. Açık sisteme örnek teşkil eden aileler diğerlerini gönüllü olarak içine alabilen ailelerdir. Mesela akşam yemeği zamanında misafir geldiğinde masaya bir tabak daha eklenerek problem çözülebilir. Bir kuzen veya bir arkadaş uzun veya kısa bir süre için ailesiyle yaşayabilmekte ve çoğu zaman hangisinin aile üyesi olup, hangisinin olmadığını tam olarak söylemek zor olmaktadır. Aile, çevresiyle bilgi, enerji ve malzeme alışverişinde bulunan, sürekli etkileşim içinde olan bütünleşmiş ögeler kümesidir. Ailenin gelişimi için daha uygun olarak değerlendiren Satir’e (2016: 292) göre açık sistem içerisinde yer alan aileler, kişinin kendisini açık/şeffaf ve dürüst bir biçimde ifade edebilmesine izin verir. Böyle bir grupta veya ailede, farklılıklar normal ve sağlıklı bir durum olarak algılanırken, sorunların her zaman için konuşarak çözülmesi mümkündür. Aile sistemi içerisindeki belirsiz sınırlar, akraba ilişkisinde olduğu gibi aile problemlerine yol açabilir. Fakat üyelerinin daha geniş bir çevreyle etkileşimlerinden kaynaklanan enerjiyi kabul etme isteği nedeniyle, belli sınırları olan sağlıklı açık aile sistemleri daha sağlıklı olabilirler (Yıldırım, 2007: 181).

1.2. Kapalı Sistemli Aileler

Çevresiyle bilgi, enerji ve malzeme alışverişinde bulunmayan, sürekli etkileşim içinde olmayan, kolektif bir bütünlük oluşturduğu düşünülen, işlevsel açıdan birbiriyle ilişkili ögelerin oluşturduğu gruptur. Bu tür ailelerde her üye söyledikleri sözlerde son derece dikkatli olmak zorundadır. Burada en önemli kural “herkesin aynı fikirde olması, aynı biçimde hissetmesi ve aynı şeyleri istemesi gereğidir.” Satir’e göre bunun samimi olup olmadığı önemi yoktur. Kapalı aile sisteminde bulunan bireylerin dürüstçe davranabilmesi imkânsızdır; kişi dürüst davrandığı takdirde ailenin (sistemin) geri kalan üyeleri tarafından “deli” veya “hasta” olarak tanımlanabilir. Bu tür ailelerde “farklılıklar” tehdit olarak değerlendirilir ve farklılıkları yansıtan kişiler sistemde kalmaya devam ettikleri takdirde kendi kendilerine zarar verirler. Sistem içerisindeki belirsiz sınırlar, akraba ilişkisine olduğu gibi aile problemlerine de yol açabilir. Sadece aile üyeleri için olan özel geleneklere sahiptirler. Birbirleriyle iyi anlaşabilmelerine rağmen bazen ayrılmakta ve sistemlerinde nadiren diğer bireyleri toplamaktadırlar. Bazen sınırlar çok kapalı olabilmektedir. Mesela; kaba-küfürlü konuşan bir eş çoğu zaman kendi rızası olmadığı sürece eşinin bir yere gitmesine izin vermeyebilir. Fakat üyelerinin daha geniş bir çevreyle etkileşimlerinden kaynaklanan enerjiyi kabul etme isteği nedeniyle, belli sınırları olan sağlıklı açık sistemler sinerji elde edebilmektedir (Yıldırım, 2007: 181).

1.3. Aile Dengesi (Family Homeostasis) Bakımından Aileler

Aile Sistem Yaklaşımından etkilenecek Satir’in önemseydiği diğer bir kavram da aile dengesidir. Aile üyeleri açık ya da kapalı bir şekilde var olan dengenin sürekliliğini sağlar. Dengenin sürekliliği ve bozulan dengenin tekrar elde edilmesi; ailedeki örüntüler, kurallar ve iletişim tarzları yoluyla mümkündür (Innes,



2002). Satir'e (2016) göre bir aile üyesi değiştiğinde, aile bütün olarak değişir. Dolayısıyla değişimin yaşandığı ailelerde dengeye ulaşmak önemlidir.

Aile dengesini değiştiren, meydana getiren olaylar çeşitlidir. İç ve dış sebeplerle olabilir. Mesela savaş, deprem gibi unsurlar dış sebep iken aile üyelerinden birinin hastalığı veya ölümü ya da ayrılması iç sebep olarak değerlendirilir. Ayrıca biyolojik ve psikolojik sebepler de aile dengesini etkiler (Yıldırım, 2007: 184; Bkz. Ambrosino ve diğerleri, 2001). Mesela çocuğun çocukluktan ergenliğe geçmesi, babanın/annenin hastaneye yatırılması, temel sosyal değişimler; mesela çocukların üniversiteye gitmeleriyle aileden ayrılması, babanın yeni bir iş nedeniyle başka bir yere taşınması gibi değişimlerden sonra aile ilişkilerinin ve dengesinin yeniden tanımlanması gerekir (Satir, 2016).

2. Satir'in Aile Terapisinde Problemlerin Teşhisi İçin Kullandığı Kavramlar

2.1. Aile Haritası

Harita coğrafyaya ait bir terim ve kavramdır. Harita üzerinde yüzey şekilleri, dağlar, düzlükler, şehirler, nehirler, göller vb. olduğu gibi sosyal kurum olan ailenin de tıpkı bu harita gibi belli yerleri ve şekilleri vardır. Açıkçası aile haritası deyimi ile coğrafyanın bu kavramı aileye uygulanmıştır. Ailenin yeniden yapılandırılmasını oluşturan ilk teknik yerleştirme biçimi "Aile Haritası"dır. Her ailenin içinde yer aldığı bir haritası, şekli vardır. Coğrafi harita gibi her aile üyesinin kişiliğini anlatan sıfatlar aile haritası içerisinde yer alır. Harita, değişik şekillerde çiziliyor olmakla birlikte Satir, aile haritasında çember ve çizgi gibi sembollerini kullanmıştır. Her bir çember aile içerisindeki bireyi/bireyleri, çizgi ise bireyler arasındaki sosyal mesafe ve ilişki kalitesini göstermektedir. Harita içerisinde yer alan bu sembollerle aile bireylerinin birbirleriyle olan ilişkisini, ilişkinin kalitesini ve mesafesini tespit etmeye çalışmıştır. İlişki kalitesini tespit için aile bireyleriyle görüşmüş ve elde ettiği bilgileri sembollerle kaydetmiştir.

Mesela hayali olarak isimlendirdiğimiz Nevin Hanımdan; eşine ve çocuklarına ait demografik bilgilerin (adı, doğum tarihi ve yeri, yaşı, ölüm tarihi, eğitimi, hobileri vb.) kaydedilmesi istenebilir. Bunun yanında her ebeveynine ilişkin demografik bilgilerin (adı, doğum tarihi ve yeri, yaşı, ölüm tarihi, etnik kökeni, eğitimi, hobileri vb.) yazılması da gerekebilir. Her ebeveyni için seçtiği **üç sıfatı**, ebeveynlerinin ve büyükanne-büyükbabasının aile kurallarını, aile özelliklerinin (meslek, hastalık, baş etme şekli, ölüm nedeni vb.) haritadaki yerlerine yazılması da istenebilir. Yine ayrıca aile mitleri (tabuları), aile içi sırları ve aile temalarını aktarması da istenebilir (Satir ve diğerleri, 1991). Tekniğin amacı aile içerisindeki ilişki ve mesafelerin tespiti ve kalitesidir. Bu teknikle aile içi algılar veya içsel algılar (Beaudry, 2002) ve daha önce farkına varılmayan bazı duygusal yaşantılar ortaya çıkartılmaktadır (Banmen, 2002). Mesela teknik, örnekte belirtilen Nevin Hanımın aile yaşamında ona yol gösteren aile içerisindeki bireylerin varlığı hakkındaki bilgileri, ilişkileri ve ilişkilerin kalitesi hakkındaki görüşlerin haritada gerekli sembollerle yer almasıyla sonuçlandırılmaktadır. İlişkilerin kalitesi, aile içerisinde kişiler arası sosyal mesafeler, belirtildiği gibi çember ve çizgilerle, şekil ve renklerle aile haritasındaki yerini almaktadır. Çember aile içerisindeki kişileri (anne, baba, büyük baba, büyük anne, çocuk vb.) çizgi ise ilişki ve mesafeyi sembolize etmektedir. Çizginin kalınlaşması yakınlığı/samimiyeti, incilmesi ise uzaklığı/sosyal mesafeyi göstermektedir. Başka bir deyişle çizginin kalınlığı ilişkilerin normallliğini inceliği ise anormallığı sembolize eder. Böylece aile içerisinde kimin kiminle hangi derecede ve kalitede ilişkili olduğunu öğrenebiliriz. Harita, ailenin ilişkisi hakkında terapistin önemli bilgilerin sunulmasına yol açar (Bitter, 1988). Ailedeki ilişkilerin yapısını, kuvvetli ve zayıf bağlarını, aile içindeki üçgenleşmeyi görmek açısından etkili bir teknik olduğu düşünülmüştür.

2.2. Aile Kronolojisi

Ailenin tarihçesi demektir. Satir terapi için aile tarihçesinden de yararlanmıştır. Aileyi kurma, meydana getirilmeden sonraki süreci ifade eder ve terapide bir araç olarak kullanılır. Bu teknik, her ailenin kendine özgü bir tarihi olduğu varsayımından hareket eder. Kronoloji ile ailenin iç ve dış dünyasında olup biten geçmiş olayların aile üyeleri üzerindeki etkisi tespit edilir. Kronoloji, terapistin evliliğin hangi noktalarda sağlıklı yürüdüğü hakkında ipuçları verir. Kronolojide bütün önemli girdi ve çıktılar yani aileye dâhil olanlar ve ayrılanlar belirtilir. Bunlar tarihi sıraya göre demografik bilgileri de içerecek şekilde, uygunsa yeri ve tarihi



de yazılarak listelenir. Ailenin en yaşlı bireylerinden (mesela, büyükanne/büyükbaba) başlayıp önemli tarihi olaylar gözden geçirilir. Bununla amaç aile bireyini/bireylerini etkileyen iç veya dış sebebin varlığını tespit edebilmektir. Mesela yukarıda örneğini verdiğimiz Nevin Hanımın anne ve babasından ayrıldığı tarihi kapsayan dönemi de belirtilerek bir kronoloji yapılabilir. Buna yer verilirken her aile üyesinin doğum tarihleri, ailede önemli tarihler (başka yere taşınma, boşanma, evlenme, ölüm, trajik yaşantılar vb.) ve önemli tarihi olaylar (savaşlar, doğal afetler, göçler, ekonomik sorunlar vb.) gözden geçirilir (Bkz. Tablo 1, Çerçeve 1). Olaylar değerlendirilerek aile üyelerinin bu olaylara nasıl tepki verdiğini ve nasıl yorumladığını anlamak mümkün olacaktır. Aile içinde kişilerin olaylara yaklaşım biçimi kendi öz değer ve özgüven duygularıyla ilgilidir. Aile kronolojisi aynı zamanda aile içinde görünmeyen kurallar hakkında da bilgi verecektir (Satir ve diğerleri, 1991).

Tablo 1: Aile Yaşam Kronolojisi Tekniği

Yıl	Aile Bireyinin Kronolojisi	Aile İçinde/Dışında Yaşanan Önemli Olaylar
1992	Doğumu	
2002		Ailenin başka şehre taşınması
2004		Anneanneninin vefatı, ablanın eğitim için başka ülkeye gitmesi
2011	Üniversiteye giriş ve bunun için başka ülkeye gitme	
2013	Türkiye'ye dönüş ve üniversiteye yatay geçiş	
2015		Yeğenin dünyaya gelmesi, sosyal olarak yeni bir statü kazanması, dayı, amca, teyze, hala vb.
2016	Üniversiteden mezuniyet	
2017	Askerlik görevini yapma	
2018	Evlilik, eşinin işi gereği ayrı şehirlerde yaşama zorunluluğu	

Çerçeve 1: Aile Kronolojisi Temel Akışı

Aile Yaşam Kronolojisinin Temel Akışı, Terapist:
Bütün olarak aileye; Problem hakkında soru sorar.
Eşlere; Nasıl karşılaştıklarını, evlenmeye nasıl karar verdiklerini, evliliklerinin ilk zamanlarıyla ilgili sorular sorar.
Kadına ve erkeğe; Kendi ailesinde ebeveynlerini, kardeşlerini nasıl gördüğünü sorar. Kronolojisinde eşiyile tanıştığı zamana gelinir. Evlilikten beklentilerini sorar.
Eşlere; Evliliğin ilk zamanlarıyla ilgili sorular sorar.
Ebeveyn olan eşlere; Ebeveynlikten beklentilerini sorar. Geçmişin etkileriyle ilgili yorumlar getirir.
Çocuğa; Ebeveynlerini nasıl gördüğünü, eğlence tarzlarını, fikir ayrılıklarında vs. nasıl hareket ettiklerini sorar.
Bütün olarak aileye; Aile üyelerini yorum yapmanın güvenli bir şey olduğu konusunda rahatlatır. Gerilimli durumda net ve açık olmanın gerekliliğine vurgu yapar. Kapanışı yapar ve diğer seans için randevu verir ve ailenin umudunu güçlendirir (Satir, 2016: 217-218).

Satir aile kronolojisi yöntemine büyük önem verdiğini ve başlangıçta olayları, zaman ve yerlerini aileyle beraber tek tek incelediğini söyler. Aile kronolojisi için, terapinin başlangıcında kara tahtaya bir harita çizer. Böylece kimin ailede ne zaman hangi pozisyonda olduğunu belirler. Kronoloji, terapinin başında yapılır,



bu uygulama, tamamen gerçeklere dayanan bilgi olduğu için aile üyeleri bunu kendileri için duygusal bir tehdit olarak görmezler (Satir, 2016). Terapist, kronolojinin hangi parçasına önem vereceğini kendi sezgileri ve aile sisteminin işleyişine göre kendisi karar verir. Olayları zaman, yer ve kronolojik olarak kaydetmek, terapist ailenin kat ettiği yolu gösterir. Aile içinde tanıdık ve cazip görünen isimleri, tarihleri, ilişkileri, davranışları vs. ortaya koyar. Aileye dâhil kişilerin cevaplayabileceği, tehditkâr görünmeyen sorular sorulur. Kronoloji, hayata ailenin anladığı şekilde yaklaşır (Satir, 2016: 182). Kronolojiyi oluşturmak ve aileye dair ipuçlarını öğrenmek, terapistin ailenin içine girmesini kolaylaştırır, bireylerin kendi aile geçmişlerine nasıl yaklaştıkları terapist tarafından gözlemlenir. Terapistin bulması gerekenlerden biri, insanların olaylara yaklaşım biçimidir. Satir (2016: 183) aile kronolojisiyle ilgili haritayı çizmeyi bitirdiğinde, bu aileyi belli bir ölçüde tanımlamış olduğunu; ayrıca verilen bilgileri incelediğini ve suçlayıcılık içermeyen bir model sunduğunu belirtir. Aile kronolojisi, terapistte evliliğin hangi konularda sağlıklı olduğu hakkında ipuçları sunar. Terapist, aile kronolojisini oluştururken bir şekilde ailenin geçmişine ait bir resim de çizmiş olur (Satir, 2016: 185).

Bu teknik ile ailede sorunun odaklandığı kişi, eşler arasındaki ilişkide acılar, ebeveynlerin kendi ailelerinden getirdiği modeller ve ailenin geçmiş yaşantıları ele alınır. Başlangıçta diğer kuramcılar tarafından çok eleştirilse de Satir, aile yapısını sağlıklı bir şekilde değerlendirmek amacıyla aile yaşam kronolojisini oluşturmanın gerekliliğini savunmuştur.

2.3. Aile Heykeli (Aile Portresi /Aile Pozu)

Satir (2016: 309-310), problemi belirlemek bakımından “heykel” ya da “poz” yöntemi denen başka bir yol takip ettiğini; çünkü bu tür çalışmaların aile içerisinde gerçekte neler olduğunu açık bir biçimde ortaya koyacağını belirtir. İlave olarak heykel veya poz’un, “var olan (ama kabul edilmeyen) aile ortamını da açığa” çıkaracağını vurgular. Bununla amacı, insanlara ne kadar kötü olduklarını değil, ailede neler olup bittiğini anlatmak ve göstermektir.

Bu teknikte aile üyelerinin terapi seansı öncesinde yaşadıkları tartışmayı/tartışmaları, seans sırasında duruş, jest ve mimikleriyle hareketsiz olarak göstermeleri şeklinde gerçekleştirmeleri istenir. Amaç, aile bireylerinin problemlerinin farkına varmalarını sağlamaktır. Kendilerini, yapıp ettiklerini keşfederek “kendilik” sorumluluğunu almalarıdır (Satir ve diğerleri, 1991). Yani değişime odaklanmalarının sağlanmasıdır. Satir aile heykeli tekniğini kullanırken aile üyelerinden birisini –başlangıçta daha çok problem yaşayan üyeyi- merkeze alarak, yaşanan problemin gözlenebildiği, açık, şeffaf ve belirgin bir pozisyonu ortaya koyar.

Merkeze alınan aile üyesi diğer aile üyelerine de yol göstererek “aile heykelini”, “aile portresini” ortaya çıkarır. Teknikle “İnsanlar, ilişkide, bir diğeriyle neredeler?”, ya da “Ne yapıyorlar?” ve “Nasıl hareket ediyorlar?” gibi soruların cevapları elde edilmeye çalışılır. Bu amaçla aile terapisinde kullanılan etkili bir tekniktir. Aile üyeleri terapi sırasında kendilerinin bir veya daha fazla aile üyesi ile kurduğu ilişkiyi sembolize eden pozisyonlarını çizerler. Bu süreçte, aileyi şu anda etkileyen geçmiş olay ve kalıplar algısal olarak oluşturulur. Bu portreyle aile bireyleri arasındaki aile sırları ve yanlış anlaşılımlar ortaya çıkar; bireyin kendisi ve diğer kişilerle olan ilişkisi hakkında terapistte bilgi verir; ailenin iletişimini gözlemleme imkânı sağlar. Kısacası, insanların kendileri ve diğerleri hakkındaki algılarını gözlemleme, birbirleri arasında olan boşlukları fark etme, bireylerarası sınırların farkına varma ve aile üyelerinin düşüncelerini, hislerini ve algılarını paylaşma yoludur.

Terapi bir bakıma ailenin problemleriyle yüzleşmesidir (Bkz. güncelleme). Aile heykeli, pozu veya portresiyle şu andaki durum tespiti yapılır. Önemli olan bunun aile tarafından anlaşılmasını sağlamaktır. Terapistin amacı da budur. Bunun sağlanması ailede değişimin başlangıcını oluşturacaktır. Satir’e göre değişimi aile gerçekleştirecektir. Çünkü hayatı yaşayacak olan odur. Problemleriyle yüzleşip hayatına yeni bir yön ve istikamet verecektir. Terapist bunun sağlanabilmesi için aile resmini çizerek sürece katkı sunacaktır (Çerçeve 2).



Çerçeve 2: Aile Heykeli/Pozu/Portresi Aşamaları

Aile portresi şu aşamalardan ve kendilerine sunulan rollerden oluşur:

1) **Tablo oluşturma:** Terapist, portreyi yapan kişiye keşfedeceği bir sahne belirlemesine yardım eder. Onların özgür olduklarını, rahat hareket etmeleri gerektiğini sağlar. Tabularını kırmaları için onlara cesaret verir.

2) **Rol oynayanları seçme:** Aile üyelerinin portresini oluşturmak üzere bireyler seçilir. Mesela aile içerisinde iki kız utandıkları için, daha mahcup görünen kızın arkasında durarak elini tutması, kardeşini gösterecek biçimde kolunu kaldırarak desteklemesi ve aynı şeyi diğer kızla da yapması gibi.

3) **Portre yapma:** Portreyi yapan aile üyesi, ailedeki her üyeyi belirli bir pozisyona yerleştirir. Mesela aile bireylerinin oturdukları yerlerde birbirlerine yaklaşmalarını, göz göze gelmelerini, birbirlerine bakmalarını ve gördüklerini söylemelerini istemek gibi.

4) **Portre süreci:** Portreyi yapan ile diğer katılımcılar bu sürece katılmalarıyla kazandıkları deneyim ve iç görüleri birbirlerine aktarırlar. Mesela anne-kız arasındaki çatışmanın “güncelleme” olayıyla nerelerden kaynaklanmış olduğunun tespitinden sonra; annenin, son derece çekici olan 13 yaşındaki kızını gördüğünü ve onunla ilgili yeni bir farkındalık taşıdığını söylemesi; aynı şekilde kızın da annesini gördüğünü, gözlerinde derin bir ilgi bulduğunu ve bundan hoşlandığını açıklaması gibi (Satir, 2016: 312-313).

3. Problem Teşhisi, Yaşananları Güncelleme

İnsanın yaşadığı problemleriyle yüzleşmesidir. Satir buna “güncelleme”⁶⁶ diyor. Sosyal problemin (hastalığın) teşhisi güncellemeyi gerektiriyor. Terapi, problemleriyle yüzleşen ailelere uygulanır. Terapist yüzleştirmeye yardımcı olan, bunu teşvik eden ve cesaretlendiren kimsedir. Aileyle konuşmasında ortaya çıkan iletişim kalıplarının sebebini teşhis ettikten sonra, aile probleminin çözümü için durum “güncellenmiş” demektir. Güncellemeyle problem yaşayan aileye özet olarak şu mesaj verilmek istenir: **“Manzaranız budur: Ya böyle devam edeceksiniz ya da yeni bir başlangıç yapıp değişime odaklanacaksınız: Seçim sizin!”** Şüphesiz ki terapist, doğrudan böyle bir cümle veya ifade kullanmaz; bu terapinin ruhuna da aykırıdır, terapi yöntemi ve formatı içerisinde tavır, davranış ve yönlendirmelerle bunu sağlamaya, söylemeye çalışır. Satir, değişimi kendisinin gerçekleştirmediğini, teşvik ettiğini, değişime odaklanmaları gerektiğini, bu anlamda aile bireylerini cesaretlendirdiğini belirtir. Değişim kararını insanların isteyerek vereceklerini aşığıdaki cümlelerle ifade eder.

“Bir aileyle konuşurken boşanıp boşanmamaları mı gerektiği, ya da bebek yapmaları mı, yoksa yapmamaları mı gerektiği gibi belli sorunları çözmeye çalışmadığımı söylemek için bu bence çok uygun bir nokta. Ben sadece insanların var olan sorunların üstesinden gelebilecekleri için farklı bir yöntem sunmaya çalışıyorum. Herhangi bir kimsenin kendi hayatında yapması gereken en iyi şeyin ne olduğunu bilecek kadar bilge olduğumu sanmıyorum. Acaba kadın kayınvalidesinin evden ayrılmasını istemeli mi? Bunu talep etmeli mi? Kayınvalidesi evden ayrılmazsa kadın kocasını terk etmeli mi? Bu tür sorulara cevap verecek olan kişi ben değilim. Benim amacım, herkesin sorunların üstesinden gelme yöntemine yardımcı olmak; bu gerçekleştiğinde, kişi kendi adına doğru kararı verebilir.” (Satir, 2016: 311, 312).

Bundan sonra değişime odaklanmıştır. Değişim, aile bireyleri tarafından yerine getirilecektir. Aile problemlerinin önemli kaynaklarından birisi aile bireylerinin birbirlerini olduğu gibi görmemeleri, kabul etmemeleridir. Her birey birbirini geçmişteki deneyimlerinin gözünden görür. Eğer bir değişim yaratılmazsa, birbirlerini bu şekilde görmeye devam edecekler ve sorunları da giderek büyüyecektir. “Güncelleme”, ailenin kendi yaşantısını, problemlerini, tartışmalarını, çocuklarıyla yaşadıkları sıkıntıları olduğu gibi görüp değişime odaklanmasını sağlamada kullanılan etkili bir yöntemdir.

⁶⁶ Geniş bilgi için Bkz. Yıldırım, N., (2017), “The Updating in Satir’s Family Therapy Model” European Journal of Multidisciplinary Studies, C.5, No:1, (425-432) http://journals.euser.org/files/articles/ejms_may_aug_17/Neside.pdf



Bu aslında İbn’i Sina’dan itibaren uygulanagelen, Selçuklu ve Osmanlı dönemlerini de içine alan “geleneksel tıbbın” modernize edilmiş şeklidir. Geleneksel tıpta hasta bütün unsurlarından soyutlanarak tedaviye alınmaz; aile ve yakın çevresi de tedaviye dâhil edilir. Özellikle ruhsal bozukluklarda bu durum kaçınılmaz olarak uygulanır. Mesela İbn’i Sina döneminde yaşanan ve modern kaynaklara da geçen gencin psikolojik rahatsızlık hikâyesi bu durumu açıkça özetlemektedir. Özbaydar ve arkadaşları (1976) tarafından yazılan Psikoloji kitabında İbn Sina’dan alıntılanarak anlatılan hikâye, bize hem Freud metodunu hem de Satir’in aile terapisindeki “güncelleme” veya problemle yüzleşme/yüzleştirme gerçeğini çağrıştırmaktadır.⁶⁷

Satir, aile terapisinde güncellemeyi gerçekleştirmek için iki yöntem kullanır; birincisi aile geçmişi, kronolojik yapısı ikincisi de aile içi iletişim teknikleridir. Bu metot sağlık konusunu ilgilendiren bütün hususlarda, psikolojik tedavi gerektiren rahatsızlıklarda da geçerlidir. Buna Freud’un metodu da dâhildir. O da telkin ve hipnoz ile hastayı geçmişine götürerek problemi teşhis edip durumu güncelleyip sonra da tedavisine başlar. Şüphesiz ki Satir’in tıbbi metot dediği Freud’un metodu, ilaçla tedaviyi gerekli kılmaktadır. Oysa aile terapisinde, dolayısıyla Satir’in modelinde hastanın değişime odaklanması esastır. İlaç değişimdir. Bu modelde değişim, bireyin/ailenin iyileşmesi, dengelenmesi ve uyum sağlaması için kaçınılmazdır. Bunun için “güncelleme” veya Türkçede daha yaygın olan bir deyimle “yaşadıklarıyla yüzleşmesi” anlamına gelen olayı yaşamaları gerekir.

Tedavi için Satir’in uyguladığı modelin önemli bir yanı aile bütününe esas almasıdır. Psikolojik rahatsızlıkların, özellikle de aile içi problemlerin çözümünü aile bütünlüğünde aramak, çözüm yolunu da aile bütünlüğü ile başarmak gerekir. Ailede sadece anneye veya sadece babaya ya da sadece çocuklara yönelik terapi veya eğitim, tek başına yeterli değildir, nitekim olmamıştır. Aileyi bütün olarak terapiye dâhil etmek gerekir. İşte Satir’in 1960’lı yıllardan bu yana uygulayageldiği metot, aslında bir bakıma geleneksel tıbbın ve bu tıp içerisinde önemli bir yere sahip hekim ve filozof İbn’in Sina’nın da uyguladığı bir metottur.

4. Tedavi için Kullandığı Kavram ve Teknikler; Değişime Odaklanmak

Değişim, alışlagelmişin dışında yeni bir eylemin gerçekleştirilmesi, iki durumdan birinden diğerine geçme, belli bir süreç içinde yer alan değişikliklerin tümüdür. Felsefi anlamda üç türlü değişimden söz edilebilir. Birincisi yokluktan varlığa geçmedir. Bu durum maddi olarak düşünülebileceği gibi sosyal olarak yeni bir düzenin, yeni bir hayatın başlangıcı olarak da değerlendirmek mümkündür. İkincisi varlıktan yokluğa geçmedir. Bunu da maddi olan imkânlardan yoksunluğa geçmek şeklinde yorumlayabileceğimiz gibi düzenli aile yapısına sahip bazılarının iç veya dış sebeplerle aile dengesini kaybederek olumsuz bir sonuçla karşı karşıya kalınması şeklinde de yorumlayabiliriz. Üçüncüsü ise varlıktan varlığa geçmedir. Maddi olarak kendi varlığına varlık katması şeklinde yorumlanabileceği gibi düzenli aile hayatını yaşayanların “mutluklarına mutluluk katması” şeklinde de açıklanabilir. Aile terapisinde esas olarak arzulanan değişim budur. Düzenli aile hayatıyla mutluluğuna mutluluk katmaktır.

⁶⁷ Onuncu yüzyılda tıp ve felsefe alanında önemli çalışmalara imza atmış olan İbn Sina(970-1037), El-Kanun fi’ t-Tıbb adlı eserinde psikolojik bozuklukların teşhisi konusunda örnek teşkil eden görüşlere yer vermiştir. Bununla **güncelleme** denilen olayın farkında olduğu gerçeğini dile getirmiştir. Psikolojik hastalığı olay (vaka) üzerinden anlatmıştır. “Bir gün Samanoğulları vezirinin yirmili yaşlarındaki genç oğlu, teşhisi ve tedavisi bulunamayan bir hastalığı yakalanır. Hastalık dolayısıyla yemeden içmeden kesilir ve tek kelime dahi konuşamaz. Hasta delikanlı o dönemin ünlü hekimlerine götürülür fakat çare bulunamaz. Vezirin adamları son olarak İbn Sina’ya başvururlar. İbn Sina hastayı muayene eder fakat organik bozukluk bulamaz. Hastanın ruhsal yönünden bozukluk yaşadığını düşünür ve yaşadığı şehrin mahalle isimlerini, cadde ve sokak isimlerini iyi bilen birilerine ihtiyacı olduğunu belirterek bu şahısların getirilmesini ister. İstenen şahısların gelmesiyle hastanın nabzını tutarak yaşadığı şehrin mahalle isimlerini saydırır ve isimler sayılırken bir isimde nabzın hızlandığını tespit eder. Sonra o mahalledeki sokak isimlerini saydırır ve yine belli bir sokak isminde nabzın olağanüstü attığına şahit olur. Sokakta yaşayan ev sahiplerinin isimleri saydırılır; belli bir isimde nabız artışı hızlanır. Sonuç anlaşılmıştır. Genç psikolojik olarak rahatsızdır çünkü utancından kimseye anlatamadığı duygusallık yaşamaktadır. Bu teşhisten sonra kadının kim olduğu bulunur. Sonrasında gençler evlendirilir ve delikanlı sağlığına kavuşur (Özbaydar ve diğerleri, 1976)”. Günümüzde hemen kavranabilecek böylesi bir durum, o zaman için insan ilişkilerinin beden ve ruh sağlığı üzerindeki etkisini belirtmesi bakımından önemli bir örnektir. Aynı zamanda güncelleme için de önemli bir ipucu taşır.



Sosyal alanda, aile hayatında yaşanan kriz ve problemlerin terapi yoluyla değişime uğratılması günümüzde önemli bir alandır. Kırsaldan şehir hayatına geçiş yapan Türkiye’de aile içi problemler ve krizlerin son dönemdeki yoğunluğu bu durumu kaçınılmaz kılmaktadır. Satir’in modelinde değişimin olması yukarıdan itibaren anlatılan metotlar, kullanılan kavramlar ve tekniklerle mümkündür. Bunun için öncelikle problemin teşhisi, yani güncellenmenin yapılması gerekir. İnsanlar hangi formlarda olurlarsa olsunlar yardıma ihtiyaç duyduklarında veya herhangi bir sorunla karşılaştıklarında kendilerini ifade etme biçimleri -görünümleri, davranış tarzları, ses tonları- oldukça çirkin, oldukça güzel veya oldukça sancılı olabilir. Bunun altında yatan şeyin, kişinin gerçekte olması gereken yaşam tarzıyla veya kendi iç kimliğiyle temas kuramaması; aile içinde yaşananları olduğu gibi görememesi, olduğu gibi kabullenememesidir. Bu durum ailedeki tek bir bireyden mesela babadan veya anneden kaynaklanabileceği gibi ikisinden de kaynaklanabilir. Çocuklar bu konuda her zaman masumdurlar; onların “suçu” çoğu zaman anne ve babaları tarafından yaşına uygun olarak kendilerini olduğu gibi görememeleri ve kabullenmemeleridir.

4.1. Değişim için İletişim Kalıbı Kullanmak (Aileye İletişim Becerilerini Öğretme)

Satir’e (2016: 316) göre iletişim, bir insan dünyaya geldiğinde, başkalarıyla ne tür ilişkiler kuracağını ve yaşamında neler olacağını belirleyen en önemli tek etkidir. Hayatımızı nasıl sürdüreceğimiz, insanlara nasıl yaklaşacağımız, ne kadar üretken olacağımız, etrafımızda olup bitenleri nasıl algılayacağımız, kendi ruhumuzla nasıl bağlantı kuracağımız; hepsi büyük ölçüde iletişim becerilerine bağlıdır. Bunun için aile içerisindeki iletişim duruşlarını kullanmıştır. Sorunlarla boğuşan, işlevsel olmayan ailelerde, düşük özgüvenli aile üyeleri arasındaki etkileşimler, hayatta kalma temelindedir. Bu hayatta kalma etkileşimleri için Satir, dört başa çıkma tutumu olduğunu söyler. Bu tutumlar tek başına var olmazlar; hepsi, birinin var oluşunu geçerli kılmak için bir diğerine ihtiyaç duyarlar. Bu tutumlar; yatıştırıcı (taviz kârlık), suçlayıcı, hesaplayıcı (aşırı mantık) ve ilgisizliktir⁶⁸. İnsanlar bu dört iletişim kalıbından birini ya da bunların bir bileşimini kullanır. Bu dört başa çıkma tutumu da düşük özgüven pozisyonundan kaynaklanır. Bu tür tepkiler, kişinin zayıflıklarını gizlemek ve reddedilmekten sakınması için kullanılır.

Yöntemini açıklamak üzere kitabında ele aldığı örnek ailede; **yatıştırıcı, suçlayıcı, hesaplayıcı ve ilgisiz** kalıpların hepsinin kullanıldığını belirtir.

“...Dün gördüğüm ailede erkeğin (baba) **hesaplayıcı** cevaplar verdiğini gözlemledim. Bunun anlamı, adamın zihninde dimdik ayakta durması, çok az hareket etmesi, monoton bir ses tonuyla konuşmasıydı. Kadının (anne) ise yerde diz çökerek **yatıştırıcı** pozisyonda konuştuğunu, ama bunu yaparken aynı zamanda işaret parmağını ona (kocasına) doğru uzatarak **suçlayıcı** tavır takındığını gözlemledim. En büyük kızları babası gibi dimdik duruyor, iki ebeveynine de bakmıyor ama gizli gizliye babasını işaret ediyordu. Bir küçük kız kardeşi açık bir şekilde işaret parmağını annesine uzatıyordu. Onun küçüğü erkekti. Onun annesinin yanında durduğunu ve onu **yatıştırmaya** çalıştığını gördüm. Onun küçüğü olan erkek kardeşin ortalıkta

⁶⁸ **Suçlayıcı:** Böyle kişiler, konuyla ilgili odağa başkalarını koyma ve olayla ilgili sorumluluktan kaçma eğilimindedirler, diğerlerini indirgerler, sadece kendileri önemlidir. Bu tarz iletişim, kendini doğrulamaya çalışan, gürültülü ve acımasız bir iletişim şeklidir. Suçlama, taviz kârlıkla taban tabana zit bir tutumdur. Kendilerini korumak için, diğerlerini rahatsız ederler ve suçlarlar. “beni dinleseydin şu anda üniversitede okuyor olacaktın” gibi.

Yatıştırıcı/Sakinleştirici/Tavizkâr: Böyle kişiler çatışmadan kaçınır, karşısındakini memnun etmeye, yatıştırmaya çalışır, kendi değerlerine dair olan hislerini önemsemeyiz ve güçlerini başka birine teslim eder, onların talep ettiği birçok şeye uyum gösterirler. Kendilerini inkâr ederler, kendilerinin gerçekte önemli olmadıkları mesajını verirler. Tek amaçları, diğerlerinin problemlerini çözmekmiş gibi davranırlar. Olaylara çok fazla müdahil olmazlar.

İlgisiz/Dikkat Dağıtıcı: Bu kişiler konuyla ilgisiz şeyler konuşur, sorulara kaçamak cevaplar verir, iletişim halindeymiş gibi görünmez, sürekli olarak insanların ilgisini tartışılan konudan başka yöne çekmeye çabalarlar. Mesela, aile borçları nasıl ödeyeceğini düşünürken o tatil planı yapabilir. Bu aşırı mantıklı olmanın anti- tezidir.

Hesaplayıcı/Aşırı Mantıklı/Akılcı: Bu kişiler bilişsel düzeyde iletişime geçer, akılcı davranır, duygusal olmaktan kaçınır, genellikle acımasız karaktere sahip olarak görünürler, kendilerinin ve diğer insanların duygularını ve seçimlerini inkâr ederler (Bkz. Satir, 2016: 316 vd).



ilgisizce dolaştığını ve kimseyle ilgilenmediğini gözlemledim. En küçükleri olan beş yaşındaki kız kardeş de ağabeyi gibi **ilgisizdi**” (Satir, 2016: 305).

Ona göre bu insanların **yatıştırıcı, suçlayıcı, hesaplayıcı** veya **ilgisiz** davranış kalıplarını izlemesi, aslında hiçbirinin birbiriyle kişisel olarak **temas** kurmadığını gösteriyordu. **Muhtemelen birbirlerini yanlış anlıyorlardı**; gerçek kişiliklerinden ziyade rolleri izliyorlardı. Bu iletişim kalıplarının katı ve değişmez olmadığını, hepsinin “dönüştürülebilir” olduğunu ifade eder.

4.2. Değişim için İletişim Oyunlarını Kullanmak

Satir, bu tutumların kişinin hayatını nasıl etkilediğini belirtmek için “iletişim oyunlarını” kullanır. Bunu aileyle oynar, çünkü aile, iletişim kalıplarını edindiğimiz yerdir. İstenilirse, tüm aile aynı anda oynayabilir. Oynayacak herkes sandalyelerinde yan yana oturur ve sonra her biri soyadları da dâhil olmak üzere farklı isimler alır. Herkes bu iletişim tutumlarından birini seçer. İsteyen aynı tutumu da seçebilir. Daha sonra iletişim kalıplarına uygun beden duruşları alırlar. O duruşu bir dakika süreyle koruyup, bunu yaparken kendileri ve diğerleri hakkında neler hissettiklerine dikkat etmeleri istenir. Sonra bu kalıpları sözel olarak bir diyalog içinde kullanırlar. Mesela şöyle bir diyalog olabilir:

Baba (Suçlayıcı): Neden yemek hala hazır değil?

Anne (Suçlayıcı): Ne bağıryorsun? Sen de en az benim kadar hazırlayabilirdin.

Oğul (Suçlayıcı): Kesin sesinizi. Siz ikiniz hep tartışıyorsunuz. Ben yemek falan yemek istemiyorum zaten.

Baba (Suçlayıcı): Sen bu işe burnunu sokma. Ayrıca benim kazancımın dışarda karnını doyuruyorsun evde yemek yemiyorsun.

Ya da;

Baba (tavizkar): Hafta sonu ne yapmak istersin hayatım?

Anne (Aşırı mantıklı): Sosyal etkinlikler sayfasına bakılırsa, farklı işler yapmak iyi bir hafta sonu planlaması olacaktır.

Baba (Tavizkar): Sen bilirsin, nasıl istersen hayatım.

Oğul (Tavizkar): Sen daima güzel planlar yaparsın canım annem.

Anne (Tavizkar): Tamam, cumartesi ve Pazar için ayrı ayrı program yapmaya başlarım.

Sonra aileye, arkalarına yaslanmaları, gözlerini kapamaları, nefes alıp verişlerini, düşüncelerini, duygularını, bedenlerindeki hisleri ve karşısındaki kişilere ilişkin duygularını incelemeleri, ailelerinde sürekli olarak bu şekilde yaşasalar nasıl olacağını hayal etmeleri istenir. Daha sonra gözlerini açmadan gevşemeleri ve zihinsel olarak oyundaki adlarını bırakıp, asıl adlarını içlerinden söylemeleri istenir. Son olarak da gözlerini yavaşça açmaları, o rolü oynarken neler hissettiklerini karşısındakilere söylemeleri istenir. Neler oldu? Düşünceleri ve duyguları nelerdi? Oyundan önce ve şimdi ortaya çıkan farklar neler? Bedenleri nasıldı ve ne yapıyordu? Rollerini oynarken neler hissettiklerini sırayla paylaşırlar.

4.3. Değişim için Konuşma ve Bakış

Satir (2016: 298), aile terapisi esnasında kullandığı aile oyunlarının oynanışını gözlemlediği uzun süre boyunca tutarsız veya üstü kapalı mesajlar veren kişilerin genellikle dinleyiciyle temaslarının kopuk olduğunu, göz ve ten temasını yitirdiklerini tespit etmiştir. Yakın ve sağlam tensel ve /veya görsel temas kuran insanların ise tutarsız, uyumsuz ve üstü kapalı mesajlar vermelerinin imkânsız olduğunu keşfetmiştir. Kendisi hastalarına ve öğrencilerine iletişim tekniklerini **bakış, dokunma ve konuşma** kanallarını tutarlı biçimde birleştirerek öğrettiğini belirtmektedir. Ayrıca insanların ve aile içerisindeki bireylerin iletişim kuramadıklarında neler hissedeceklerini ve neler olacağını göstermek de bu tekniklerin birincil amaçları arasında yer almıştır.

Öncelikle karşılıklı konuşarak ve konuşarak güven ortamını sağladığı için bireylerin riske girmesine zemin hazırladığını belirtir. Anne ve kızın bir kol boyu mesafede birbirlerini görebilecekleri ve bakabilecekleri şekilde yaklaşmalarını; birbirlerinin gözlerine bakmalarını ve ne gördüklerini söylemelerini istemiştir. Anne, “iyi bakım almamış küçük bir bebek gördüğünü ve onunla ilgili kendini suçlu hissettiğini söyledikten sonra hafifçe hıçkırdı” diyor. “Kıza ne gördüğünü sorduğumda, önce sadece annesini gördüğünü söyledi; annesinin



cevabından sonra ise şöyle dedi: ‘O beni hep bir bebek olarak göürdü zaten’”. Ona göre problem anlaşılıymıştı: **Bu iki insan o anda birbirlerini oldukları gibi görmüyorlardı**; birbirlerini geçmişteki deneyimlerinin gözünden görüyorlardı. Eğer bir değişim yaratmazlarsa, birbirlerini bu şekilde görmeye devam edeceklerdi ve aralarındaki sorun giderek büyüyecekti (Satir, 2016: 312-313).

4.4. Değişim için Dokunma

Satir’e (2016: 315) göre, hayatı boyunca hiç kucaklanmayan bir kişi, zamanla katılaştır. Dokunma iletişim kurmak için kullanılır. Dokunma kişinin omzuna yapılır. Fakat bireylerin sınırlarını ihlal etmemek gerekir. Fiziksel dokunma kişinin yanında olduğunu, onunla ilgilendiği anlamını taşır. Ancak uygunsuz yapıldığında önemini yitirir.

Bir vakada Satir (2016: 314-315), aileye dokunma sırasında annenin en küçük oğlunun kendisine sarılmasını istediğini söyler, oğlu eve geldiğinde kendisini kucaklayarak sarılır. Ailedeki şefkat sorunu çözülmüş ve insanların birbirlerine nasıl sevgiyle yaklaşabilecekleri sorusu cevaplanmıştır. Anneye ve iki kız kardeşe sarıldığını (dokunduğunu) iki erkek çocuğun çekingenliğini hissettiğini ancak yakınlık dolayısıyla onlarla da aynı duyguyu taşıdığını belirterek sıcak tavırlarla onlarla tokalaşırken omuzlarını sıvazladığını (dokunduğunu) ve onlara saygı duyduğunu özellikle vurgulamıştır.

4.5. Değişim için Gelişim Modelini Tercih Etme ve Tıbbi Model

Bu modelde iyileşme, kişinin süreç içerisinde **gelişmesi** ve **değişmesiyle** mümkündür. Satir’e (2016: 288) göre “kişinin başkalarıyla girdiği ilişkilerle, girip çıktığı ortamlarla etkilenecek süreç içinde gelişmesi ve farklı zaman ve yaşlarda kişiliğinin belli açılardan değişmesi” modelin temel yapısını oluşturur. Çalışmalarında bu modeli benimseyen Satir, hastalığın, sağlıklı bir sisteme karşılık olarak uygun bir iletişimsel tepki olduğunu belirtir. Bu yüzden sistem sağlıklı iletişime ve tepkilere elverişli bir hale gelecek biçimde değiştirildiğinde iyileşme de kendiliğinden olacaktır. Ona göre:

- Değişmek mümkündür.
- Dış alanda (dışa karşı) değişim kısıtlı olsa bile iç alanda (aile içinde) değişim mümkündür.
- Herkes başarılı bir şekilde problemlerle başa çıkma ve gelişmek için iç alanda potansiyel imkân ve kaynaklara sahiptir. Bu kaynak ve imkân onun yapısında vardır.
- Durumlara tepki vermek yerine, özellikle stresi karşılamak için seçenekler vardır. Bu seçenekleri düşünmek, gerekirse zorlamak gerekir.
- Umut, değişimin önemli bir bileşenidir. İnsanlar benzer olma temelinde birleşir, farklı olma temelinde de gelişirler.

Tıbbi model: Bununla Freud’un geliştirdiği psikanaliz (psikanalistik) model kastedilir. Bu model hastanın bilinçaltı duygu ve düşüncelerini bilinç düzeyine çıkararak iyileştirmeyi hedefler. Dikkat edilirse bu metotta da “güncelleme” vardır. Hasta öncelikle problemleriyle yüzleştirilir. Bilinçaltına itilmiş problemleri bilinç düzeyine çıkarılarak durum tespiti yapılır. Tedavi bundan sonraki adımı ifade eder. Tıbbi modelde, hastalığın nedeni hastanın kendisinde odaklandığından, bu kaynağın yok edilmesi durumunda hastalığın da geçeceğine inanılır. Hastalığın nedeninin ortadan kalkması durumunda, gelişimin-iyileşmenin doğal olarak kendiliğinden olması/gelmesi beklenir. Terapistin dokunması veya yakınlığı önemsizdir, çünkü sorun hastanın kendi içindedir (Satir, 2016: 288).

Sonuç ve Öneriler

Aile problemleri, sosyal problemler içerisinde önemli bir yere sahiptir. Bunu günlük olarak yaşanan sorunlarda, medyaya ulaşan olaylarda fark etmek mümkündür. Türkiye bu problemlerle son yıllarda fazlasıyla yüzleşmektedir. Genel olarak yakın zamana kadar kırsal hayat yaşayan Türk toplumu, günümüzdeki aile



<http://www.turansam.org>

TURAN-SAM: TURAN Stratejik Araştırmalar Merkezi * TURAN-CSR: TURAN Center for Strategic Researches

TURAN-SAM Uluslararası Bilimsel Hakemli Dergisi; p-ISSN: 1308-8041, e-ISSN: 1309-4033; Yıl: 2019; Ay: Eylül; Cilt: 11/YAZ, Sayı: 43

TURAN-CSR International Scientific, Peer-Reviewed and Refereed Journal; ISSN: 1308-8041, e-ISSN: 1309-4033; Year: 2019; Month: September; Volume: 11/SUMMER, Issue: 43

DOI: <http://dx.doi.org/10.15189/1308-8041>

problemlerini, sosyal kontrol (aile ve yakın çevresi tarafından) dolayısıyla topluma fazla yansıtılmamıştır. 1985’li yıllardan itibaren nüfusun hızlı bir şekilde şehirlere göç etmesiyle birlikte sosyal kontrol mekanizması zayıflamış ve aile problemleri; zaman zaman rahatsız edici boyutta topluma yansımıştır. Öyle ki problemler evlerde, caddelerde, sokaklarda şiddetle ve cinayetle bastırılmaya çalışılmaktadır. İşte bu açıdan problemlerin tahlili, teşhisi ve tedavisi, terapisi kaçınılmazdır. 1950’li yıllardan itibaren başta ABD olmak üzere Aile Terapisi üzerinde çalışanların geliştirdiği çeşitli model ve teknikler vardır. Bu model ve teknikler; geliştiren kişiler tarafından anlatılmış ve kavramsallaştırılmıştır. Bunlardan birisi de, öncülerden sayılan Virginia Satir’in kavramsallaştırdığı model ve tekniklerdir. Kendi geliştirdiği model ve modelin teknik verilerini nasıl kullandığını anlatırken aynı zamanda bunların kavramsal boyutlarını da açıklar.

Teorik olarak kapalı tip ailelerin açık tip ailelere göre daha fazla problem yaşadığı varsayılır. Onun için Satir aile sistemlerini önemsemiştir. Bundan sonra aile problemlerinin teşhis ve terapisi için model ve teknikler geliştirmiştir. Makalenin bütünü ele alındığında aile sistemlerinin dışında Satir’in kullandığı kavram ve teknikler başlıca üç ana başlık ve bu başlıkların ayrıntılarında incelenmiştir. Birincisi problemlerin teşhisi için kullanmış olduğu kavram ve tekniklerin ne oldukları ve nasıl kullandıklarıyla ilgilidir. Bunlar; Aile Haritası, Aile Kronolojisi ve Aile Heykeli/Portresi veya Pozudur. Satir’in modelinde problemin teşhisi için bunlar biyolojik rahatsızlıkların tahlilleri için yapılan testler niteliğindedir (Bkz. ilgili başlıklar). İkincisi problemin teşhisidir. Terapi için problem teşhisi hem gerekli hem de zorunludur. Yaşanan aile probleminin terapist tarafından tahlil ve incelemelerden sonra tespit edilmesidir. Satir inceleme ve tahlilini makalede ayrıntısıyla izah edilen ve yukarıda isimleri belirtilen kavram ve teknikleriyle gerçekleştirir ve problemi teşhis eder. Bunu da güncelleme olarak adlandırır yani, aile içinde yaşanan sorunların güncellenmesidir. Bu, teşhis için kullandığı kavram ve tekniklerle elde edilebilen bir sonuçtur. Bunun için “Aile Haritası”, “Aile Kronolojisi”, “Aile Heykeli/Portresi ve Pozuna başvurur. Ailenin yaşamış olduğu sosyal problemin röntgenini bu çalışmalarıyla gerçekleştirir ve böylece problemi güncelleştirir. Problemin teşhisi, terapi için önemli bir adımdır ve problemin çözümü için olmazsa olmazdır.

Güncelleme yoluyla belirtilen veya teşhis edilen aile probleminin üçüncü aşaması değişimin gerçekleştirilmesidir. Bunun için de Satir’in modelinde sırasıyla takip edilen yöntem ve teknikler vardır. Bunlar iletişim, iletişim oyunları, dokunma, bakış, konuşma gibi eylem, kavram ve tekniklerdir. Bu üçüncü aşamada tamamen değişime odaklanır. Değişim, aile bireyleri tarafından gerçekleştirilecektir. Buna **ailenin kendisini geliştirmesi, yenilemesi, yeni bir hayatın başlangıcı gözüyle** bakılabilir. Terapist, sadece yönlendirme ve rehberlik görevini yapar. Bu yüzden **değişim için gelişim modelini** tercih eder, değişim ve gelişimin ne olduğunu ve nasıl gerçekleştirilmesi gerektiğini belirterek kavramlaştırır. İki modelin varlığına işaret etmiştir; birisi tıbbi modeldir ki ilaç veya cerrahi müdahaleyi gerektirmektedir. Oysa terapi modeli uygulanan tekniklerle aile hayatında değişimi hedeflemektedir. Değişim ilaçla değil irade, istek ve arzuyla ve hastanın değişime odaklanmasıyla gerçekleşir. Çünkü Satir’e göre “umut, değişimin önemli bir bileşenidir. İnsanlar benzer olma temelinde birleşir, farklı olma temelinde de gelişirler.”

Dikkat edilirse yukarıdan itibaren anlatıldığı gibi sosyal problemler, krizler, rahatsızlıklar; biyolojik kriz ve rahatsızlıklara benzerler. Bu tür sosyal problemler biyolojik rahatsızlıklar gibi teşhis ve tedaviyi gerektirmektedir. Nasıl ki biyolojik rahatsızlığın sebebini anlayabilmek için röntgen, PET ve çeşitli tahlil ve testler gerekiyorsa aynı şekilde, sosyal rahatsızlığın sebebini/sebeplerini anlayabilmek için de bazı çalışmalara, modellere, kavram ve tekniklere başvurmak gerekir. Biyolojik rahatsızlıkların tedavisi ilaç veya cerrahi müdahaleyi gerektirir. Fakat terapistin elinde böyle bir imkân yoktur. Onun tek ilacı değişim için irade, umut ve geleceğe yönlendirmeyi gerçekleştirmektir. Şüphesiz ki bunun için karamsarlık değil pozitif enerji, özgüven ve aile içinde farklı kalıplara bürünmüş iletişim değişimini gerekli kılmaktadır.

En büyük özveri ve güven duygusunu kazandırmak anne ve babaya düşmektedir. Varsa kendi problemleriyle yüzleşip değişime odaklanmaları gerekir. Bundan sonra çocukların gelişimi, aile içinde rahat ve özgüvenli büyümesine odaklanmalıdırlar. Çünkü anne ve babanın en kıymetli varlıkları çocuklarıdır. Sevgi ve şefkat duygusunu ön plana çıkaran, her bireyi olduğu gibi kabullenen, onların biyolojik değişimi (ergenlik gibi) dolayısıyla psikolojik gelişimine dikkat etmelidirler. Erikson ve Freud’un belirttiği gelişim dönemlerini rahat geçirmelerine destek olunmalı, sosyal olmaları ve özgüvenli büyümeleri sağlanmalıdır. Bunun için



çeşitli yeteneklerinin (spor, müzik, drama vb.) gelişimini eğitim yoluyla ve zamanında kazandırılmasına dikkat edilmelidir. Şüphesiz ki anne baba olarak en kıymetli varlıklarına dokunan, onları sevgiyle kucaklayan ve konuşan, problemlerinde yanında olan birer ebeveyn olunmalıdır. Zira Satir'in ifade ettiği gibi "hayatı boyunca kucaklanmayan bir kişi, zamanla katılaştır." Şartlar ne kadar kötü olursa olsun, hiçbir bahaneye sığınmadan anne baba olarak çocukların katılmasına zemin hazırlamamak gerekir. Sonraki yıllarda bunun telafisi olmaz ve olamaz.

KAYNAKÇA

1. Ambrosino Rosalia, Hefferman Joseps, Shutlesworth Guy ve Ambrosino Robert 2001, Social Work And Social Welfare, ISBN-10:0495095125 ISBN-13:9780495095125.
2. Banmen, J. (2002). The Satir Model: Yesterday and Today. *Contemporary Family Therapy*, 24 (1), 7-22
3. Beaudry, G. (2002). The Family Reconstruction Process And Its Evolution to Date: Virginia Satir's Transformational Process. *Contemporary Family Therapy*, 24 (1), 79-91.
4. Bitter, J. R. (1988). Family Mapping and Family Constellation: Satir in Adlerian Context. *Individual Psychology*, 44, 106-111.
5. Cheung, G. ve Chan, C. (2002). The Satir Model and Cultural Sensitivity: A Hong Kong Reflection. *Contemporary Family Therapy*, 24 (1), 199- 215.
6. Cheung, M. (1997). Social Construction Theory and The Satir Model: Toward a Synthesis. *The American Journal of Family Therapy*, 25 (4), 331-343.
7. Durak, E. Ş. Fışiloğlu, H. (2007), "Film Analizi Yöntemi ile Virginia Satir Aile Terapisi Yaklaşımına Bir Bakış", *Türk Psikoloji Yazıları*, 10(20), 43-62.
8. Haber, R. (2002). Virginia Satir: An integrated, Humanistic Approach. *Contemporary Family Therapy*, 24 (1), 23-34.
9. Innes, M. (2002). Satir's Therapeutically Oriented Educational Process: A critical Appreciation. *Contemporary Family Therapy*, 24 (1), 35- 56.
10. Minuchin, S. (1974). Families and Family Therapy. Cambridge, MA: Harvard University Press.
11. Nichols, Michael P. (2013). Aile Terapisi- Kavramlar ve Yöntemler. Çev: O. Gündüz., İst. Kaknüs Yay.
12. Özbaydar, S., Özbaydar B., Güngör, E., (1976), Liseler İçin Psikoloji, Milli Eğitim Yay., İst.
13. Satir, V., Banmen, J., Gerber, J. ve Gamori, M. (1991). The Satir Model: Family Therapy and Beyond. California: Science and Behavior Books.
14. Satir, Virginia (2016), Conjoint Family Therapy= Temel Aile Terapisi (Ter; Selim Ali Yeniçeri), Beyaz Yay., İst.
15. Yıldırım, K., (2007), Sosyal Hizmet, Sakarya Yayıncılık, Sakarya.
16. Yıldırım, N., (2017), "The Updating in Satir's Family Therapy Model" *European Journal of Multidisciplinary Studies*, C.5, No:1, (425-432).
17. http://journals.euser.org/files/articles/ejms_may_aug_17/Neside.pdf



http://www.turansam.org

TURAN-SAM: TURAN Stratejik Araştırmalar Merkezi * TURAN-CSR: TURAN Center for Strategic Researches

TURAN-SAM Uluslararası Bilimsel Hakemli Dergisi; p-ISSN: 1308-8041, e-ISSN: 1309-4033; Yıl: 2019; Ay: Eylül; Cilt: 11/YAZ, Sayı: 43

TURAN-CSR International Scientific, Peer-Reviewed and Refereed Journal; ISSN: 1308-8041, e-ISSN: 1309-4033; Year: 2019; Month: September; Volume: 11/SUMMER, Issue: 43

DOI: http://dx.doi.org/10.15189/1308-8041

(11)

Özlem KOÇMAN⁶⁹

BALKAN GÖÇÜNÜN BELEDİYELERİN KARDEŞ ŞEHİR İLİŞKİLERİNE ETKİSİ: BAĞCILAR BELEDİYESİ ÖRNEĞİ

THE EFFECT OF BALKAN MIGRATION ON THE TWIN TOWN RELATIONS OF MUNICIPALITIES: A CASE OF BAGCILAR MUNICIPALITY

ÖZ

Osmanlı Devletinin yerleştirme politikası çerçevesinde Türkler balkan topraklarına yerleştirilmiştir. Avrupa'da başlayarak yayılan milliyetçilik fikrinin bir ürünü olan ulus devlet kurma fikri ve Osmanlı Devletinin bölgedeki hakimiyetini kaybetmesi neticesinde yüzyıllar boyu burada yaşayan Türkler ve Müslümanlar çeşitli baskılarla göçe zorlanmıştır.

Yeni dünya düzeni çerçevesinde önem kazanan yerel yönetim ve Osmanlı Devletinin son dönemlerinden başlayarak günümüze kadar süregelen balkan göçlerinin yerel ortaklıklara etkisi, kardeş şehir ilişkileri kapsamında Bağcılar Belediyesi'nin balkanlardaki kardeş şehirleri ve kardeş şehirleriyle ilişkileri makalenin ana konusunu oluşturmaktadır. Göç ile oluşan Kentlerin kalkınma hedeflerinde sivil toplum kuruluşları ve bir yerel aktör olarak halk katılımıyla oluşan kentler arası bağ kavramının Bağcılar Belediyesi örneğinde açıklanması söz konusudur.

Anahtar Kelimeler: Göç, Yönetişim, Kardeş Şehir, Bağcılar Belediyesi.

ABSTRACT

Within the framework of the Ottoman Empire's resettlement policy, the Turks were settled in the Balkans. As a result of the idea of establishing a nation-state, a product of the idea of nationalism spreading in Europe and the loss of Ottoman rule in the region, Turks and Muslims who lived here for centuries were forced to migrate with various pressures.

The main subject of the article is the local governance that gained importance within the framework of the new world order and the effect of the Balkan immigration to local partnerships starting from the last periods of the Ottoman Empire to the local partnerships. In the development goals of the cities formed by migration, the concept of inter-city bonding with the participation of non-governmental organizations and people as a local actor is explained in the example of Bağcılar Municipality.

Keywords: Migration, Governance, Town Twinning, Bagcilar Municipality.

⁶⁹ İstanbul Aydın Üniversitesi, Mahalli İdareler ve Yerinden Yönetim, İstanbul/TÜRKİYE; E-posta: oz_el_ay@hotmail.com



<http://www.turansam.org>

TURAN-SAM: TURAN Stratejik Araştırmalar Merkezi * TURAN-CSR: TURAN Center for Strategic Researches

TURAN-SAM Uluslararası Bilimsel Hakemli Dergisi; p-ISSN: 1308-8041, e-ISSN: 1309-4033; Yıl: 2019; Ay: Eylül; Cilt: 11/YAZ, Sayı: 43

TURAN-CSR International Scientific, Peer-Reviewed and Refereed Journal; ISSN: 1308-8041, e-ISSN: 1309-4033; Year: 2019; Month: September; Volume: 11/SUMMER, Issue: 43

DOI: <http://dx.doi.org/10.15189/1308-8041>

1.GİRİŞ

Osmanlı Devleti fethedilen topraklara Anadolu'dan getirdiği Türkmen aileleri yerleştirerek buraları yurtlaştırmıştır. Balkan toprakları ilk fethedilen ve son kaybedilen topraklar arasında yer aldığından 19. yüzyılda Yunan isyanı ile başlayan bağımsız devlet olma fikri tüm balkan toplumlarına yayılmış, Avrupa devletlerinin desteğiyle Osmanlı Balkanlardan atılırken, onun uzantısı sayılan Türkler, Pomaklar Arnavutlar, Boşnaklar katliamlara uğratılarak sürgün edilmişlerdir. Özellikle Balkan Savaşları sonrasında kitleler halinde göç başlamış. Göç edenlerin büyük bir kısmı daha Osmanlı topraklarına ulaşmadan yollarda ya açlıktan ya da salgın hastalıktan ölmüşlerdir. Göç yolunda kadınlar çocuklar çok büyük felakete maruz kalmışlardır. Bu büyük sürgün Mübadele yılları ile daha çok artmıştır. Cumhuriyetin kurulmasından sonra ikili antlaşmalar ile Türkiye'deki Rumlar Yunanistan'a giderken oradaki Türkler de Türkiye Cumhuriyetine gelmişlerdir. O dönemde Osmanlı Devletine göç eden göçmenlerin büyük bir bölümü Balkanlar'dan gelmiştir. İmar ve İskân Bakanlığı verilerine göre bu dönemde 400.000'i Yunanistan, 225.000'i Bulgaristan, 120.000'i Yugoslavya, 120.000'i Romanya ve 10.000'i de başka ülkelerden olmak üzere toplam 870.000 göçmenin ülkeye göç ettiği tahmin edilmektedir (İçduygu, Sirkeci, 1999; 259). Bundan sonra göç edenler ise daha önce göç eden akrabalarının yanına yerleştirilmiştir. Bir zamanlar güçlü bir devletin mensupları olarak Balkanların nüfus üstünlüğüne sahip Türkler bu göçler neticesinde günümüzde azınlık konumundadır. Mübadele yıllarında gelen göçmenler çoğunlukla Edirne ve İstanbul civarına buralardan ayrılan Rumların yaşadıkları yerlere yerleştirilmiş daha sonra gelenler ise Anadolu'nun çeşitli illerine gönderilmiştir.

Kalfaköy bilinen adıyla Mahmutbey Mahallesi, Balkan göçmenlerinin ilk yerleşim yerlerindedir. Halkalı suyolları üzerinde bulunan Kalfaköy Osmanlı Devleti döneminde önemli yerleşim yerlerinden biriydi. Kalfaköy Rum ahalinin yaşadığı bir köydü. Balkanlardan gelen birkaç ailenin yerleştiği bir köy iken Mübadele ile köyde bulunan Rumlar buradan ayrılmış Selanik'ten gelen göçmen aileler ise onların boşalttığı evlere yerleştirilmiştir. 1929 yılında Varna'dan göçmen ailelerin yerleştirildiği Çıfıtburgaz o dönemde Kalfaköye bağlı bir çiftlikti. Devlet bu bölgeye yerleşen göçmenlere bağcılıkla uğraşmaları için uzum fidanları dağıtmıştır. Bu bölge burada yer alan üzüm bağlarından adını almış ve bağcılar adıyla anılmıştır. 1990 yılından itibaren yoğun bölge yoğun iç göç almış yeni idari yapılanma ile Bağcılar ilçe olurken Mahmutbey ona bağlı bir mahalle olmuştur.

Küreselleşmenin kent mekânlarında etkili olması ve kentlerin birbirine benzemesi sorunsalına karşı yerel kimlik ve yerelin korunması çabaları ortaya çıkmıştır. Yerel bir kimlik, kent kimliğinin temelini ve kültürel ön koşulunu oluşturur. Göç, yerel kimliğin belirlenmesinde önemli bir sosyal olaydır. Belli bir yerde uzun süre yaşamak, insanlar arasında sıkı ilişkilerin kurulmasına fırsat verir. Bir topluluğun parçası olmak, modern dünyada yabancılaşmaktan kaçınmak için doğal bir ihtiyaçtır. Küreselleşme ile birlikte literatürümüze giren yönetim kavramı 1980'lerden beri gündemimizdedir. Yönetişim kamu hizmetlerinin sunumunda kamu sektörü, özel sektör, sivil toplum kuruluşları ve gönüllü kuruluşlar ile işbirliği içinde saydam, etkin, verimli bir yönetim anlayışını ifade etmektedir. Karşılıklı ilişki ağı kurarak kompleks bir yönetim anlayışı daha demokratik bir yönetim vaat eder. Küresel boyutta yönetim, uluslararası örgütler ve uluslararası aktörleri içine alan bir terimdir. Bu ulusal aktörlerin birbirleriyle etkileşimi kaçınılmaz olup daha etkili bir yönetim daha iyi bir yönetim temelinde daha gelişmiş bir demokrasi anlamına gelir.

Yerel düzeyde yönetim yerel aktörlerin küresel dünyaya eklenmesi temelinde halk ve yönetim iletişimini ifade eder Kentlerin küreselleşmesi beraberinde küresel bir kültür oluşmasını sağlamıştır. Bilginin hızla yayılması, bilişim ve teknoloji alanındaki gelişmeler kentleri küresel dünyada kendilerine bir yer edinmeleri, varlıklarını dünyaya duyurmaları, iyi yönetim ve demokratiklik konularında harekete geçmeye zorlamaktadır. Yerel yönetimler küresel aktörlerle zaman zaman ortaklık kurarak, ortak proje geliştirerek, uluslararası birliklere üye olarak küresel dünyada kendilerine bir yer edinmektedirler. Sürdürülebilir kalkınma hedefi kentleri el ele tutuşup topyekûn bir gelişim seferberliğine itmektir. Yerel ortaklığı yerel yönetişimin kurulabilmesi için yerel yönetimlerin ortaklık kuracağı diğer unsurların kapasitesinin gelişmesine ve yerelleşmesine yardımcı olmak olarak tanımlamak yanlış olmaz. Yerel bir ortaklık modeli olarak Belediye Birlikleri ortaklık yanında eşitler arası işbirliğini ifade eder.



Belediyeler arasında uluslararası düzeyde ortaklık örneklerinden biri Kardeş Kent uygulamalarıdır. Kardeş şehir ilişkileri özellikle II. Dünya Savaşından sonra ortaya çıkmış savaş sonrası kentlerin toparlanmasında birbirlerine destek olmaları hedeflenmiştir. Kardeş Kent uygulamalarına en iyi örnekler Avrupa Birliği kentleri ve ABD’de rastlanır. Ülkemizde 2000 yıllarda ivme kazanan kardeş şehir olma olgusu eşitler arası ortaklık temelinden ayrılmış olsa da amaçlanan verimliliğin ve etkinliğin dışına çıkmış sayılmaz. Büyük çoğunluğu AB üyesi ülkelerden oluşan balkan devletleri yerel yönetimleri ile ülkemiz yerel yönetimleri arasında kardeş şehir ilişkileri kurulmuştur. Kültürel bir boyutu da olan ilişkilerde karşılıklı destek ve sürdürülebilir ilişkiler çeşitli fonlarla da desteklenmektedir. Özellikle Balkan ülkeleri ile olan ilişkilerde göç sonucu bölünmüş ailelerin ve derneklerin etkili olduğu görülmektedir. Göç sonrası yerleşmelerin yoğun olduğu bölgelerdeki belediyelerde ilişkilerin daha sıcak olduğu ve süreklilik arz ettiği görülmektedir. Bu bağlamda Balkanlardan göç edenlerin yaşadığı ve derneklerinin etkin olduğu Bağcılar belediyesi balkanlar ile olan ilişkileri ve kardeş şehirleri yönünden örnektir. Belediyenin balkan şehirleri ile kardeş şehir olma nedenleri kimi zaman kardeş şehirlere yardım etmek ve balkanlarda yaşayan soydaşlarımıza destek olmak ve kültürel mirasımıza sahip çıkmak üzerinedir. Her yıl düzenlenen etkinlikler ile ilişkiler sıcak tutulmaktadır. Belediyenin 5 balkan kenti ile kardeş şehir protokolü bulunmakta olup, karşılıklı yapılan ziyaretler ile bu sayının artırılmasına çalışılmaktadır.

Bağcılar Merkezli Balkan Göçmenlerine ait dernekler Kardeş Şehirler ile belediye arasında kurulan bu ilişki ağına doğrudan dâhildir. Kardeş şehirler çoğunlukla dedelerinin göçtükleri yer olduğu için bu şehirler ile yerel halk arasında duygusal bir bağ vardır. Bu şehirlere zaman zaman geziler düzenlenerek iki halk arasında yüz yüze ilişkiler kurulması ve yerel halkın göç ettikleri yerle özlem gidermesi hedeflenmektedir. Bu gezilerde ihtiyaç tespiti de yapılmaktadır.

2.KARDEŞ ŞEHİRLER

Ülkeler arası Kardeş Şehir uygulamaları Amerika ve Avrupa’da daha başarılıdır bunun nedeni ise 2. Dünya savaşı sonrasında her iki kıta arasında şehirler arasında yardımlaşmaya dayalı kurulan ilişkiler olarak gösterilebilir. Ülke içi kardeş şehir uygulamaları yaygın şekliyle; ekonomik olarak daha güçlü olan kentlerin, kendileri açısından önem taşıyan küçük kentlerin var olan eksikliklerin giderilmesinde dayanışmacı bir anlayışla yardımcı olmaya çalışmaları olarak görülmektedir. Yüksek oranda göç alan, ekonomik açıdan görece üstün kentlerimizin küçük ancak etkili seçmen tabanı oluşturan kentlerle kurdukları kardeşlik ilişkileri genelde dayanışma tabanına oturmakta olup, aslında ilişkinin türü ve süresini belirtir herhangi bir yazılı anlaşma da söz konusu değildir. Bu ilişki genellikle, ekonomik açıdan güçlü olan kentin kullanım fazlası makine, ekipman ve araçlarının kardeş kente hibe edilmesi, yardımlaşma amaçlı olarak bazı malzemelerin hatta bazı personelin geçici olarak ihtiyaç duyan belediyeye gönderilmesi, bazı kalıcı kentsel hizmetlerin çocuk parkı, kent parkı, meydan v.b hizmetlerin kardeş kentte gerçekleştirilmesi şeklindedir. Benzer kardeş şehir ilişkilerini sadece büyük kentlerle küçük kentler arasında değil aynı zamanda coğrafi olarak yakın belediyelerin yetersiz teknik elaman ve ekipmanlarını ihtiyaç halinde paylaşmaları şeklinde de görmekteyiz (Özcan ,2006).

Belediye ortaklıkları kavramı, kardeş şehir deyimine ülkemizde yanlış bir biçimde yüklenen anlamların ötesinde, eşitler arasında eşitlikçi ve karşılıklı bağımlılıkları oluşturan bir ilişki türünü öngörmektedir. Eğer bir ortaklıktan söz ediyorsak o noktada ortaklığın var olması için somut bir gerekçenin de olması gerekir. Ancak böyle bir noktada ortak bir faydadan, ortaklığın getirilerine ortak olan tarafların ikna olmuş olmasından söz edebiliriz. Buradan da anlaşılacağı gibi; bir ortaklığın oluşabilmesi için ortaklaşılabilir bir konunun, sorunun ve çözüm arayışının varlığından yani ortaklaşılabilir bir “proje”den söz etmeliyiz. Ortaklıkların kuruluş amacı, en genel deyişle, sürdürülebilir kalkınmanın sağlanması amacıyla kaynakların ve güçlerin birleştirilmesi anlamındadır. Bağcılar Belediyesi sınırları içinde yaşayan Balkan Göçmenlerinin Belediyenin kardeş Şehir belirlenmesinde dolaylı bir etkisi mevcuttur bu da belediyenin kurduğu bu ilişkiyi diğer belediyelerin kardeş şehir ilişkilerinden ayırır.



<http://www.turansam.org>

TURAN-SAM: TURAN Stratejik Araştırmalar Merkezi * TURAN-CSR: TURAN Center for Strategic Researches

TURAN-SAM Uluslararası Bilimsel Hakemli Dergisi; p-ISSN: 1308-8041, e-ISSN: 1309-4033; Yıl: 2019; Ay: Eylül; Cilt: 11/YAZ, Sayı: 43

TURAN-CSR International Scientific, Peer-Reviewed and Refereed Journal; ISSN: 1308-8041, e-ISSN: 1309-4033; Year: 2019; Month: September; Volume: 11/SUMMER, Issue: 43

DOI: <http://dx.doi.org/10.15189/1308-8041>

3.SONUÇ

Türkiye ve Balkan ülkeleri yerel yönetimleri arasında hem coğrafi yakınlık, hem tarihsel geçmiş, sosyo-kültürel açıdan var olan yakınlık ve sınır komşuluğu gibi faktörlerin etkisi ile işbirliği ve ortaklık alanlarının daha fazla geliştirilmesine gereksinim bulunmaktadır. Bunun için “kardeş kent” ilişkisi kurulması ile ilgili yasal prosedürlerin yumuşatılması, “kardeş kent” ilişkisi kavramının moda bir trend olarak sadece görünürde içi boş bir faaliyet olmaktan çıkarılarak, yerel yönetimler arasında gerçekten önemli bir süreç olduğunun tüm yerel yönetim çalışanları, yerel halk ve kentin diğer tüm aktörlerince bilinmesi, duyurulması ya da sahiplenilmesi gerekmektedir. “Kardeş şehir” anlaşmaları yerel yöneticilerin sadece birbirlerini kültürel ziyaret kapsamında buluştukları bir platform olmamalı, ortak sorunlara yönelik projeler, çalışmalar için uygun bir zeminin oluştuğu, kentin ilgili aktörlerinin de katıldığı bir platform haline gelmelidir. Bunun için her iki ülke yerel yönetimleri düzeyinde “irtibat büroları ve yerel ofisler” kurulabilir. Böylece bu tür işbirlikleri belediye yönetimlerinden diğer tüm yerel halk ve aktörlere yayılmış olacaktır (Bayram,2014). Kardeş şehir uygulamaları, Türkiye’deki belediyelerin yirmi yılı aşkın bir süredir kullandıkları işbirliği yöntemlerinden biridir. Kardeş şehir ilişkilerinin kurulmaya başlamasından bugüne geçen zaman bir hayli uzun olmasına rağmen, söz konusu ilişkiler ve bu ilişkilerin yerel yönetimler üzerindeki farklı etkileri henüz akademik araştırmalarda yeterince yer bulmamaktadır. Konu üzerinde yapılacak olan akademik çalışmaların yerel yönetimler ve politika transferi bağlamında alana katkı sağlayacağı düşünülmektedir. Bu çalışmaların sayısının artmasının yanı sıra yerel yönetimlerde zaten var olan bu iş birliğinin çeşitli boyutları üzerinde uzmanlaşacak olan akademisyen ve yöneticiler, süregelen ya da yeni kurulacak olan kardeş şehir ilişkilerinden yerel yönetimler adına daha çok kazanım sağlanmasına ve ilişkilerin veriminin artırmasına vesile olacaktır.

KAYNAKÇA

- 1- Görünmeyen Gerçek: ‘Balkanlarda Türk Azınlığının Yaşadığı Sorunlar’ Didem OTRU Yayın Tarihi : 12.02.2007 Türk Asya Stratejik Araştırma Merkezi.)
- 2- Yerel Yönetimler Arasında Ortaklıklar Ve Kardeş Şehirler El Kitabı, Dr. Ümit ÖZCAN,2006
- 3- Kardeş Şehir Uygulamalarının Yerel Politika Transferine Etkisi: Alanya-Gladbeck Araştırması M. Kemal Öktem*- Volkan Göçoğlu**-Şebnem Tunç***
- 4- Yerel Yönetimlerin Üye Oldukları Uluslararası Kuruluşlar Üzerine Bir Değerlendirme“Ankara Büyükşehir Belediyesi Örneği” ,Nazlı Yücel Batma
- 5- Yerel Yönetimler Arası İşbirliğini Geliştirmede Yerel Ağların Önemi: Balkan Ülkeleri Yerel Yönetimleri ile İşbirliğini Geliştirme Potansiyeli, Arş. Gör. Tuğçe BAYRAM,1. Karadeniz ve Balkan Ekonomik ve Politik Araştırmalar Sempozyumu, 2014
- 6- Kaynak: <http://www.bagcilar.bel.tr> Oluşturulma Tarihi : 21.07.2019
- 7- Cumhuriyet Dönemi Türkiye’inde Göç Hareketleri, 75 Yılda Köylerden Şehirlere, İstanbul: İş Bankası – Tarih Vakfı Ortak Yay. İçduygu, A. ve Sirkeci, İ. (1999).



<http://www.turansam.org>

TURAN-SAM: TURAN Stratejik Arařtırmalar Merkezi * TURAN-CSR: TURAN Center for Strategic Researches

TURAN-SAM Uluslararası Bilimsel Hakemli Dergisi; p-ISSN: 1308-8041, e-ISSN: 1309-4033; Yıl: 2019; Ay: Eylül; Cilt: 11/YAZ, Sayı: 43

TURAN-CSR International Scientific, Peer-Reviewed and Refereed Journal; ISSN: 1308-8041, e-ISSN: 1309-4033; Year: 2019; Month: September; Volume: 11/SUMMER, Issue: 43

DOI: <http://dx.doi.org/10.15189/1308-8041>

(12)

Buket DİLEK

6. SINIF TÜRKÇE DERS KİTAPLARINDA YER ALAN DRAMATİK ETKİNLİKLERİN İNCELENMESİ

AN EVALUATION ON DRAMATIC ACTIVITIES IN TURKISH LANGUAGE COURSE BOOKS

ÖZ

Bu çalışmada, Türkçe dersinin temel becerileri olan okuma, konuşma, yazma ve dinleme becerilerinin geliştirilmesine yönelik 6. sınıf Türkçe ders kitaplarında yer alan dramatik etkinliklerin incelenmesi amaçlanmıştır. Çalışma, MEB tarafından basılan 2006-2018 yılları arasındaki 6. Sınıf Türkçe öğretmen kılavuz ve ders kitapları üzerinde gerçekleştirilmiştir. Araştırmada, nitel araştırma yöntemlerinden biri olan doküman analizi kullanılmıştır. 6. sınıf Türkçe dersinde işlenmek üzere öğretmen ve öğrenciye sunulan etkinlikler incelendiğinde araştırma sonucunda ulaşılan veriler, yaratıcı drama teknikleriyle hazırlanmış dramatik etkinliklerden %10,1 oranında yararlandığını göstermektedir.

Bulgular genel olarak incelendiğinde yaratıcı dramanın tekniklerinden en çok dramtizasyona yer verilirken en az dedikodu halkası, toplu resim ve istasyon tekniklerine yer verilmiştir. Telefon tekniği, forum tiyatrosu, fotoğraf karesi, donuk imge, bilinç koridoru ve iç ses tekniklerine ait dramatik faaliyetlere incelenen dört kitaptaki etkinliklerden hiçbirinde rastlanmamıştır. Bu çalışma, Türkçe ders kitabı hazırlayıcılarına ve alanda araştırma yapmak isteyen diğer arařtırmacılara yol göstermek amacıyla hazırlanmıştır.

Anahtar Kelimeler: Yaratıcı drama, Türkçe dersi, Türkçe ders kitabı, 6. Sınıf.

ABSTRACT

The aim of this study is to search the activities in Turkish language coursebooks about creative drama in Turkish language's basic skills called reading, speaking, writing and listening. The search was carried out Turkish language teachers' guidebooks and coursebooks between 2006-2018 which was published by Ministry of Education after the curriculum in 2005. In this study, document analysis used. Findings show that in 6th class Turkish language courses, all the dramatic activities prepared by creative drama utilized totally 10,1%.

According to the findings, the most used technique is dramatization but the less used are gossip circle, drawing picture together and station. Also there's no sample of telephone technique, forum theatre, photo frame, dull image, hall of consciousness and inner sound techniques in the activities. This search was prepared as a guide for the writers of Turkish language course books and the other researchers.

Keywords: Creative drama, Turkish language course, Turkish language coursebooks, 6th grade.



<http://www.turansam.org>

TURAN-SAM: TURAN Stratejik Araştırmalar Merkezi * TURAN-CSR: TURAN Center for Strategic Researches

TURAN-SAM Uluslararası Bilimsel Hakemli Dergisi; p-ISSN: 1308-8041, e-ISSN: 1309-4033; Yıl: 2019; Ay: Eylül; Cilt: 11/YAZ, Sayı: 43

TURAN-CSR International Scientific, Peer-Reviewed and Refereed Journal; ISSN: 1308-8041, e-ISSN: 1309-4033; Year: 2019; Month: September; Volume: 11/SUMMER, Issue: 43

DOI: <http://dx.doi.org/10.15189/1308-8041>

GİRİŞ

Bilginin pek çok tanımı yapılmakla birlikte bugün bilgi hem parmak ucu kadar yakın hem de çöldeki kum taneleri gibi sonsuz sayıdadır. İnsan beyninin sınırları ve kapasitesi göz önüne alındığında bilgi sınırsızken insanoğlu sınırlarını zorlama noktasına gelen, gelecekte yapay zekâyla yarışacak gücü kendinde bulamayacak olan bir canlıya evrilmektedir. 21. yüzyıl, bilişsel bilgi ile birlikte bireyden eylemsel yeterliliklerin beklendiği, okuyan bireyi merkeze alan bir yüzyıldır. Ancak sadece okunduğunda özümsemeyecek pek çok değer ve bilgiyle kuşatılmış olan insanoğlu için doğru bilgiye ulaşmak ve bilgiyi özümsemek kavramları ön plana çıkmıştır.

Bir Çin atasözündeki gibi “Duydum unuttum, gördüm hatırladım, yaşadım öğrendim.” diyebilmek ve bilgiye sadece ulaşmak değil onu kalıcı hale getirebilmek için eğitimde farklı tekniklere ihtiyaç duyulmuştur. Gelişmiş toplumların üreten, yaratan, sorun çözen insanlara daha çok gereksinim duyması sonucunda eğitim sistemi içerisinde bu tip insan modeli oluşturmak öğrenciyi aktif bir katılımcı konumuna getirmekten geçiyor. Etkin öğrenme denilince de akla gelen yöntemlerin başında yaratıcı drama geliyor (Kara, 2009).

Bilgi, öğretimde amaç değil bir araçtır; önemli olan öğrenme yöntemlerinin iyi bilinip kullanılmasıdır (Özbay, 2003). Türkçe öğretimi sürecinde de teorik bilgi yığınının ziyade becerilerin kazandırılmasına ağırlık veren Türkçe derslerinde yaratıcı drama gibi yaparak ve yaşayarak beceri ve davranış kazandıran bir yöntem gereklidir (Aykaç 2013, Aytaş 2013, Uysal 2014).

Yaratıcı drama, bir grubu oluşturan bireylerin yaşam deneyimlerinden yola çıkarak bir durumun rol oynama, doğaçlama vb. tekniklerden yararlanarak canlandırılmasıdır (Adıgüzel, 2017: 41). Hornbrook’a (1990) göre yaratıcı drama; yaşamda bir adım sonra ne ile karşılaşacağını bilmeden yaşama ait rolleri rol yapmadan sadece yeri gelince oynamak ve bu yolla yaşamı tanımaktır (Hornbrook 1990’dan akt. Adıgüzel 2017:45).

Yaratıcı dramadaki rol yapmak, söz söylemek, empati kurmak vb. birçok durumla sözel bir ders olan Türkçe dersinde sıkça karşılaşılmaktadır. Türkçe dersi; bir bilgi dersi değil, beceri dersidir ve bu becerilerin gelişimi birbirlerine bağlıdır. Yaratıcı drama sürecindeki etkinliklerle öğrenciler dilin bu becerilerini geliştirme imkânı bulurlar. Yaratıcı drama, dil becerilerinin birbirleriyle etkileşimi için yaratıcı ve bütünsel bir araçtır (Annarella, 2000’dan akt. Erdoğan, 2016: 14).

Türkçe dersinin yürütülmesi, dersin ana materyali olan okuma parçalarının çözümlenmesidir. Bu çözümlenme, Türkçe dersinin farklı aşamalarında gerçekleştirilebileceğinden yapılacak çalışmanın özelliğine göre dille ilgili farklı yöntemlerin gündeme getirilmesi söz konusu olabilir. Türkçe öğretmeninin beceri ve başarısı bu çözümlenme sırasında uygulanan tekniklerin bir bütünlük içerisinde verilebilmesinde yatmaktadır (Cemiloğlu, 2001:150-151).

Türkçe Dersi Öğretim Programı’nın uygulanmasında öğretmene büyük rol düşmektedir. Öğretmen programı bireysel farklılıkları dikkate alarak uygulaması beklenmektedir (MEB, 2009). Öğretmenlerle gerek Milli Eğitim Bakanlığı tarafından oluşturulan Eğitim Bilişim Ağı (EBA) üzerinden paylaşılan gerekse basılı materyal olarak sunulan öğretmen kılavuz kitaplarında yer alan etkinliklerin öğrencilerin güçlü yönlerini öne çıkararak kendilerini ifade etmelerine ortam hazırlaması ve dil becerilerinin gelişimine katkı sağlaması, sürecin uygulayıcısı olan öğretmenler açısından önem taşımaktadır.

Türkçe dersleri tematik yaklaşımla hazırlandığından metin işleme temelli yapılandırılmıştır. Bu nedenle yayınevleri tarafından hazırlanan Türkçe kitaplarındaki metinlerin seçimi, doğrudan ders işleme sürecini etkilemektedir. Talim ve Terbiye Kurulundan geçme kaygısı taşıyan yayınevleri ise yenilikçi ve özgün adımlar atamamakta; bunun sonucunda kitap yazarlarının aynı havuzda yüzmelerini ve engin denizlere açılmamaları sorununu beraberinde getirmektedir (Ataman, 2016:2). Özbay (2001)’ın 108 Türkçe öğretmeniyle gerçekleştirdiği alan çalışması, öğretmenlerin %94.44’ünün öncelikli olarak ders kitaplarından yararlandıklarını; kitapların dışında gazete ve dergilerden yok denecek kadar az (%5.53) yararlanıyor olduklarını göstermesi açısından önem taşımaktadır. Bu durumda, Türkçe öğretiminde öğretmenlerin öncelikli olarak ders kitabından faydalandıkları gerçeğini dikkate aldığımızda öğretmenlerimizin derslerini çok sınırlı kaynaklarla işledikleri ortaya çıkmaktadır. Bu sonuç, kullanılacak ders kitaplarının önemini bir kat daha artırmakta olup ders kitabının nitelikli olma zorunluluğunu da beraberinde getirmektedir (Özbay, 2001).



Bu bağlamda çalışmada Türkçe dersinin tek ve en öncelikli kaynağı olan ders kitaplarından 6. sınıf Türkçe ders kitaplarında yer alan etkinlikler incelenmiş olup bu etkinlikler içerisinde yaratıcı dramanın tekniklerinden ne kadar yararlanılmış olduğunu ortaya koymak amaçlanmıştır. Bu amaca yönelik olarak araştırmada aşağıdaki alt sorulara cevap aranmıştır:

1. 6. sınıf Türkçe ders kitaplarında dramatik etkinliklerin yıllara göre dağılımında bir farklılık var mıdır?
3. 6. sınıf Türkçe ders kitaplarında yer alan dramatik etkinliklerde hangi disiplinlerdeki etkinlikler önceliklidir?
2. 6. sınıf Türkçe ders kitaplarında yer alan dramatik etkinlikler hangi dil becerilerine hitap etmektedir?
4. 6. sınıf Türkçe ders kitaplarında yer alan dramatik etkinliklerin yıllara göre dağılımında kitaplarda yer alma oranları nasıldır?

Yöntem

Araştırmanın Modeli

Araştırmada doküman analizinden yararlanılmıştır. Nitel araştırma; gözlem, görüşme ve doküman analizi gibi nitel veri toplama yöntemlerinin kullanıldığı, algıların ve olayların doğal ortamda gerçekçi ve bütüncül bir biçimde ortaya konmasına yönelik nitel bir sürecin izlendiği araştırma olarak tanımlanabilir (Yıldırım ve Şimşek, 2008: 39). Nitel araştırmada amaç belirli bir içeriğin (bir kültür, bir okul, bir sınıf, bir sosyal katman, bir insanlar grubu vb.) derinlemesine ve ayrıntılı olarak irdelenmesidir (Yıldırım ve Şimşek, 2008: 57).

Örneklem/ Araştırma Grubu

Araştırmanın evrenini 2006-2007 eğitim öğretim yılından başlanarak 2018-2019 eğitim öğretim yılının kitabını da kapsayan süreçteki basımı MEB tarafından gerçekleştirilen 6. sınıf Türkçe öğretmen kılavuzları ve ders kitaplarındaki dramatik etkinlikler oluşturmaktadır.

Verilerin Analizi

Bu çalışmada 2005 Türkçe dersi müfredat değişimi sonrasında MEB tarafından basımı gerçekleştirilen 6. sınıf kitapları incelenmiş olup;

- 2006-2011 yıllarında okutulan Türkçe Öğretmen Kılavuz Kitabı (1. Kitap),
- 2011-2017 yıllarında okutulan Türkçe Öğretmen Kılavuz Kitabı (2. Kitap),
- 2017-2018 yıllarında okutulan Türkçe Öğretmen Kılavuz Kitabı (3. Kitap),
- 2018-2019 yıllarında okutulan Türkçe Öğrenci Kitabı (4. Kitap) incelenmiştir.

Çalışmanın bundan sonraki kısımlarında kitaplardan 1, 2, 3 ve 4. Kitap olarak söz edilecektir.

1. Kitap; Okuma Kültürü, Atatürk, Duygular ve Hayaller, Sevgi, Zaman ve Mekan, Doğa ve Evren isimleriyle toplam altı temadan oluşmakta olup her temada biri dinleme metni olmak üzere toplam dört metin yer almaktadır. Kitaptaki metinlere ait etkinliklerin sayısına bakıldığında 247 etkinliğe ek olarak 7 adet ara disiplin etkinliğiyle beraber toplam 254 etkinlik bulunmaktadır. Öğretmen Kılavuz Kitabındaki yönergelerle beraber etkinlikler incelendiğinde kitapta 40 adet dramatik etkinliğe yer verildiği gözlenmiştir.

2. Kitap; Okuma Kültürü, Atatürk, Sevgi, Duygular , Zaman ve Mekan, Doğa ve Evren isimleriyle toplam altı temadan oluşmakta olup her temada biri dinleme metni olmak üzere toplam dört metin yer almaktadır. Kitaptaki 24 metne ait etkinliklerin sayısına bakıldığında 224 etkinlik bulunmakta olup Öğretmen kılavuz kitabındaki yönergelerle beraber etkinlikler incelendiğinde kitapta 29 adet dramatik etkinliğe yer verildiği gözlenmiştir.

3 ve 4. Kitaplarda tema sayısı altıdan sekize çıkarılmış olup 3. Kitap; Biz ve Değerlerimiz, Milli Mücadele ve Atatürk, Dünya ve Çevre, Milli Kültürümüz, Vatandaşlık Bilinci, Sanat ve Toplum, Bilim ve Teknoloji, Sağlık Spor ve Oyun olmak üzere sekiz tema ve 52 metinden oluşmaktadır. Öğretmen Kılavuz



Kitabındaki yönergelerle beraber etkinlikler incelendiğinde kitapta 13 adet dramatik etkinliğe yer verildiği gözlenmiştir.

4. Kitap; Okuma Kültürü, Milli Mücadele ve Atatürk, Bilim ve Teknoloji, Erdemler, Doğa ve Evren, Milli Kültürümüz, Sağlık ve Spor, Birey ve Toplum olmak üzere toplam sekiz tema ve 32 metinden oluşmakta olup 23 adet dramatik etkinlik içermektedir. 4. Kitaptaki inceleme MEB tarafından Öğretmen kılavuz kitabının basımının ve EBA üzerinden paylaşımının gerçekleştirilmemiş olması sebebiyle 6. Sınıf Türkçe ders kitabı üzerinden gerçekleştirilmiştir.

2006-2018 yılları arasındaki 6. sınıf Türkçe öğretmen kılavuz ve Türkçe ders kitapları yaratıcı dramanın tekniklerinden seçilen tekniklerden yararlanmaları açısından incelenmiştir. Bu yöntemler ise eğitim, görsel sanatlar, plastik sanatlar ve psikoloji olmak üzere ilgi alanlarına ve Türkçe dersinin becerileri olan konuşma, okuma, yazma ve dinleme alanlarına yönelik olma durumlarına göre sınıflandırılmıştır.

Tartışma, Sonuç ve Öneriler

Öğrencilerin bilişsel, duyuşsal ve devinişsel boyutlu davranış ve becerilerinin gelişiminde önemli bir basamak olan etkinliklerin oluşturulması, geliştirilmesi ve değerlendirilmesindeki süreç, Türkçe öğretiminin istenen düzeye ulaşmasına katkı sağlayacaktır (Çer, 2016:3).

Araştırma sonucunda 6. sınıf Türkçe öğretmen kılavuz ve des kitaplarındaki etkinlikler içerisinde 1. Kitapta 40 etkinlikle % 15,7; 2. Kitapta 29 etkinlikle % 12,9; 3. Kitapta 13 etkinlikle % 3,8 ve 4. Kitapta 23 adet etkinlikle % 9,8 oranında dramatik etkinliklere yer verilmiştir. Toplam 104 dramatik etkinliğin tüm kitaplardaki ortalamasının %10.03 olduğu sonucuna ulaşılmıştır. Bu sonuçlar ışığında, Türkçe ders kitabı hazırlayıcıları Türkçe kitaplarında yaratıcı drama tekniklerinin yer aldığı dramatik etkinliklere daha çok yer vermelidirler.

Yapılan çalışmadan şu sonuçlara ulaşılmaktadır:

1. Türkçe ders kitaplarında yaratıcı dramanın teknikleriyle hazırlanan dramatik etkinliklere yer verilmesi son derece önemli bir gerekliliktir. Bu gerekliliği en iyi yerine getirecek yöntem ise yaratıcı dramadır.

2. Tematik yaklaşımla hazırlanan metin işleme temelli Türkçe öğretmen ve ders kitapları öğrenmede kalıcılığı ve öğrenci merkezliliği sağlamak adına Türkçe dersinin temel becerileri olan konuşma, okuma, yazma ve dinleme becerilerine eşit bir şekilde yer vermeli; hiçbir beceriyi geri plana atarak geliştirilmesine engel olmamalıdır.

3. Eğitim- öğretim sürecinde sınıf içi dinamiklerin canlı tutulmasında grup etkinlikleri önemli bir yer tutmaktadır. Grup üyelerinin birbirleriyle iletişim ve etkileşimini artırma ise ancak drama ile gerçekleştirilebilmektedir.

4. Türkçe ders kitaplarında yer alan dramatik etkinliklerin hazırlanma süreçleri alanda uzman olan kişi ya da kuruluşlardan destek ve fikir alındığı takdirde yaratıcı dramanın aşamaları olan ısınma, canlandırma ve değerlendirme basamaklarının her birinin uygulanmasıyla sürece ve kazanımlarına daha çok hitap edecektir.

5. Türkçe öğretmen ve ders kitaplarına bağlı olarak işlenen Türkçe derslerinde dramatik etkinlikler aracılığıyla yaratıcı drama uygulamalarına yer veren Türkçe öğretmenleri, öğrencilerin önceki yaşantılarından yola çıkarak öğrencilerinin konuşma, okuma, yazma ve dinleme becerilerini geliştirebileceklerdir.

6. Yaratıcı dramanın görsel sanatlarla ilgili tekniklerinden %79 oranında yararlanılırken eğitimle ilgili tekniklerden %20 yararlandığı yaratıcı dramanın tiyatral yönünün ön plana çıkarılmaya çalışıldığını göstermektedir. Bu durum da yaratıcı dramayı oluşturan alt disiplinlerden en çok tiyatrunun literatürde kabul edildiğinin bir göstergesidir.

KAYNAKÇA

1. Adıgüzel, Ö. (2017). *Eğitimde Yaratıcı Drama*. Ankara: Pegem Akademi.



<http://www.turansam.org>

TURAN-SAM: TURAN Stratejik Araştırmalar Merkezi * TURAN-CSR: TURAN Center for Strategic Researches

TURAN-SAM Uluslararası Bilimsel Hakemli Dergisi; p-ISSN: 1308-8041, e-ISSN: 1309-4033; Yıl: 2019; Ay: Eylül; Cilt: 11/YAZ, Sayı: 43

TURAN-CSR International Scientific, Peer-Reviewed and Refereed Journal; ISSN: 1308-8041, e-ISSN: 1309-4033; Year: 2019; Month: September; Volume: 11/SUMMER, Issue: 43

DOI: <http://dx.doi.org/10.15189/1308-8041>

2. Akkuş, R. (2011). *Türkçe dersinde simgesel dil öğretiminin ilköğretim öğrencilerinin benzetme, kişileştirme ve deyim kullanımına etkisi*. Yüksek Lisans Tezi, Osmangazi Üniversitesi Eğitim Bilimleri Enstitüsü, Eskişehir.
3. Ataman, M. (2016). *Yaratıcı Türkçe dersleri*. Ankara: Pegem Akademi.
4. Aytas, G. (2013). Eğitim ve öğretimde alternatif bir yöntem: yaratıcı drama. *Adıyaman Sosyal Bilimler Enstitüsü Dergisi*, Sayı:12.
5. Cemiloğlu, M. (2001). *İlköğretim okullarında Türkçe öğretimi*. İstanbul: Alfa.
6. Çer, E. (2016). *Türkçe öğretiminde etkinlikler*. Ankara: Anı Yayıncılık.
7. Erdoğan, T. (2016). *Türkçe öğretiminde yaratıcı drama uygulamaları*. Ankara: Eğiten Kitap.
8. Kara, Ö. T. (2009). Türkçe derslerini yaşamla buluşturan bir yöntem: "drama". *Bilim ve Aklın Aydınlığında Eğitim Dergisi*, sayı:111, 16-19.
9. MEB. (2009). *İlköğretim Türkçe dersi öğretim programı ve kılavuzu*. Ankara: Devlet Kitapları Müdürlüğü Basımevi.
10. Özbay, M. (2001). *Öğretmen görüşlerine göre Ankara merkez ilköğretim okullarında Türkçe öğretimi*. Ankara: (Yayımlanmamış Alan Araştırması).
11. Özbay M. (2003). Türkçe öğretiminde hedef-araç ilişkisinin ders kitabı örneğinde değerlendirilmesi. *TÜBAR-XIII*, 59-69.
12. Uysal, B. (2014). *Dinleme ve konuşma becerilerinin öğretiminde yaratıcı drama temelli bir model önerisi*. Doktora Tezi, Gazi Üniversitesi Eğitim Bilimleri Enstitüsü, Ankara.
13. Yıldırım, A. & Şimşek, H. (2008). *Sosyal Bilimlerde Nitel Araştırma Yöntemleri* (6.Baskı). Ankara: Seçkin Yayıncılık.



<http://www.turansam.org>

TURAN-SAM: TURAN Stratejik Arařtırmalar Merkezi * TURAN-CSR: TURAN Center for Strategic Researches

TURAN-SAM Uluslararası Bilimsel Hakemli Dergisi; p-ISSN: 1308-8041, e-ISSN: 1309-4033; Yıl: 2019; Ay: Eylül; Cilt: 11/YAZ, Sayı: 43

TURAN-CSR International Scientific, Peer-Reviewed and Refereed Journal; ISSN: 1308-8041, e-ISSN: 1309-4033; Year: 2019; Month: September; Volume: 11/SUMMER, Issue: 43

DOI: <http://dx.doi.org/10.15189/1308-8041>

(13)

Hidayetullah SADRI⁷⁰

YÜKSEK DAYANIMLI BETONARME KİRİŞLERDE BETONUN KESME DAYANIMINA KATKISI

CONTRIBUTION OF CONCRETE TO SHEAR STRENGTH IN HIGH STRENGTH REINFORCED CONCRETE BEAMS

ÖZ

Mevcut yönetmeliklerde, betonun kesme dayanımına katkısı normal dayanımlı betonlar içindir. Bu makalede, kesme açıklığının kiriş etkili derinliğine oranı 3,6 olan bir adet yüksek dayanımlı betonarme kirişin yapılan deneysel çalışma sonucu elde edilen sonuçlar, literatürde ve farklı arařtırmacılar tarafından kabul görmüş kesme mukavemetini veren denklemlerle karşılaştırılmıştır.

Anahtar Kelimeler: Betonarme, kiriş, yüksek dayanımlı, kesme açıklığı, kiriş etkili yüksekliği.

ABSTRACT

In current regulations, concrete's contribution to shear is for normal strength concretes. In this paper, the results obtained from the experimental study of the high strength reinforced concrete beam with the shear span-to-depth ratio (a/d) of 3.6 were compared with the equations which gave the accepted shear strength in the literature and by the different researchers.

Keywords: Reinforced concrete, Beam, High strength, Shear span, Effective depth.

⁷⁰ İstanbul Aydın Üniversitesi; Fen Bilimleri Enstitüsü, İnşaat Mühendisliği Ana Bilim Dalı; İstanbul/TÜRKİYE; E-posta: hidayetullahsadri@yahoo.com



GİRİŞ

Betonarme elemanların kesme kuvveti sırasıyla betonun ve donatının katkısı ile belirlenmektedir. Depreme dayanıklı yapıların kiriş plastik mafsallarda bölgedeki kesme kırılmalarını önlemek için betonarme elemanların kesme dayanımları eğilme dayanımlarından çok daha büyük olacak şekilde tasarlanmalıdır [1]. İlk kez Mörsch tarafından önerilen yaklaşımda, göçme kayma gerilmesi beton çekme mukavemeti ile ilişkilidir [2]. Yani, eğik çatlak oluşumu sonrası kirişin mukavemetini kaybettiği, betonun kesme mukavemetine katkısı olmayacağı varsayılmaktadır. Yönetmeliklerin temelini deneysel tahminler oluşturmaktadır. Bugüne kadar çatlama ve göçme kesme mukavemetini veren çok sayıda deneysel ve teorik denklemler önerilmiştir. Bu denklemler aşağıdaki parametre ve/veya parametreleri içerir [3]: Betonun çekme mukavemeti (genellikle beton basınç mukavemetinin fonksiyonudur), boyuna donatı oranı, kesme açıklığının kiriş etkili derinliğine oranı (a/d veya $M/(Vd)$), boyut etkisini dikkate almak için eleman yüksekliği ve öngörülen elemanlarda öngörme miktarı veya aksel kuvvettir. Son kırk yıl boyunca birçok denklem betonarme kirişlerin kesme dayanımlarının tahmin etmesini önerdi, ancak tahminlerin doğruluk ve tekdüzeligi açısından mevcut test sonuçları, araştırmacıların tahminleri ve beton tasarım kodu gereksinimleri arasında çok önemli farklılıklar var [4]. TS 500 ve diğer yönetmeliklerde (TS500 [5], CSA [6], ACI318 [7], NZS3101 [8]) betonarme kirişlerin kesme dayanımları, V_n , beton kesitin katkısı, V_c , ve enine donatının katkısı, V_s , ile oluşmaktadır.

$$V_n = V_c + V_s \quad (1)$$

ACI318[7]'de, kesme dayanımına beton kesitin katkısı kesit eğik çatlamanın başlangıcına karşılık gelen kesme dayanımı olarak tanımlanır ve deneysel sonuçlardan elde edilen ampirik bağıntı ile tahmin edilmektedir.

$$v_c = 0.17\sqrt{f_c} \quad (2)$$

TS500[5]'de kesme dayanımına beton kesitin katkısı ACI318[7] bağıntısı uyarlanarak (3) bağıntısı elde edilmiştir.

$$v_c = 0.23\sqrt{f_c} \quad (3)$$

Yeni Zelanda [8] yönetmeliğinde, plastik mafsallarda bölgedeki beton kesitin kesme dayanımına katkısı, v_c , (8), bağıntısı ile hesaplanmaktadır. Bağıntıdaki ρ boyuna donatı oranıdır.

$$v_c = (0.07 + 10\rho)\sqrt{f_c} \quad (4)$$

Canada Standardında [6], betonun kesme dayanımına katkısı; eğer $d \leq 300$ mm ise (5) denklemi veya $d > 300$ mm ise (6) bağıntısı ile hesaplanmaktadır.

$$v_c = 0.2\sqrt{f_c}, f_c (MPa) \quad (5)$$

$$v_c = \left(\frac{260}{1000+d} \right) \sqrt{f_c} \geq 0.1\sqrt{f_c} \quad (6)$$

Şekil 1'de sabit kesme kuvvetine maruz enine donatısız basit mesnetli bir betonarme kiriş parçası gösterilmektedir. Eğik çatlak ile sınırlandırılmış yüzünde, serbest kısmı için dengeyi sağlayan iç kuvvetler tanımlanabilir. Göz önüne alınan kesitte, dış yüklerden ileri gelen V kesme kuvveti, aşağıdaki iç kuvvet bileşenleri ile karşılanır [24]:



- Çatlamamış beton basınç bölgesinin karşıladığı kesme kuvveti: V_{cc} ;
- Eğilme donatısının kaldıraç etkisi ile karşıladığı kesme kuvveti: V_{dw} ;
- Eğik çatlak yüzeyindeki sürtünme ve agrega kenetlenmesinden oluşan kesme kuvvetleri toplamının düşey bileşeni: V_y .

Kirişte enine donatı bulunmadığı durumda basınç bölgesinin kesme taşıma gücü, agrega kenetlenmesi ve kaldıraç etkisinin katkısını gösteren biçimde ifade edilebilir [24].

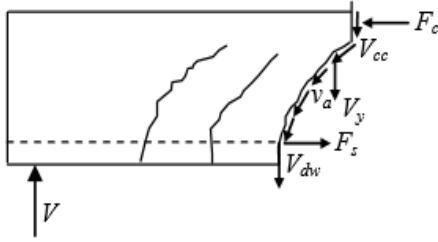

Şekil 1. kiriş kesme açıklığında denge bir elemanda iç kuvvetler [24]

Taylor'un yaptığı deneylerde [24], eğik çatlakların üstündeki basınç bölgesinin kesme-taşıma kapasitesi, kesitin toplam kesme kapasitesinin en çok %25-40'ına ulaşabildiğini göstermiştir. Bu yüzden kesmenin kalan kısmı tarafsız eksenin altında kirişin çekme bölgesinde taşınmaktadır. Agrega kenetlenmesi ve kaldıraç mekanizmasının etkisini kaybetmesi ile artan kesme kuvvetini basınç bölgesi karşılayamaz ve eğilmeden kaynaklanan basınç kuvveti ilavesiyle kiriş basınç bölgesinde beton ezilerek geçer.

Yönetmeliklerde; deneysel ve teorik çalışmalardan çıkarılmış çatlama kesme mukavemetini veren denklemler karşılaştırıldığında, aşağıdaki parametrelerin etkisi ile bazı farklar ortaya çıkmaktadır [3]. Basitleştirilmiş denklemlerde, karmaşık parametrelerin etkisini değerlendirmedeki belirsizlikler; uygun olmayan deneyler nedeni ile seçilen deney sonuçlarının dağılımı (örneğin, eğilme göçmesi veya ankraj göçmesi gibi), deneylerde bazı parametrelerin yeterince dikkate alınmaması (örneğin, düşük donatı oranına sahip çok küçük elemanlar ve beton mukavemeti yüksek elemanlar) ve son olarak deney numunelerindeki beton çekme mukavemetinin genellikle numune alınarak değerlendirilmemesidir. İfade edilen bu hususlar; deneysel denklemlerin doğruluğunu sınırlar, gerçekçi modellerin gerekliliğini artırır ve teorik ilişkilere değer kazandırır [2].

Yüksek dayanımlı betonarme kirişlerde betonun kesme dayanımına katkısı mevcut bilgilerle ve son yıllarda yayınlanan makalelerden sonra gelişme göstermektedir.

DENEY PROGRAMI

Deney Numunelerinin Detayları ve Test Düzeni

Bu çalışmada bir adet kesme açıklığı/etkili derinliğe oranını 3.6(a/d) olan deney numunesinin sonuçları değerlendirilmiştir. Yer değiştirme kontrollü yanal yükün uygulandığı konsol kiriş numunesinin uç noktası gerçek yapıda moment sıfır noktası, konsol kirişin mesnedi ise gerçek yapıda rijit bir kolonu simgelemektedir. Deney numunesinin özellikleri çizelge 1'de, donatı detayı şekil 2 ve test düzeni şekil 3'te gösterilmiştir.

Çizelge 1. Deney numunesinin özellikleri

Parametre	Deney Numunesi
	IAU_KY01
b/h/d (cm/cm/cm)	25/50/46
a/d (cm/cm)	165/46=3.6
f _c (MPa)	64.4



$f_y/f_{su}/f_{yw}$	490/688/611
Mesnet kesiti üst donatıları (Oranı)	6 ϕ 16 (0.0105)
Mesnet kesiti alt donatıları (Oranı)	3 ϕ 16 (0.0052)
Enine donatı (Oranı)	Φ 8/15 (0.0027)

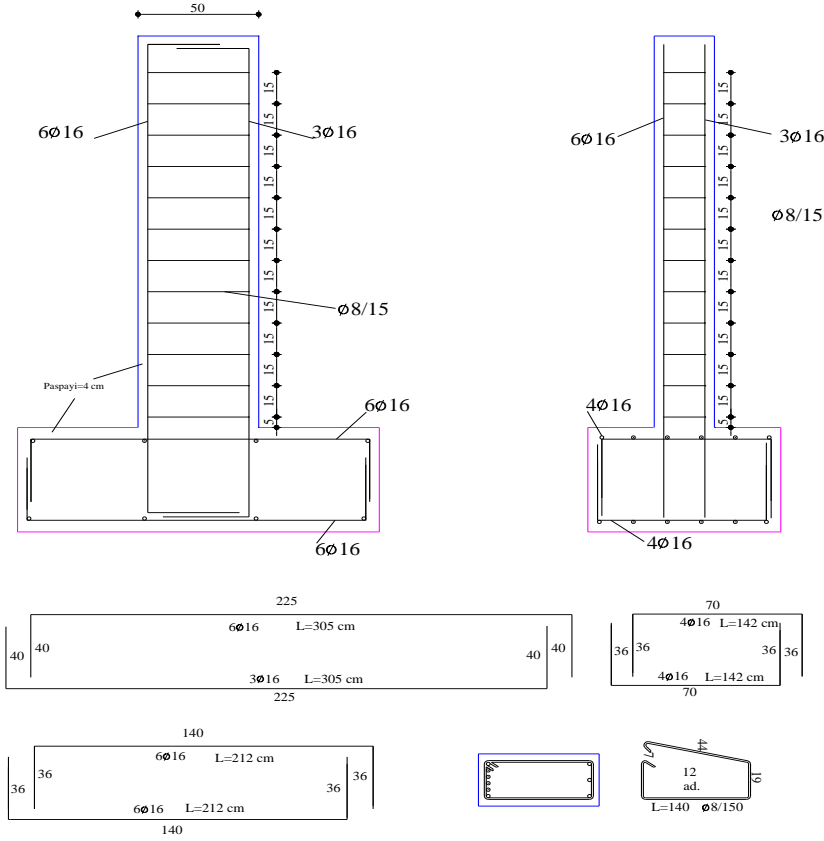

Şekil 2. KY01-3.6 deney kirişinin donatı detayı

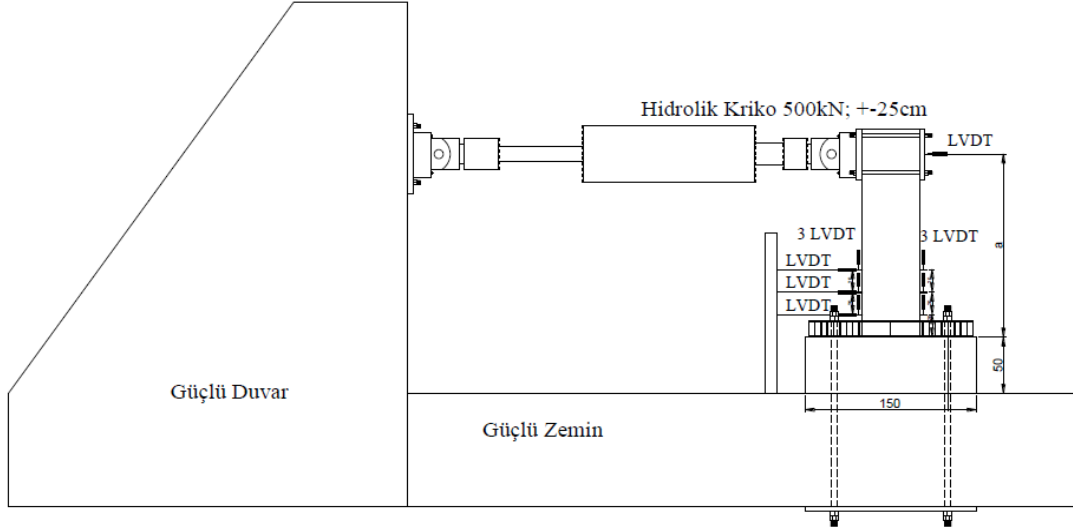

Şekil 3. Test Düzeni

Yükleme Geçmişi

Deney kirişine uygulanan yerdeğiştirme kontrollü yüklemeye geçmişi şekil 4’de gösterilmiştir. Yüklemeye geçmişinde, kirişin analitik akma yerdeğiştirmesi yardımıyla belirlenen nominal yerdeğiştirme sünekliği oranları ($\Delta/\Delta_{y,analitik}$) hedeflenmektedir.

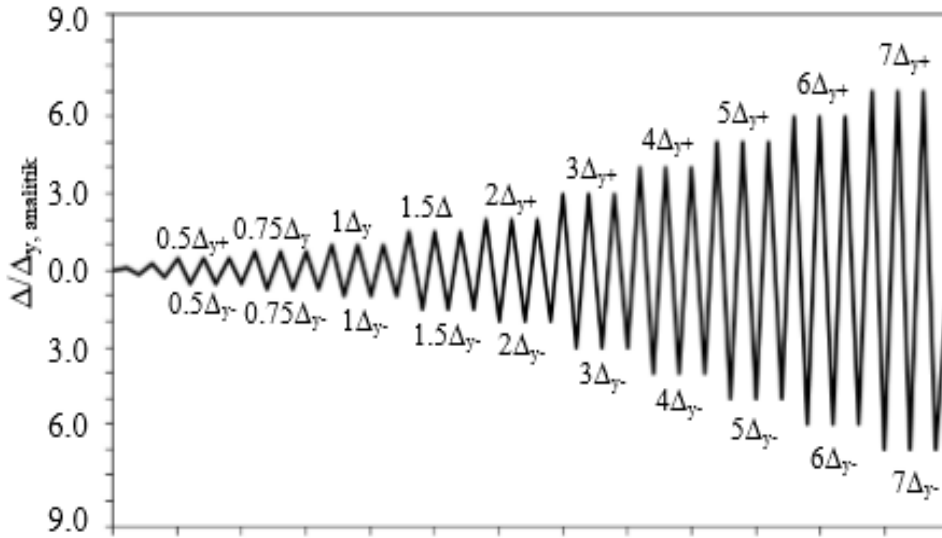

Şekil 4. Yerdeğiştirme sünekliği kontrollü yüklemeye geçmişi

DENEYSEL SONUÇ VE DEĞERLENDİRİLMESİ

Yük-Yerdeğiştirme Eğrisi

Bir önceki bölümde tanımlanan deney numunesinin yük uygulamadan önceki şekli ve yük uygulandıktan sonra oluşan kesme çatlakları şekil 5’de gösterilmiştir. Bölüm 1, Şekil 1’de kesme kuvvetine maruz enine donatısız kiriş mekanizması anlatılmış ve bu kuvvet karşı hangi iç kuvvetlerin karşıladığı gösterilmiştir. Bu çalışmada enine donatı (v_s)’nın kesmeye katkısı, donatılara yerleştirilen gerinim pulları yardımıyla şekil değiştirmeleri ölçüldü ve bu şekil değiştirme yardımıyla donatının kesmeye katkısı hesaplandı.



Deney kiriřine uygulanan kuvvet (kesme dayanımı) ve donatı mukavemeti bileřenleri elde edildikten sonra “betonun kesme dayanımına katısı” (v_c) bağıntı (7) ile hesaplanır.

$$V_c = V - V_w$$

(7)

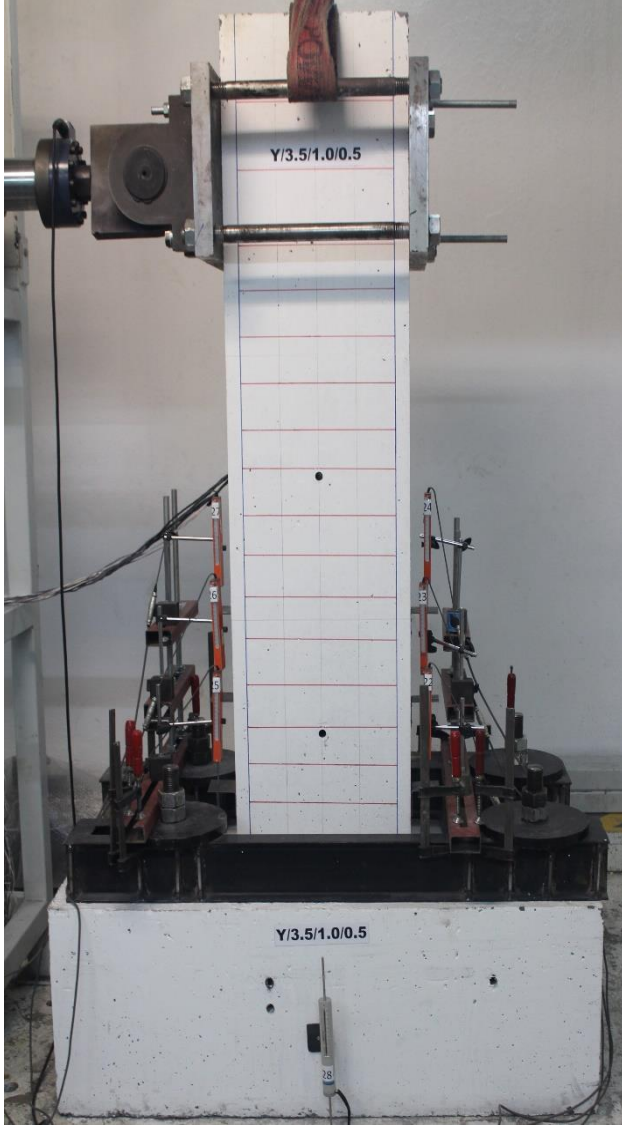

(a)

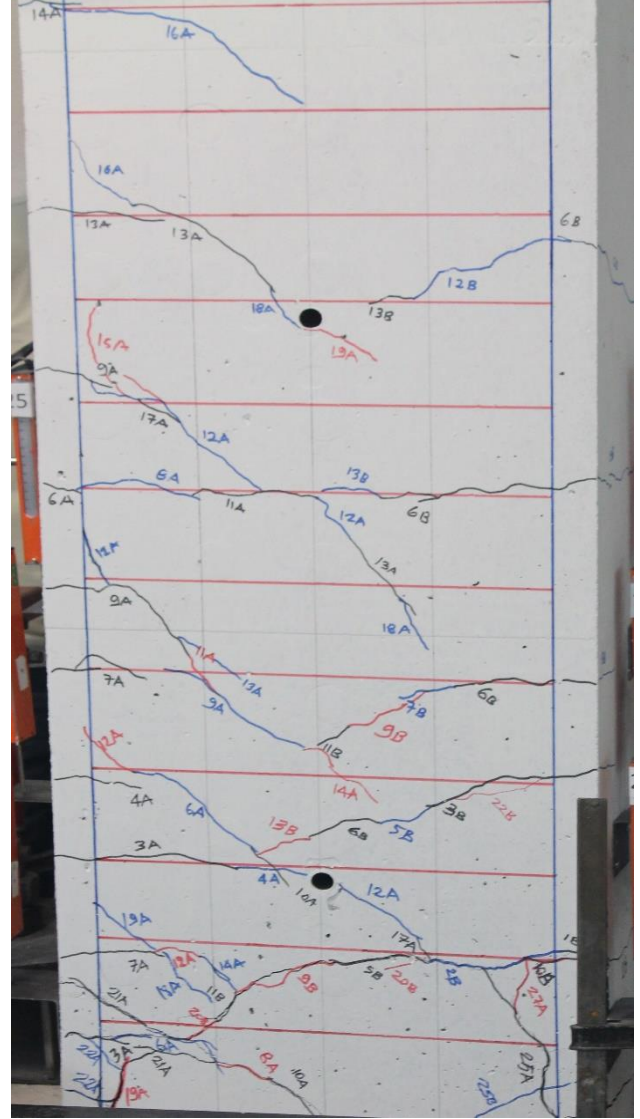

(b)

Şekil 5. (a) deney başlamadan önceki numune şekli (b) deney başladıktan sonra oluşan çatlak

Deney elemanının çevrimsel yükler altındaki yük-yerdeğistirme ilişkisi şekil 6’da verilmiştir. Şekilden görüldüğü gibi betonun basınç dayanımı (f_c)’nın artışı ile kiriřlerin yük taşıma kapasitesi artarken, aynı yük deęerlerindeki yerdeğistirme kapasitesinde azalma görölmektedir.

KY01-3.6 kiriř numunesinde eğik çatlakların oluşumu sonrası kesme kırılması şeklinde güç tükenmesi meydana gelmiştir. Kiriřin yük-yerdeğistirme eğrisi üzerinde betonun ve donatının kesme dayanımı şekil 6’da verilmiştir.

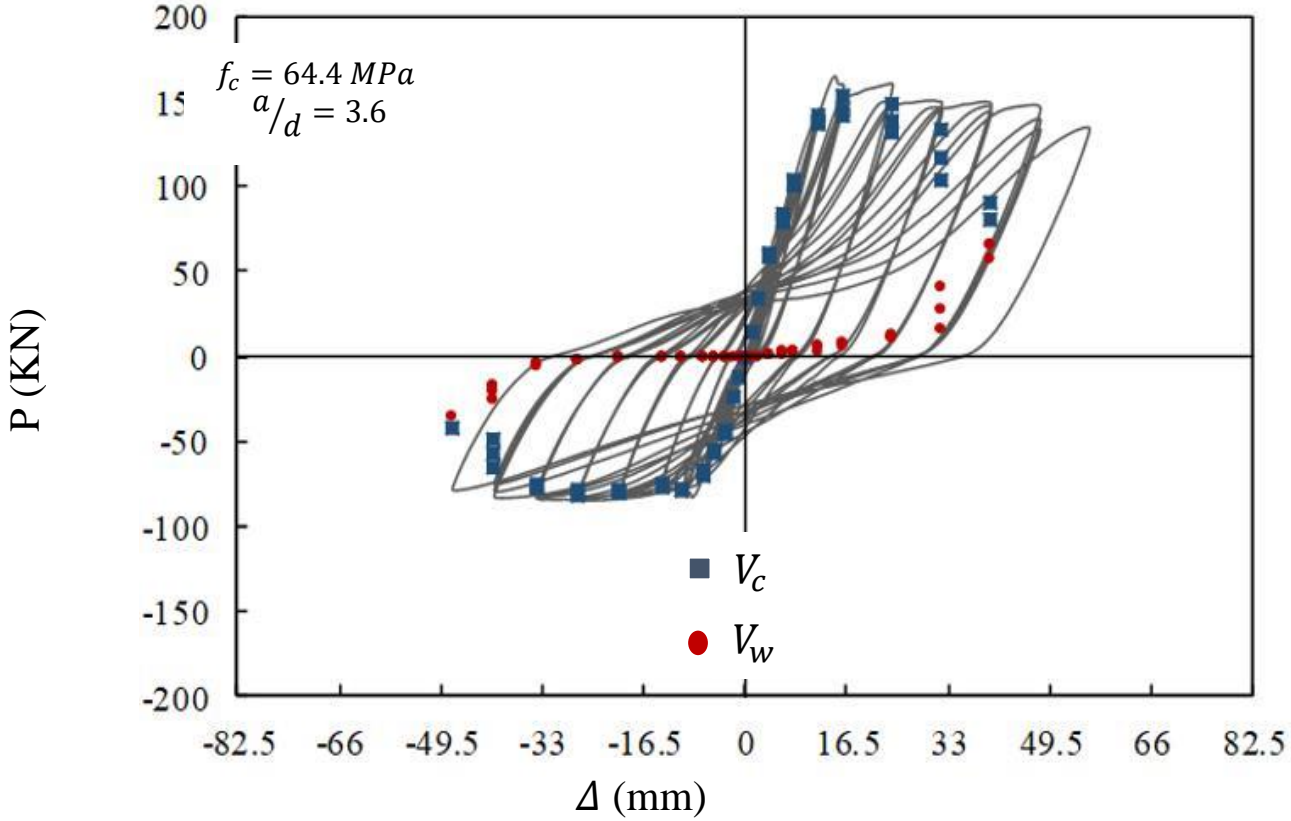

Şekil 6. KY01-3.6 numunesinde çevrimsel yük-yerdeğiştirme ilişkisi

DENEYSEL SONUÇLARIN KARŞILAŞTIRILMASI

Literatürde Önerilen Denklemler

Son kırk yıl boyunca birçok denklem betonarme kirişlerin kesme dayanımını tahmin etmesini önermiştir (Arslan, 2010). Yönetmeliklerin hemen hemen hepsi (TS500, 2000; ACI318, 2011; CSA, 2007; NZS, 2006; Eurocode 2: 2004) normal dayanımlı betonarme kirişler için tahmin etmiştir. Ama bu çalışmada yüksek dayanımlı betonarme kirişin, betonun kesme dayanımına katkısı araştırılmış ve diğer yönetmelik ve araştırmacılarla karşılaştırılmıştır. Beton kesme dayanımı tahmini ile ilgili denklemler arasında önemli farklılıklar bulunmaktadır. Bu farklılıkların nedenleri; basit bir denklem ile çok sayıda parametrelerin etkisini değerlendirmedeki belirsizliklerin, deneylerde bazı parametrelerin göz ardı edilmesi (ortam koşulları gibi), deneysel parametrelerin yeteri kadar doğru belirlenmemesinden kaynaklanan deneysel sonuçların oluşturduğu istatistiksel dağılım ve betonun çekme mukavemetinin sıklıkla kontrol elemanları ile deneyinin yapılamaması sayılabilir (ASCE-ACI 445, 1998).

Bu çalışmada, çalışma kapsamında yapılan deneysel sonuçlar kullanılarak yedi farklı yönetmelik ve araştırmadan elde edilen (TS500, 2000; ACI318, 2011; CSA, 2007; NZS, 2006; Eurocode 2: 2004; Arslan, 2008; Arslan, 2010) kesme mukavemetini tahmini için önerilen denklemlerin yüksek dayanımlı betonarme kirişlerin mukavemetini ne ölçüde doğru tahmin ettiği incelenmiştir. Bu çalışmada kullanılan denklemler çizelge 2’de özetlenmiştir. f_c Betonun silindirik basınç dayanımıdır.



Çizelge 2. Çeşitli kaynaklardaki betonarme kirişlerin kesme dayanımı bağıntısı

Kaynak	Bağıntı	Koşul
TS500 (2000)	$v_c = 0.65f_{ctk}, f_c (MPa)$	$f_{ctk} = 0.35\sqrt{f_c}$
ACI318 (2011)	$v_c = 0.17\sqrt{f_c}, f_c (MPa)$	$a/d \geq 2.5, f_c < 70MPa$
CSA (2007)	$v_c = 0.2\sqrt{f_c}, f_c (MPa)$ $v_c = \left(\frac{260}{1000+d}\right)\sqrt{f_c} \geq 0.1\sqrt{f_c}$	$d \leq 300mm$ $d > 300mm$
NZS (2006)	$v_c = (0.07 + 10\rho)\sqrt{f_c}, f_c (MPa)$	$a/d \geq 2$
Eurocode 2 (2004)	$v_{rd,c} = 0.18k(100\rho f_c)^{1/3} \geq 0.035k^{3/2}\sqrt{f_c}$	$k = 1 + \sqrt{\frac{200}{d}} \leq 2.0, d(mm)$ $\rho = \frac{A_s}{b_w * d} \leq 0.02$
Arslan (2008)	$v_c = 0.12(f_c)^{0.5} + 0.02(f_c)^{0.65}, f_c (MPa)$	$f_c \geq 41.4MPa$
Arslan (2010)	$v_{cr} = 0.3 \left[\left(\frac{c}{d}\right)\sqrt{f_c} + \sqrt{\rho f_c} \right] \left(\frac{300}{d}\right)^{0.28}$	$2.5 \leq a/d \leq 6.0$ $60.8MPa \leq f_c \leq 91.8MPa$

Deneyel Kesme Mukavemeti ile Literatürde Önerilen Denklem Tahminlerinin Karşılaştırılması

Deneyel çalışmadan elde edilen kesme mukavemetleri literatürde kabul görmüş kesme mukavemeti ile karşılaştırılmıştır. Üretilen deney numunelerinin sınır sayıda olmasına rağmen, bu çalışmada değerlendirilen denklemlerin deneyel sonuçları ne ölçüde doğru tahmin ettiği incelendiğinde (Çizelge 3);

- TS500 ve Arslan (2010) denklemlerinin deneyel kesme mukavemetinden daha yüksek tahmin ettiği, dolayısıyla yeteri kadar güvenliği olmadığı söylenebilir.
- NZS ve Eurocode 2 (2004) ile yapılan kesme mukavemeti tahmininin deneyel olarak bulunan değerden düşük kaldığı görülmüştür.
- ACI318, CSA, ve Arslan (2008) denklemlerinin deneyel kesme mukavemetine yakın tahmin ettiği, dolayısıyla iyi sonuç verdiği söylenebilir.

Çizelge 3. Deneyel sonuç ile önerilen denklemlerin kesme mukavemeti karşılaştırılması.

Kaynak	Vc (kN)
KY01-3.6	160
TS500 (2000)	209.95
ACI318 (2011)	156.88
CSA (2007)	164.35
NZS (2006)	80.73
Eurocode 2 (2004)	94.53
Arslan (2008)	145.22
Arslan (2010)	174.28



SONUÇ

Bu çalışmada yüksek dayanımlı betonarme kirişin betonun kesme dayanımına katkısı incelenmiş ve çeşitli yönetmelik ve araştırmacılar tarafından elde edilen denklemlerle karşılaştırılmıştır. Yapılan karşılaştırmalar sonucunda görülmüştür ki;

- TS500 ve Arslan (2010) denklemlerinin deneysel kesme mukavemetinden daha yüksek tahmin ettiği, dolayısıyla yeteri kadar güvenli olmadığı söylenebilir.
- NZS ve Eurocode 2 (2004) ile yapılan kesme mukavemeti tahmininin deneysel olarak bulunan değerden düşük kaldığı görülmüştür.
- ACI318, CSA ve Arslan (2008) denklemlerinin deneysel kesme mukavemetine yakın tahmin ettiği, dolayısıyla iyi sonuç verdiği görülmüştür.

Üretilen numune sayısı sınırlı olduğu için daha sağlıklı sonuçlar almamız mümkün olurdu. Çok sayıda numune ile karşılaştırma yapılması tavsiye edilir.

KAYNAKÇA

- [1] **Arslan G, Kiristioglu I**, Influence of displacement ductility on concrete contribution to shear strength, 60(2), (2016), 1-8, DOI: 10.3311/ppci.xxxx
- [2] **ASCE-ACI 445 (1998)**, “Recent Approaches to Shear Design of Structural Concrete”, State-of-the-Art-Report by ASCE-ACI Committee 445 on Shear and Torsion. ASCE-Journal of Structural Engineering, 124(12); 1375-1417
- [3] **Arslan, G., (2005)**, “Tersinir yükler altında betonarme çubukların kesme mukavemeti”, Doktora tezi, Yıldız Teknik Üniversitesi.
- [4] **Arslan G**, Shear strength of reinforced concrete slender beams, institution of civil engineers, (2010), 195-205, DOI: 10.1680/stbu.2010.163.3.195
- [5] **TS500 (2000)**. “Betonarme yapıların hesap ve tasarımı” Türk Standartları Enstitüsü, Ankara,
- [6] **CSA, (2007)**, Design of concrete structures. CSA standard A23.3-04. Canadian Standards Association, Ottawa,
- [7] **ACI Committe 318, (2011)**. Building code requirements for structural concrete (ACI 318M-11) and commentary, American Concrete Institute, Farmington Hills, MI.
- [8] **NZS 3101-1 (2006)**: Concrete structures standard – The design of concrete structures [By Authority of Development Sponsored By the Earthquake Commission (EQC) and Departement of Building and Housing (DBH)]
- [9] **TDY 2007**, Deprem Bölgelerinde Yapılacak Binalar Hakkında Yönetmelik (DBYBHY 2007-TDY 2007), Bayındırlık ve İskan Bakanlığı; 26454 & 26511 sayılı Resmi Gazete-Türkiye Cumhuriyeti
- [10] **CEN (2004) Eurocode 2**: Design of concrete structures, part 1-1: General rules and rules for buildings. CEN, Brussels, EN 1992-1-1: 2004.
- [11] **Arslan G**, Shear strength of reinforced concrete beams with stirrups, Materials and Structures (2008), 41:113-122, DOI: 10.1617/s11527-007-9223-3
- [12] **G. Campione, A. Monaco, G. Minafo**, Shear strength of high-strength concrete beams: Modeling and design recommendations, Engineering structures (2013); 69: 116-122
- [13] **G. Russo, G. Somma, P. Angeli.** (2004). Design shear strength formula for high strength concrete beams, Materials and Structures, Vol. 37, 680-688, 2004
- [14] **Aydemir C. ve Aydemir Eser M.** (2017). “Betonarme Kirişlerin Hasar Sınırlarının Deneysel Gözlemlerle İrdelenmesi”, İMO Teknik Dergi, 2017 8023-8049, Yazı 486
- [15] **TS 802 (2016)**, “Beton Karışım Tasarımı Hesap Esasları” Türk Standartları Enstitüsü, Ankara
- [16] **TS 708 (2016)**, “Çelik-Betonarme İçin-Donatı Çeliği” Türk Standartları Enstitüsü, Ankara



<http://www.turansam.org>

TURAN-SAM: TURAN Stratejik Arařtırmalar Merkezi * TURAN-CSR: TURAN Center for Strategic Researches

TURAN-SAM Uluslararası Bilimsel Hakemli Dergisi; p-ISSN: 1308-8041, e-ISSN: 1309-4033; Yıl: 2019; Ay: Eylül; Cilt: 11/YAZ, Sayı: 43

TURAN-CSR International Scientific, Peer-Reviewed and Refereed Journal; ISSN: 1308-8041, e-ISSN: 1309-4033; Year: 2019; Month: September; Volume: 11/SUMMER, Issue: 43

DOI: <http://dx.doi.org/10.15189/1308-8041>

[17] **TS EN ISO 15630-1** (2012), “Çelik-Betonarme ve Öngermeli Beton İçin-Deney Yöntemleri-Bölüm 1-Donatı Çubukları, Halatı ve Teli” Türk Standartları Enstitüsü, Ankara

[18] **TS EN ISO 6892-1** (2016), “Metalik Malzemeler-Çekme Deneyi-Bölüm 1-Ortam Sıcaklığında Deney Metodu” Türk Standartları Enstitüsü, Ankara

[19] **TS EN 12390-3** (2010), “Beton - Sertleşmiş beton deneyleri - Bölüm 3: Deney numunelerinde basınç dayanımının tayini” Türk Standartları Enstitüsü, Ankara

[20] **TS EN 12350-1** (2010), “Beton - Taze beton deneyleri - Bölüm 1: Numune alma” Türk Standartları Enstitüsü, Ankara

[21] **TS EN 12390-1** (2002), “Beton - Sertleşmiş beton deneyleri - Bölüm 1: Deney numunesi ve kalıplarının şekil, boyut ve diğer özellikleri” Türk Standartları Enstitüsü, Ankara

[22] **TS EN 12390-2** (2002), “Beton - Sertleşmiş beton deneyleri - Bölüm 2: Dayanım deneylerinde kullanılacak deney numunelerinin hazırlanması ve küre tabi tutulması” Türk Standartları Enstitüsü, Ankara

[23] **ATC-38** (2000): Database on the Performance of Structures Near Strong-Motion Recordings: 1994 Northridge, California, Earthquake

[24] **Park, R., and Paulay** (1975), T., “Reinforced Concrete Structures”, John Wiley and Sons, New York



<http://www.turansam.org>

TURAN-SAM: TURAN Stratejik Arařtırmalar Merkezi * TURAN-CSR: TURAN Center for Strategic Researches

TURAN-SAM Uluslararası Bilimsel Hakemli Dergisi; p-ISSN: 1308-8041, e-ISSN: 1309-4033; Yıl: 2019; Ay: Eylül; Cilt: 11/YAZ, Sayı: 43

TURAN-CSR International Scientific, Peer-Reviewed and Refereed Journal; ISSN: 1308-8041, e-ISSN: 1309-4033; Year: 2019; Month: September; Volume: 11/SUMMER, Issue: 43

DOI: <http://dx.doi.org/10.15189/1308-8041>

(14)

Gülsüm AYDIN⁷¹

DRAMA YOLUYLA OKUL ÖNCESİ DÖNEMDE İNGİLİZCE DİL EĞİTİMİ ENGLISH LANGUAGE TEACHING IN PRESCHOOL THROUGH DRAMA

ÖZ

Eğitimde drama yöntemi de, topluma ve kişiselliğe dönük bu özellikleriyle belirtilen ihtiyaca yönelik bir öğretim yöntemi olduğu söylenebilir. Bu araştırmanın amacı, okul öncesi dönem çocuklarına İngilizce dil eğitiminin drama yoluyla verilebilmesinin etkililiğinin incelenmesidir. Bu amaç bağlamında, 3-4 ve 5-6 yaş gruplarındaki okul öncesi dönem çocuklarına 8 hafta boyunca toplam 22 etkinlik uygulanmıştır. Uygulanan etkinlikler sonucunda; drama etkinliklerinin okul öncesi dönem çocuklarının İngilizce dil eğitiminde katkıda bulunduğu ve geliştirmelerini desteklediği söylenebilir. Anahtar Kelimeler: Drama, Eğitimde Drama, Okul Öncesi Dönem, Yabancı Dil Öğretimi ve Drama.

Anahtar Kelimeler: Drama, Eğitimde Drama, Okul Öncesi Dönem, Yabancı Dil Öğretimi ve Drama.

ABSTRACT

The drama method in education can also be said to be a teaching method for the needs specified by these characteristics, which are related to the society and the personhood. The purpose of this research is to examine the effectiveness of the ability of English language education to be given to preschool children through drama. In the context of this aim, a total of 22 activities were applied to preschool children aged 3-4 and 5-6 for 8 weeks. As a result of the activities applied, drama activities can be said to contribute to the English language education of preschool children and to support their development. Key Words Key Words: Drama, drama in Education, Preschool, Foreign Language Teaching and Drama

Keywords: Drama, drama in Education, Preschool, Foreign Language Teaching and Drama.

⁷¹ Gazi Üniversitesi; Eğitim Bilimleri Enstitüsü; Yüksek Lisans Makalesi; Drama ve Eğitimi Ana Bilim Dalı; Ankara/TÜRKİYE; E-posta: anar.sabina@hotmail.com



<http://www.turansam.org>

TURAN-SAM: TURAN Stratejik Araştırmalar Merkezi * TURAN-CSR: TURAN Center for Strategic Researches

TURAN-SAM Uluslararası Bilimsel Hakemli Dergisi; p-ISSN: 1308-8041, e-ISSN: 1309-4033; Yıl: 2019; Ay: Eylül; Cilt: 11/YAZ, Sayı: 43

TURAN-CSR International Scientific, Peer-Reviewed and Refereed Journal; ISSN: 1308-8041, e-ISSN: 1309-4033; Year: 2019; Month: September; Volume: 11/SUMMER, Issue: 43

DOI: <http://dx.doi.org/10.15189/1308-8041>

GİRİŞ

Teknolojinin hızla geliştiği dünyada dijital destekli, teknolojik destekli öğretim yöntemleri her ne kadar artmış olsa da insana ve topluma dönük öğretim yöntemlerine de ihtiyaç bir o kadar artmıştır. Eğitimde drama yöntemi de topluma ve kişiselliğe dönük bu özellikleriyle özel bir öğretim yöntemi de denilebilir. Bu nedenle insanın sosyalleşmesi için, diğer insanlarla etkileşim içinde olması gerekir. Eğitim ve öğretim yaşamın bir parçasıdır. Bu sebeple eğitim öğretim programı mutlaka yapılmalıdır. Öğretim programlarının öğeleri; hedef, hedef davranışlar, içerik, öğretim yöntem, teknikleri ve değerlendirmedir. Etkili öğretim “için öğretmenin uyguladığı yöntem ve tekniğin önemli bir rolü vardır. Drama öğretmen merkezli değil, öğrenci merkezli bir yöntemdir, Çünkü dramanın oyuncularını, aynı zamanda izleyicileridir. Drama sayesinde çocuk oynayarak ve yaşayarak öğrenirken, zihinsel gelişimini de gerçekleştirir. . Sonuç olarak eğitimde drama çocukların toplumlaşmasında da rol oynamaktadır. Duygusal gelişim de sosyal gelişimle ilişkilidir. Çocuk grup içerisinde işbirliği, paylaşma, dayanışma, başkalarına saygı duyma vb.” öğrenir. Bu kapsamdan yola çıkılarak araştırmanın amacı, okul öncesi dönem çocuklarına İngilizce dil eğitiminin drama yoluyla verilebilmesinin etkililiğinin incelenmesidir.

Okulöncesi Eğitim ve Drama

Okul öncesi dönemde çocuklar yaratıcıdır ve olağanüstü bir hayal dünyası vardır. Ayrıca bu yaşta çocuklar duygu ve düşüncelerini ifade etme ihtiyacındadırlar. Henüz yazılı anlatım olanağına sahip olmayan çocuklar, sınırlı kelime hazneleri nedeniyle kendilerini sözlü olarak ifade de güçlük çekerler. Bunun için, okul öncesi çocukları farklı anlatım biçimleri seçerler ve denerler. Eğer drama etkinlikleri sistemli ve bilinçli planlanırsa, uygun yöntemler seçilirse, çocukların zengin iç dünyalarını yansıtmaları bir anlatım biçimine dönüşebilir (Oğuzkan, 1986).

Çocuklar heyecanlı ve duyarlıdır, onların ilginç düşünce ve buluşları vardır. Çocuklar etrafındaki bir nesneyi taklit edebilir; onlara canlılık kazandırabilirler.

Yöntem

DRAMA YOLUYLA OKUL ÖNCESİ DÖNEMDE İNGİLİZCE DİL EĞİTİMİ İLE İLGİLİ UYGULAMA

Drama Yoluyla Okul Öncesi Dönemde İngilizce Dil Eğitimi İle İlgili Etkinlikler: İçerik ve Plan

Araştırmada, okul öncesi dönemde İngilizce dil eğitiminin verilmesinde araştırmacı tarafından drama etkinlikleri hazırlanmıştır. Araştırma kapsamında okul öncesi dönem çocuklarına uygulanan drama etkinlikleri aşağıda ayrıntılı olarak verilmiştir:

Tavşanın Hayat Tarzı Etkinliği

Bu etkinlikte okul öncesi dönemdeki çocukların, yoğun istekleri ve çok merak ettikleri Tavşanın hayat tarzı konusu işlenmiştir. İngilizce Tavşanla Kukla oyunu yapılarak, kukla tavşan kendi dilinden İngilizce ve Türkçe kendini vücut dilini kullanarak kendisini anlatmıştır. Çocuklara öncelikle tavşanlar hakkında bilgi verilerek, dünyada kaç tür olduğu nerede ve kaç yıl yaşadıkları, tabiatta kimler tarafından avlandığı, düşmanlarının kimler olduğu söylenmiştir. anlatmıştır.



<http://www.turansam.org>

TURAN-SAM: TURAN Stratejik Arařtırmalar Merkezi * TURAN-CSR: TURAN Center for Strategic Researches

TURAN-SAM Uluslararası Bilimsel Hakemli Dergisi; p-ISSN: 1308-8041, e-ISSN: 1309-4033; Yıl: 2019; Ay: Eylül; Cilt: 11/YAZ, Sayı: 43

TURAN-CSR International Scientific, Peer-Reviewed and Refereed Journal; ISSN: 1308-8041, e-ISSN: 1309-4033; Year: 2019; Month: September; Volume: 11/SUMMER, Issue: 43
DOI: <http://dx.doi.org/10.15189/1308-8041>



Yaralı Hayvanları Veterinere Götürme Etkinliđi

Bu etkinlikte okul öncesi dönem çocuklarıyla eğitici konu işlenmiştir. Çocuklara merak konusu olan hayvanlarla ilgili dışarıda gördükleri yaralı hayvanları veterinere göstermeden eve almamak konusu hikaye önce İngilizce anlatılmıştır. Çocuklar tarafından anlaşılmayan kelimelerle açıklama yapıldıktan, sonra drama yoluyla etkinlik sahneleştirilmiştir. Arařtırmacı tarafından etkinlikte anlatılan hikayede yolda bulunan yaralı hayvanları veteriner gözetimi sonrasında dokunulabileceđi çocuklara aktarılmıştır.

Evcil ve Çiftlik Hayvanlarını Tanıma Etkinliđi

Bu etkinlikte, okul öncesi dönem çocuklarına evde besledikleri evcil ve çiftlik hayvanları İngilizce sunum ile tanıtılması amaçlanmıştır. Bu şekilde, evcil ve çiftlik hayvanlarının isimleri çocuklarla İngilizce tekrarı yapılmıştır. Aynı zamanda etkinlikte çocuklar drama yoluyla, hayvanların hareketleri ve çıkardıkları sesler tekrar edilmiştir.

Günlük Yaşam Diyalogu Etkinliđi

Bu etkinlikte, okul öncesi dönem çocuklarında İngilizce günlük yaşam diyalogu şeklinde uygulanmıştır. Bu bağlamda, etkinlik çocukların çok büyük ilgisini çekmiştir. Etkinlikte uygulanan diyaloglar; birbirini tanımayan iki kişinin yolda, parkta vb. yerde karşılařtıklarında nasıl konuşmaları gerektiđi (adını, soyadını ve nerde oturduđunu, hangi görevi yaptığını, nereye gitmek istediđini) yabancı dilde öğrenmişlerdir.

Beden Dili Etkinliđi

Bu etkinlikte, okul öncesi dönem öğrencileriyle uygulamalı olarak beden dili hareketlerinin olduđu görsel kağıtlar çocuklara kura ile verilerek, kağıttaki görseli beden diliyle göstermesi istenmiştir. Bu sayede,





<http://www.turansam.org>

TURAN-SAM: TURAN Stratejik Araştırmalar Merkezi * TURAN-CSR: TURAN Center for Strategic Researches

TURAN-SAM Uluslararası Bilimsel Hakemli Dergisi; p-ISSN: 1308-8041, e-ISSN: 1309-4033; Yıl: 2019; Ay: Eylül; Cilt: 11/YAZ, Sayı: 43

TURAN-CSR International Scientific, Peer-Reviewed and Refereed Journal; ISSN: 1308-8041, e-ISSN: 1309-4033; Year: 2019; Month: September; Volume: 11/SUMMER, Issue: 43

DOI: <http://dx.doi.org/10.15189/1308-8041>

çocuklar arkadaşlarına beden, el- kol hareketleriyle gördüklerini yapmışlardır. Bu etkinlikte, çocukların çektikleri kartlarda meslekler, eşyalar ve çevremizde gördüğümüz görseller yer almaktadır. Bu etkinlikte, okul öncesi dönem çocuklarının oldukça fazla ilgisini çekmiş olup, çocukların dramatik ve beden dil eğitimlerinde yetenekli olduklarını ortaya çıkartılması amaçlanmıştır.

Dansla Birlikte Vücut Organlarının Öğrenilmesi Etkinliği

Bu etkinlikte, okul öncesi dönem çocuklarıyla, İngilizce şarkı eşliğinde, işaret parmaklarıyla vücut organlarını göstermeleri amaçlanmıştır. Müzik eşliğinde şarkı söylereyerek yapılan bu etkinlikte çocukların oldukça fazla ilgisini çekmiştir.

Dansla Yer/Yön Kavramlarının Öğretilmesi Etkinliği

Bu etkinlikte, okul öncesi dönem çocuklarına dans eşliğinde yer/yön kavramlarının İngilizce öğretilmesi amaçlanmıştır. Çocuklar hem dans edip hem de şarkı söylerken beden diliyle de yer yön kavramlarını tekrar ederek öğrenmeleri ilgilerini çekmiştir.



Şekil 18. Dansla yer/yön kavramlarının öğretilmesi etkinliği ile ilgili uygulama aşamasının görüntüsü

Bu etkinlikte, çocuklar Roly ve Poly adındaki iki böceğin birbirinin tam tersi şeklinde yer/yön hareketleri hem şarkı söyleyerek hem de dans ederek öğrenirken, bu iki böceğin farklı yönlerde hareket ederken ki resimleri çocukların boynuna takılarak taklit edilmesi sağlanmıştır. Bu da öğrenmeyi kolaylaştırmıştır.

Kırmızı Başlıklı Kız Drama Etkinliği

Bu etkinlikte, okul öncesi dönem çocuklarına “Kırmızı Başlıklı Kız” masalının drama etkinliği yapılmıştır. Araştırmacı masalın önce Türkçe’sini anlattıktan sonra İngilizce’sini sunum yaparak anlatmıştır.



<http://www.turansam.org>

TURAN-SAM: TURAN Stratejik Araştırmalar Merkezi * TURAN-CSR: TURAN Center for Strategic Researches

TURAN-SAM Uluslararası Bilimsel Hakemli Dergisi; p-ISSN: 1308-8041, e-ISSN: 1309-4033; Yıl: 2019; Ay: Eylül; Cilt: 11/YAZ, Sayı: 43

TURAN-CSR International Scientific, Peer-Reviewed and Refereed Journal; ISSN: 1308-8041, e-ISSN: 1309-4033; Year: 2019; Month: September; Volume: 11/SUMMER, Issue: 43

DOI: <http://dx.doi.org/10.15189/1308-8041>

Masaldaki önemli kelimeler ve masalın kahramanları İngilizce olarak verildikten sonra, kahramanların kostümleriyle 3-4 yaş grubu ve 5-6 yaş gruplarıyla drama yoluyla uygulanmıştır.



Bu etkinlik çocukları olduğu kadar velilerin de ilgisini çekmiş ve İngilizce kelimelerin öğrenmesinde kalıcılığı sağlamıştır.

Mesleklerin Öğretilmesi Etkinliği

Bu etkinlikte, okul öncesi dönem çocuklarına mesleklerin İngilizce öğretilmesi amaçlanmıştır. Çocuklar sunumdaki görsellerle mesleklere ait üniformaları öğrenmiş, sonrasında da istedikleri mesleklere ait üniformaları giyerek İngilizcelelerini tekrar etmeleri ilgilerini çekmiştir. Ayrıca, çocukların annelerinin ve babalarının ne meslek yaptıkları ve mesleklerin görevleri üzerinde ayrıntılı olarak konuşulmuştur.

Atatürk ve Cumhuriyet'in Öğretilmesi Etkinliği

Bu etkinlikte, okul öncesi dönem çocuklarına Atatürk ve Cumhuriyet'i öğretilmesi amaçlanmıştır. Bu bağlamda; Atatürk'ün kim olduğu, nerede doğduğu, ailesi, Cumhuriyet'i nasıl kurduğu, 29 Ekim Cumhuriyet Bayramı'nı, bu bayramı neden kutladığımızı, Cumhuriyet ile birlikte kazandığımız hak ve özgürlüklerle ilgili sunum yapılarak ve drama yoluyla şarkı söyleyerek çocuklara öğretilmiştir.



<http://www.turansam.org>

TURAN-SAM: TURAN Stratejik Araştırmalar Merkezi * TURAN-CSR: TURAN Center for Strategic Researches

TURAN-SAM Uluslararası Bilimsel Hakemli Dergisi; p-ISSN: 1308-8041, e-ISSN: 1309-4033; Yıl: 2019; Ay: Eylül; Cilt: 11/YAZ, Sayı: 43

TURAN-CSR International Scientific, Peer-Reviewed and Refereed Journal; ISSN: 1308-8041, e-ISSN: 1309-4033; Year: 2019; Month: September; Volume: 11/SUMMER, Issue: 43
DOI: <http://dx.doi.org/10.15189/1308-8041>



Memleketim Şarkısı İle Atatürk ve Cumhuriyet'in Öğretilmesi Etkinliği

Bu etkinlikte, okul öncesi dönem çocuklarına memleketim şarkısı ile Atatürk ve Cumhuriyet'in öğretilmesi amaçlanmıştır. Bu sayede, şarkı ile çocuklar Atatürk ve Cumhuriyet'i daha ayrıntılı öğrenmeleri sağlanmıştır.

SONUÇ

Bu araştırmada, drama yoluyla okul öncesi dönemde İngilizce dil eğitimi amacı kapsamında; literatür taraması, alan araştırması yapılmıştır. Bu amaçla, yapılan etkinliklerle ilgili ulaşılan sonuçlar aşağıdaki şekilde özetlenmektedir:

- Okul öncesi dönem çocukları, drama dersine istekle katılmaktadırlar. Her ders yeni bir konu ve etkinlikle karşılaşan çocuklar, "Acaba bugün derste ne anlatacak öğretmenimiz? Hangi hikâyeyi canlandıracağız?" diye merakla derse motive olmakta, öğretmeni drama etkinlikleri boyunca sessizce ve ilgiyle izlemekte ve öğretmenin verdiği yönergeleri sırayla takip etmektedirler. Bu durum, drama tekniği ile çocuklara kazanımların verilmesinde hem öğretmenin işini kolaylaştırmakta hem de her öğrencinin derse aktif katılımını sağlamaktadır. Drama uygulamalarında kullanılacak sahne, dekor, kıyafet ve aksesuarın sınıf içindeki mevcut eşyalardan temin edilebilir nitelikte olması, drama etkinliklerinin hazırlanmasını daha kolay ve pratik hale getirmektedir. Bu sayede çocuklar sahne, dekor vb. hazırlıklar yerine, dramanın konusuna ve etkinlik sürecine odaklanabilmektedirler.

- Dramanın sosyalleştirme etkisinin özellikle derste pasif duran, konuşmaya isteksiz olan, çekingen tavırlar sergileyen öğrenciler için faydalı olacağı düşünülebilir. Drama etkinlikleri öncesinde sorulan sorulara cevap vermeyen öğrenciler, etkinlik sonrasında kendilerine sorulan sorulara cevap vermede istekli oldukları gözlemlendi. Hem canlandırma yapılan olaydan, hem de kendi hayatlarından farklı örnekler vererek



kendilerini ifade etme fırsatı buldular. Kendi duygularını ve düşüncelerini fark ederek, drama etkinlikleri sürecinde, derse aktif katılım gösterdiler.

Drama etkinliklerinin uygulanması, öğretmenin kazanımları vermesinde olumlu ve kolaylaştırıcı etki yapmaktadır. Ancak, drama etkinliği sürecinin, öğretmen için oldukça dikkat gerektiren bir süreç olduğu söylenebilir.

KAYNAKÇA

1. Adıgüzel, H. Ö. (1993). Oyun ve yaratıcı drama ilişkisi (Yayımlanmamış Yüksek Lisans Tezi). Ankara Üniversitesi Eğitim Bilimleri Enstitüsü, Ankara.
2. Adıgüzel, H.,Ö. (2013). *Eğitimde yaratıcı drama*. Ankara: Pegem Akademi Yayıncılık.
3. Akar Vural, R. & Somers, J. W. (2011). *Hümanist ilköğretim programları için ilköğretimde drama: kuram ve uygulama*. Ankara: Pegem Akademi Yayınları.
4. Akarsu, A. (1974). *Felsefe terimleri sözlüğü*. Ankara: TDK Yayınları.
5. Akbaş, Ş. (2011). Fen eğitiminde problem çözme stratejisi olarak drama uygulamalarının başarı, tutum, kavramsal anlama ve hatırlamaya etkisi (Yayımlanmamış Yüksek Lisans Tezi). Marmara Üniversitesi Eğitim Bilimleri Enstitüsü, İstanbul.
6. Akın, M. (1993). Farklı sosyo-ekonomik düzeylerdeki ilkokul 3. sınıf öğrencilerinin sosyalleşme düzeylerine yaratıcı drama eğitiminin etkisi (Yayımlanmamış Yüksek Lisans Tezi). Ankara Üniversitesi Eğitim Bilimleri Enstitüsü, Ankara.
7. And, M. (1997). Yaratıcı Drama ve tiyatro ilişkisi. *Drama Maske Müze*, Ankara: Türk Alman Kültür İşleri Kurulu Yayın dizisi 12-15.
8. Aral, N. ve diğerleri (2000). *Okulöncesi eğitim ve anasınıfı programı*. Ankara: Ya-pa Semineri.
9. Arieli, B.,B. (2007). The integration of creative drama into science teaching (Unpublished PhD Thesis). Kansas State University.
10. Aytaç, K. (1998). *Avrupa eğitim tarihi*. İstanbul: Marmara Üniversitesi İlahiyat Fakültesi Yayınları.
11. Balıkcı, T. (2001). Sanat eğitimde drama ve yaratıcılığın önemi (Yayımlanmamış Yüksek Lisans Tezi). Niğde Üniversitesi Sosyal Bilimler Enstitüsü, Niğde.
12. Baykul, Y. (1994). *İlköğretimde matematik öğretimi*. Ankara: Pegem, Yayın No. 24
13. Bode, U. & Gunter O. (1979). *Yaratıcılık eğitimi* (Çev. Berna Can). Friedrich Verlag Veel bor, Boon Bad.
14. Bowel, P. & Heap, B. S. (2001). *Planning process drama*. London: David Fulton Publishers
15. Bozdağın, Z. (2003). *Yaratıcı drama*. Ankara: Nobel Yayın Dağıtım.
16. Cottrel, J. (1987). Creative drama in the classroom grades 1 -3 teacher's resource book for theatre arts national textbook company. Westn Michigan University, U.S.A.
17. Çebi, A. (1996). Öğretim amaçlı yaratıcı drama yoluyla imgesel dil becerisinin geliştirilmesi (Yayımlanmamış Doktora Tezi). Ankara Üniversitesi Sosyal Bilimler Enstitüsü, Ankara.



<http://www.turansam.org>

TURAN-SAM: TURAN Stratejik Arařtırmalar Merkezi * TURAN-CSR: TURAN Center for Strategic Researches

TURAN-SAM Uluslararası Bilimsel Hakemli Dergisi; p-ISSN: 1308-8041, e-ISSN: 1309-4033; Yıl: 2019; Ay: Eylül; Cilt: 11/YAZ, Sayı: 43

TURAN-CSR International Scientific, Peer-Reviewed and Refereed Journal; ISSN: 1308-8041, e-ISSN: 1309-4033; Year: 2019; Month: September; Volume: 11/SUMMER, Issue: 43

DOI: <http://dx.doi.org/10.15189/1308-8041>

(15)

Recep GÜR

GÖRME ENGELLİ BİREYLERDE OKUMA ve NOT ALMA READING and TAKING NOTES IN VISUAL IMPAIRED INDIVIDUALS

ÖZ

Okur yazar olmanın tek yolu kitaplarda yazılı olanları okumak veya kalem ile beyaz kağıda yazı yazmak değildir. Günümüzde görme engelli bireyler kullandıkları araç-gereçlerle okur yazar olabilmekte, farklı birçok meslekte çalışma imkanı bulmaktadır.

Bu çalışmada görme engelli bireylerin okuma ve not alma konusunda yararlandığı Braille yazı sistemi, ekran okuma yazılımları, Braille ekranlar, konuşan kitaplar, kitap okuma cihazları gibi araç-gereçler tanıtılmıştır.

Anahtar Kelimeler: Görme engelli birey, Okuma ve not alma.

ABSTRACT

The only way to become literate is not to read what is written in books or to write on white paper with a pen. Today, visually impaired individuals can be literate with the tools and equipment they use and find the opportunity to work in many different professions.

In this study, tools such as Braille writing system, screen reading software, Braille screens, talking books and reading devices which are used by visually impaired individuals in reading and taking notes are introduced.

Keywords: *Visually impaired individuals, Reading and taking notes.*



<http://www.turansam.org>

TURAN-SAM: TURAN Stratejik Araştırmalar Merkezi * TURAN-CSR: TURAN Center for Strategic Researches

TURAN-SAM Uluslararası Bilimsel Hakemli Dergisi; p-ISSN: 1308-8041, e-ISSN: 1309-4033; Yıl: 2019; Ay: Eylül; Cilt: 11/YAZ, Sayı: 43

TURAN-CSR International Scientific, Peer-Reviewed and Refereed Journal; ISSN: 1308-8041, e-ISSN: 1309-4033; Year: 2019; Month: September; Volume: 11/SUMMER, Issue: 43

DOI: <http://dx.doi.org/10.15189/1308-8041>

1.GİRİŞ

Okullar insanları toplum hayatına hazırlayan kurumlardır. Bu amaç doğrultusunda okullarda insanlara günlük yaşamda kullanabilecekleri işlevsel beceriler öğretilmektedir (Özak ve Avcıoğlu, 2007). Okullarda öğretilen işlevsel becerilerin temelini ise okuma ve yazma becerilerinin kazandırılması oluşturmaktadır. Okuma ve yazma becerileri toplumsal yaşama uyumun temel şartları arasındadır. Ayrıca okuma ve yazma becerileri sadece dil derslerinin değil matematik, müzik, fen dersleri gibi tüm derslerin temelini de oluşturmaktadır (Coşkun, 2002).

Okur yazar olmanın tek yolu ise geleneksel yöntemlerde olduğu gibi kitap, reklam panosu, afişlerde var olan yazıyı okumak veya kalem ile beyaz bir kâğıda yazı yazmak değildir. Okur yazar olmanın farklı yolları da vardır. Örneğin total görme engelli bireyler Braille okuma yazma araçları gibi dokunsal, ekran okuyucu programların yüklü olduğu bilgisayarlar, ses kayıt cihazları gibi işitsel yöntemlerle okuyazar olabilmektedir. Total görme engelli bireyler işitsel ve dokunsal yöntemlerden ayrı ayrı yararlanabildiği gibi bu yöntemlerin Braille yazı aracını kullanarak yazı yazma, bilgisayarı kullanarak kitap dinleme gibi çeşitli kombinasyonlarından da yararlanabilmektedir.

Günümüzde teknolojinin ilerlemesiyle birlikte görme engelli bireylerin eğitim, iş ve sosyal yaşamlarını kolaylaştıran renk tanıma cihazları, ekran okuma yazılımları, konuşan basküller, navigasyon cihazları gibi çok sayıda destekleyici teknoloji icat edilmiştir. Söz konusu destekleyici teknolojilerin en önemli yansıması ise eğitim alanında görülmektedir. Eğitim alanında icat edilen teknolojik ürünler görme engelli öğrencilerin bilgiye erişmelerinde önemlidir. Bu bağlamda Braille okuma/not alma cihazları, ekran okuma yazılımları, elektronik daktilolar, Braille yazıcılar, ses kayıt cihazları total görme engelli öğrencilerin eğitimlerinde yararlandıkları önemli destekleyici teknolojiler arasındadır (Emiroğlu, 2008, Hedefçi 2017).

Total görme engelli bireyler dokunsal veya işitsel materyaller aracılığıyla okuyazar olabilmektedir. Günümüzde okuma ve not almaya yönelik görme engelli bireylerin hizmetine sunulmuş birçok eğitim materyali bulunmaktadır. Görme engelli bireyler söz konusu materyalleri ayrı ayrı kullanmakta veya öğrenme stillerine uygun şekilde kendilerine özgü kombinasyonlar yapmaktadır. Bu çalışmada total görme engelli bireylerin okuma ve not alma alanında geçmişten günümüze kullandığı geleneksel ve teknolojik yöntemler ve araç gereçler tanıtılacaktır.

2.Dokunsal Yöntemler ve Materyaller

2.1.Braille Yazı Sistemi

Görme engelli bireyler yazıları dokunsal olarak okuyabilmek için Braille yazı sisteminden yararlanmaktadır. Söz konusu yazı sistemi Fransız Louis Braille tarafından 1800'lü yıllarda icat edilmiştir. Braille yazı görme engelliler için geliştirilmiş evrensel bir yazı sistemi olma özelliği taşımaktadır. Braille yazı sistemi, kabartılmış altı noktanın farklı kombinasyonlarından oluşmaktadır. Altı nokta soldan sağa iki ve yukarıdan aşağıya üç noktanın oluşturduğu bir dikdörtgen biçimindedir. Karakterleri betimlemede kolaylık sağlamak amacıyla kabartılmış noktalar soldan aşağıya doğru 1., 2., 3. nokta ve sağdan aşağıya doğru 4., 5., 6. nokta olarak isimlendirilmektedir. Altı noktadan 63 değişik karakter oluşturmak mümkündür. Braille yazı sisteminde; harf, sayı ve sembollerin bazıları tek bir noktanın, bazıları iki, bazıları üç, bazıları dört, bazıları beş, bazıları da altı noktanın kabartılmasıyla elde edilmektedir. Türkçe Braille yazı sisteminde 1. noktanın, yani soldan 1. noktanın kabartılmış olması "a" harfine, 1. ve 2. noktaların kabartılmış olması "b" harfine, 1. ve 4. noktalar "c" harfine, 1., 4. ve 5. noktalar "d" harfine karşılık gelir. Benzer şekilde müzik, fen ve matematiksel terimlerinin Braille karşılığı da bulunmaktadır. Kısacası görme engelli bireyler edebiyattan sanata, müzikten spora tüm metinlere Braille yazı sistemi aracılığıyla erişim sağlayabilmektedir (MEB, 2013, s. 17).

2.2. Braille Yazı Tableti ve Kalem

Tablet-kalem Braille not almak için kullanılan en eski yöntemdir. Tablet birbirine menteşe ile tutturulan iki plakadan oluşmaktadır. Not almak için ise tabletin arasına kabartma yazı kartonu yerleştirilerek iki plaka üst üste kapatılır ve Çivi benzeri kalemle karton delinerek kabartma harfler oluşturulur. Not alma sırasında



<http://www.turansam.org>

TURAN-SAM: TURAN Stratejik Araştırmalar Merkezi * TURAN-CSR: TURAN Center for Strategic Researches

TURAN-SAM Uluslararası Bilimsel Hakemli Dergisi; p-ISSN: 1308-8041, e-ISSN: 1309-4033; Yıl: 2019; Ay: Eylül; Cilt: 11/YAZ, Sayı: 43

TURAN-CSR International Scientific, Peer-Reviewed and Refereed Journal; ISSN: 1308-8041, e-ISSN: 1309-4033; Year: 2019; Month: September; Volume: 11/SUMMER, Issue: 43

DOI: <http://dx.doi.org/10.15189/1308-8041>

harfler kâğıdın alt yüzüne çıkar. Bu nedenle tablet ile not alınırken sağdan sola yazılır, alınan notlar ise soldan sağa okunur. Bu yöntem ile not almak yüksek kas gücü gerektirmektedir. Tablet ile alınan notların düzeltilmesi mümkün olmamaktadır. Braille yazı sisteminde kullanılan kâğıtlar, 180 g bristol, 200 g bristol vb. büyüklüğünde kâğıtlardır. Belirtilen kalınlıktan daha hafif kâğıt kullanılması okuma sırasında kabartmanın çok kolay silinmesine ve yazma esnasında kâğıdın delinmesine neden olmaktadır. Bu kalınlıktan daha kalın kâğıt kullanılması halinde ise noktaların kabartılmasında güçlükler yaşanmaktadır (MEB, 2013, s. 23).

2.3.Braille Kitaplar ve Yazıcılar

Elektronik ortamdaki belgeler bilgisayarlara yüklenen Braille çevirici programlar vasıtasıyla bilgisayar ortamında Braille formatına çevrilmekte ve elektronik metinlerin Braille yazıcı kullanılarak kabartma çıktıları alınmaktadır. Ayrıca çıktısı alınacak belgenin kısaltmalı mı kısaltmasız mı, tek yüz veya arkalı önlü şeklinde mi ve girintilerinin nasıl olacağı belirlenmektedir. Bir Braille yazıcı, Braille'yi kâğıda yazdırmasıyla mürekkep yazıcısına benzer. Söz konusu yazıcıların günümüzde farklı tipleri üretilmektedir. Bazı Braille yazıcılar kişisel kullanım için uygunken bazı yazıcılar ise matbaa kullanımı için üretilmiştir.

2.4.Braille Daktilolar

Braille daktiloların farklı tipleri bulunmakla birlikte genel olarak daktilo üzerinde satır atlama (bir alt satıra geçme) tuşu, bir hücre geri alma tuşu, kelimeler arası boşluk verme (space) tuşu ve kâğıt çevirme (şaryo) yer almaktadır. Braille daktilo ile not almak için öncelikle bir karton daktiloya yerleştirilir ve daha sonra daktilodaki tuşlar kullanılarak harflerin kartona kabartılması sağlanır. Harfleri oluşturan noktalara göre aynı anda farklı sayıda tuşa basmak gerekmektedir. Braille daktiloları taşınması zordur. Ayrıca Braille daktilolar not alma esnasında ses çıkarmaktadır (MEB, 2013, s. 23).

2.5. Braille Okuma veya Not Alma cihazları

Braille okuma veya not alma cihazları Braille noktaların cihaz yüzeyinde kabartıldığı elektronik cihazlardır (Eskinazi, 2011). Bu cihazlara Braille ekran da denilmektedir. Braille okuma veya not alma cihazları çalışma gereksinimlerine göre en basit haliyle iki grupta ele alınabilir.

Braille okuma veya not alma cihazlarının ilk grubunu çalışmak için bilgisayar, tablet veya akıllı telefon gibi farklı bir cihaza gereksinim duyan Braille ekranlar oluşturmaktadır. Bu tür Braille ekranlar bilgisayar, tablet veya akıllı telefonlara kablolu veya kablosuz yöntemlerle bağlanabilmektedir.

Ayrıca bağlanılan cihazda Braille ekranı kullanabilmek için Braille desteği bulunan herhangi bir ekran okuma yazılımının olması zorunluluğu vardır. Söz konusu Braille ekranları bir nevi bağlanılan cihazların ekranları olarak düşünmek mümkündür.

Görme engelli kullanıcılar bağlanılan cihazların ekranında yer alan yazıları Braille ekranlar aracılığıyla kabartma olarak takip edebilmekte ve Braille ekranlarda yer alan tuşlar yardımıyla bağlanılan cihazları yönetebilmektedir. Kısacası bu yöntemle görme engelli bireylerin elektronik ortamda yer alan dergi, makale, haber, kitap vb. metinleri Braille olarak okuması mümkün olmaktadır.

Braille okuma veya not alma cihazlarının ikinci grubunda ise çalışmak için farklı bir cihaza ihtiyaç duymayan bağımsız Braille ekranlar yer almaktadır. Görme engelli bireyler söz konusu cihazların hafızalarına atılan elektronik kitapları cihazlarda yer alan tuşlar yardımıyla Braille olarak okuma imkanına sahip olmakta, cihaz üzerinde hızlı ve rahat bir şekilde kendi notlarını oluşturmakta, oluşturdukları notlarını düzenleyebilmekte ve bilgisayar ortamına aktarabilmektedir. Bahsi geçen Braille ekranların hafızaları cihazdan cihaza farklılık göstermekle birlikte çok sayıda elektronik kitap aynı anda cihazlara yüklenebilmekte, neredeyse cihaza sınırsız not girişi yapılabilmektedir.

Braille okuma veya not alma cihazları farklı büyüklükte olmakla birlikte taşınabilir niteliktedir. Bu cihazları herhangi bir görme engelli birey rahatça yanında taşıyabilmekte, derste, katıldığı toplantıda bu cihazlarla hızlı bir şekilde not alabilmektedir. Ayrıca bu cihazlar birinci grupta yer alan Braille ekranlar gibi bilgisayar, tablet veya akıllı telefonlara kablolu veya kablosuz olarak bağlanabilmekte, birinci grupta yer alan cihazlar gibi bağlandıkları cihazların ekranı olarak da kullanılabilmektedir (MEB, 2013, s. 28).



3.İřitsel Yöntem ve Materyaller

3.1. Ekran Okuma Yazılımları

Ekran okuma yazılımları bilgisayar, tablet ve akıllı telefonlarda yerleşik olarak bulunmakta veya farklı bir ekran okuma yazılımı ilgili cihazlara sonradan yüklenebilmektedir. Söz konusu yazılımlar bilgisayar, tablet veya akıllı telefonların ekranındaki bilgileri sese dönüřtürmekte ve geliştirilen klavye komutları ile görme engelli bireylerin ilgili cihazları erişilebilir şekilde kullanmalarını sağlamaktadır. Görme engelli bireyler ekran okuma yazılımlarının konuşma hızını istedikleri gibi ayarlama, farklı tuş kombinasyonlarını kullanarak ekranda yer alan bilgileri harf harf, kelime kelime, cümle cümle, vb. şekillerde seslendirme imkanına da sahip olmaktadır.

Ekran okuma yazılımlarının geliştirilmesiyle birlikte görme engelli bireyler elektronik ortamdaki haber, dergi, makale, kitap vb. içerikleri okuma, internet sitelerinde dolaşma, bankacılık işlemlerini yapma, office programlarını kullanma, web sitesi tasarlama, mail atma, not alma gibi birçok işleme erişme olanağına kavuşmuştur (MEB, 2013, s. 28).

Günümüzde farklı işletim sistemleri için birçok ekran okuma yazılımları bulunmaktadır. Aşağıda görme engelli bireylerin en sık tercih ettiği ekran okuma yazılımlarına yer verilmiştir.

3.1.1. Jaws

Jaws: Windows işletim sisteminin yüklü olduğu bilgisayarlarda çalışan görme engellilerin en sık tercih ettiği ücretli bir ekran okuma yazılımıdır. Yazılım Freedom Scientific şirketi tarafından geliştirilmekte olup yazılımın her yıl bir ana sürümü çıkarılmaktadır. Jaws yazılımı ile görme engelliler Windows işletim sistemi yüklü cihazlarını etkin bir şekilde kullanabilmektedir. E-postaları yönetme, Office programlarını kullanma, sunu hazırlama, internette dolaşma, basılı metinleri tarayarak erişilebilir hale getirme, farklı formatlardaki dosyaları oynatma Jaws yazılımı ile yapılabilen işlemlerin sadece bazılarıdır. Ayrıca Jaws yazılımında Braille desteği de bulunmaktadır. Braille desteği ekranda yer alan bilgilerin bağlanılan Braille ekranlara gönderilmesini ve Braille ekranlarda yer alan tuşlar yardımıyla bağlanılan cihazların yönetilmesini sağlamaktadır. Kısacası çalışmak için farklı bir cihaza gereksinim duyan Braille ekranların kullanılabilmesi için bağlanılan cihazlarda ekran okuyucu bir yazılımın olması gerekmektedir ("FreedomScientific", 2019).

3.1.2. NVDA

NVDA: NVDA da Jaws yazılımı gibi Windows işletim sisteminin yüklü olduğu bilgisayarlarda çalışmaktadır. NVDA yazılımının Jaws yazılımından en önemli farkı ise ücretsiz olmasıdır. NVDA'nın ücretsiz olması düşük gelirli görme engelli kullanıcılar için önemli bir fırsat oluşturmaktadır. Ayrıca NVDA açık kaynaklı bir programdır. Böylece tüm yazılımcılar NVDA'yı geliştirme imkanına sahiptir. Tıpkı Jaws yazılımında olduğu gibi NVDA yüklü bilgisayarlara görme engelli kullanıcılar rahatlıkla erişim sağlayabilmektedir. Benzer şekilde e-postaları yönetme, Office programlarını kullanma, sunu hazırlama, internette dolaşma, basılı metinleri tarayarak erişilebilir hale getirme, farklı formatlardaki dosyaları oynatma NVDA yazılımı ile yapılabilen işlemlerin sadece bazılarıdır. NVDA yazılımında Braille desteği de bulunmaktadır ("Nvaccess", 2019).

3.1.3.Voice Over

Voice Over: Voice Over yazılımı Apple şirketinin ürettiği bilgisayar, tablet, akıllı telefon gibi birçok cihazda yerleşik olarak bulunmaktadır. Bir başka deyişle görme engelli kullanıcıların Apple ürünlerini kullanabilmesi için Windows işletim sisteminin yüklü olduğu cihazlarda olduğu gibi ekstra bir ücret ödemesine veya farklı bir uygulama yüklemesine gerek duyulmamaktadır. Görme engelli kullanıcı Apple ürünü alır almaz Voice Over uygulamasını aktif hale getirerek tüm kullanıcılar gibi cihazı erişilebilir bir şekilde kullanma imkanına kavuşmaktadır.

Apple ürünlerinde yerleşik olarak bulunan Voice Over yazılımı not tutma, bankacılık işlemlerini gerçekleştirme, sosyal medyada etkileşimde bulunma, internette dolaşma, e-posta gönderip alma, not tutma,



hesap yapma, mesaj alıp gönderme gibi görme engeli bulunmayan insanların yaptığı işlemlerin yanında görme engelli kullanıcılara pek çok alanda erişilebilir çözümler sunmaktadır. Örneğin; görme engelli bireyler kitap uygulamalarıyla elektronik kitapları okuyabilmekte, navigasyon uygulamaları ile trafikte rahatça hareket edebilmekte, renk tanıma uygulamaları ile cihazın kamerasına tuttuğu nesnelerin renklerini öğrenebilmekte, ışık algılama uygulamaları ile ışık algısı olmayan görme engelli birey bulunduğu ortamda ışık olup olmadığını anlayabilmekte ve metin tanıma uygulamaları ile kameraya tuttuğu veya resim olarak gelen belgelerdeki yazıları okuyabilmektedir.

Voice Over Braille ekranları da desteklemektedir. Ayrıca tablet ve akıllı telefonlarda Braille yazma modu da bulunmaktadır. Braille yazma modu ile görme engelli bireyler tablet ve akıllı telefonların ekranını Braille daktilo gibi kullanabilmekte, parmakları ile ekrana dokunarak hızlı bir şekilde yazı yazabilmektedir (“Apple”, 2019).

3.1.4. Google TalkBack

TalkBack Google tarafından Android işletim sistemi için tasarlanmış ücretsiz bir ekran okuma yazılımı olup Android işletim sistemi yüklü cihazlarda yerleşik olarak bulunmaktadır. Cihazdan cihaza TalkBack'in erişilebilirlik düzeyinde değişiklikler olmaktadır. Yani bir cihazda TalkBack görme engelli kullanıcılar için sorunsuz çalışırken başka bir model akıllı telefonda görme engelli kullanıcılar erişilebilirlik sıkıntısı çekebilmektedir. Bu durumun sebebi ise Android işletim sisteminin açık kodlu olması, geliştiricilerin istedikleri değişiklikleri yapabilmesi ve yapılan değişikliklerde herhangi bir erişilebilirlik kriterinin olmamasıdır. Özetle TalkBack Voice Over kadar gelişmiş olmamakla birlikte her geçen gün TalkBack'in erişilebilir olmasına yönelik çalışmalar yapılmaktadır (“Google TalkBack”, 2019).

3.2 Konuşan Kitaplar

Konuşan kitap, bir kitabın yüksek sesle okunarak ses kaydının yapılmasıyla oluşan kitaplardır. Konuşan kitapları görme engelli bireyler kasetçalar, bilgisayar, tablet, akıllı telefon, ses oynatma cihazı gibi farklı araçlarla dinleyebilmektedir. Braille formatta hazırlanan kitaplara erişimin sınırlı olması ve konuşan kitapların hazırlanmasının ve dinlenmesinin daha pratik olması nedeniyle günümüzde pek çok görme engelli birey konuşan kitapları tercih etmektedir.

Türkiye'de farklı kütüphane, dernek ve üniversitelerin konuşan kitaplık bölümleri bulunmaktadır. Bu bölümlerde gönüllü okuyucuların seslendirdiği kitaplar çoğaltılarak sağlık raporlarıyla kütüphaneye üye olan görme engelli bireylerin adreslerine posta yoluyla gönderilmektedir. Ayrıca söz konusu kütüphanelerin internet siteleri de bulunmaktadır. Görme engelli bireyler bu sitelere sağlık raporlarıyla üye olabilmekte ve daha sonra kullanıcı adı ve şifrelerini sisteme girerek diledikleri konuşan kitapları sistem üzerinde dinleyebilmekte veya bilgisayar, tablet veya akıllı telefonlarına indirebilmektedir. Mili Kütüphane Konuşan Kitaplık, Boğaziçi Üniversitesi Görme Engelliler Teknoloji ve Eğitim Laboratuvarı GETEM) ve Türkiye Görme Engelliler Kitaplığı Türkiye'de en geniş konuşan kitap arşivlerine sahip kütüphanelerdir (Konuşan Kitaplık 2019, TÜRGÖK 2019 ve GETEM 2019).

3.3.Ses Kayıt Cihazları

Görme engelli bireyler farklı tiplerde üretilen ses kayıt cihazlarını kullanarak kişisel notlarını, ders kayıtlarını, alışveriş listelerini kayıt altına alarak söz konusu cihazlardan yararlanmaktadır. Ses kayıt cihazlarının farklı birçok modeli bulunmaktadır. Bazı ses kayıt cihazları görme engelli bireyler için tasarlanırken bazı ses kayıt cihazları genel kullanım için üretilmiştir. Fakat görme engelli bireyler genel kullanım için üretilmiş ses kayıt cihazlarını da kullanabilmektedir. Ayrıca görme engelli bireyler bilgisayar, tablet ve akıllı telefonların ses kayıt etme özelliğinden de sıklıkça yararlanmaktadır.

3.4.Okuma Cihazları

Kitap okuma cihazları kamerasına tutulan belgeleri tarayarak istenilen yazılı metinleri anında sese çevirme özelliği taşımaktadır. Bu cihazların taşınabilir ve masaüstü tipleri bulunmaktadır. Ayrıca görme



http://www.turansam.org

TURAN-SAM: TURAN Stratejik Arařtırmalar Merkezi * TURAN-CSR: TURAN Center for Strategic Researches

TURAN-SAM Uluslararası Bilimsel Hakemli Dergisi; p-ISSN: 1308-8041, e-ISSN: 1309-4033; Yıl: 2019; Ay: Eylül; Cilt: 11/YAZ, Sayı: 43

TURAN-CSR International Scientific, Peer-Reviewed and Refereed Journal; ISSN: 1308-8041, e-ISSN: 1309-4033; Year: 2019; Month: September; Volume: 11/SUMMER, Issue: 43

DOI: http://dx.doi.org/10.15189/1308-8041

engelli bireyler cihazın sese çevirdiđi metinleri bilgisayar, tablet, akıllı telefon gibi ortamlara yükleyerek ilgili kayıtlardan ilerleyen dönemlerde de yararlanabilmektedir.

Kitap okuma cihazlarının akıllı telefon boyutunda olanları da vardır. Bu cihazlar hafızasına atılan elektronik kitapları sese çevirme özelliđi taşımaktadır. Cihazda yer alan tuşlar aracılıđıyla görme engelli bireyler belgeler arasında dolaşabilmekte, ses hızını ayarlayabilmektedir. Ayrıca bu cihazlarda ses kayıt etme özelliđi de bulunmaktadır.

4.SONUÇ

Bu çalışmada total görme engelli bireylerin okuma ve not alma alanında kullandıđı araç-gereçler tanıtılmıştır. Görme engelli bireyler Braille yazı sistemi gibi dokunsal ekran okuma yazılımı, sesli kitap gibi işitsel araç-gereçlerle okuma ve not alma imkanına sahip olmaktadır. Ayrıca görme engelli bireylerin kullandıđı okuma ve not alma araç-gereçlerinin teknoloji ile birlikte farklılaştıđı ve buna bađlı olarak da geliştıđi görülmektedir.

KAYNAKÇA

1. Coşkun, Y. D. D. E. (2002). Okumanın hayatımızdaki yeri ve okuma sürecinin oluşumu. Türklük Bilimi Arařtırmaları, 11, 231-244.
2. Emirođlu, B. (2008). Üniversitelerde görme engelli öğrenciler için bilişim. Akademik Bilişim.
3. Eskinazi, S. (2011). Görme engellilere yönelik bilgisayar eğitimi veren bir web sitesi uygulaması. Yüksek lisans tezi, Beykent Üniversitesi Sosyal Bilimler Enstitüsü, İstanbul.
4. Freedomscientific. (2019). <https://www.freedomscientific.com/products/software/jaws> sayfasından erişilmiştir.
5. GETEM. (2019). <http://getem.boun.edu.tr/> sayfasından erişilmiştir.
6. Google TalkBack. (2019). <https://support.google.com/accessibility/android/a/nswer/6006564?hl=tt> sayfasından erişilmiştir.
7. Hebebcı, M. T. (2017). Görme Engelli ve az gören bireyler için geliştirilen donanım ve yazılımlar. Bilim, Eğitim, Sanat ve Teknoloji Dergisi (BEST Dergi), 1(2), 52-62.
8. Konuşan Kitaplık. (2019). <https://konusankitaplik.mkutup.gov.tr/> sayfasından erişilmiştir.
9. MEB. (2013). Görme engellilere okuma yazma öğretim kılavuzu. Millî Eğitim Bakanlığı Özel Eğitim ve Rehberlik Hizmetleri Genel Müdürlüğü.
10. Nvaccess. (2019). <https://www.nvaccess.org/about-nvda/> sayfasından erişilmiştir.
11. TÜRGÖK. (2019). <https://www.turgok.org/> sayfasından erişilmiştir.
12. Özak, H., & Avcıođlu, H. (2007). Zihinsel yetersizliđi olan öğrencilere okuma becerilerinin öğretiminde bilgisayar aracılıđıyla sunulan eş zamanlı ipucuyla öğretimin etkililiđi. Abant İzzet Baysal Üniversitesi Eğitim Fakültesi Dergisi, 12(01), 14-42.



http://www.turansam.org

TURAN-SAM: TURAN Stratejik Araştırmalar Merkezi * TURAN-CSR: TURAN Center for Strategic Researches

TURAN-SAM Uluslararası Bilimsel Hakemli Dergisi; p-ISSN: 1308-8041, e-ISSN: 1309-4033; Yıl: 2019; Ay: Eylül; Cilt: 11/YAZ, Sayı: 43

TURAN-CSR International Scientific, Peer-Reviewed and Refereed Journal; ISSN: 1308-8041, e-ISSN: 1309-4033; Year: 2019; Month: September; Volume: 11/SUMMER, Issue: 43

DOI: http://dx.doi.org/10.15189/1308-8041

(16)

Eman SULTAN⁷²

**NODAL POINTS OF TURKISH FOREIGN POLICY and CHANGE IN TURKISH DISCOURSE
ABOUT THE PALESTINIAN ISSUE IN AK PARTY ERA
AK PARTİ DÖNEMİNDE TÜRK DIŞ POLİTİKASININ DÜĞÜM NOKTALARI ve FİLİSTİN
KONUSU İLE İLGİLİ TÜRK SÖYLEMİNDEKİ DEĞİŞİM**

ABSTRACT

This study assumes that in the early years of Turkish Republic, the discourse about the Palestinian issue was weak, and the nodal point of the Turkish Foreign Policy was Westernization with negative perceptions about Arabs. However, there has been a radical shift about Turkey's sensitivities and affiliations to the Middle East during AK party era. Accordingly, the discourse about Arabs started to change from negative to positive, with domination of pro-Palestinian discourse. Using discourse theories of poststructuralism about hegemon discourse and antagonism, it will be concluded that before AK party era, discourses about Israel and Palestinian issue collided due to the existence of two opposing identities which are Western identity and Islamic identity.

While in AK party era this antagonism in discourses dissolved through hegemonic interventions of pro-Islamic and Middle Eastern identity. As well, the discourse of civilization, historical responsibility and ownership of Palestinian issue dominated the Turkish foreign policy towards Middle East.

Keywords: *Palestinian issue, Turkey, Israel, Nodal Points, Discourse, Hegemony, Antagonism.*

ÖZ

Bu araştırma, Türkiye Cumhuriyeti'nin ilk yıllarında, Filistin meselesine ilişkin söylemin zayıf olduğunu ve Türk Dış Politikasının düğüm noktalarının Araplar hakkındaki olumsuz algılarıyla Batılılaşma olduğunu varsaymaktadır. Ancak, AK parti döneminde, Türkiye'nin duyarlılıkları ve Orta Doğu'ya bağlılıkları konusunda köklü bir değişim olmuştur. Buna göre, Araplarla ilgili söylem Filistin yanlısı söylemin egemenliği ile olumsuzdan olumluya doğru değişmeye başladı. Hegemon söylemi ve antagonizma konusundaki postyapısalcılık söylem teorilerini kullanarak, AK parti döneminden önce İsrail ve Filistin meselesi hakkındaki söylemlerin Batı kimliği ve İslam kimliği olan iki karşıt kimliğin varlığı nedeniyle çarpıştığı sonucuna varılacak.

AK Parti döneminde söylemlerdeki bu düşmanlık, İslam yanlısı ve Orta Doğu kimliğinin hegemonik müdahaleleriyle çözüldü. Aynı zamanda, medeniyet söylemi, tarihsel sorumluluk ve Filistin meselesinin mülkiyeti, Türkiye'nin Ortadoğu'ya yönelik dış politikasında egemen olmuştur.

Anahtar Kelimeler: Filistin sorunu, Türkiye, İsrail, Düğüm Noktaları, Söylem, Hegemonya, Antagonizm.

⁷² PhD of International Relations, Department of International Relations, Uludag University, Bursa/TURKEY, E-mail: eman.y.a.sultan@gmail.com



<http://www.turansam.org>

TURAN-SAM: TURAN Stratejik Arařtırmalar Merkezi * TURAN-CSR: TURAN Center for Strategic Researches

TURAN-SAM Uluslararası Bilimsel Hakemli Dergisi; p-ISSN: 1308-8041, e-ISSN: 1309-4033; Yıl: 2019; Ay: Eylül; Cilt: 11/YAZ, Sayı: 43

TURAN-CSR International Scientific, Peer-Reviewed and Refereed Journal; ISSN: 1308-8041, e-ISSN: 1309-4033; Year: 2019; Month: September; Volume: 11/SUMMER, Issue: 43
DOI: <http://dx.doi.org/10.15189/1308-8041>

INTRODUCTION

The Palestinian issue always occupies special and important place in the Turkish foreign policy, either in the last period of Ottoman Empire or the new Republic of Turkey. This importance stems from the holiness of Jerusalem and Al-Aqsa Mosque, for most of the Turkish leaders in all governments. But in some periods the nodal points and principles of the TFP towards Arabs and the Middle East were factors affected on degree of the discourse about the Palestinian issue. Before AK party era, in domain of pro-Westernization policy some negative discourses about Arabs dominated the Turkish mediums, like the discourse that Arabs are betrayers. However, in AK party era, the Turkish leaders try to change these discourses about Arabs as a part of their Islamic identity and their vision to become regional power. In that context, pro-Palestinian discourse dominated the TFP towards the Palestinian issue. This paper will analyze how pro-Middle Easternization and pro-Palestinian discourses formed, enriching the reader with examples from rhetoric and discursive practices of the Turkish president Erdogan, in addition to analyzing the effect of these discourses on creation of shared knowledge, according to which the decision makers and Turkish people took actions.

The first part of this paper is theoretical framework about discourse theory which is one of the important assumptions of post-structuralism. The second part is a background about the nodal points of the TFP and the prominent discourse about the Palestinian issue before AK party era. The third part focused on the nodal points of the TFP in AK party era, and the dominant discourse towards the Palestinian issue.

Theoretical Framework

Discourse theories are part of Post-structuralist theory which emerged in France during 1960s to 1970s, with main assumption that there is nothing outside the text.⁷³ Post-structuralism was developed by main contributions of two philosophers; Michael Foucault and Jacques Derrida. Foucault focused in his works on power and knowledge, in addition to the role of discourse in producing meanings in historical context.⁷⁴ While Derrida's works focused on deconstruction, based on logocentrism operating through the production of dichotomies such as inside/outside, West/East, where the first concept in each dichotomy is seen as primary, and is valued more highly than the second term which is considered the negative, or undesirable version of the first.⁷⁵

However, works of Foucault and Derrida formed a basic ground upon which many scholars depend in their approaches of discourse analysis. One of the most popular approaches is discourse theory of Ernesto Laclau and Chantal Mouffe, which assumes that "our ways of talking do not neutrally reflect our world, identities and social relations but, rather, play an active role in creating and changing them."⁷⁶ In their work of *Hegemony and Socialist Strategy*, Laclau and Mouffe developed the concept of 'Hegemony' in discourse, combining post-Marxist social theory of Gramsci, and post-Saussurian linguistic theory, claiming that "there is no objective material reality, or base, that divides groups of people into classes as Marxism claims; rather, the groups that exist in society are all the result of political, discursive processes", and our perception of reality and all social facts are mediated by discourse, accordingly their meaning can never be permanently fixed, the true in particular domains is a result of different competing discourses.⁷⁷

To support their claim, Laclau and Mouffe developed a set of conceptual tools using the theory of meaning stem from structural linguistics of Saussure, modifying it in line with the post-structuralism view of

⁷³ Edkins, Jenny, "Poststructuralism", in *International Relations Theory for the Twenty-First Century: An introduction*, Edited by Martin Griffiths, 2007, p.69

⁷⁴ Patterson, Thomas C., "Post-Structuralism, Post-Modernism: Implications for Historians", *Social History*, Vol. 14, No. 1 (Jan., 1989), pp. 83-88, p:84

- Hall, Stuart, "The Work of the Representation", in Stuart Hall, *Representation: Cultural Representations and Signifying Practices*, the Open University, 1997, p. 43

⁷⁵ Derrida, Jacques, *Dissemination*, Translated, with an Introduction and Additional Notes, by Barbara Johnson, the University of Chicago Press

⁷⁶ Jorgensen, Marianne, and Phillips, Louise. *Discourse Analysis as Theory and Method*. . SAGE. 2002

⁷⁷ Rear, David, "Laclau and Mouffe's Discourse Theory and Fairclough's Critical Discourse Analysis: An Introduction and Comparison", College of Economics Nihon University rear.david@nihon-u.ac.jp



language as alterable through the day-to-day interactions of social actors. Accordingly, they defined the discourse as “an attempt to fix a web of meanings within a particular domain”. Fixing of meaning can be through constitution of nodal points, that organize the discourse around a central privileged signifier, the nodal points bind together a chain of signification⁷⁸. In other words, signifier is concept that imply meaning within particular discourse, and the meaning of the signifier called signified, the signified is a sign that lead to signifier. For example, plurality of the press, political parties are signified or signs that leads us to the signifier of freedom of expression.⁷⁹

The central or master signifier is the concept around which other signifiers are collected and articulated. In the discourse of Kemalism, nationalism and secularism is central signifier that other signifiers gain their meaning at its shade. Other signifiers are modernization, republican regime, westernization. While one sign of the republican regime is abolishing of Caliphate, which in turn linked with signs like the closing of religious schools, introducing of a unified national and secular system of education, and replacing of religious affairs by the religious directorate.⁸⁰

So Laclau and Mouffe defined discourse as articulated signs and words interconnected together to create a meaningful set. Their definition of discourse stem from discourse concept of Foucault, who defined the discourse as:

*A group of statements which provide a language for talking about a particular topic at a particular historical moment. ...Discourse is about the production of knowledge through language. But... since all social practices entail meaning, and meanings shape and influence what we do – our conduct – all practices have a discursive aspect.*⁸¹

But Laclau and Mouffe used Saussure’s concepts of signs instead of statements or sentences of Foucault, and they argued that “discourse is not a combination of sentences, rather a series of signs”. As well, the concept of “articulation” used by Laclau and Mouffee, is the same of Foucault’s concept of “discursive formation”.⁸²

Identity, Hegemony and Antagonism in Discourses According to Laclau and Mouffe

In their theory of identity Laclau and Mouffe depend on work of Althusser who argues that individuals are interpellated into certain subject positions by ideology through superstructural institutions like the education system, and the family. While Laclau and Mouffe, added to interpellation concept, theory of Lacan that defines subjects as fundamentally split, constantly striving to become a whole.⁸³The subject is not only interpellated in one specific way or determined by one discourse, it also assigned many different positions by different temporary and competing discourses, and when there is conflict in discourse the subject at the same time is interpellated with different identities. The subject position which is not conflicted with more than discourse is the outcome of hegemonic processes, where alternative possibilities have been excluded and a particular discourse has been naturalized.⁸⁴

Laclau and Mouffe try to give new explanation for identities, through using ‘logic of difference and logic of equivalence’ which show how identities are fixed or not. In that sense, they depend on notion of master signifier which was used by Lacan to show how a subject establishes its nodal points of identity and may make one of nodal point more dominant.⁸⁵ While these nodal points are empty signifiers, they are given

⁷⁸ Rear, p. 6

⁷⁹ Dabirimehrand Amir and Fatmi, Malihe Tabatabai, LACLAU and Mouffe’s Theory of Discourse, Journal of Novel Applied Sciences, 2014, pages:1283-1287, p.1284.

⁸⁰ Seker, Nesim, “Vision of Modernity in the Early Turkish Republic: An Overview”, *Historia Actual Online*, 15. Oct, 2007, 49-56.

⁸¹ Cited in Hall, “The Work of the Representation”, p. 44

⁸² Dabirimehrand and Fatmi, 2014, p. 1286

⁸³ ibid, p.10.

⁸⁴ Jorgensen, and Phillips, 2002, p:43

-Erdogan, 2017, p.41

⁸⁵ Erdogan, 2017, p.15-16.



meaning through *chains of equivalence* that link together signifiers and establish identity relationally.⁸⁶ However, in some articulations identity become meaningful in relationship to the negative, the relationship of equivalence links a specific nodal points with each other in likeness, for example (man as rational, intellectual) is positioned in a negative relationship with an opposition (which is woman as emotional, simple). While, logic of difference establishes several positions, instead of one with an opposition, it contains the differences within the master signifier itself. For example, in previous expression of man, differences within the category itself are also combined such as rich, poor, working class, young, old, and so on. This logic of difference makes identities more split or more distinct.⁸⁷

In addition to logic of equivalence and difference Laclau and Mouffe also developed their concept of Hegemony, defining it as “social consensus achieved without recourse to violence or coercion, and it is achieved through articulation.”⁸⁸ When a struggle occurs between different discourses, particular discourses become hegemonic, and the structured social practices can appear so natural that individuals can hardly see that there could be alternatives,⁸⁹ Then the discourses reach to the level of common sense, in that their origins and intrinsic contingency are forgotten and became sediment discourses.⁹⁰

However, a *social antagonism* arises when different identities reciprocally exclude each other, the two identities make opposing demands in relation to the same actions within a common ground, and certainly one blocks the other. In other words, antagonism arose, where discourses collide, and this antagonism dissolved through hegemonic interventions, which occur if one discourse comes to dominate alone, while other discourse demoralized from the discursive field. As well, the hegemonic intervention is an articulation which reconstitutes unambiguity in favor of a national identity.⁹¹

Nodal Points of the Turkish Foreign Policy Towards the Middle East and the discourse about the Palestinian Issue Before AK Party, from 1945-2002.

During the early Republic of Turkey, the discourse of republican elites based on the ideology of Nationalism and Secularism, rather than Islamic identity.⁹² Privileged nodal point of the TFP was Westernization,⁹³ linked with European civilization, and staying far from Islam and Arab world.⁹⁴ Accordingly, the republicans adopted a comprehensive reform program, aimed to end the role of religion in public sphere.⁹⁵ In other words, the Kemalist elites within identity of Nationalism and secularism, established equivalence relation with the West, which became privileged signifier in the TFP, linked with nodal points or signs, like modernization, development and prosperous. While these nodal points are only meaningful in relationship to negative opposition⁹⁶, which in the discourse of republican elites was the Middle East, Islamic World and Arabs, related to nodal points like backwardness, less development, uncivilized and betrayers.

During the Cold War, the discourse shaped by secular elites and civil-military bureaucracy was security-oriented, based on principles of integrity and sovereignty, while the hegemonic discourse about the Middle East shaped from nodal points and signs like risk, fear, insecurity, and threat, enflamed by issues like

⁸⁶ Rear, p.10.

⁸⁷ Jorgensen, and Phillips, 2002, p:16

⁸⁸ Rear, David, p.8

⁸⁹ Jorgensen, and Phillips, 2002, p:37

⁹⁰ Rear, David. P. 8

⁹¹ Jorgensen, and Phillips, 2002, p:48.

⁹² Seker, 2007, p.52

⁹³ Bozdağlıoğlu, Yücel, "Modernity, Identity and Turkey's Foreign Policy." *Insight Turkey* Vol:10 Issue:1, pages: 55-76. 2008, p.56.

⁹⁴ Tür, Özlem, Han, Ahmet K., "Aframework for Understanding the Changing Turkish Foreign Policy of the 2000s." In *Turkey in the 21st Century: Quest for a New Foreign Policy*, by Özden Zeynep Oktav. Ashgate, 2011. P:8.

⁹⁵ Akturk, Ahmet Serdar "Arabs in Kemalist Turkish Historiography." *Middle Eastern Studies*, Taylor & Francis, vol:46, issue:5, pages: 633-653. . 2010, p. 634

⁹⁶ Jorgensen & Phillips, 2002, p:43 cited in Erdogan, 2017, p:16



the Kurdish problem, Cyprus crisis, in addition to security-related issues with Iraq and Syria.⁹⁷

The discourse about Arabs and Islam by the bureaucratic elites, affected the discourse of the Turkish public opinion, who also perceived Arabs as betrayers due to the Arab revolt.⁹⁸ Accordingly, the newspapers in the period of the Cold War published writings that created negative discourse about Arabs among the Turkish mediums. Orhan kologlu, one of columnists in Milliyet newspaper, wrote in 1972, that ‘Ottomans see the Arab people who killed by Jamal Pasha as betrayals, and from nationalist view of Ottomans those Arabs deserve to be executed, while Arabs see Jamal Pasha as betrayal from their nationalist view’. Also the writer explained why the Turkish people didn’t support Arabs in their war with Israel, writing that:

*Arabs asking: why you did not support us in our war with Israel? we answer: in the first world war you didn’t want us, we also left you alone with your friends, but we were protecting you by pouring blood against them.*⁹⁹

In the context of Westernization policy, the Turkish government recognized Israel in 1949.¹⁰⁰ At that time, the Turkish media and newspapers were interested in writing news about Israel, like the economic Turkish-Israeli relations, and sport competitions with Israel. While awareness and discourse about the Palestinian issue was weakly presented in the newspapers.

Even a negative discourse about Islam and Middle East dominated the TFP, but in later periods, positive discourse about Islam emerged due to regional, and domestic factors, regionally, Cyprus crisis and deterioration of relations with US due to Johnson letter, in addition to petrol crisis in 1973, led to development of Turkish relations with Arab countries, in that domain Turkey sided by Arabs in the Arab-Israeli wars in 1967, 1973¹⁰¹. Domestically, the emergence of the National Outlook Movement¹⁰², which is Islamist movement initiated by establishing of National Salvation Party NSP in 1970 by Necmaddin Erbakan¹⁰³, had a big effect on changing discourse about Arab and Islamic world, since Erbakan was aiming to revive Turkey’s Muslim identity, by emphasizing on Muslim and Ottoman affinities rather than the Turkish national identity.¹⁰⁴ One example on positive discourse and openness on Middle East and Islamic world in that period is starting of awareness campaigns by media about Arab countries, for example since 1973, in *Hurriyet* newspaper, a daily page start to be issued every month of ‘Ramazan’, with title of “Onbir Ayın Sultanı”, through which every day there was a lesson about Islamic principles and ethics with presentation about one of the Islamic countries like Tunisia, Morocco, Iran and Egypt¹⁰⁵.

Rising of Discourse About the Palestinian Issue in Turkey in Parallel with Rising of Islamic Party

In consistence with rising of discourse about the Islamic world with existence of the NSP, the discourse about the Palestinian issue also raised among the public mediums.¹⁰⁶ Anti-Zionism was the dominant discourse that privileged rhetoric of the leaders of the Islamic party.¹⁰⁷ For example, on September 6, 1980, the NSP protested the Israeli annexation of Jerusalem as capital of Israel. The protest named with “Demonstration of

⁹⁷ Erdogan, 2017.p:49-50

⁹⁸ Robins, Philip, *Turkey and the Middle East*. New York: the Royal Institute of International Affairs, 1991, p:19

⁹⁹ kologlu, Orhan, Osmanlıdan Kalanlar, *Milliyet*, 24.05.1972, page 5.

¹⁰⁰ ARI, Tayyar, *Geçmişten Günümüze, Orta Doğu: Siyaset, Savaş ve Diplomasi*, Cilt 1, Bursa: MKM Yayıncılık, 5. Baskı, 2012.p. 281.

¹⁰¹ ARI Tayyar, Liderler, Kanaat Önderleri ve Kamuoyunun Gözünden Yükselen Güç, Türkiye-ABD İlişkileri ve Ortadoğu, Bursa MKM Yayıncılık 2010, p.31.

¹⁰² Uzer, Umut, Turkey’s Islamist movement and the Palestinian cause: the 1980 ‘Liberation of Jerusalem’ demonstration and the 1997 ‘Jerusalem Night’ as case studies, *Israel Affairs*, 2017, Vol:23, Issue:1, Pages:22-39.

¹⁰³ YANG, Chen & GUO, Changgang (2015) “National Outlook Movement” in Turkey: A Study on the Rise and Development of Islamic Political Parties, *Journal of Middle Eastern and Islamic Studies (in Asia)*, 9:3, 1-28

¹⁰⁴ Uzer, Umut, 2017. P.24

¹⁰⁵ “Onbir Ayın Sultanı”, *Hurriyet*, October, 1973.

¹⁰⁶ Uzer, 2017. P.25

¹⁰⁷ BALI, Rifat N. , “The image of the Jew in the Rhetoric of Political Islam in Turkey”, *Cahiers d’Etudes sur la Méditerranée Orientale et le monde Turco-Iranien*, 1999.



Liberation of Jerusalem”,¹⁰⁸ it was concrete event that opened the eyes of the Turkish people on the seriousness of the Palestinian issue and status of Jerusalem. In the protest, Erbakan remarked in his speech that: “*Jerusalem is the first kibla of Muslims, nobody can say it does not concern me, in face of the last assault against any son of our darling nation*”¹⁰⁹

The protest was not just about Jerusalem, it was an event to promote Islam, since it contained expressions and statements calling for the implementation of Sharia, through slogans like ‘The atheist state will surely be demolished’ (Dinsiz devlet yıkılacak elbet) and ‘sharia will come, oppression will end’ ‘Şeriat gelecek, vahşet bitecek’¹¹⁰, “hocam emir bekliyoruz” “our teacher, we wait order”¹¹¹

From that time, Turkish mediums still hear expressions about Zionism and Israel frequently used by Erbakan, who was always keen to talk about the dangerous of Zionist project that aims to establish the Israeli state from the Nile to Euphrates. For example, in September 1979, Erbakan, during his journey by bus in election campaigns in the east of Turkey, showed to people ‘Zionism’ word written on the crocodile photo, saying: "This is the monster that will eat you", “işte sizi yiyen canavar”.¹¹²

Özalizm and Discourse about Middle East and the Palestinian Issue.

During Turgut Özal era (1983-1993), the pro-Palestinian discourse continue in consistence with Özalizm philosophy that based on economic liberation, and discourse of ‘bridge country’, by which Özal meant that Turkey has to appropriate the best of East and West; since it knows both of them well, its position was ideal to be active in the both sides and facilitate the much needed dialogue between them and thus rise Turkey’s global prestige.¹¹³ In that aspect, Turkey supported the Palestinians’ right of Self- determination.¹¹⁴ As well, Turkey supported the Palestinians in their intifada that inflamed in 1987 as a result of oppressive Israeli policies towards the Palestinians.¹¹⁵ Then Turkey recognized the Palestinian State that was declared by the Palestinian National Council in Algeria in 1988.¹¹⁶ Özal government recognized the Palestinian state immediately at the same day, while the decision met with criticisms by local and Western politicians and described by being ‘quick’.¹¹⁷ The scholar Erkan Ertosun argues that Özal by his quick decision in recognition of Palestinian state cut the way in front of any possible pressures that may come from the Western countries especially America and prevent Turkey from recognition of the Palestinian state.¹¹⁸ Ertosun supported his claim by statement said by Özal on the tongue of his friend Mehmet Kececiler: “if we stayed until tomorrow, they would not let us to recognize the Palestinian state.”¹¹⁹ That can be an evidence that the Western powers and Military elites had an effect on decision making in Turkish foreign policy before AK party era, and the Turkish leaders were facing antagonism and conflict between Secular and Western identity and Islamic and

¹⁰⁸ Uzer, 2017, p.28

¹⁰⁹ “MSP’nin Küdüsü Kurtarma Mitingi Olaysız Geçti”, *Milliyet*, Konya, 07.09.1980. p.6

¹¹⁰ Uzer, p.28

¹¹¹ MSP’nin Küdüsü Kurtarma Mitingi Olaysız Geçti, *Milliyet*, Konya, 07.09.1980. p.6

¹¹² “Üzerinde Siyonizm yazan timsah resmini halka gösteren Erbakan, “işte sizi yiyen canvar” dedi,” *Milliyet* 28.09.1979. page 8

¹¹³ Dinc & Yetim, 2012, p:71

¹¹⁴ Ozal’in Filistin gunu mesaji, *Milliyet*, 30.11.1986.

¹¹⁵ Jamal R Nassar, “The Culture of Resistance: the 1967 War in the Context of Palestinian Struggle”, *Arab Studies Quarterly* (Pluto Journals Stable), 1997, Vol:19, Issue: 3, p: 77-98, p.90

-Joel Beinin, Lisa Hajjar, “Palestine, Israel, and the Arab Israeli Conflict, A Primer”, *Middle East for Research and Information Project (MERP)*, February. 2014, p.10

Bengio, Ofra. 2009. "Altercating Interests and Orientations between Israel and Turkey: A View from Israel." *Insight Turkey* (SETA) 11 (2).

¹¹⁶ Middle East Web, “Palestinian Declaration of Independence”, <http://www.mideastweb.org/plc1988.htm>, accessed on 04.05.2019.

¹¹⁷ Dışleri Bakanı Mesut Yılmaz, TBMMde Konuştu, Karar Turk milletinin, *Milliyet*, 17.11.1988.

¹¹⁸ Erkan Ertosun, “Özalın Orta Doğu Barışı Perspektifi”, in Erkan Ertosun, & Erkan Demirbaş, *Turgut Özal:Değişim, Dönüşüm*, Turgut Özal Üniversitesi yayınlar, 2015, 197

¹¹⁹ Hale Gönültaş, Mehmet Kececiler:Merkez Siyasetin Perde Arkası, İstanbul: Hayykitap, 2014, p. 205. Cited in Ertosun, 2015, p.197.



<http://www.turansam.org>

TURAN-SAM: TURAN Stratejik Arařtırmalar Merkezi * TURAN-CSR: TURAN Center for Strategic Researches

TURAN-SAM Uluslararası Bilimsel Hakemli Dergisi; p-ISSN: 1308-8041, e-ISSN: 1309-4033; Yıl: 2019; Ay: Eylül; Cilt: 11/YAZ, Sayı: 43

TURAN-CSR International Scientific, Peer-Reviewed and Refereed Journal; ISSN: 1308-8041, e-ISSN: 1309-4033; Year: 2019; Month: September; Volume: 11/SUMMER, Issue: 43
DOI: <http://dx.doi.org/10.15189/1308-8041>

Middle Eastern identity.

Conflict of Identity in the Turkish Discourse Towards the Palestinian Issue

Even the Turkish discourse about the Palestinian issue start to rise in the Turkish mediums at the last decade of the cold war, but the leaders of the government were hesitating to criticize the Israeli practices and were not able to defend the Palestinian issue, since the nodal points of the TFP were still Westernization and Non-interference. In that domain, the Palestinian issue was perceived as issue of the other, and the Turkish foreign policy was facing antagonism and conflict in identity in its discourse towards the Middle East and the Palestinian issue. An example on the antagonism and conflict in the identity is the response of the Turkish government to the Israeli attack on Palestinian cities and surrounding of the Palestinian president Yasser Arafat in his headquarter in April 2002.¹²⁰ Consequently, on April 5, 2002, the prime minister Bulent Ecevit criticized Israel with following words:

*Not only Arafat but the entire Palestinian state is being eliminated. It is Genocide against the Palestinian people in front the eyes of the world.*¹²¹

The criticism of Ecevit disturbed Tel Aviv. The consultant of Israeli minister of foreign affairs, in meeting with *Hurriyet* in Jerusalem said: *"The words of Mr. Ecevit may damage relations between the two countries that have strategic relations. Israel"*¹²²

To reduce Israeli anger, Ecevit in later speech tried to explained that his speech was affected with the increase disturb in the Turkish medium and the public,¹²³ justifying his criticism to Israel with the following words: *"My words reflect the worries of our country and our region from the last developments... We give much importance to our relations with Israel."*¹²⁴

The antagonism or dispute here exists when the two discourses and identities collide, which are the pro-Western identity and pro-Islamic, or pro-Eastern identities, the prime minister's justification of his criticizing of Israel to avoid crisis between the two states, indicates that the pro-Western identity dominated, or in other words, the pro-Eastern or pro-Palestinian identity was oppressed through a hegemonic intervention in favor of a pro-Western identity. The American Analyst in Hopkins university in Washington reported for the Europe free radio that:

*The Turkish public opinion is obviously very supportive of the Palestinians in this conflict and, therefore, is uncomfortable with open relations with Israel. But at the same time, the Turkish military, particularly, are probably the keenest supporters of maintaining those relations [with Israel], and no Turkish government is really in a position to contradict their wishes.*¹²⁵

Nodal Points and Discourse of Turkish Foreign Policy Towards the Middle East During the AK Party Era, from 2003-2018

At the first years of the AK party, the TFP was following track of independence from the west, Turkey's rejection of participation in the U.S-led invasion of Iraq in 2003, was a sign on that policy. In the following periods of the AK party era, new principles of the TFP were adopted, which opened debate towards openness of Turkey on the Middle East. At that time the nodal points or master signifier of the TFP became Middle Easternization rather than Westernization, linked with other signifiers like: center state, balance between security and freedom, justices and legitimacy, smart power, multidimensional and proactive policy,

¹²⁰ Ertosun, Erkan, *Türkiye'nin Filistin Politikası (1979-2009), Doktora Tezi*, . Ankara: Ankara Üniversitesi, Sosyal Bilimler Enstitüsü, Uluslararası İlişkiler Ana Bilim Dalı. 2012. p.246

- Tür, 2012, p.53

¹²¹ "İsrail soykırım yapıyor", *Radikal*, 5.4.2002. <http://www.radikal.com.tr/turkiye/israil-soykirim-yapiyor-628905/>

¹²² "İsrail ile 'soykırım' krizi", *Hurriyet* 6.04.2002, <http://www.hurriyet.com.tr/israil-ile-soykirim-krizi-64051>

¹²³ Ertosun, Erkan, *Filistin Politikamız: Camp David'den Mavi Marmara'ya*. Vol. 1. Istanbul: Kaknüs yayınları: 608, 2013, p.247

¹²⁴ "İsrail ile 'soykırım' krizi", *Hurriyet* 6.04.2002

¹²⁵ Cited in Jean-Christophe Peuch, "Turkey: Middle East Crisis Puts Great Strain On Turkish Leadership", *Radio Free Europe Radio Liberty*.05.04. 2002, retrieved on 08.02.2019. from <https://www.rferl.org/a/1099319.html>



<http://www.turansam.org>

TURAN-SAM: TURAN Stratejik Araştırmalar Merkezi * TURAN-CSR: TURAN Center for Strategic Researches

TURAN-SAM Uluslararası Bilimsel Hakemli Dergisi; p-ISSN: 1308-8041, e-ISSN: 1309-4033; Yıl: 2019; Ay: Eylül; Cilt: 11/YAZ, Sayı: 43

TURAN-CSR International Scientific, Peer-Reviewed and Refereed Journal; ISSN: 1308-8041, e-ISSN: 1309-4033; Year: 2019; Month: September; Volume: 11/SUMMER, Issue: 43

DOI: <http://dx.doi.org/10.15189/1308-8041>

in addition to the discourse of civilization and responsibility to protect, that became more dominant during years of Arab spring.

AK party government initiated chain of discursive practices and actions which consider signs that lead us to the master signifier of Middle Easternization. These action are Turkish rejection to use its lands in invasion of Iraq in 2003, receiving of Hamas in 2006, initiating mediation talks between Israel and Syria in 2007, invitation of Sudanese president Omar Albashir who is accused by acting genocide in 2009, and voting against the sanctions on Iran in the UN. All of these actions are signs of signifiers of TFP mentioned above.

Accordingly, AK party government, within its nodal points of Middle Easternization and Islamization, tries to change discourse about Arabs from negative to positive, for example the Turkish president Erdogan in TBMM meeting on July 25, 2017, called the Turkish people to leave aside the discourse that ‘Arabs hit us from the back’, saying that:

*It is time to leave aside the lie of "Arabs struck us from the back", which had been engraved in minds for generations, since it was intentionally and wrongly involved in textbooks in the past. As we cannot blame certain parts of society because of the terrorist organizations such as PKK, FETÖ, DHKP-C and DAESH, who are fighting against the state and our nation today, we cannot accuse all Arabs because of some wrongs during World War I. Today, how terrorist organizations have provoked, supported and guided by a number of forces, there were similar situations in that period.*¹²⁶

Rhetoric of Erdogan is a sign that leads us to master signifier of Middle Easternization, indicating that the negative discourse about Arabs as betrayers, will be forgotten and became sediment discourse, while new positive discourse about Arabs will be dominated and became hegemon discourse among the Turkish people.

Discourse of Civilization and Historical Responsibility

The second decade of the AK party government coincided with rising of the Arab Spring in the Arab countries. It is noted that speeches of the Turkish elites in this period contain reference to the civilization and historical ties with countries of the region, which make this principle master signifier or dominant nodal point in the TFP towards the Middle East. According to this principle, the people of these countries built in their minds hopes and beliefs that Turkey will always support them. In return, their hopes and beliefs formed a responsibility on the Turkish leaders who are cautious not to disappoint that confidence. That is obvious in Erdogan’s following speech in TBMM, on October 1, 2017 describing the developments in the region:

*Such developments are especially important for a country such as ours with a state tradition of 2,200 years, a civilization spanning 1,400 years and a geographical domination extending over a millennium, There is great affection as well as hope with respect to our country in regions where we have close historical, cultural and social ties. It is possible to respond to such affection with some words of thanks, **but hope translates into bigger responsibilities for us.** Therefore, we cannot turn our backs on Iraq, Syria, the Caucasus, ,, Neither do we have the right to turn a blind eye to North Africa, Central Africa and South Asia.*¹²⁷

As well, on November 11, 2017, Erdogan explained that the responsibility to restore Islamic places, specially those which return back to the Ottoman era, is one of the efforts to continue the Ottoman civilization. Indicating that conquering is not just physical, it is adding your spirit and essence on the conquered city. Accordingly, it became a duty to protect the monument places that has a historical value in that places.

Conquering is adding your own spirit and essence to a city ... They are trying to erase our name and our traces from many cities which still belong to us with their spirit, with their scent and with their image. Because of this, we also launched a comprehensive mobilization abroad for restoration. We strive to protect

¹²⁶ “Cumhurbaşkanı Erdoğan TBMM Grup Toplantısı’nda konuştu”, *YKM Yaşlılar Koordinasyon Merkezi*, 25.07.2017, <http://m.akparti.org.tr/ykm/haberler/cumhurbaskani-erdogan-tbmm-grup-toplantisinda-konustu2/91753>

-“Müslümanlar İçin Mübarek Beldelerimizi Korumak İmkân Değil, İman Meselesidir, *TCCB*, 25.07.2017

<https://www.tccb.gov.tr/haberler/410/80036/muslumanlar-icin-mubarek-beldelerimizi-korumak-imkn-degil-iman-meselesidir>

¹²⁷“The Strength We Derive from Our History and Civilization Is Our Greatest Advantage”, *TCCB*, 01.10.2017.

<https://www.tccb.gov.tr/en/news/542/84735/the-strength-we-derive-from-our-history-and-civilization-is-our-greatest-advantage.html>



<http://www.turansam.org>

TURAN-SAM: TURAN Stratejik Arařtırmalar Merkezi * TURAN-CSR: TURAN Center for Strategic Researches

TURAN-SAM Uluslararası Bilimsel Hakemli Dergisi; p-ISSN: 1308-8041, e-ISSN: 1309-4033; Yıl: 2019; Ay: Eylül; Cilt: 11/YAZ, Sayı: 43

TURAN-CSR International Scientific, Peer-Reviewed and Refereed Journal; ISSN: 1308-8041, e-ISSN: 1309-4033; Year: 2019; Month: September; Volume: 11/SUMMER, Issue: 43

DOI: <http://dx.doi.org/10.15189/1308-8041>

*the heritage of our ancestors across a large area from Balkans to Middle East and North Africa, Each remnant of our civilization is our lost treasure; we shall protect, track and restore them wherever we find them at any opportunity.*¹²⁸

However, it can be argued that Erdogan's discourse about civilizational ties with the Arab countries became more powerful, when the Islamic regimes came to power in these countries during the Arab Spring. That was obvious when Muslim Brotherhood came to power in Egypt in 2012. In that period Erdogan's criticism of Israeli practices towards the Palestinians became more tough. For example, as a response to the Israeli attack on Gaza in 2012, Erdogan stated that Israel must take in account the current situation in the region, in which the current leaders are different from the previous.

*I'm talking to Netanyahu, we are not in 2008, we are in 2012. He has to know that the conditions of 2012 are not the same conditions of 2008. so do your account well*¹²⁹

Under these conditions, the opportunity for Turkey to unify the Islamic world became more easy, by the existence of Islamic regimes that share the same ideology of AK party. Nonetheless, that situation was temporary and didn't continue, due to the end of Muslim Brotherhood's government in Egypt through the military coup in 2013.

In spite of that, the AK party policy towards the Middle East, and discourse of civilization continue; the Turkish leaders in their speeches still affirming the Islamic solidarity, and their responsibility to support and rescue the oppressed people in Muslim world, as Erdogan indicated on January 9, 2018:

*Turkey means 1.7 billion people living in the Islamic world, who are opening their hands towards the heavens,... Turkey means hand of sympathy that is extended to all oppressed people and victims.*¹³⁰

The Turkish Discourse Towards the Palestinian Issue in AK party Era

In framework of its Islamic identity and its foreign policy that aims to be independent from the west, AK party government always stood beside the Palestinians in its policy towards the Palestinian issue. The Turkish leaders did not hesitate to condemn the Israeli oppressive and illegal practices towards the Palestinians. Their continuous discourse created shared knowledge among the Turkish public opinion, upon which the Turkish people took different actions like protests and financial aids

For example, on March 22, 2004, Israel assassinated leader of Hamas Ahmad Yassin by missile attack in Gaza. The event was a shock to the Turkish government and public opinion, the Turkish prime minister Erdogan condemned the Israeli attack and described the event with 'a development that raised the blood pressure', sending a message to Israel that "you did wrong",¹³¹ as well, in a press meeting with Hurriyet newspaper on 24 March 2004, he said that:

*We need to say what kind of terrorism this falls under. If we want peace in the Middle East, if we want to solve the issues, Israel first of all needs to abandon this kind of attitude. To me, this approach has cast a shadow over peace.*¹³²

In consequence of Israel's assassination of Ahmed Yassin, a large anger prevailed the Turkish people, who prayed the absence pray in Istanbul and Ankara, writing on the walls "**Road of Ahmed Yassin is our road**". "**We all Ahmed Yassin**". They also expressed their anger by burning the Israeli and American flags.¹³³ As Wang Bo argued, the Turkish public opinion toward Israel's practices is stronger than the government's attitude, and that was due to the strong anti-American sentiment in Turkey, which resulted from

¹²⁸ "We Protect All the Treasures on These Lands", TCCB, 11 November, 2017,

<https://www.tccb.gov.tr/en/news/542/87302/we-protect-all-the-treasures-on-these-lands>.

¹²⁹ "Erdogan'dan İsrail'e Sert Eleştirisi, 'translated'", Hurriyet, 19.11.2012. Retrieved on 26.11.2018 from:

<http://www.hurriyet.com.tr/erdogandan-israile-sert-elestiri-21956061>

¹³⁰ "Ak Parti TBMM Grup Toplantısı", Pusul Haber, 9.01.2018, <https://www.pusulhaber.com.tr/ak-parti-tbmm-grup-toplantisi-764893h.htm>

¹³¹ Süikast dünyayı korkuttu, Milliyet, 23.03, 2004 p.4

¹³² "Turkish PM: Assassination of Yassin Was an Act of Terror", Haaretz, 26.03.2004,

<https://www.haaretz.com/turkish-pm-assassination-of-yassin-was-an-act-of-terror-1.117922>

¹³³ Hamas liderine Cenaze namazi, Milliyet, 27.03.2004, p. 17.



the US invasion of Iraq.¹³⁴

Civil organizations also played role in fixing meaning and creating pro-Palestinian discourse. On March 28, 2004, The ‘Coordination of No to Occupation of Iraq’, protested in front of Consulate General of Israel in Levent, against the Israeli assassination of Ahmad Yassin. The organization was supported by other Turkish NGOs like ‘Ozgur Der’, ‘Social Democratic Party’, and ‘Organization of Human Rights’, the protest included children holding banners with slogans of “We All Sheyh Yasin”, “Hi to Hamas, Continue Resistance’. As well, they used slogans against Israel and USA.¹³⁵

Turkish criticism of Israel continued when Israel attacked the refugee camps in Rafah, destructing homes and killing civilians, Turkey harshly criticized Israel,¹³⁶ the Prime Minister Erdogan in his response said: “I call all the leaders to take stance toward these incidents which were escalated to a level of state terrorism.”¹³⁷ As well, the president of the Turkish Parliament, Bulent Arinc condemned the Israeli attack remarking that: “Israel is doing state terror and I condemning it.”¹³⁸

The Turkish anger raised again in consequence of the Israeli attack on Gaza on December 28, 2008, which known by Cast Lead Operation¹³⁹, through which Israel killed and injured thousands of Palestinians, third of them were children, and Gaza had been turned to open prison. The event was turning point that led to closing the extraordinary period in Turkish Israeli relations¹⁴⁰. The Turkish Prime Minister Recep Tayyip Erdogan, during a party meeting, slammed Israel and described its aggressive attack on Gaza with “Crime Against Humanity”.¹⁴¹ Turkish leaders considered the event disrespectful for Turkey that was making attempt for peace in the region, As Erdogan stated:

*I consider these actions by Israel, while we are making an attempt for peace, as delivering a blow to the peace initiatives, Killing innocent people, defenseless children and women, bombing civilians and using disproportionate force are unacceptable. This operation is a blow to world peace.*¹⁴²

The diplomatic clash with Israel exploded radically, when the Israeli prime minister Shimon Peres, and Turkish Prime minister Erdogan got together in a meeting in the Davos Economic Forum in Switzerland with title of ‘Gaza, a Model for the Middle East’, on 29 January 2009.¹⁴³ In the forum Erdogan wanted to respond to remarks of Peres on Gaza war, but the moderator did not give him time to speak, so Erdogan became angry insisted on responding to Peres saying to him : “When it comes to killing, you know well how to kill.” After that, he left the hall, saying “And so Davos is over for me from now on.”¹⁴⁴

After Davos crisis, the Turkish Israeli relations again deteriorated, in consequence of Israeli attack on Turkish flotilla ‘Mavi Marmara’ on May 31, 2010, killing 9 Turkish citizens¹⁴⁵. The ship organized by the Civil Organization for Human Rights ‘IHH’, sending Human aid with Turkish activists, to break the Israeli blockade over Gaza, after the Israeli war on Gaza in 2008.

The attack met with strong protests in Turkey, the prime minister Erdogan, criticized Israel and described the attack as “state terrorism in complete violation of International law”, minister of the foreign

¹³⁴ Wang Bo, “A Research on the Causes of Turkey-Israel Discord”, *Middle East Studies Institute, Shanghai International Studies University*, 2009

¹³⁵ Küçük Beyinlere Düşman Tohumu, *Milliyet*, 28.03.2004, p.18

¹³⁶ Mesut Özcan, “Harmonizing foreign policy : Turkey, the EU and the Middle East. Burlington”, VT: *Ashgate.*, 2008, p.129

¹³⁷ Erdoğan'dan İsrail ve ABD'ye kınama, *Hürriyet*, 20 Mayıs 2004, <http://www.hurriyet.com.tr/erdogandan-israil-ve-abdye-kinama-38605481>

¹³⁸ Arınç: İsrail Vahşetinden ABD de Sorumlu, 21 May, 2004 <https://www.hurriyet.com.tr/arinc-israil-vahsetinden-abd-de-sorumlu-227358>

¹³⁹ Hale, William , *Turkish Foreign Policy Since 1774*. 3rd Edition. New York: Routledge.2013

¹⁴⁰ Özhan, Taha, *Turkey and the Crisis of Syces- Picot: from Foreign Relations to Foreign Policy*, okurakedemi ,2015, p.48

¹⁴¹ *Hürriyet*, “Turkish PM Erdogan slams Israel”, 29 .12. 2008, <http://www.hurriyet.com.tr/turkish-pm-erdogan-slams-israel-10659399>

¹⁴² ibid

¹⁴³ Hale, 2013, p. 230

¹⁴⁴ *Katrin Bennhold, Leaders of Turkey and Israel clash at Davos panel, The New York Times*, 29 January 2009.

<http://www.nytimes.com/2009/01/30/world/europe/30iht-30clash.19795420.html>

¹⁴⁵ Hale, 2013, p.230



affairs also described the attack as “bullying”, “birasy”, and “ a murder committed by Israel”.¹⁴⁶As well, Turkey called back its ambassador from Tel Aviv, downgrading its relations with Israel into secondary level, and cancelled joint military exercises with Israel preventing Israeli military flights over its airspace.¹⁴⁷

It can be argued that one of the factors that led to Mavi Marmara was structure of culture, that has been constituted among Turkish people, as a result of continuous discourses of the Turkish leaders about the Arab-Israeli conflict, like discourse of Davos and rhetoric of the leaders and members of the parliament, that encourages the Turkish people and social organizations to take actions like Mavi Marmara to support their Palestinian brothers.

As well accumulation of Israeli practices towards the Palestinians and discourses of the leaders that condemn these practices, created order of discourse about Israel from social and cultural aspect. One example is the Turkish series of “Kurtlar Vadisi”, that was issued in 2011, after crisis of Mavi Marmara, depicting Israel as killer of children, the thing that affected negatively on the Turkish Israeli relations. While the series constituted by the structure of culture it also reproduced the shared knowledge again. As well, it prepared the suitable environment and conditions for more actions to support the Palestinians. All of these are examples on the common assumption of the discourse theories which is “our ways of talking do not neutrally reflect our world, identities and social relations, but rather play an active role in creating and changing them”¹⁴⁸, in addition to Foucauldian discourse theory that “nothing outside the text”, and “discourse allows and limits possible discourses and actions”.

Discourse of Ownership of the Palestinian Issue and Liberation of Jerusalem

In the domain of discourse of civilization towards the Middle East, there is a common sense among the Turkish people on the holiness of the Palestinian lands, with necessity of continuing the historical responsibility to protect the Islamic places in Palestine, in addition to hope of the Turkish leaders to liberate Jerusalem.

In that framework, it can be observed that the Turkish president Erdogan, in some of his speeches is affected with personality and speeches of the historical hero, Salahiddin Ayyubi who liberated Jerusalem from the hand of the crusaders. In the summit of OIC on December 13, 2017, in front of Arab and Islamic leaders, Erdogan referred to wisdom said by Salahiddin Ayyubi, as the following:

I would like to once again underscore from here that Al-Quds is our red line. Haram al-Sharif, with a surface area of 144,000 m2 covering Al-Aqsa Mosque and the Dome of the Rock, will belong to Muslims until eternity,” He continued his speech saying that: *Salahiddin, the Conqueror of Jerusalem, made the following advice for Muslims: “Those who fight with their friends cannot beat their enemies.”*¹⁴⁹

In other speech for him in the opening of International forum of Waqf of Jerusalem in Istanbul on May 8, 2017, he also indicated that until the liberation of Jerusalem eyes of Salahiddin will not sleep.

One day Memnune asked our prophet, what is the judgment for the Masjid Aksa? He answered: go there and pray there, Memnune said if we could not go, our prophet said: send oil to be burned in its lamps.” Then he continue *“Sleep didn’t come to eyes of Salahaddin Eyyubi, Until Jerusalem is free again”*¹⁵⁰

Erdogan when speak about liberation of Jerusalem, he speaks from strong belief that Turkey will be the liberator of Jerusalem, and that stems from Islamic identity and responsibility to protect and save Islamic places. As Erdogan remarked:

The face of Jerusalem will surely smile in one day. The more we share in this liberation, the more

¹⁴⁶ Özhan, 2015, p.49

¹⁴⁷ Hale, 2013, p.231

¹⁴⁸ Jorgensen, and Phillips, 2002

¹⁴⁹ Presidency of Republic of Turkey, I Call On All Countries to Recognize Al-Quds as the Capital of the State of Palestine, 13.12.2017, <https://www.tccb.gov.tr/en/news/542/87719/tum-ulkeleri-kudusu-filistin-devletinin-baskenti-olarak-tanimaya-davet-ediyorum>

¹⁵⁰ “Cumhurbaşkanı Erdoğan’dan Önemli Açıklamalar, ‘Translated’”, *Sabah*, 8.5.2017, <https://www.sabah.com.tr/gundem/2017/05/08/cumhurbaskani-erdogan-konusuyor-canli>.



fortunate we become. First we will make ourselves strong, powerful in all respects, so that we can lead the liberation of the oppressed, we need to work together day and night.¹⁵¹

Other dimension of ownership of the Palestinian issue in the TFP is ‘Arbitrary geographical distinctions of the reality that Al-Aqsa Mosque ‘Our’ not ‘Their’

Through a speech for him in response to the U.S decision to move its Embassy to Jerusalem, and its recognition of Jerusalem as capital of Israel on May 7, 2017, Erdogan fastened in the mind of the audience Turkish or other Muslim a geographical distinction that Al-Aqsa Mosque is ‘our’ not for ‘Israel’, as it is noticed in his following words:

*The Haram Al Sharif, covering the Al Aqsa Mosque and the Qubbet as Sakhra, with its 144 acre of land, is a whole, belongs to Muslims and will remain so forever. We will never consent to such provocations, aimed at changing the characteristics of Al-Quds.*¹⁵²

As Edward Said argued, this universal practice of designating in one's mind a familiar space which is "ours" and an unfamiliar space beyond "ours" which is "theirs" is a way of making geographical distinctions that can be entirely arbitrary.¹⁵³ Erdogan is setting up boundaries include that Al-Aqsa on 144 acres of land is just for Muslims, this geographical distinction by Erdogan of ‘our’ and ‘their’ is arbitrary, because imaginative geography of the "our land—Israeli land" variety does not require that the Israeli acknowledge the distinction. It is enough for "us" to set up these boundaries in our own minds; "they" become "they" or “occupiers” accordingly.¹⁵⁴

Some discursive practices of the TFP represent reality according to deconstruction theory of Derrida, based on dichotomies such as east/west, good/evil. That is obvious in the response of the Turkish president to crisis of Al-Aqsa that raised in July 2017, as a result of Israel’s construction of Metal detectors on the doors of Al-Aqsa to control Muslim prayers. In that regards he delivered the following speech on July 22, 2017, talking in the name of term president of Organization of Islamic Cooperation ‘OIC’, as following:

*Metal detectors and other restrictions should be immediately lifted and returned to the status quo... As the summit term president of the Organization of Islamic Cooperation, I call for the international community to act to immediate end practices that restrict freedom of worship*¹⁵⁵

In other speech, Erdogan said in responses to Al-Aqsa crisis, that Al-Aqsa Mosque is not just for Palestinians it is also for all Muslims.

*Haram al-Sharif, located in al-Quds, is the honor, dignity and a holy site of not only the Palestinians, but of the entire Islamic world of 1.7 billion people. As the Summit Term President of the Organization of Islamic Cooperation, I hereby once again invite Israeli administration to act in line with the recognized practices, the law and fundamental humanitarian values.*¹⁵⁶

When Erdogan spoke in the name of term president of OIC, he represents the Muslim world in his speech, without making consideration for the identity of Turkey as a NATO member, the thing that construct dichotomy of Islamic identity over Western identity.

Other example on privileging of Islamic identity over the Western identity, is Turkey’s response to the movement of U.S embassy to Jerusalem in 2018. In that regards, the Turkish president invited for OIC

¹⁵¹ Kudüs’e Sırtımızı Dönmemiz, Kendimizi İnkâr Etmemiz Demektir ‘Translated’, TCCB, 20.12.2017

<https://www.tccb.gov.tr/haberler/410/87663/kuduse-sirtimizi-donmemiz-kendimizi-inkr-etmemiz-demektir.html>

¹⁵² “We Will Not Allow Adhan to Be Silenced in Al-Quds”, TCCB, 08.05.2017, <https://www.tccb.gov.tr/en/news/542/75129/we-will-not-allow-adhan-to-be-silenced-in-al-quds>

¹⁵³ Said, Edward., *Orientalism*, , Vintage Books, New York,1978

¹⁵⁴ Said, 1978.

¹⁵⁵ “Erdogan urges international community to immediately act to end restrictions at Al-Aqsa”, *Hurriyet Daily News*, 22.07.2017, <http://www.hurriyetdailynews.com/erdogan-urges-international-community-to-immediately-act-to-end-restrictions-at-al-aqsa--115833..>

¹⁵⁶ “Haram al-Sharif Is the Honor and Dignity of the Entire Islamic World”, TCCB, 23.07.2017,

<https://www.tccb.gov.tr/en/news/542/80014/haram-al-sharif-is-the-honor-and-dignity-of-the-entire-islamic-world>



<http://www.turansam.org>

TURAN-SAM: TURAN Stratejik Arařtırmalar Merkezi * TURAN-CSR: TURAN Center for Strategic Researches

TURAN-SAM Uluslararası Bilimsel Hakemli Dergisi; p-ISSN: 1308-8041, e-ISSN: 1309-4033; Yıl: 2019; Ay: Eylül; Cilt: 11/YAZ, Sayı: 43

TURAN-CSR International Scientific, Peer-Reviewed and Refereed Journal; ISSN: 1308-8041, e-ISSN: 1309-4033; Year: 2019; Month: September; Volume: 11/SUMMER, Issue: 43
DOI: <http://dx.doi.org/10.15189/1308-8041>

meeting, and he again spoke in the name of identity of membership of OIC. As well, Turkey downgraded its relations with Israel, and declared that it will reevaluate the economic relations with Israel.

CONCLUSION

It is concluded that change in the discourse about Arabs and the Palestinian issue among the Turkish mediums and elites, is combined with change of principles of the Turkish Foreign Policy, from early republic of Turkey to AK party era. In early republic of Turkey, discourse was affected by pro-Western identity of the state which was master nodal point linked with development, prosperity and modernity. That identity constituted in difference with Arabs, who were perceived by the Turkish people as betrayals, and undeveloped. In that context, Middle East was marginalized, and the discourse about the Palestinian issue was weak among the Turkish mediums. The positive discourse about Arabs and Islamic world starts to rise when Islamic Outlook Movement initiated in 1970s, in addition to effect of some factors like Cyprus crisis and petrol crisis, during that time consciousness about the Palestinian issue, and importance of Jerusalem starts to shape among the Turkish people. Nevertheless, in that period and before AK party, the Turkish leaders were hesitated to criticize the Israeli oppressive practices towards the Palestinians, and if they did, that criticism characterized with instability, since there was conflict in discourses, and the Middle Eastern or Islamic identity was oppressed in favor of pro-Western identity.

While in AK party era, pro- Palestinian discourse dominated by Turkish elites and mediums, it characterized with continuity, and came in line with the new principle of the TFP to be independent from the West. As well, during Arab Spring the TFP towards Middle East, dominated with discourse of civilization. At that time discourse about Arabs and Islam start to change from negative to positive, for example the Turkish president Erdogan in a speech for him, called the Turkish people to leave aside what they had wrongly learned in the schools that 'Arabs hit us from the back'. In that context, the order of discourse in Turkish policy towards the Palestinians has a common sense on ownership of the Palestinian issue, in addition to hope of the Turkish leaders to liberate Jerusalem. As well, in many cases the discursive practices of the Turkish leaders contributed in reproduction of the identity of the state as Islamic country. Especially, when the Turkish president became term president of the OIC, and spoke in name of identity of OIC member not NATO member.

REFERENCES

1. Akturk, Ahmet Serdar "Arabs in Kemalist Turkish Historiography." *Middle Eastern Studies*, Taylor & Francis, vol:46, issue:5, pages: 633-653, 2010.
2. Arı, Tayyar, *Geçmişten Günümüze, Orta Doğu: Siyaset, Savaş ve Diplomasi, Cilt 1, Bursa: MKM Yayıncılık*, 5. Baskı, 2012.
3. Arı, Tayyar, *Liderler, Kanaat Önderleri ve Kamuoyunun Gözünden Yükselen Güç, Türkiye-ABD İlişkileri ve Ortadoğu*, Bursa MKM Yayıncılık, 2010.
4. BALI, Rifat N. , "The image of the Jew in the Rhetoric of Political Islam in Turkey", *Cahiers d'Etudes sur la Méditerranée Orientale et le monde Turco-Iranien*, 1999.
5. Bo, Wang "A Research on the Causes of Turkey-Israel Discord", *Middle East Studies Institute, Shanghai International Studies University*, 2009
6. Bozdağlıoğlu, Yücel, "Modernity, Identity and Turkey's Foreign Policy." *Insight Turkey* Vol:10 Issue:1, pages: 55-76. 2008.
7. Dabirimehrand Amir and Fatmi, Malihe Tabatabai, "LACLAU and Mouffe's Theory of Discourse", *Journal of Novel Applied Sciences*, 2014, pages:1283-1287.
8. Derrida, Jacques, *Dissemination, Translated, with an Introduction and Additional Notes*, by Barbara Johnson, the University of Chicago Press.
9. Edkins, Jenny, "Poststructuralism", in *International Relations Theory for the Twenty-First Century: An introduction*, Edited by Martin Griffiths, 2007



10. Erel, Teomo, “Ermeni Terörüne İsrail’in Katkısı”, *Milliyet* 18.9.1982.
11. Ertosun, Erkan, *Filistin Politikamız: Camp David’den Mavi Marmara’ya*. Vol. 1. İstanbul: Kaknüs yayınları, 2013.
12. Ertosun, Erkan, *Türkiye’nin Filistin Politikası (1979-2009), Doktora Tezi*, . Ankara: Ankara Üniversitesi, Sosyal Bilimler Enstitüsü, Uluslararası İlişkiler Ana Bilim Dalı. 2012.
13. Erdogan, Birsen. *Humanitarian Intervention and the Responsibility to Protect Turkish Foreign Policy Discourse*. Maastricht University , 2017.
14. **Haaretz, Turkish PM: Assassination of Yassin Was an Act of Terror”, *Haaretz*, 26.03.2004,**
15. <https://www.haaretz.com/turkish-pm-assassination-of-yassin-was-an-act-of-terror-1.117922>
16. Hall, Stuart, “The Work of the Representation”, in Stuart Hall, *Representation: Cultural Representations and Signifying Practices*, the Open University, 1997.
17. Hale, William , *Turkish Foreign Policy Since 1774*. 3rd Edition. New York: Routledge, 2013.
18. **Hürriyet, Erdoğan’dan İsrail ve ABD’ye kınama, 20 Mayıs 2004,**
19. **Hurriyet, Arınc: İsrail Vahşetinden ABD de Sorumlu, 21 May, 2004**
20. **Hurriyet, “Turkish PM Erdogan slams Israel”, 29 .12. 2008,** <http://www.hurriyet.com.tr/turkish-pm-erdogan-slams-israel-10659399>
21. Hurriyet, “Erdogan’dan İsrail’e Sert Eleştiri, ‘translated’”, 19.11.2012. Retrieved on 26.11.2018 from: <http://www.hurriyet.com.tr/erdogandan-israile-sert-elestiri-21956061>
22. **Hurriyet, “Onbir Aym Sultanı”, October, 1973**
23. **Hurriyet Daily News, “Erdoğan urges international community to immediately act to end restrictions at Al-Aqsa”, 22.07.2017,** <http://www.hurriyetdailynews.com/erdogan-urges-international-community-to-immediately-act-to-end-restrictions-at-al-aqsa--115833>
24. **Hurriyet , israil ile ‘soykırım’ krizi”, 6.04.2002,** <http://www.hurriyet.com.tr/israil-ile-soykirim-krizi-64051>
25. Jorgensen, Marianne, and Phillips, Louise. *Discourse Analysis as Theory and Method*. . SAGE. 2002
26. **Katrin Bennhold, Leaders of Turkey and Israel clash at Davos panel, *The New York Times*, 29 January 2009,** <http://www.nytimes.com/2009/01/30/world/europe/30iht-30clash.19795420.html>
27. kologlu, Orhan, Osmanlıdan Kalanlar, *Milliyet*, 24.05.1972, page 5.
28. Mesut Özcan, “Harmonizing foreign policy : Turkey, the EU and the Middle East. Burlington”, VT: *Ashgate*, 2008.
29. Milliyet, “MSP’nin Kudüsü Kurtarma Mitingi Olaysız Geçti”, Konya, 07.09.1980. p.6
30. Milliyet, “MSP’nin Kudüsü Kurtarma Mitingi Olaysız Geçti, Konya, 07.09.1980. p.6
31. Milliyet, “Üzerinde Siyonizm yazan timsah resmini halka gösteren Erbakan, “işte sizi yiyen canvar” dedi,” 28.09.1979.
32. Milliyet, “İsraili istihbarat yetkililerine göre, FKÖ Türkiye’deki iki ayrı terör örgütüyle ilişkili”, , 12.07.1982. P: 11
33. Milliyet, “Süikast dünyayı korkuttu, 23,03, 2004 p.4
34. Milliyet, Küçük Beyinlere Düşman Tohumu, 28.03.2004, p.18
35. Milliyet , “Hamis liderine Cenaze namazi, , 27.03.2004, p. 17.
36. Özhan, Taha, *Turkey and the Crisis of Syces- Picot: from Foreign Relations to Foreign Policy*, okurakedemi ,2015.
37. Patterson, Thomas C., “Post-Structuralism, Post-Modernism: Implications for Historians”, *Social History*, Vol. 14, No. 1 (Jan., 1989), pp. 83-88.



http://www.turansam.org

TURAN-SAM: TURAN Stratejik Araştırmalar Merkezi * TURAN-CSR: TURAN Center for Strategic Researches

TURAN-SAM Uluslararası Bilimsel Hakemli Dergisi; p-ISSN: 1308-8041, e-ISSN: 1309-4033; Yıl: 2019; Ay: Eylül; Cilt: 11/YAZ, Sayı: 43

TURAN-CSR International Scientific, Peer-Reviewed and Refereed Journal; ISSN: 1308-8041, e-ISSN: 1309-4033; Year: 2019; Month: September; Volume: 11/SUMMER, Issue: 43
DOI: http://dx.doi.org/10.15189/1308-8041

38. **Presidency of Republic of Turkey, I Call On All Countries to Recognize Al-Quds as the Capital of the State of Palestine, 13.12.2017, <https://www.tccb.gov.tr/en/news/542/87719/tum-ulkeleri-kudusu-filistin-devletinin-baskenti-olarak-tanimaya-davet-ediyorum>**
39. **Peuch, Jean-Christophe, “Turkey: Middle East Crisis Puts Great Strain On Turkish Leadership”, Radio Free Europe Radio Liberty.05.04. 2002, retrieved on 08.02.2019. from <https://www.rferl.org/a/1099319.html>**
40. **Pusul Haber ,“Ak Parti TBMM Grup Toplantısı”, , 9.01.2018, <https://www.pusulhaber.com.tr/ak-parti-tbmm-grup-toplantisi-764893h.htm>**
41. **Radikal, “İsrail soykırım yapıyor”, 5.4.2002. <http://www.radikal.com.tr/turkiye/israil-soykirim-yapiyor-628905/>**
42. **Rear, David, “Laclau and Mouffe’s Discourse Theory and Fairclough’s Critical Discourse Analysis: An Introduction and Comparison”, College of Economics Nihon University rear.david@nihon-u.ac.jp**
43. **Robins, Philip, *Turkey and the Middle East*. New York: the Royal Institute of International Affairs, 1991.**
44. **Uzer, Umut, Turkey’s Islamist movement and the Palestinian cause: the 1980 ‘Liberation of Jerusalem’ demonstration and the 1997 ‘Jerusalem Night’ as case studies, *Israel Affairs*, 2017, Vol:23, Issue:1, Pages:22-39.**
45. **Seker, Nesim, “Vision of Modernity in the Early Turkish Republic: An Overview”, *Historia Actual Online* , 15. Oct, 2007,pp: 49-56.**
46. **Tür, Özlem, Han, Ahmet K., "Aframework for Understanding the Changing Turkish Foreign Policy of the 2000s." In *Turkey in the 21st Century: Quest for a New Foreign Policy* , by Özden Zeynep Oktav. Ashgate, 2011.**
47. **Sabah “Cumhurbaşkanı Erdoğan’dan Önemli Açıklamalar, ‘Translated’”, , 8.5.2017, <https://www.sabah.com.tr/gundem/2017/05/08/cumhurbaskani-erdogan-konusuyor-canli>.**
48. **Said, Edward., *Orientalism*, , Vintage Books, New York,1978**
49. **TCCB, Kudüs’e Sırtımızı Dönmemiz, Kendimizi İnkâr Etmemiz Demektir ‘Translated’, 20.12.2017**
50. **<https://www.tccb.gov.tr/haberler/410/87663/kuduse-sirtimizi-donmemiz-kendimizi-inkr-etmemiz-demektir.html>**
51. **TCCB, “We Will Not Allow Adhan to Be Silenced in Al-Quds”, , 08.05.2017, <https://www.tccb.gov.tr/en/news/542/75129/we-will-not-allow-adhan-to-be-silenced-in-al-quds>**
52. **TCCB,“Müslümanlar İçin Mübarek Beldelerimizi Korumak İmkân Değil, İman Meselesidir, 25.07.2017 <https://www.tccb.gov.tr/haberler/410/80036/musulmanlar-icin-mubarek-beldelerimizi-korumak-imkn-degil-iman-meselesidir>**
53. **TCCB, “ The Strength We Derive from Our History and Civilization Is Our Greatest Advantage”, , 01.10.2017.**
54. **<https://www.tccb.gov.tr/en/news/542/84735/the-strength-we-derive-from-our-history-and-civilization-is-our-greatest-advantage.html>**
55. **TCCB, ¹“We Protect All the Treasures on These Lands”, 11 November, 2017, <https://www.tccb.gov.tr/en/news/542/87302/we-protect-all-the-treasures-on-these-lands>.**
56. **TCCB, “Haram al-Sharif Is the Honor and Dignity of the Entire Islamic World”, 23.07.2017, <https://www.tccb.gov.tr/en/news/542/80014/haram-al-sharif-is-the-honor-and-dignity-of-the-entire-islamic-world>**
57. **YKM Yaşlılar Koordinasyon Merkezi ,“Cumhurbaşkanı Erdoğan TBMM Grup Toplantısı’nda konuştu”, , 25.07.2017, <http://m.akparti.org.tr/ykm/haberler/cumhurbaskani-erdogan-tbmm-grup-toplantisinde-konustu2/91753>**
58. **YANG, Chen & GUO, Changgang (2015) “National Outlook Movement” in Turkey: A Study on the Rise and Development of Islamic Political Parties, *Journal of Middle Eastern and Islamic Studies (in Asia)*, 9:3, 1-28**



<http://www.turansam.org>

TURAN-SAM: TURAN Stratejik Arařtırmalar Merkezi * TURAN-CSR: TURAN Center for Strategic Researches

TURAN-SAM Uluslararası Bilimsel Hakemli Dergisi; p-ISSN: 1308-8041, e-ISSN: 1309-4033; Yıl: 2019; Ay: Eylül; Cilt: 11/YAZ, Sayı: 43

TURAN-CSR International Scientific, Peer-Reviewed and Refereed Journal; ISSN: 1308-8041, e-ISSN: 1309-4033; Year: 2019; Month: September; Volume: 11/SUMMER, Issue: 43

DOI: <http://dx.doi.org/10.15189/1308-8041>

(17)

Tuğçe COŞKUN¹⁵⁷

HURÛFÂT DEFTERLERİ İŞİĞİNDA ANKARA VAKIFLARI ANKARA BASED ON TYPEFACE (HURUFAT) JOURNALS

ÖZ

Ankara ile ilgili günümüze kadar çeşitli çalışmalar yapılagelmiştir. Bu çalışmalarda Ankara siyasi, ekonomik, kültürel yönleriyle ele alınmıştır. Fakat günümüze kadar Ankara'nın tarihi, Şer'iyye Sicilleri ve Tahrir Defterleri üzerinden çalışılmış, Hurûfât Defterleri üzerine bir çalışma yapılmamıştır. Bu eksikliğin giderilmesi adına makalemizin kapsamı Ankara'nın geçmişinin Hurûfât Defterleri üzerinden takibi şeklinde olacaktır.

Bu minvalde Hurûfât Defterleri, Ankara'nın 1647-1809 yılları arasındaki kayıtlarını içermektedir. Söz konusu tarih aralığının belirlenmesinde, Ankara Hurûfât Defterlerinin tutulduğu dönem esas alınmıştır. Bu defterlere göre mahalleler, camiler, zâviyeler, medreseler, vakıflar ve buralardaki görevliler tespit edilmiştir.

Anahtar Kelimeler: Hurûfât Defterleri, Ankara Eyaleti, Mahalle, Vakıf, Camii, Mescid, Tekke, Zâviye.

ABSTRACT

Various studies have been carried out on Ankara, until today. These studies were dealt with from the political, economic and cultural aspects. One of these dimensions are the studies concerning the history of Ankara. These studies, which were related to the past, cover different periods and subject fields. While the history of Ankara until today was studied on documents, such as the Court Records, there had not been any studies from the Typeface Journals. Our thesis will monitor the history of Ankara, based on the Typeface Journals. In this context, the Typeface Journals contain the records of Ankara between the years 1647-1809.

The neighbourhoods, mosques, small Islamic monasteries, theological schools, foundations and the officials at these places have been determined according to these journals.

Keywords: *Typeface Journals, Ankara State, Neighborhood, Waqf, Mosque, Prayer room, Lodge, Zawiya.*

¹⁵⁷ Gazi Üniversitesi, Ortaçağ Tarihi Bilim Dalı Yüksek Lisans Tez Öğrencisi; Ankara/TÜRKİYE; E-posta: tcoskun3846@gmail.com



GİRİŞ

Günümüz Türkiye Cumhuriyeti'nin başkenti olmasıyla büyük bir önemi haiz olan Ankara, tarihsel köken itibariyle de Roma hatta daha eski çağlara ait özellikleri bünyesinde barındırır. Polatlı civarındaki Gordion'dan, Ulus civarındaki Roma Hamamı'na, şehrin ana simgelerinden olan Ankara Kalesi'nden, Selçuklu mimarisinin eşsiz örneklerinden Arslanhane Camii'ne varıncaya dek geniş bir yelpazedeki eserler Ankara'nın tarihi hüviyetini oluşturur.

Ankara tarihine özellikle dönemin sosyal, kültürel ve vakıf teşkilatı etrafında konumlanmış şehrin bütüncül tarihine katkı sağlayan bir diğer arşiv kaynağı da Hurûfât Defterleri'dir. Selçuklu, Beylikler, Osmanlı ve Cumhuriyet döneminden günümüze ulaşmış olan vakıf eserleri, vakfiyeler, berat, ferman kayıtları Vakıflar Genel Müdürlüğü Arşivi (VGMA)'da muhafaza edilmektedir.

Rûznâmçe olarak da adlandırılan bu defterler tutuldukları dönemin idarî yapısını; nahiye, mahalle, köyleri alfabetik sıraya göre kaza adının altında sıralandırılmıştır. Hurûfât Defterleri vakıf eserlerinin belirlenmesinde, bu eserlerin hangi kaza merkezine bağlı olduğuna, yeni görevli adları, kişinin unvanı, aldıkları maaş, atama kayıtları, görevi kendisine tevki eden makam veya kişinin adı, yaptıkları faaliyetler hakkında da bilgi vermesi açısından Atik Şahsiyet Defterlerinin tamamlayıcısı olmuştur.

1. VAKIFLAR

Vakıf, sözlükte “*durmak, durdurmak, alıkoymak, tasarruftan alıkoymak*” anlamına gelen Arapça *v-k-f* fiilinden türemiş olan “*vakf*” şeklinde kullanılan bu kelimenin çoğulu “*evkaf*” ve “*vukuf*” gelir.¹⁵⁸ Vakıf kelimesinin, “*mevkuf*” yani vakfedilen şey anlamında kullanıldığı da görülmektedir.¹⁵⁹

Bu tarihî gelişimi Yunan kültürüyle başlatmak köken itibariyle ilk bilgilere ulaşmamızı sağlamaktadır. Eski Yunan'da ilk devirlerde vakıf, malın tahsis olunduğu gayeye göre kullanılması anlamına geliyordu. Hristiyanlığın yayılıp Roma'nın resmî dini haline geldiği dönemlerde, kiliselere ve manastırlara yapılan tahsisler ile fakirlerin korunması için tesis edilen kurumlara yapılan bağışlar, ilk vakıf örnekleri olarak ortaya çıktı.¹⁶⁰

Eski Mısırlılarda da ilahlara, mabetlere ve kabirlere bazı tahsisatlar söz konusuydu.¹⁶¹ Orta Asya Türk topluluklarında, göçebelik dönemlerine ait vakıf örnekleri görülüyordu.¹⁶² Fakat bu durum, eski Türk topluluklarında sosyal yardımlaşmanın olmadığı anlamına gelmemektedir. Şamanist devrin anlatılarıyla süslü olan Dede Korkut hikâyelerinde “dervişlere nezir vermek”, “aç görünce doyurmak”, “çıplak görünce giydirmek” gibi insanlar arasında yardımlaşmayı teşvik ve ifade eden pek çok deyim vardır. Yine Türk toplumlarında görülen toplu şölenler, yedirip içirme adetleri; zayıfı, yoksulu koruma uygulamaları da toplumun ortak bilinçaltında “vakıf anlayışının” varlığına delil eden önemli işaretlerdir.¹⁶³

2. HURÛFÂT DEFTERLERİNDE KAYITLI ANKARA VAKIFLARI

Vakıf, Osmanlılara, önceki İslam toplumlarından intikal etmiş bir kurum olmasına rağmen, Osmanlı döneminde altın dönemini yaşamıştır. Bu kurum lonca teşkilatı ve mütevelliler sayesinde ülke zenginliklerinin âdil paylaşımı, kamusal hizmetlerin en kısa yoldan halka ulaştırılması, eğitim ve bilimin desteklenmesi, yardımlaşmanın kurumsallaşması, toplum katmanları arasında sosyal dengenin oturtulması, siyasî ve ekonomik istikrarın korunmasında yüzyıllarca işlev görüp, bu konuda siyasî yönetimlerin en büyük yardımcısı oldu. Osmanlı öncesinde de vakıflar birçok hizmet ve faaliyetlerde bulunmaktaydı. Fakat hiçbir zaman,

¹⁵⁸Pakalın, M. Z. (1993). Osmanlı Tarih Deyimleri ve Terimleri Sözlüğü III. İstanbul: M.E.B Yay, 377; Öztürk, N. (1983). Menşei ve Tarihi Gelişimi Açısından Vakıflar. Ankara: Vakıflar Genel Müdürlüğü Yay, 27.

¹⁵⁹Yediyıldız, B. (1988). “Türk Kültür Sistemi İçinde Vakfın Yeri”, Vakıflar Dergisi, S. XX, 404.

¹⁶⁰Köprülü, B. (1951). “Tarihte Vakıflar”, AÜHFD, VIII/3, Ankara, s. 480-481.

¹⁶¹Koyunoğlu, 2002: 81.

¹⁶²Kayaoğlu, İ. (1978). “Vakfın Menşei Hakkında Görüşler”, Vakıflar Dergisi, XI, 49.

¹⁶³Koyunoğlu, 2002: 77.



Osmanlı Devleti zamanındaki kadar geniş coğrafyaya yayılıp kapsamlı, teşkilatlı ve verimli çalıştırılmadılar.¹⁶⁴

Osmanlılarda vakıf kurucularının çoğu yönetici kesime mensup kişilerdi. Bu arada kadınlar da vakıf tesisine yakın ilgi gösterip kendi adlarına hayratlar yaptırıyorlardı.¹⁶⁵

Osmanlı İmparatorluğu teşekkül edeceği devirlerde Anadolu'ya doğru yapılan derviş akını ve bu dervişlerin köylerde yerleşerek din propagandası ve toprak işleriyle meşgul olmaları hareketi vakıf sistemini doğrudan etkileyen hareketlilik olmuştur.¹⁶⁶

Bütün topluma tahsis edilmiş hastanelerde (bîmarhane, dârüşşifa) ise, bedenî ve ruhî hastalıklarının tedavisi yapıp müşkül durumda olan hastaların yol paralarının karşılanması gibi çok yönlü bir organize halindeydi. Bu kurumlarda tıp eğitimi de verilip öğrencilere öğrendiklerini uygulama fırsatı da sağlanmaktaydı.¹⁶⁷

Osmanlı fikir, kültür ve düşünce hayatında da önemli derecede rol oynayan eğitim kurumları, vakıflar tarafından tesis ediliyordu. Böyle bir uygulamadan dolayı da devlet, eğitim için kendi bütçesinden ayrıca bir kaynak ayırma ihtiyacı hissetmiyordu. Medreseyi kuranlar sadece bina yapmakla kalmıyor, medresede görev yapacak eğitim kadrosunun, maaşlarının, talebelerinin iâşesi ve konaklama ihtiyaçlarının karşılanması için gerekli gelir getiren vakıfları da kuruyorlardı. Böylece ekonomik bir sıkıntıyla karşılaşmadan öğrencilerin eğitim ve öğretim faaliyetlerinin devamı sağlanıp bilimsel gelişmelerin konforlu ortamda yapılmasını sağlıyordu.¹⁶⁸

Osmanlı Devleti'nin XVIII. yüzyıldan itibaren siyasî, askerî ve iktisadî istikrarını kaybetmeye başlaması ve buna bağlı olarak sistemin önemli kurumlarında baş gösteren olumsuzluklar, rüşvetin yaygınlaşması vakıfları da derinden etkiledi. Özellikle vakıfların yönetim ve denetimlerinde görülen sorunların giderilmesi amacıyla merkezî bir anlayışla 1826'da Evkâf-ı Hümayun Nezâreti kuruldu. Nezâretin kurulması ile başlayan yeni dönemde vakıf gelirleri önemli ölçüde azaldı ve bu durum zamanla vakıf eserlerinin harap ve bakımsız hale gelmesine yol açtı.¹⁶⁹

3. SONUÇ VE DEĞERLENDİRME

Bu araştırma ile Osmanlı Dönemi Ankara şehrinin XVII. ve XVIII. yüzyıllar arasında vakıf tarihine olumlu katkı sağladığını düşünüyoruz. Bu sayede Ankara ilinin vakıflarla şekillenen fiziki statüsünü daha iyi anlamış olmaktadır. Belgelerde birçok vakıf eserleri, medrese, cami, türbe vb. imaret eserleri yer almaktadır. Bu vakıflara atama usulleri, görevlinin ayrılış nedeni, yeni görevlendirilmiş kimseler, almış oldukları maaş gibi konuların yazılması arşiv kaydının titizlikle yapıldığına delildir.

Hurûfât Defteri'ne dayanarak 101 cami, 45 zâviye, 13 medrese, 8 hamam, 1 ecza, 2 değirmen, 2 çeşme vakıf kaydı tespit edilmiştir.

315 köy, 28 kasaba, 20 kaza, 135 mahalle, 30 nahiye tablolar halinde verilmiştir. Köylerin tamamında bir cami veya mescid bulunduğunu öğreniyoruz. Bu mescid ve camiler genellikle köyün veya beldenin adını almıştır. Vakıf eserlerinin adlarında özellikle Ahî teşkilatının yer alması şehrin çehresini ayakta tutan gücü gözler önüne sermektedir. Medreselerin desteklenmesi, maddi manevi toplum hayatında yer verilmesi Ankara tarihinin koruduğu mirası güçlendirmesine zemin hazırlamıştır.

KAYNAKÇA

1. Pakalın, M. Z. (1993). Osmanlı Tarih Deyimleri ve Terimleri Sözlüğü III. İstanbul: M.E.B Yayınları.

¹⁶⁴Öztürk, N. (2002). "Osmanlı Döneminde Vakıflar", Türkler, X, 798.

¹⁶⁵Yediyıldız, 2012: 160.

¹⁶⁶Barkan, 2015: 505.

¹⁶⁷Barkan, 1942: 354.

¹⁶⁸Ergin, O. (1936). Türkiye'de Şehirciliğin Tarihi İnkişafı. İstanbul: İstanbul Üniversitesi Hukuk Fakültesi Yay, 1936, 38-40.

¹⁶⁹İpşirli, M. (1989). II. Mahmud Dönemi'nde Vakıfların İdaresi", Sultan II.Mahmud ve Reformları Semineri, 57.



<http://www.turansam.org>

TURAN-SAM: TURAN Stratejik Arařtırmalar Merkezi * TURAN-CSR: TURAN Center for Strategic Researches

TURAN-SAM Uluslararası Bilimsel Hakemli Dergisi; p-ISSN: 1308-8041, e-ISSN: 1309-4033; Yıl: 2019; Ay: Eylül; Cilt: 11/YAZ, Sayı: 43

TURAN-CSR International Scientific, Peer-Reviewed and Refereed Journal; ISSN: 1308-8041, e-ISSN: 1309-4033; Year: 2019; Month: September; Volume: 11/SUMMER, Issue: 43

DOI: <http://dx.doi.org/10.15189/1308-8041>

2. Öztürk, N. (1983). Menşei ve Tarihi Gelişimi Açısından Vakıflar. Ankara: Vakıflar Genel Müdürlüğü Yayınları.
3. Yediyıldız, B. (1988). “Türk Kültür Sistemi İçinde Vakfın Yeri”, Vakıflar Dergisi, S. XX.
4. Köprülü, B. (1951). “Tarihte Vakıflar”, AÜHFD, VIII/3, Ankara.
5. Kayaoğlu, İ. (1978). “Vakfın Menşei Hakkında Görüşler”, Vakıflar Dergisi, XI.
6. Öztürk, N. (2002). “Osmanlı Döneminde Vakıflar”, *Türkler*, X, 798.
7. Şimşek, M. (1985). “Osmanlı Cemiyetinde Para Vakıfları Üzerine Münakaşalar”, *Ankara Üniversitesi İlahiyat Fakültesi Dergisi*, XXVII.
8. İpşirli, M. (1989). II. Mahmud Dönemi’nde Vakıfların İdaresi”, *Sultan II.Mahmud ve Reformları Semineri*.



http://www.turansam.org

TURAN-SAM: TURAN Stratejik Arařtırmalar Merkezi * TURAN-CSR: TURAN Center for Strategic Researches

TURAN-SAM Uluslararası Bilimsel Hakemli Dergisi; p-ISSN: 1308-8041, e-ISSN: 1309-4033; Yıl: 2019; Ay: Eylül; Cilt: 11/YAZ, Sayı: 43

TURAN-CSR International Scientific, Peer-Reviewed and Refereed Journal; ISSN: 1308-8041, e-ISSN: 1309-4033; Year: 2019; Month: September; Volume: 11/SUMMER, Issue: 43

DOI: http://dx.doi.org/10.15189/1308-8041

(18)

Serpil TOPALCA; Dr. Öğr. Üyesi Reyhan YÜKSEL GEMALMAYAN

DRAMANIN DİSLEKSİ OLAN İLKOKUL ÖĞRENCİSİNİN FONOLOJİK FARKINDALIK
BECERİSİNE ETKİSİ

*THE EFFECT OF DRAMA ON PHONOLOGICAL AWARENESS SKILLS OF PRIMARY SCHOOL
STUDENTS WITH DYSLEXIA*

ÖZ

Bu çalışmanın amacı zihinsel, işitsel ve görsel bir yetersizliği olmamasına rağmen doğru okuma becerisinde sorunlar yaşayan bir ilkokul 2.sınıf öğrencisinin fonolojik farkındalık becerisini arttırmaktır. Bu amaç doğrultusunda ilgili literatür taranmış ve kavramsal bir çerçeve oluşturulmuştur. Bu öğrenciye; harf, hece ve kelime okuma becerisi kazandırmak amaçlanmış, akran öğretimi ve etkileşim temelli drama yöntemi kullanılarak planlar hazırlanmış, eğitim oturumları düzenlenmiştir. Seçilen denek; çalışma öncesinde, harf, hece ve kelimeleri okumakta güçlük yaşamakta sesleri görsellerine uygun olarak seslendirememektedir. Öğrenciye okuma becerisi kazandırmak ve akıcı okumasını geliştirmek için; görsel, işitsel, dokunsal becerileri kullanarak organize olma, iç ses, ardıl işlem becerileri ile eş zamanlı becerileri kullanmayı ise koşan çalışmalar yaptırılmıştır. Çalışma hafta içi ve hafta sonu her gün yapılmış, toplam 28 saat sürmüştür.

Çalışma sonunda öğrencinin; harf, hece ve kelime okuma becerilerinin gelişiminde önemli ölçüde başarı sağlandığı ve okuyabildiği gözlemlenmiştir. Öğrenci, kelime anlama düzeyi ve yüzdeliğini belirleme tablosundan 92 kelimeyi doğru okuyarak %95+ öğretim düzeyine ulaşmıştır.

Anahtar Kelimeler: Okuma, Okuma güçlüğü, Disleksi.

ABSTRACT

The aim of this study is to increase the phonological awareness skills of a 2nd grade primary school student, even though he doesn't have any mental, hearing or sight related problems. Towards this goal, the related literature was researched and a cognitive framework was created. For this student; it was aimed to earn him letter syllable, and word reading skills; tutorial sessions were made using peer teaching and interaction based drama method. Before the study, chosen subject was having problems with reading letters, syllables and words, and couldn't vocalise the vowels according to their images. To earn the student reading skills and improve his fluent reading; the studies those necessitate getting organized using visual, auditory, tactile skills, innervoice, simultaneous skills with sequent process skills, were benefitted from. The study took 28 hours and done in week days and weekends.

By the end of the study, it was observed that improvement of letter, syllable and word reading skills of the student were succeeded significantly and that the student could read correctly. The student, correctly read 92 words from the word comprehension level and percentage determination table, which showed that the student reached 95+ percent education level.

Keywords: Reading, reading difficulties, dyslexia.



GİRİŞ

Okul çocukların yaşamlarında önemli bir dönemi oluşturmaktadır. Bununla birlikte okul döneminde çocuğa kazandırılması hedeflenen bir çok becerinin temeli ise okul öncesi dönemde oluşmaktadır. Okul döneminde çocukların gösterecekleri başarı gelecek yaşamları için önemlidir. Okumayı öğrenme süreci ise bu anlamda akademik başarının temeli olarak değerlendirilmektedir. Bu bağlamda, ilkokulun ilk yıllarında öğretimi hedeflenen en önemli beceri okumadır.

Frith'e (1985) göre okumanın gelişimsel üç aşaması vardır. Bunlar: Logografik, alfabetik ve ortografik evredir. Logografik aşamada çocuklar gördükleri kelimelerin şekillerini tanımaya başlar. Alfabetik aşamada, çocuklar harf-ses ilişkisini öğrenirler. Karşılaştıkları yabancı kelimeleri okurken bu bilgilerini kullanırlar. Ortografik aşamasında ise, çocuklar kelimeleri otomatik olarak algırlar. Bu süreçte, çocuklar gözleri ile yazıyı izlerken harf ses dönüşümünü gerçekleştirir ve aynı zamanda sözcüğü anlamlandırmaya çalışırlar (Karaçay, 2011).

Okuma görsel, işitsel, dilsel, bilişsel ve dikkat süreçlerinin entegrasyonunu gerektiren çok boyutlu, karmaşık ve yavaş gelişen bir beceridir. Birey kendi dilini konuşmayı neredeyse zahmetsizce, kendiliğinden öğrenirken yazılı bir metni okumak için bilgi ve uygulamaya ihtiyaç duyar (Norton, Beach ve Gabrieli, 2015). Normal ya da normal üstü zekaya sahip olan disleksili çocuklar doğru ve akıcı okuyamama, kelimeyi tanımada zorluk yaşama, yazma ve kodlamada zayıf olma gibi belirtiler gösterirler. Ses-harf ilişkisini kuramayan ve istenilen kodlamayı yapamayan disleksili çocuklar akademik olarak beklenen düzeyde başarı gösteremezler. Disleksili çocukların yaşadıkları fonolojik problemlerin üstesinden gelebilmeleri için literatürde çeşitli okuma eğitimi uygulamalarından yararlanılmaktadır. Bu uygulamalar incelendiğinde birden fazla duyuyu kullanarak, öğreneni öğrenme etkinliklerinin içine katan yöntemlerin daha kalıcı, öğretici ve genellenebilir olduğu görülmüştür.

Okuma öğrenmenin temel aracı olarak kabul edilmektedir (Genç ve Eryaman, 2007). Birçok alandaki yeni bilgiler okuyarak öğrenilebilmekte ve bu ise bireylerin kendini gerçekleştirmelerine fırsat sağlamaktadır (Snowling ve Hulme, 2005). Okuma problemleri yaşayan çocuklar çoğunlukla okuma ve okuma temelli performanslarda yaygın kaygı yaşamakta, bu ise çocukların okuldaki akademik başarısının düşmesine, arkadaşları ve öğretmenleri ile ilişkilerinde sorunlar yaşamalarına ve sosyal anlamda kendisini yetersiz hissederek sonraki dönemde başka psikolojik ve sosyal sorunlar yaşamalarına kaynaklık etmektedir (Erden, Kurdoğlu ve Uslu, 2002; Rea, McLaughlin ve Walter-Thomas, 2002).

Okuma becerilerinin gelişimi oldukça karmaşıktır. Konuşma dilindeki sesleri yazılı dilde temsil eden harfleri tanıma ile başlayan, kelimeyi tanıma ve daha sonra da dili anlama ile devam eden bir süreci kapsamaktadır (Vellutino ve diğ., 2004). Okumanın kazanımı için ilk olarak okuyucunun konuşma dilindeki seslerin sembollerini öğrenmesi gerekmektedir (Ziegler ve Goswami, 2005).

Disleksili bireylerin yaşadıkları fonolojik problemleri aşabilmeleri için çeşitli okuma uygulamalarından yararlanılmaktadır. Bu uygulamalar incelendiğinde birden fazla duyuyu kullanarak, öğreneni öğrenme etkinliklerinin içine katan etkileşime dayalı yöntemlerin daha kalıcı, öğretici ve genellenebilir olduğu görülmüştür. Disleksili öğrencilerde okul ile özellikle öğrenme isteğinde motivasyonun ve özgüvenin de etkili olduğu göz önüne alınarak Drama yönteminin etkili olacağı öngörülmektedir.

Yöntem

Bu çalışmada nitel araştırma yöntemlerinden eylem araştırması ile desenlenmiştir. Nitel araştırma yöntemi (Büyüköztürk, Çakmak, Akgün, Karadeniz ve Demirel, 2017) e göre olguların olayların ya da davranışların gerçekleştiği doğal ortamda, doğrudan kaynaklara ulaşılarak araştırma desenlerine göre esneklik sağlanabilen bir yöntemdir. Bu şekilde ilkokul 2. sınıfa devam eden ses-harf ilişkisi kurma ve okuma problemi olan disleksili bir öğrencinin; sorunlarını tespit ederek drama yöntemi ile geliştirilmesi fonolojik fakındalık becerisinin geliştirilmesi amaçlanmıştır. Bu amaç doğrultusunda; yarı yapılandırılmış görüşme ve değerlendirme formları, Harf- Hece-Kelime Listeleri, Okuma Metinleri ve drama planları kullanılmış olup öğrenci okumaları Yanlış Analiz Envanteri'ne göre puanlandırılarak analiz edilecektir.



Çalışma Grubu

Çalışma grubunu Ankara İlindeki bir ilkokulun 2. sınıf düzeyinde öğrenim gören 1 disleksili 7 normal gelişim gösteren öğrenciden oluşturacaktır. Çalışma grubundaki öğrencilerin cinsiyet ve yaş özellikleri bakımından benzer olmalarına dikkat edilecektir.

Veri Toplama Araçları

Araştırmanın verileri: Kişisel Bilgi Formu, Kişisel Değerlendirme Formu, Harf- Hece ve Kelime Listeleri, Okuma Metinleri

Kişisel Bilgi Formu: Öğrencilerin cinsiyet, yaş vb özelliklerine ilişkin bilgiler toplanacaktır.

Kişisel Değerlendirme Formu: Uygulamanın gerçekleştirildiği öğrencinin ses-kelime-metin okuma becerisine yönelik özgeçmiş bilgilerini, okuma alanında yaşadığı temel sorunları içermektedir.

Yanlış Analiz Envanteri: Ses farkındalığı (şekil-ses ilişkilendirme becerisi), kelime tanıma, metin okuma performanslarına ilişkin veri toplamak amacıyla Yanlış Analiz Envanteri kullanılacaktır. Bu çalışmada Ekwall ve Shanker tarafından geliştirilen Yanlış Analiz Envanteri'nin Akyol (2010) tarafından Türkçeye uyarlanmış hali kullanılacaktır. Ses, kelime tanıma ve metin okumada ne tür hatalar yapıldığı konusunda bu envanter bilgilendiricidir.

Harf, hece ve kelime listeleri: Milli Eğitim Bakanlığı müfredatı okuma-yazma öğretim yöntemine uygun hazırlanmış kontrol listeleri.

Okuma Metinleri: Milli Eğitim Bakanlığı müfredatı 1. Ve 2.sınıf düzeyindeki metinlerinden alıntılar ile hazırlanmıştır.

İşlem

Çalışma gerçekleştirilirken öncelikle katılımcıların ailelerine ulaşılmış ve ailelerin izni ile çocuklarla uygulama gerçekleştirilmiştir. Uygulamaya uygun ortamda drama planlarının 8 kişilik gruba uygulanması ile yapılmıştır. Uygulamalar ortalama 40+40 dakika sürmüştür.

Verilerin Analizi

Verilerin analizinde öğrencinin ses-hece-kelime-metin okuma düzeyinin belirlenmesi için başlama düzeyi, öğretim süreci ve izleme verilerine yer verilecektir. Öğrenci okumaları Yanlış Analiz Envanteri'ne göre puanlandırılacak olup Yanlış Analiz Envanteri ile değerlendirilecektir.

Bulgular

Araştırmaya katılan disleksili öğrenci ve normal gelişim gösteren öğrencilerin drama uygulamaları değerlendirme bölümlerindeki verdiği doğru ve yanlış tepkiler raportör tarafından kayıt altına alınmıştır. Yapılan değerlendirmelerde disleksili öğrencinin harf tanıma becerisi, harfi tanıma süresi, heceleme becerisi, kelime okuma becerisi,ve metin okuma becerisi değerlendirilmiştir. Bu değerlendirmeler grup içerisinde yapılmış olup öğrencinin sınıf öğretmeninden de dönütler alınmıştır. Değerlendirmeler sonucunda aşağıdaki bulgulara ulaşılmıştır.

Tablo 1.Harf tanıma becerisi gelişimi

	Çalışma Öncesi	Çalışma Sonrası
Harf Sayısı	29	29
Harf Tanıma	17	29
Okuma Süresi (sn)	38	15

Tablo 1 incelendiğinde öğrencinin çalışma öncesinde alfabenin 17 harfini doğru okuduğu, 12 harfte ise hata yaptığı görülmektedir. Öğrenci ile yapılan çalışma öncesi değerlendirme incelendiğinde, öğrencinin harfleri büyük oranda seslendiremediği görülmektedir. Çalışma sonrasında öğrenci, 29 harfin tamamını



tanımıştır. Ayrıca, harfleri okuma süresi 38 saniyeden 15 saniyeye düşmüştür. Bu durum, öğrencinin harfleri daha rahat ve hızlı tanıdığının göstergesi olarak kabul edilebilir.

Tablo 2. *Heceleme becerisi gelişimi*

Madde Özelliği/Sayısı	Çalışma Öncesi	Çalışma Sonrası
2 harfli 10 tane açık hece	okuyamadı	10
2 harfli 10 tane kapalı hece	okuyamadı	9
3 harfli 10 hece	okuyamadı	10
4 harfli 10 hece	okuyamadı	9
Toplam 40 hece	-	38
Okuma Süresi	-	68

Tablo 2 incelendiğinde, öğrencinin çalışma öncesi yapılan hece çalışmalarını okuyamadığı görülmektedir. Öğrenci 2 harften oluşan açık ve kapalı heceleri, 3 ve 4 harften oluşan heceleri okuyamamaktadır. Çalışma sonrasında ise öğrencinin; 2 harfli açık hecelerin tamamını, 2 harfli kapalı hecelerin 9 tanesini, 3 harfli hecelerin tamamını ve 4 harften oluşan hecelerin ise 9 tanesini hatasız okuduğu görülmüştür. Bu durum yapılan çalışmanın öğrencinin hece okuma becerisi üzerinde olumlu etkiye sahip olduğunu göstermektedir.

Tablo 3. *Kelime okuma becerisinin gelişimi*

Madde Sayısı	Çalışma Öncesi	Çalışma Sonrası
30 Kelime Okuma	Okuyamadı	26
Okuma Süresi (sn)	Okuyamadı	30

Tablo 3 incelendiğinde; öğrencinin çalışma öncesinde hiçbir kelimeyi okuyamadığı görülmektedir. Çalışma sonrasında öğrencinin, 30 kelimedenden 26 tanesini hatasız okuduğu görülmüştür.

Tablo 4. *Metin okuma becerisinin gelişimi*

Hata Türleri	Çalışma Öncesi (25 k.)	Çalışma Sonrası (100 k.)
Atlayıp geçmeler	Metin okunamadı	0
Eklemeler	Metin okunamadı	0
Öğretmen tarafından verilen kelimeler.	Metin okunamadı	0
Tekrarlar	Metin okunamadı	2
Kendi kendini düzeltme	Metin okunamadı	2
Yanlış okuma	Metin okunamadı	4
Ters çevirmeler	Metin okunamadı	0
Toplam	Metin okunamadı	8
1 dakikada doğru okunan hece sayısı	Metin okunamadı	50
1 dakikada doğru okunan kelime sayısı	Metin okunamadı	43



Kelime tanıma yüzdesi	Metin okunamadı	%95+ öğretim düzeyi
-----------------------	-----------------	---------------------

Öğrenci için seçilen metinde okuma becerisi değerlendirilmiştir. Değerlendirme sırasında, Ekwall ve Shanker'in (1988) Akyol (2006) tarafından Türkçe'ye uyarlanan kelime tanıma düzey ve yüzdeliğini belirleme tablosundan yararlanılmıştır. Tablo 4 incelendiğinde; öğrencinin çalışma öncesi ön değerlendirmede kullanılan 25 kelimelik metni okuyamadığı görülmüştür. Öğrenci metni okuyamamış, heceleyememiş sadece metinde tanıdığı harfleri söylemiştir. Çalışma sonrasında 100 kelimelik metni ise 8 tane hata yaparak tamamlamıştır. Öğrenci 1. Sınıf düzeyindeki metinde, kelime tanıma bakımından %95+ çıktığı için öğretim düzeyindedir.

TARTIŞMA ve YORUM

Öğrencinin çalışma sonrası; harf, hece ve kelime okuma becerisinin gelişimi değerlendirildiğinde, öğrencinin harfin seslendirilişi ve yazı dili arasındaki kodlama kabiliyetinin geliştiği görülmektedir. Ancak, metin okuma çalışmasında, kelime tanıma yüzdesinin %95+ da kalması öğrencinin, kelime okuma ve akıcılıkta problem yaşadığını göstermektedir. Disleksili çocuklar kelimedeki seleri kodlamakla uğraştıkları için yavaş okurlar. Disleksili çocuklar kodlama becerisi ile uğraşırken yanlış ekleme, harf atlama, harflerin yerini değiştirme gibi okuma problemleri nedeniyle akıcı okuma ve okuduğunu anlamada yetersizdirler. Çalışmada, denegin metin okuma esnasında bazı okuma problemleri göstermesi ve akıcı okumada problem yaşaması disleksinin doğasına uygun bir davranıştır. Jones, Ashby ve Branigan (2013) çalışmalarında, birden fazla seri işlemi koordine etme özelliğinin akıcı okumada önemli olduğunu belirterek disleksili bireylerin akıcı okumada başarısızlık gösterdiklerini vurgulamışlardır. Söz konusu öğrenci harf, hece, kelime okuma becerilerinde ilerleme kaydederken, akıcı okumada sorun yaşamasının disleksinin doğasına uygun olduğu düşünülebilir.

Disleksili çocukların fonolojik farkındalık konusunda sorun yaşadıkları bilimsel çalışmalarla ortaya konmuştur. Öğrenci drama yöntemi kullanılarak yapılan çalışmalar sonucunda fonolojik becerilerde gelişme sağlamıştır. Bu nedenle çalışma süresince okumanın en önemli basamaklarından biri olan kodlama, heceleme ve kelime tanıma becerilerini oldukça geliştirmiştir. Bununla beraber metin okuma esnasında bazı okuma hataları yapmıştır.

Yanlış Analiz Envanteri incelendiğinde öğrencinin atlayıp geçme, ekleme, ters çevirme gibi hatalar yapmadığı ancak özellikle tekrarlamaya, kendini düzeltme ve yanlış okuma hataları yaptığı görülmüştür. Bu nedenle de okuma hızı düşmüştür. Öğrencinin bu hataları yapmasının en büyük sebebi ise okumayı yeni öğreniyor olması, okuma deneyimleri ile yeterince karşı karşıya kalmaması ve doğru yöntemin kullanılmaması sayılabilir. Tekrarların en önemli nedeni ise yetersiz kelime tanıma becerisidir. Akıcı okumanın temelinde ise, kelime tanıma ve ayırt etme yeteneği yatmaktadır. Zayıf okuyucular, kelime tanıma ve anlamadaki zorluklar nedeniyle, sesli okumalarda geri dönmeler ve tekrarlamalar yapmaktadırlar. Bu nedenle, kapasitelerinin büyük bir kısmını kelimeyi tanımaya ve ayırt etmeye ayırdıkları için okuma hızları düşmektedir (Akyol, 2005; Yüksel, 2010).

Disleksili çocukların yaşadığı sorunların giderilebilmesi için; her çocuğun farklı ihtiyaçları olduğunu, bu ihtiyaçlara uygun program ve yapılan düzenli çalışmalarla istenen ilerlemelerin sağlanacağı bilinmektedir. Dramanın doğasında varolan etkileşim ve mış gibi yaşayarak öğrenme sayesinde disleksili öğrenci aktif olarak gruba katılarak arkadaşlarını taklit etmiş ve doğru okuma davranışları geliştirmiştir. Öğrenci oyun içinde eğlenerek öğrenme kaygısından uzakta ve özgüven geliştirerek rahatlıkla okuma sürecinde ilerleme sağlamıştır. Bütün bu süreç düşünüldüğünde normal ya da normal üstü zekaya sahip bireylerin eğitiminde etkileşim ve oyun temelli dramanın etkili olduğu görülmüştür. Okul öncesi dönemde erken okuryazarlık becerilerinin öğretimi bu anlamda disleksili öğrencilerin ilk okuma yazma süreçlerinde kolaylaştırıcı etki sağladığı bilinen bir gerçektir. Yine bu dönemde etkileşim temelli drama yönteminin kullanılması okula ve okumaya karşı motivasyon sağlayacak ve sürece uyumu destekleyecektir. Ü



<http://www.turansam.org>

TURAN-SAM: TURAN Stratejik Araştırmalar Merkezi * TURAN-CSR: TURAN Center for Strategic Researches

TURAN-SAM Uluslararası Bilimsel Hakemli Dergisi; p-ISSN: 1308-8041, e-ISSN: 1309-4033; Yıl: 2019; Ay: Eylül; Cilt: 11/YAZ, Sayı: 43

TURAN-CSR International Scientific, Peer-Reviewed and Refereed Journal; ISSN: 1308-8041, e-ISSN: 1309-4033; Year: 2019; Month: September; Volume: 11/SUMMER, Issue: 43

DOI: <http://dx.doi.org/10.15189/1308-8041>

KAYNAKÇA

1. Akyol, H. (2005). Türkçe ilkokuma yazma öğretimi. Ankara: Pegem.
2. Büyüköztürk, Ş., Kılıç Çakmak, E., Akgün, Ö.E., Karadeniz, Ş. ve Demirel, F. (2008). Bilimsel araştırma yöntemleri (14. Baskı). Ankara: Pegem.
3. Erden, G., Kurdoğlu, F. & Uslu R. (2002). İlköğretim okullarına devam eden Türk çocuklarının sınıf düzeylerine göre okuma hızı ve yazım hataları normlarının geliştirilmesi. *Türk Psikiyatri Dergisi*, 13(1), 5-13.
4. Frith, U. (1985). Beneath the surface of developmental dyslexia. K. Patterson, J. Marshall, & M. Coltheart (Ed.), *Surface dyslexia* (s. 301-331). Londra: Erlbaum.
5. Genç, S. Z. & Eryaman, M. Y. (2007). Değişen değerler ve yeni eğitim paradigması. *Afyon Kocatepe Üniversitesi Sosyal Bilimler Dergisi*, 9(1), 89-102.
6. Jones, M. W., Ashby, J., & Branigan, H. P. (2013). Dyslexia and fluency: Parafoveal and foveal influences on rapid automatized naming. *Journal of Experimental Psychology: Human Perception and Performance*, 39(2), 554.
7. Karacay, B. (2011). Okuyan beyin [The brain which reads]. *Science and Technique*, 526, 20-27. *Afyon Kocatepe Üniversitesi Sosyal Bilimler Dergisi*, 9(1), 89-102.
8. NORTON, S. E., BEACH, S. D. ve GABRIELI, J. D. (2015). Neurobiology of Dyslexia. *Current Opinion in Neurobiology*, 30, 73-78.
9. Snowling, M. J. & Hulme, C. (2005). *The science of reading: A handbook*. Malden, MA: Blackwell.
10. Vellutino, F. R., Fletcher, J. M., Snowling, M. J. & Scanlon D. M. (2004). Specific reading disability (dyslexia): What have we learned in the past four decades? *Journal of Child Psychology and Psychiatry*, 45(1), 2-40.
11. Yüksel, A. (2010). Okuma güçlüğü çeken bir öğrencinin okuma becerisinin geliştirilmesine yönelik bir çalışma. *Kuramsal Eğitim Bilim Dergisi*, 3(1).
12. Ziegler, J. C. & Goswami, U. (2005). Reading acquisition, developmental dyslexia, and skilled reading across languages: A psycholinguistic grain size theory. *Psychological Bulletin*, 131(1), 3-29.



http://www.turansam.org

TURAN-SAM: TURAN Stratejik Arařtırmalar Merkezi * TURAN-CSR: TURAN Center for Strategic Researches

TURAN-SAM Uluslararası Bilimsel Hakemli Dergisi; p-ISSN: 1308-8041, e-ISSN: 1309-4033; Yıl: 2019; Ay: Eylül; Cilt: 11/YAZ, Sayı: 43

TURAN-CSR International Scientific, Peer-Reviewed and Refereed Journal; ISSN: 1308-8041, e-ISSN: 1309-4033; Year: 2019; Month: September; Volume: 11/SUMMER, Issue: 43

DOI: http://dx.doi.org/10.15189/1308-8041

(19)

Gökşen Nur ARISOY¹⁷⁰; Prof. Dr. Fatma TEZEL ŞAHİN¹⁷¹

ORTAOKULDA GÖREV YAPAN SAYISAL ve SÖZEL ÖĞRETMENLERİNİN DRAMAYI DERSLERİNDE KULLANIMLARINA İLİŞKİN GÖRÜŞLERİ

THE VIEWS OF NUMERICAL and VERBAL TEACHERS WORKING IN SECONDARY SCHOOLS ABOUT USAGE IN DRAMA COURSES

ÖZ

Bu arařtırmada ortaokulda görev yapan sayısal (matematik, fen bilgisi) ve sözel (Türkçe, sosyal bilgiler) öğretmenlerinin dramayı derslerinde kullanımlarına ilişkin görüşlerini incelemek amaçlanmıştır. Arařtırmanın çalışma grubunu Isparta Merkez ilçesinde ortaokullarda görev yapmakta olan 15 matematik, 15 fen bilgisi, 15 Türkçe ve 15 sosyal bilgiler olmak üzere toplam 60 öğretmen oluşturmaktadır. Arařtırma, nitel bir çalışmadır. Veri toplama aracı olarak arařtırmacılar tarafından hazırlanan öğretmen görüşme formu kullanılmıştır.

Arařtırma sonucunda sözel ve sayısal ders öğretmenlerinin çoğunlukla dramaya olumlu yaklaşım gösterdikleri ve bir eğitim yöntemi olarak kullanılabileceğini düşündükleri saptanmıştır.

Anahtar Kelimeler: ortaokul, öğretmen, sayısal sözel ders, drama.

ABSTRACT

In this study, it was aimed to examine the views of the numerical (mathematics, science) and verbal (Turkish, social studies) teachers working in the secondary school about their use in drama courses. The study group consisted of 60 teachers, 15 mathematics, 15 science, 15 Turkish and 15 social studies who are working in secondary schools in Isparta. The research is a qualitative study. The teacher interview form prepared by the researchers was used as the data collection tool.

As a result of the research, it was found that the teachers of verbal and numerical courses mostly showed a positive approach to drama and thought that it could be used as an educational method.

Keywords: secondary school, teacher, numerical verbal lesson, drama.

¹⁷⁰ Gazi Üniversitesi yüksek lisans öğrencisi; Ankara/TÜRKİYE; E-posta: goksennur91@gmail.com

¹⁷¹ Gazi Üniversitesi Gazi Eğitim Fakültesi Temel Eğitim Bölümü Okul Öncesi Eğitimi Ana Bilim Dalı; Ankara/TÜRKİYE; E-posta: ftezel68@gmail.com



GİRİŞ

Eğitimde drama bir grupla herhangi bir konuyu doğaçlama, rol oynama gibi tekniklerden ve grubun yaşantılarından yararlanarak canlandırmalar yapılmasıdır. Bir disiplin olarak drama çalışmalarında veya herhangi bir dersin bir temasının bir drama yöntemi ve teknikleriyle işlenmesinde üzerinde durulması gereken öğeler; konunun, grubun, liderin, mekanın, kullanılacak yöntem ve tekniklerin olması, bir canlandırma yapılması ve bunun da yaşantılardan yola çıkması gerektiğidir (Adıgüzel, 2006, s.32).

Öğrencilerin okulda edindikleri bilgileri günlük hayata aktarmalarını sağlamak için dramadan faydalanılabilir. Drama kullanımı günümüzde öğrenci merkezli eğitim esas alınan eğitim sisteminde kullanılabilir bir eğitim yöntemidir. Drama eğitimde öğrencileri akademik açıdan yükseltmenin yanı sıra sosyalleşmelerini, iletişim becerilerinin gelişmesini ve derse bakış açılarının olumlu olmasını amaçladığı için öğrencilerin bütünsel gelişimine katkı sağlamaktadır. Öğretmenlerin yaratıcı dramadan elde ettikleri belki de en önemli şey sınıftaki her çocuğun gelişen bakış açısı kazanmasıdır. Dramada çocuğun katılımı onun hayal gücünü, problem çözme becerisini ve diğerleriyle çalışma yeteneğini açığa çıkarır (McCaslin, 2016)

21. yy'da farklı yöntem ve teknikler kullanarak öğrenci merkezli eğitim ön plana çıkmaktadır. Drama da tüm çocukların kendi öğretmenleri ile birlikte, daha çok büyük motor hareketlerle yaptıkları, ifade etmeye, rol oynamaya, canlandırmaya ve tartışmaya dayalı grup etkinlikleri (Önder, 2016, s.7) olduğu için eğitim programlarında, eğitimin her kademesinde ve farklı derslerde kullanıma uygundur. Matematik öğretiminin en önemli amacı bireyin hayatta karşılaşılabileceği sorun ve problemleri en kısa yoldan çözüme kavuşturmasıdır. Problemi anlamak için zihinde benzer problemlerle ilişkilendirmek ya da çözümler için yaklaşımları canlandırmak ve çözümü elde edene dek zihinsel aktiviteleri sürdürmek gerekir. Bunu yapabilmek için de bireyin yaratıcı olması gerekir. Eğitimin amacı bireyi yaşama hazırlamak olduğundan eğitim ve öğretimde kullanılan yöntem ve teknikler bu amaca uygun olmalıdır. Bu amaçla birçok öğretim yöntem ve teknikleri geliştirilmektedir. Hem bir yöntem, hem de bir disiplin ve sanat eğitimi aracı olan drama matematik öğretiminde kullanılırsa henüz oyun çağında olan ilköğretim seviyesindeki çocukların yaratıcılığı desteklenirken, eğlenerek matematik öğretilmiş olur (Özsoy 2003, s.112).

Fen bilgisi dersi, hayattaki olayları ele alıp incelediği için öğrencilerin, bu dersi yaparak ve yaşayarak öğrenmeleri gerekir. Bu derste özellikle aktif olarak katılabilecekleri aktivitelere ihtiyaç duyarlar. Bu doğrultuda dersin daha iyi anlaşılabilmesi için sınıf içinde kullanılabilir çeşitli yöntem ve teknikler geliştirilmiştir. Bu yöntem ve tekniklerden biri de drama tekniğidir. Drama destekli fen eğitiminde öğrenciler doğa unsurlarını gözlem ve basit deneyler yoluyla tanıyabilir ve doğru olarak yorumlayabilir, grupla çalışma ve işbirliğine dayalı öğrenme etkinliklerine katılım sağlayabilir (Sağırlı ve Gürdal, 2002, s.213-214).

Dil becerilerinin temelinde dili doğru kullanabilme, konuşabilme, okuduğunu anlama, okuduklarını ifade edebilme gibi birçok amaç vardır. Bunun için duygu ve düşüncelerin iyi ifade edilmesi gerekmektedir. Dil becerilerinde aktif, sosyal rolleri üstlenen, iletişimde başarılı bireyler yetiştirmek dramayla sağlanabilir. Türkçe dersinde uygulanacak drama etkinlikleriyle çocuklar metinleri daha iyi anlar, onları dramatize ederek eğlenir, aldıkları çeşitli rollerle empati kurar ve iletişim kurmada başarılı olurlar. Ayrıca öğrenciler, konuşmalarında seslerini kontrol ederek isteklerini net bir şekilde dile getirirler. Etkinliklerde dinlediklerini/izlediklerini analiz eder, eleştirir ve özetlerler (Kurudayıoğlu ve Özdem, 2015, s.29).

Sosyal bilgiler dersinin amacı yaparak hayatın kendisini öğrenciye tanıtmak, yaşam içerisinde karşılaşılabilecek olay ve durumlara ilişkin farkındalıklar kazandırmaktır. Sosyal bilgiler dersi okul dışındaki sosyal olay ve sorunların irdelenmesiyle ilişkili olduğu için bu derste yaparak ve yaşayarak öğrenmek gereklidir. Bu şartları sağlamak her zaman mümkün olmadığı için drama irdelenen durumu sınıfta sanal bir ortamda öğrencinin zihninde yeniden canlandırmaya olanak tanınmasıyla gerçekleştirilmektedir (Kabapınar, 2009, s.140-141).

Alan yazında belirtildiği gibi drama matematik, fen, sosyal ve Türkçe gibi derslerde eğitim yöntemi olarak kullanılabilir. Bu noktadan hareketle araştırmada ortaokulda görev yapan sayısal (matematik, fen bilgisi) ve sözel (Türkçe, sosyal bilgiler) öğretmenlerinin dramayı derslerinde kullanımlarına ilişkin görüşlerini incelemek amaçlanmıştır.



YÖNTEM

Araştırmanın bu bölümünde çalışma grubu, çalışmada kullanılan veri toplama aracı, verilerin toplanması ve analizine yer verilmektedir.

Araştırma deseni

Bu çalışmada nitel yöntem kullanılmıştır. Nitel yöntem gözlem, görüşme ve doküman analizi gibi nitel bilgi toplama yöntemlerinin kullanıldığı, algıların ve olayların doğal ortamda gerçekçi ve bütüncül bir biçimde ortaya konmasına yönelik nitel bir sürecin izlendiği araştırma olarak tanımlanmıştır (Yıldırım, 1999). Bu çalışmada ise bu yöntemlerden görüşme tekniği kullanılarak öğretmenlerin görüşleri belirlenmiştir. Görüşme tekniği insanların neyi ve neden düşündüklerini, duygu, tutum ve hislerinin neler olduğunu, davranışlarını yönlendiren etkenleri ortaya çıkarmayı sağlayan bir veri toplama aracı olması sebebiyle tercih edilmiştir (Ekiz, 2009,s.62)

Çalışma grubu

Araştırmada Isparta il merkezinde bulunan ortaokullarda görev yapmakta olan 15 fen bilimleri, 15 matematik, 15 Türkçe ve 15 sosyal bilgiler öğretmeni ile çalışılmıştır. Çalışmaya katılan sayısal alanda çalışan öğretmenlerin %53,3'ü kadın, %46,7'si erkek, sözel alanda çalışan öğretmenlerin % 56,7'si kadın, %43,3'ü erkektir. Sayısal alanda çalışan öğretmenlerin %26,6'sı 30-34, %30'u 35-40, sözel alanda çalışan öğretmenlerin %30'u 30-34, %40'ı 35-39 yaşları arasındadır. Sayısal alanda çalışan öğretmenlerin %30'u 6-10 yıl, %30'u 11-15 yıl, sözel alanda çalışan öğretmenlerin ise %23,3'ü 6-10 yıl , %43,3'ü 11-15 yıl mesleki kıdeme sahiptir.

Veri toplama aracı ve süreci

Araştırmada veriler geliştirilen görüşme formu kullanılarak öğretmenler ile birebir görüşme yöntemi ile toplanmıştır. Oluşturulan görüşme formu iki bölümden oluşmaktadır. Birinci bölüm araştırmaya katılan öğretmenlerin yaş, cinsiyet, branş, eğitim durumu, mezun olduğu üniversite ve kıdem yılını içeren sorulardan oluşmaktadır. İkinci bölüm ise öğretmenlerin dramaya bakış açılarını belirlemeye yönelik "Dramayı derslerinizde kullanılıyor musunuz?", "Drama sizin dersinizde kullanılırsa öğrenciye ve öğretmene faydaları neler olur?", "Dramayla ilgili kurs ya da hizmet içi eğitime katıldınız mı?" gibi sorulardan oluşmaktadır. Isparta merkez ilçe ortaokullarında görev yapan okul yöneticilerine çalışmanın amaçları hakkında bilgi verilmiş ve konu ile ilgili öğretmenlerle görüşme talep edilmiştir. Öğretmenlerle yapılan görüşmeler sonucu öğretmenlere de çalışmanın amacı hakkında bilgi verilmiş, gönüllü olarak katılmak isteyip istemedikleri sorulmuştur. Gönüllü olan öğretmenler ile tenefüsler ve boş derslerde görüşme yapmak üzere randevular belirlenmiştir. Belirlenen gün ve saatlerde öğretmenlerle görüşmeler gerçekleştirilmiştir. Görüşmeler 10 ile 20 dakika arasında değişmiştir. Yapılan görüşmeler sonucunda 60 adet görüşme formu değerlendirmeye alınmıştır.

Verilerin analizi

Görüşmeler sonucu elde edilen verilerin analizinde görüşme formunun ilk kısmında bulunan kişisel bilgilerin yüzdeleri belirlenmiştir. Öğretmenlerin drama ile ilgili görüşlerinden oluşan ikinci kısma ait verilerin analizleri içerik analiziyle gerçekleştirilmiştir. İçerik analizi metinlerden oluşan bir kümenin içindeki kelimelerin veya kavramların varlığını belirlemeye yönelik yapılır. Elde edilen veriler kodlanıp yönetilebilir (Büyüköztürk, Kılıç Çakmak, Akgün, Karadeniz, Demirel, 2011, s.269). Bu doğrultuda hareketle elde edilen veriler okunarak kavramlar belirlenmiş daha sonra ortaya çıkan kavramlar anlamlı bölümlere ayrılmıştır. Bölümler bir araya getirilerek kategoriler oluşturulmuştur. Öğretmenlerden elde edilen görüşme formlarına numaralar verilerek numaraların önlerine branşlarına uygun olarak fen bilgisi öğretmenlerine 'F', matematik öğretmenlerine 'M', Türkçe öğretmenlerine 'T', Sosyal bilgiler öğretmenlerine 'S' harfi koyulmuştur. Verilerin çözümlenmesinden elde edilen bulgular, tablolar şeklinde gösterilmiş ve sonuçlar yorumlanmıştır. Yorumlara destek olmak üzere doğrudan alıntılara yer verilmiştir.



BULGULAR

Bu bölümde görüşme formunda yer alan cevaplardan elde edilen verilere yer verilmiştir.

Tablo 1

Öğretmenlerin derslerinde kullandıkları eğitim yöntemlerine ilişkin görüşleri

Kullanılan Yöntemler	Sayısal alan f	Sözel alan f
Soru-cevap	24	20
Deney-gözlem	11	-
Anlatım-sunum	10	14
Tartışma	2	13
Altı şapka	-	5
Drama	2	4
Test çözümü	-	2
İstasyon	1	3
Beyin fırtınası	5	-
Balık kılıcı	1	1
Eğitsel oyun	1	-

Tablo 1 incelendiğinde sayısal ders öğretmenlerinin 24'ünün derslerinde soru-cevap 11'inin deney-gözlem, 10'unun anlatım - sunum, sözel ders öğretmenlerinin 20'sinin soru-cevap, 14'ünün anlatım- sunum, 13'ünün tartışma yöntemlerini kullandıkları görülmektedir.

Bu soruya ilişkin bazı öğretmenlerin cevapları şu şekildedir:

Derslerde deney-gözlem yöntemi ve akıllı tahta kullanarak öğrencilerin aktif olmasını sağlıyorum. (F6, K).

Genelde soru-cevap ve anlatım yöntemini kullanıyoruz. Bazen uygun konularda dramayı kullandığımız da oluyor. (F12, K)

Genelde konuya başlarken öğrencilerimizin motivasyonunu artırıcı etkinlikler kullanıyorum. Sunum ve soru- cevap yöntemini kullanıyorum (T11, E).

Tablo 2

Öğretmenlerin drama nedir sorusuna ilişkin görüşleri

Görüşler	Sayısal alan f	Sözel alan f
Canlandırma	9	9
Tiyatronun uyarlanmış hali	4	3
Oyunla öğretim – doğaçlama - hikayeleştirme	5	5
Aktif katılım sağlama	3	1
Vücut dili kullanma	3	2
Kendini ifade etme- dışa vurum	2	4
Hayal gücü kullanma- yaratıcılık	2	1
Role bürünme - mış gibi yapma	2	3
Teknik-kuram-yeni bir oluşum	2	2
Yaparak-yaşayarak öğrenme yöntemi	1	7
Dikkat çekici	1	-

Tablo 2 incelendiğinde sayısal ders öğretmenlerinin 9'unun dramayı canlandırma, 4'ünün tiyatronun uyarlanmış hali, 5'inin oyunla öğretim, doğaçlama, hikayeleştirme olarak, sözel ders öğretmenlerinin 9'unun



canlandırma, 5'inin oyunla öğretim, doğaçlama, hikayeleştirme, 4'ünün kendini ifade etme, dışa vurum olarak tanımlandığı görülmektedir.

Bu soruya ilişkin bazı öğretmenlerin cevapları şu şekildedir:

Herhangi duygu, düşünce ve olayı tiyatral şekilde topluluk önünde aktarmak (M10, E).

Drama oyunla öğretim tekniğidir. Öğrencileri ders içinde aktif tutan bir yöntemdir (F9, E).

Gerçek yaşam ile dersler arasında alaka kurarak öğrencilerin derslerde canlandırmalar yapmasıdır(S5, E).

Tablo 3

Öğretmenlerin dramanın eğitim yöntemi olarak kullanıma ilişkin görüşleri

Eğitim yöntemi olarak kullanımı	Sayısal f	Sözel f	Kullanıma ilişkin görüşler	Sayısal f	Sözel f
Kullanılır	27	28	Kullanılır Kolay-rahata öğrenme sağlar	6	6
Kullanılmaz	3	2	Kalıcılık sağlar Aktif katılım sağlar Motivasyonu artırır- mutlu eder Konuları somutlaştırır İlgi çekicidir-sevilir Yaşama bağlantılıdır Öğrenci merkezlidir Eğlencelidir-zevklidir Empati-iletişim yeteneği kazandırır	4 4 3 2 3 1 1 2 1	2 6 - - 3 - 1 4 2
			Kullanılmaz İlgi çekici değil Öğrenciler dersten uzaklaşırlar Sınıf düzeni bozulur Sınıf mevcudu fazla	1 1 - - -	- - 1 1

Tablo 3 incelendiğinde sayısal ders öğretmenlerinin 27'si dramanın eğitim yöntemi olarak kullanılabileceğini ifade ederken 3 öğretmen kullanılamaz, sözel ders öğretmenlerinin 28'si kullanılabileceğini ifade ederken 2 öğretmen kullanılamaz olarak görüş belirtmiştir.

Sayısal ders öğretmenlerinden drama öğretim yöntemi olarak kullanılabilir yanıtını veren 27 kişiden 6'sı bunun sebebini kolay ve rahat öğrenme sağladığı, 4'ü kalıcılık sağladığı, 4'ü aktif katılım sağladığı için kullanılabilir, 28 sözel ders öğretmenin 6'sı bunun sebebini kolay ve rahat öğrenme sağladığı, 6'sı aktif



katılım sağladığı için kullanılabilir olarak yanıtlamıştır. Dramanın eğitim yöntemi olarak kullanılamayacağını belirten 3 sayısal ders öğretmeninden 1'i bunun sebebini ilgi çekici değil, 1'i öğrenciler dersten uzaklaşır, 2 sözel ders öğretmeninden 1'i sınıf düzeni bozulur olarak belirtmiştir.

Bu soruya ilişkin bazı öğretmenlerin cevapları şu şekildedir:

Evet. Bazı soyut kavramlar drama ile somutlaştırılabilir. (M6, K)

Kullanılabilir. Öğrencinin ünite ile günlük yaşam arasında bağlantı kurmasını sağlar. (F6, K)

Tablo 4

Ders öğretmenlerinin dramanın kendi derslerinde kullanılabileceğine ilişkin görüşleri

Görüşler	Sayısa		Söze		Kullanımına		Sayısa		Söze	
	1	1	1	1	1	1	1	1	1	1
	f	f	f	f	ilişkin görüşler	f	f	f	f	f
					Kullanılır					
					Yaşamla	3				2
					bağlantılıdır					
					Yaparak	2				3
					yaşayarak öğrenme					
					sağlar					
					Somutlaştırır	3				7
					- kalıcı olur					
					Eğlenceli-	2				3
					zevкли ve ilgi çekici					
					olur					
					Verimli olur	1				-
					Çabuk	1				2
					öğrenme sağlar					
					Öğrencileri	2				
					araştırmaya					
					yönlendirir					
					Öğrenci	1				2
					merkezlidir- aktif					
					katılım sağlar					
					Empati -	-				4
					iletişim yeteneği					
					kazandırır					
					Kullanılmaz					
					Dersimle	2				-
					uyumlu değil					
					Sınava dayalı	1				1
					eğitim					
					Zaman	1				1
					sıkıntısı					
					Bilgi	1				-
					aktarımına uygun bir					
					yöntem değil					

Tablo 4 incelendiğinde sayısal ders öğretmenlerinin 25'i dramanın derslerinde bir eğitim yöntemi olarak kullanılabileceğini, 5'i ise kullanılamayacağını, sözel ders öğretmenlerinin 28'i derslerinde eğitim yöntemi olarak kullanılabileceğini, 2'si kullanılamayacağını belirtmiştir.

Dramanın derslerinde eğitim yöntemi olarak kullanılabileceğini belirten 25 sayısal ders öğretmeninden 3'ü bunu drama yaşamla bağlantılıdır, 2'si yaparak yaşayarak öğrenme sağlar, 3'ü somutlaştırır- kalıcı olur,



28 sözel ders öğretmeninden 7'si somutlaştırır-kalıcı olur, 3'ü eğlenceli- zevkli ilgi çekici olur olarak açıklamıştır.

Bu soruya ilişkin bazı öğretmenlerin cevapları şu şekildedir:

Kullanılabilir çünkü matematik günlük hayatta karşımıza çıkar, drama da günlük hayatı canlandırmaktır (M11,E).

Tabi ki kullanılabilir. Öğrencilerin eğlenceli bir ortamda eğlenmelerini sağlayacaktır. (F5, K)

Dramanın derslerinde eğitim yöntemi olarak kullanılamayacağını belirten 5 sayısal ders öğretmeninden 2'si bunun sebebi dersleriyle uyumlu olmamasıyla, 2 sözel öğretmeninden 1'i sınava dayalı eğitim yapılmasıyla ilgili olduğunu belirtmiştir.

Bu soruya ilişkin bazı öğretmenlerin cevapları şu şekildedir:

Çok kullanılmaz çünkü matematik yoruma dayalı bir ders değil bilgi odaklı ve sayısal verilere dayalı bir derstir. (M3, K).

Hayır. Fen bilgisi dersi bilimsel konular ağırlıklı olduğu için deney ve gözleme daha uygundur (F15, K).

Tablo 5

Öğretmenlerin derslerinde dramayı kullanımlarının öğrenciye ve öğretmene olan etkileri hakkındaki görüşleri

Öğrenciye olan etkilerine ait görüşler	ayısal	özel	Öğretmene olan etkilerine ait görüşler	ayısal	özel
Eğlenir – zevk alır – mutlu olur	9	0	Kolaylık sağlar	2	6
Öğrenme kalıcı hale gelir	9	0	Öğrencileri izleme fırsatı bulur – rehber olur	2	6
Kolay –iyi anlar	9	0	Verimli ve etkili olur	2	6
Derste aktif olur	9	0	Öğrenci ile ilişkileri güçlenir	2	6
Empati – iletişim yeteneği kazandırır	9	0	Eğlenir- mutlu olur	2	6
Kendini ifade edebilir	9	0	Kendini geliştirir	2	6
İlgisi – isteği artar	9	0	Empati kurar	2	6
Yaparak yaşayarak öğrenir	9	0	Zaman tasarrufu sağlar	2	6
Yarar sağlamaz	9	0	Yararı olmaz	2	6
Vakit kaybeder	9	0		2	6

Tablo 5 incelendiğinde drama kullanımının öğrenciye ne gibi yararı olabileceği hakkında görüşlerini belirten sayısal ders öğretmenlerinden 7'si öğrenci eğlenir, zevk alır, mutlu olur, 9'u öğrenme kalıcı hale gelir, 9'u öğrenci kolay ve iyi anlar, sözel ders öğretmenlerinin 5'i öğrenci eğlenir, zevk alır, mutlu olur, 5'i öğrenme kalıcı hale gelir, 10'u öğrenci kolay ve iyi anlar olarak açıklamıştır.

Öğrenci derse daha aktif katılır. konu aklında daha iyi kalır ve dersten sıkılmaz (T14, E).

Yaparak yaşayarak öğrenme en ideal öğretim olduğu için ve drama da buna katkı sağladığı için öğrenciler daha iyi öğrenirler (F12, K).

Drama kullanımının öğretmene ne gibi yararı olabileceği ile ilgili görüşlerinin belirtilmesine ilişkin sayısal ders öğretmenlerinin 12'si kolaylık sağlar, 3'ü öğrencileri izleme fırsatı bulur ve rehber olur yanıtını



verirken 5'i yararı olmaz, sözel ders öğretmenlerinin 16'sı kolaylık sağlar, 6'sı öğrencileri izleme fırsatı bulur- rehber olur, 4'ü eğlenir- mutlu olur yanıtını vermiştir.

Öğretmen, öğrenci rahatladığı için daha verimli anlatır (M5,E).

Öğretmen öğrenciyi merkeze alıp sadece olayları yönlendiren kısımda yer alır (S10, E).

Tablo 6

Öğretmenlerin drama ile ilgili kurs ya da hizmet içi eğitime katılıp katılmadıklarına ilişkin görüşleri

Kurs ya da hizmet içi eğitime katılması	Sayısal f	Sözel f	Katılıma ilişkin görüşler	Sayısal f	Sözel f
Katıldım	5	12	Katıldım Olumlu ve farklı bakış açısı kazandım	1	4
Katılmadım	25	18	Ders işlerken eğlenip zevk almaya başladım İfade ve grup çalışması yeteneğim gelişti Yaratıcı düşünmeye başladım Derslerde daha enerjik ve verimli olmaya başladım Katılmadım Fırsat ve zaman bulamadım Rastlamadım İlgimi çekmedi –gerek duymadım Yararı olacağını düşünmüyorum	1 2 - - 10 7 4 -	2 - 2 2 9 7 1 1

Tablo 6 incelendiğinde daha önce drama ile ilgili kurs ya da hizmet içi eğitime katılan sayısal ders öğretmeni sayısı 5 iken katılmayan öğretmen sayısı 25, katılan sözel ders öğretmeni sayısı 12 iken katılmayan ders öğretmeni sayısı 18'tir.

Daha önce drama ile ilgili kursa ya da hizmet içi eğitime katılan sayısal ders öğretmenlerinden 1'i olumlu ve farklı bakış açısı kazandığını, 1'i ders işlerken eğlenip, zevk almaya başladığını, sözel ders öğretmenlerinden 4'ü olumlu ve farklı bakış açısı kazandığını, 2'si yaratıcı düşünmeye başladığını ifade etmektedir.

Daha önce drama ile ilgili kurs ya da hizmet içi eğitime katılmamış olan sayısal alanda çalışan öğretmenlerden 10'u bunun sebebini fırsat ve zaman bulamadığı, 7'si herhangi bir kursa rastlamadığı için olduğunu, sözel ders öğretmenlerinden 9'u fırsat ve zaman bulamadığı, 7'si böyle bir kursa rastlamadığı olarak belirtmiştir.

Evet katıldım, grup içerisinde etkileşimi sağlaması bakımından çok hoşuma gitti (T12, K).

Katılmadım, böyle bir eğitime rastlamadım (M12, K).



SONUÇ – TARTIŞMA ve ÖNERİLER

Araştırmanın sonucunda sayısal ve sözel ders öğretmenlerinin genel olarak soru-cevap ve anlatım-sunum yöntemini kullandıkları ve derslerinde dramaya çok az yer verdikleri belirlenmiştir. Ancak genel olarak hem sayısal hem de sözel öğretmenleri dramayı hem diğer derslerde hem de kendi derslerinde eğitim yöntemi olarak görmekte ve bunun sebebini drama kolay ve rahat öğrenme sağlar, somutlaştırır ve kalıcı olur olarak açıklamaktadır.

Yıldırım ve Gürol (2010) çalışmalarında öğretmenlerin, drama yöntemini bilmeme, maliyetin yetersizliği, sınavlara hazırlanma kaygısını drama yöntemini uygularken en çok karşılaşılan sorunlar olarak belirttiklerini saptamışlardır.

Sayısal ve sözel alandaki öğretmenler dramanın kendi derslerinde eğitim yöntemi olarak kullandıklarında hem öğrenci hem öğretmen üzerinde olumlu etkileri olacağını özellikle öğrenmenin daha kalıcı hale geleceğini, öğrencilerin dersi daha kolay anlayacağını belirttikleri saptanmıştır. Başçı ve Gündoğdu (2011), öğretmen adaylarının drama yoluyla dersin zevkli geçmesinin sağlandığı görüşünde olduklarını belirtmişlerdir.

Dramayla ilgili kurs ya da hizmet içi eğitime katılımın az olduğu, katılan öğretmenlerin ise dramaya ilişkin farklı bir bakış açısı kazandığı sonucu elde edilmiştir. Bu sonuçlar doğrultusunda sayısal ve sözel öğretmenlerine yönelik drama hizmet içi eğitimleri ve kurslar düzenlenip katılımları sağlanarak dramayı bir eğitim yöntemi olarak kullanmaları önerilebilir. Çünkü 21. Yy eğitim sisteminin gereği olan öğrenci merkezli eğitim, öğretmenlerin verdikleri cevaplardan da anlaşılacağı üzere öğrencinin aktif katılımı ile mümkündür. Öğrencilerin dikkatini açık tutacak, eğlenirken öğrenmelerini sağlayacak ve derste aktif olmalarını mümkün kılacak yöntemlerden biri dramadır.

KAYNAKÇA

1. Adıgüzel, H.Ö. (2006). Yaşantılara dayalı öğrenme, yaratıcı drama ve süreçsel drama ilişkileri. Yaratıcı drama dergisi. 1 (1), 31-38.
2. Başçı, Z., Gündoğdu, K. (2011). Öğretmen adaylarının drama dersine ilişkin tutumları ve görüşleri: Atatürk Üniversitesi örneği 2. İlköğretim online. 10(2), 454- 467.
3. Büyükoztürk, Ş., Kılıç Çakmak, E., Akgün, Ö.E., Karadeniz, Ş., Demirel, F. (2011). Bilimsel araştırma yöntemleri. Ankara: Pegem.
4. Ekiz, D. (2009). Bilimsel araştırma yöntemleri. Ankara: Anı.
5. Kabapınar, Y. (2009). İlköğretimde hayat bilgisi ve sosyal bilgiler öğretimi. Ankara: Maya akademi.
6. Kurudayıoğlu, M. & Özdem, A. (2015). Türkçe öğretiminde drama. Ana Dili Eğitimi Dergisi. 3(4), 26-40.
7. McCaslin, N. (2016). Sınıf içinde ve dışında yaratıcı drama (P. Özdemir Şimşek, Çev.). Ankara:Nobel
8. Önder, A. (2014). Yaşayarak öğrenme için eğitici drama. Ankara: Nobel.
9. Özsoy, N. (2003). İlköğretim matematik derslerinde yaratıcı drama yönteminin kullanılması. Balıkesir üniversitesi fen bilimleri dergisi. 5(2), 112-119.
10. Sağırılı, H.E. & Gürdal, A. (2002). Fen bilgisi dersinde drama tekniğinin öğrenci başarısına etkisi. Marmara Üniversitesi Atatürk Eğitim Fakültesi Dergisi, sayı15, 213-224.
11. Yıldırım, A. (1999). Nitel araştırma yöntemlerinin temel özellikleri ve eğitim araştırmalarındaki yeri ve önemi. Eğitim ve Bilim dergisi, 23 (112), 7-12.
12. Yıldırım, İ.U., Gürol, A. (2010). Sınıf öğretmenlerinin yaratıcı drama yöntemine ilişkin yeterlilik ve uygulama düzeylerinin belirlenmesi. e-Journal of New World Sciences Academy. 5(3).



<http://www.turansam.org>

TURAN-SAM: TURAN Stratejik Arařtırmalar Merkezi * TURAN-CSR: TURAN Center for Strategic Researches

TURAN-SAM Uluslararası Bilimsel Hakemli Dergisi; p-ISSN: 1308-8041, e-ISSN: 1309-4033; Yıl: 2019; Ay: Eylül; Cilt: 11/YAZ, Sayı: 43

TURAN-CSR International Scientific, Peer-Reviewed and Refereed Journal; ISSN: 1308-8041, e-ISSN: 1309-4033; Year: 2019; Month: September; Volume: 11/SUMMER, Issue: 43

DOI: <http://dx.doi.org/10.15189/1308-8041>

(20)

Doç. Dr. Narmina SEYFULLAYEVA¹⁷²

COĞRAFYA DERSİ İÇİN İÇERİK STANDARTLARININ ANALİZİ ve “COĞRAFYA” DERS KİTAPLARINDA GERÇEKLEŐTİRİLMESİ
ANALYSIS OF CONTENT STANDARDS ON GEOGRAPHY SUBJECT and REALIZATION IN GEOGRAPHICAL TEXTBOOKS

ÖZ

Makalede Azerbaycan'da okul coğrafyasının öğretilmesi için öngörülen içerik standartlarının faaliyet fiilleri B.Blüm taksonomi (sınıflandırma) açısından incelenir, alt standartların sınıflar üzere kalıtlımlığı ve okul "Coğrafya" ders kitaplarındaki konuların içerik ve yapısında ve ayrıca aktif dersin aşamalarına uygun olarak nasıl gerçekleştirilmesinin mevcut du kalıtlımlığı rumu bir standardın örneğinde olumlu ve olumsuz tarafları analiz edilmekte, standardın gerçekleştirilmesinin fırsatları ve yeni seçenekleri önerilir.

Anahtar Kelimeler: faaliyet fiilleri, coğrafi öğrenme sonuçları, alt standartların gerçekleştirilmesi, içerik standardı, coğrafi konum, doğa ve toplum.

ASBTRACT

Action facts of content standards for teaching school geography in Azerbaijan are investigated in terms of B.Bloom taxonomy in the article, the current status of sub-standard inheritance in classrooms and the content and structure of subjects in the school geographical textbooks, as well as under the stages of active lessons, are analyzed by the positive and negative aspects of a standard, opportunities and new options for the implementation of the standard are offered.

Keywords: activity verbs, geographical learning outcomes, realization of sub-standards, content standard, geographical location, nature and society.

¹⁷² Azerbaycan, Devlet Üniversitesi; Bakü/AZERBAYCAN; E-posta: neli57@rambler.ru



Azerbaycan Cumhuriyeti'nin eğitim sisteminde yapılan reformlar öğretim sürecinin düzenlenmesinde, değerlendirilmesinde, fenlerin ayrıca, coğrafyanın içeriğinde devam etmektedir. Bu alanda 1992 yılından ders programlarının içeriğinde başlanan göreceli değişiklikler 2000'li yılların ilk yarısına daha ciddileşti. Azerbaycan eğitiminin dünyaya entegrasyonu öğrenci odaklı müfredatlar ile değiştirildi. 2006 yılından içerik standartlarının düzenlenmesi için başlatılan çalışma süreci 2018 yılında tüm sınıflar için yazılmış ders kitaplarının yazılması ile tamamlandı. Yıllar boyunca okul coğrafya dersinin eğitiminde aşağıdaki değişiklikler yapıldı:

- derse ayrılan saatlerin miktarı temel eğitim sınıflarında 315 saatten 420 saate kadar artırılmıştır;
- ders eğitimi sonuçları tespit edilmiştir;
- ders programları içerik standartları ile değiştirilmiştir;
- ders içeriğinde fiziksel ve ekonomik-sosyal coğrafya yönleri tek coğrafya bağlamında düzenlenmiştir;
- coğrafya ders kitaplarının düzenlenmesine yeni yaklaşım uygulanmış, konular aktif dersin ihtiyaçlarına göre yazılmıştır;
- Ders kitaplarının değerlendirilmesi yeni talepler üzerinde gerçekleştirilmiştir;
- Ders setine öğretmen için metodik ders kitapları eklendi vb.

Şu anda Azerbaycan orta okullarında (liselerinde) coğrafya dersi 6. sınıftan başlayarak öğretilir. Temel eğitim düzeyinde (6-9. sınıflarda) sınıflar üzere yıl boyunca ayrılan zamanın hacmi haftalık iki saat olmak üzere yıl boyunca 70 saat olarak uygulanmıştır. Orta eğitim düzeyinde (10-11 sınıflarda) ders saatlerine ayrılan zaman temâyülle bağlı olarak haftada 3 saatten (yıl boyunca 105 saat) 5 saate kadar (yıl boyunca 175 saat) değişir.

Ders içeriğinde en önemli değişiklik ders iç entegrasyondur. Geleneksel coğrafyada ayrı ayrı kurslar şeklinde öğretilen fiziksel ve ekonomik-sosyal coğrafya ve aynı zamanda ekonomiye ait bazı kavramlar şu anda yeni içerikte, entegre edilmiş ve alt standartlar şeklinde düzenlenmiştir. Alt standartların düzenlenmesinde onların sınıflar üzere kalıtımlığı ve hangi coğrafi bilgi ve becerileri gerçekleştirmesi dikkate alınmıştır.

İçerik standartlarının bilgi bölümü tanımlanabilir (deklaratif), prosedürel ve içeriksel bilişsel alan düzeyleri üzere düzenlenmiştir. Standartların faaliyet bölümleri ise bilişsel, komunikatif ve psikomotor yönde düzenlenmiştir.

Genel olarak coğrafya müfredatında toplam 6 alt standartta iki fiil kullanılmıştır. Bunlar aşağıda belirtilmiştir:

6 sınıfta

1.2.2. Yerin kendi eksenini ve Güneş etrafındaki hareketini tarif eder ve coğrafi sonuçlarını sunar.

2.1.4. Hava ile ilgili gözlemler yapar ve sonuçlarını sunar.

10 sınıfta

2.1.5. Kuru suların özellikleri ile ilgili projeler geliştirir ve sunar.

3.1.2. Nüfusun yoğunluğunu hesaplar, sonuçlarını sunar.

11 sınıfta

1.1.1. Coğrafi olay ve süreçlerin toplum yaşamına etkilerini araştırır ve sonuçlarını sunar.

3.2.4. Ekonomik göstergelere dayalı hesaplamalar yapar, şema ve diyagramlar oluşturur.

Diğer 115 standartlarda kullanılan faaliyet fiilleri Tablo 1`de olduğu gibi dağıtılmıştır:

Tablo 1

Sınıflar	İçerik standartlarında kullanılan fiiller (yineleme numarası ile)
VI	yorumlar -6, ayırt eder - 1, düzenler -2, tarif eder -3, kontur haritada kaydeder -3, sunar-1, karşılaştırır -1, fotoğraf albümünü hazırlar -1
VII	karşılaştırır- 1, eşgüdümü sağlar- 1, hesaplamalar yapar- 3, ayırt eder -1,



	yorumlar- 5, analiz eder -2, kaydeder- 3, anlatır -1 , gruplar- 1, düzenler-2
VIII	anlatır- 6, hesaplar-4, eşgüdümü sağlar-1, sonuçlarını okur-1, düzenler-1, yorumlar-1, haritanı okur- 1, analiz eder-1, gruplar-1, değerlendirir- 1, şemasını hazırlar-1
IX	analiz eder-3, kanıtlar-1, hesaplamalar yapar -2, anlatır- 2, haritalar okur- 2, değerlendirir-1, kaydeder – 2, değerlendirir-2, sunar-1, eşgüdümü sağlar-1, karakterini verir -1, şemalarını ha anlatır zırlar-1
X	kanıtlar-3, sunar-1, hesaplamalar yapar-3, tahminler sunar -1, tablonu okur-1, sunumlar yapar-1, anlatır-1, şemasını hazırlar- 2, analiz eder-1, değerlendirir-3, kaydeder-1
XI	Sonuçlarını sunar-3, kanıtlar-1, değerlendirir-3, rapor (bildiri) ve referans hazırlar -1, tarifini yapar-1, anlatır-1, hesaplamalar yapar-2, analiz eder-, haritada kaydeder-1, tahminler sunar-2, analiz eder-1, gruplar-1, şema ve diyagramlar oluştur-2

Coğrafya ders öğretim programındaki (*müfredatındaki*) faaliyet fiillerinin analizi, onlar B.Blüm taksonomide (sınıflandırmasında) bilişsel düzeylerinin fiillerine göre uyumlu olduğunu gösterir. (tablo 2). Sınıflar üzere bilgi, anlama (algılama/kavrama), uygulama, analiz, sentez ve değerlendirme düzeyleri yaş düzeyine göre değişir. Bilişsel becerilerin (yeteneklerin) bütünleştirilmesi genel öğrenme sonuçlarının ve coğrafya eğitimi sonuçlarının tespitini sağlar. Genel coğrafi öğrenme sonuçları ise sınıflar üzere ders kitaplarının genel yönünü tanımlamanıza izin verir.

Bilişsel beceriler (yetenekler) (B. Blüm taksonomisinde (*sınıflandırmasında*))

Tablo 2.

Bilişsel düzey	Öğrenme sonuçları	Genel öğrenme sonuçları	Coğrafya dersi üzere genel öğrenme sonuçları
Bilgi	<i>Tanımlama yapmak, ad vermek, tespit etmek, yerleştirmek, seçmek, toplamak, listelemek, alıntı yapmak, göstermek, uyum sağlamak, açıklamak</i>	Ortak terimler konusunda bilgisi var.	Coğrafi kavramların tanımını bilir, haritada coğrafi nesnelere gösterir.
Algılama (kavrama)	<i>Anlatmak, tefsir etmek, tarif etmek, tespit etmek, belirlemek, değişmek, karşılaştırmak, ayırt etmek, tartışmak, örnek göstermek</i>	Gerçekleri ve prensleri anlar.	Coğrafi olay ve süreçlerin oluşum nedenlerini açıklar ve bunların ne ölçüde yayıldığını belirler.
Uygulama	<i>Çözüm yolunu bulmak, inceleme yapmak, hesaplamak, netleştirmek, önceden görmek, göstermek, uygulamak, düzenlemek, sınıflandırmak, resmi değiştirmek, deneyimde kullanmak, keşfetmek, sergilemek</i>	Kavram ve ilkeleri yeni koşullara uygular	Coğrafi bilgileri bir formdan diğerine dönüştürür, onların yerleşim konumlarını açıklar
Analiz	<i>düzenlemek, birleştirmek, seçmek, şematik tasvir etmek, karşılaştırmak, ayırt etmek, ayırmak, sıralamak, zihinsel bir sonuç almak, anlatmak</i>	İşin organizasyonu ve yapısını analiz eder	Coğrafi olay ve süreçlerin sonuçlarını analiz eder ve yayılma nedenlerini açıklar.



Sent ez	<i>oluşturmak, hipotez ileri sürmek, fikri onaylamak, raporlar hazırlamak, birleştirmek, planlamak, projelendirmek, yeniden ayarlamak, keşfetmek, entegre etmek, hazırlamak, değiştirmek</i>	Nesneleri ve fikirleri sınıflandırarak şemalar oluşturur.	Coğrafi olayları ve süreçleri meşruiyetle koordine eder, dağıtım kalıplarını kanıtlar.
Değerlendirme	<i>karar vermek, desteklemek, ikna, tavsiye etmek, eleştirmek, ayırt etmek, değerlendirmek, yargulamak, kanıtlamak, sonuca varmak, düzeylere göre bölge yapmak, nihai sonuca varmak, önemini belirlemek</i>	Makale materyalinin mantıksal sırasını değerlendirir.	Coğrafi olay ve süreçlerin oluşumunu diğer olaylar ile ilişkisine dair karar verir, sonuçlarını değerlendirir.

Sınıflar üzere içerik standartlardaki fiiller ve coğrafya dersi üzere genel öğrenme sonuçlarının karşılaştırılması sırasında anlaşılıyor ki, Coğrafya kitaplarında öğrencilerde hangi kompetisyonlar oluşturmak gerekir:

- 6. sınıfta özellikle coğrafi olay ve süreçleri yorumlamak ve haritada göstermek;
- 7. sınıfta yorumlamak, hesaplamalar yapmak, kontur harita üzerinde kaydetmek;
- 8. sınıfta anlatmak, eşgüdümü sağlamak, hesap yapmak, düzenlemek;
- 9. sınıfta anlatmak, kartografik tarif (tasvir) araçlarını okumak;
- 10. sınıfta kanıtlamak, değerlendirmek, hesap yapmak, şema, diyagramlar düzenlemek.
- 11. sınıfta eşgüdümü sağlamak, sonuca varmak, tahmin sunmak, sunmak, değerlendirmek vb.

Ders kitaplarının düzenlenmesi sürecinde daha somut olarak içerik standartlarının sınıflar üzere değişmesidir. Coğrafi konum, doğa ve toplum içerik hatlarının her birisine ait olan bir alt standartın sınıflar üzere değişmesi örneğinde bu açıkça görülmektedir (Tablo 3).

Sınıflardaki alt standartların değişimi (örnek)	6. sınıf	7. sınıf	8. sınıf	9. sınıf	10. sınıf	11. sınıf
Tablo 3	1.1.1	1.1.1	1.1.1	1.1.1	1.1.1	1.1.1
	Eski insanların Yer hakkında tasavvurlarını açıklar.	Keşif ve araştırmalar sonucu haritada yapılan değişiklikleri karşılaştırır.	Yeni bilim alanlarının ortaya çıkışını açıklar.	Uygarlıkları coğrafi olarak analiz eder.	Coğrafi olay ve süreçlerin araştırılmasında doğa bilimlerinin karşılıklı ilişkisini kanıtlar.	Coğrafi olay ve süreçlerin toplum yaşamına etkilerini araştırır ve sonuçlarını sunar.



2.1. 1. Yer in iç yapısını, topoloji ve orada meydana gelen olay ve süreçleri açıklar.	2.1.1. Yer yüzeyinde topoloji çeşitliliğinin varoluş nedenlerini yorumlar.	2.1.1. Litosfer tavalalarının hareketi, modern topoloji formlarının ortaya çıkması ile ilişkilidir.	2.1.1. Yer kabuğunda ortaya çıkan olay ve süreçlerin ekonomik yaşama etkilerini değerlendirir.	2.1.1. Yer kabuğunda değişikliklere dair tahminler verir.	2.1.1. Bölgelerin tektonik yapısının ve doğal süreçlerin ülkelerin ekonomisine olan etkisinden bahseder.
3.1. 1. Dünya halklarının farklı özelliklerini açıklar.	3.1.1. Nüfusun bölgelere göre dağılımı hakkında yorum yapar.	3.1.1. Nüfusun doğal ve mekanik hareketinin nedenlerini açıklar.	3.1.1. Nüfus artış dinamiğini ülkelerin ekonomik gelişmişlik düzeyi ile eşdüşümünü yapar.	3.1.1. Nüfus artışının doğal artışının ortaya çıkardığı sorunları analiz eder.	3.1.1. Nüfusun içeriğini analiz eder.

Tablodan görüldüğü gibi 1.1.1 alt standartının örneğinde öğrencilerin faaliyet göstergeleri onların yaş düzeylerine uyumlu, konu üzerinde bilgi, beceri/yetenek ve alışkanlıkların geliştirilmesi genel olarak sağlanmıştır. Bu durumda ders kitabında içerik standartının gerçekleşmesi zorluk yaratmaz..

Kalıtımın verildiği içerik standartlarını bir örneğinin (1.1.1.) Ders kitaplarında gerçekleşmesinin analizi ilgi doğurur. Standartların konuların hangi aşamasında gerçekleştirilmesi önemli değildir. Bazı araştırmacılar onların hatta öğretmen tarafından bağımsız çalışma gibi verilebileceğini de doğru olduğuna ve bunu öğrencinin bağımsız olarak bilgi ve beceri elde edebilmek yeteneği gibi değerlendirir.

7. sınıfta 1.1.1. Eski insanların “Yer hakkında tasavvurlarını açıklar” alt standartı "Coğrafi bilgi gelişimi" (konu 5), "Gezginler, araştırmacılar, turistler" (konu 6), "Ünlü gezginler-tanıtım dersi" (konu 7) ve "Su gezegeni" (konu 29) gerçekleştirilmiştir. Standart konularda anlatılır, "öğrendiklerinizi uygulayın" bölüm başlığında tablo şeklinde (başlık 5, 6 ve 29'da) açıklama yapılması önerilir. Alt standartın daha mükemmel gerçekleştirilmesini sağlamak için 5. konuda "Ders sonrası" bölüm başlığında ödevde esse yazılması ve önerilir. Yer hakkında tasavvurların oluşumunda Türk dünyasının seçkin bilim adamlarının- N.Tusin, E.R.Biruni'nin başarıları hakkında bilgi verilmesi öğrencilerde milli ruhun güçlendirilmesine katkı sağlar. 7. konu ise alt standartın tamamen gerçekleşmesine hizmet etmektedir. Çünkü Yer hakkında tasavvurlara ait slaytlar hazırlanması ve onun sunumu öğrenciden onun mükemmel açıklamasını talep etmesi, bu da öğrenme sonucunun elde edilmesi demektir.

7. sınıf Coğrafya ders kitabında 1.1.1 Keşif ve araştırmalar sonucu haritada yapılan değişiklikleri karşılaştırır.- alt standartı öğrencilerden bilişsel aktivitenin analiz düzeyini gerektirir. Bu daha üst düzey olarak kabul edilir. Öğrenciler karşılaştırmak için bilgileri daha anlaşılır şekilde hayal etmeyi becermelive ve diğerleri ile ayırt yeteneğine sahip olmalıdır. Bu standart ders kitabında “İlk coğrafi bilginin toplanması” (Konu 1), “Yeni dünyanın keşfi” (konu 2), “Avustralya ve Antarktidanın keşfi” (konu 3), “Yeni anakaraların keşfi bizleri neyi vermiş oldu?” (tartışma ders konu 4), “Modern çağda Coğrafya bilimi” (konu 5) konularında gerçekleştirilmiştir.

Alt standart ilk konunun faaliyet bölümünde illüstrasyon biçiminde sunulur. Öğrencinin tarif edilen şekilleri analiz ederek, kıyaslaması onlarda bağımsız bilgi elde etme, esnek karar verme yeteneklerini oluşturmaya izin verir. Konuda coğrafya biliminin gelişmesi için Türk dünyasının düşünürlerinin de etkinliği sunulur. “Karşılaştırma” öğrenme sonucunun gerçekleşme düzeyini belirlemek için ders kitabı telifleri



(yazarları) "öğrendiklerinizi kontrol edin" bölümünde mantıksal (lojistik) sıralamalarının tespiti ödevini sunar ve bununla da öğrencilerin kendine olan güveninin güçlendirilmesini sağlar. "Yeni dünyanın keşfi" konusunda öngörülen alt standartın gerçekleştirilmesi harita-şema ve resme (resimde yeni dünyadan eski dünyaya getirilen ve aksine eski dünyadan yeni dünyaya götürülen mallar tarif edilmiştir) göre. Öğrenci yeni ve eski dünyada olanları açıkça karşılaştırabilir. Üçüncü konunun ("Avustralya ve Antarktida'nın keşfi") içeriği anlatım karakterlidir. Öğrencilere "Öğrendiklerinizi uygulayın" bölümünde keşif ve araştırmalar sonucunda elde edilen başarılar arasında ilişkinin kurulması önerilir. Görev öğrencilerde keşif ve araştırmalar sonucu oluşan yenilikleri tespit edebilir. Sonraki konu tartışma dersi. Standart dışı ders olarak tartışma öğrencilerde karşılaştırma yetisinin kanıtlamaya fırsat sağlar. Takımlar "Yeni anakaraların keşfi bizleri neyi vermiş oldu?" sorusuna cevap vermek için ek kaynaklara başvurmalı. Konuların 1.1.1 alt standardının 7. sınıfta gerçekleştirilmesi için son konu "Modern çağda Coğrafya bilimi" dir. Konu özellikle mantıksal referans kavramı biçiminde düzenlenmiştir. Coğrafya biliminin görevleri ve coğrafi bilgi araçları adlı düzenleri tahlil etmekle öğrenciler modern coğrafi araştırmaları tespit eder ve onları öncekiler ile karşılaştırır. Konunun sonunda öğrenciler öğrendiklerini oturdukları araziye de uygularlar. Bu ise etnografya malzemesi gibi iyi bir kaynaktır. 7. sınıfta 1.1.1. alt standartının gerçekleştirilmesi konularda tam sağlanabilir ve konuların bu sırayla dizilmesi yazarların başarısı olarak değerlendirilebilir.

8. sınıf coğrafya ders kitabında 1.1.1. alt standardı (Yeni bilim dallarının oluşumunu anlatmakta) öğrencilerden anlatmak gerektirir. Önceki sınıflarda öğrendikleri konulara göre öğrenciler öğrenme sonucu kazanırlar, yani keşif ve araştırmalar coğrafya bilimini zenginleştirmiş ve bilimin bünyesinde yeni alanlar ortaya çıkmıştı. Böylece, öğrenciler coğrafya dersi konusunda söylenen "Coğrafya hem eski ve hem de genç ilimdir" ifadesinin mahiyetini anlıyorlar. 8. sınıfta 1.1.1. alt standardı ilk 5 konuda uygulanmıştır. Bölümün adı başarılı seçilmiş: "Coğrafi keşiflerden araştırmalara doğru". Bu öğrencilerde mantıksal sıralamayı ortaya çıkaran sorulara cevap vermek için hazırlar. "Coğrafi keşiflerin yeni aşaması" (Konu 1), "Coğrafya biliminin gelişimi" (Konu 2), "Modern coğrafya biliminin yeni alanları" (Konu 3), "Coğrafya'da yeni bilgilerin toplanması yolları" (Konu 4), ve "Azerbaycan'da coğrafya biliminin gelişimi" (Konu 5) konuları özellikle bilgi kaynağı olarak düzenlenmiştir. Metin dışı bileşenleri olarak gezginlerin resimlerinin konulması öğrenciler ilgisini çekmez. 2. konuda N. Kopernik'in "Heliosentrik sistem teorisi" nin şematik tasvirinin hiçbir faaliyet gerektirmeyen, sadece görünebilirliyi artırmak için metne eklenmesi ilgi doğurmaz ve ayrıca 6. sınıf ders kitabının (Konu 41) mekanik tekrarıdır. "Coğrafya biliminin gelişimi" konusunda "toprak coğrafyası ve ekonomik coğrafya" - yeni bilim dallarının oluşmasının nedenleri gösterilmemiştir. Bu ise anlatım sürecinde öğrencilerde hafıza nitelikteki bilginin gelişimini sağlar. 3. konu "Modern coğrafya biliminin yeni alanları" öğrenmekle öğrenciler çevresel coğrafya, nüfus coğrafyası, sosyal coğrafya, siyasi coğrafya, matematik coğrafya bilimlerinin mahiyetini ve varoluşunu anlatabilirler. "Coğrafya'da yeni bilgilerin toplanması yolları" konusu yeni bilginin anlatılması açısından mükemmel şekilde hazırlanmış ve konunun sonunda verilen katexisis nitelikteki sorular aracılığı ile öngörülen alt standart (1.1.1.) uygulanması sağlanmıştır. Sonuncu konu "Azerbaycan'da coğrafya biliminin gelişimi" denir. 13. y.yılda yaşamış N.Tusi'nin hayat ve yaratıcılığında başlayarak A. Bakıhanov'un, H.Şirvani'nin, H.Zerdabi'nin, M.Baharlı'nın, B.Budagov'un coğrafya biliminin gelişimine olan katkısı konusunda bilgilendirilir ve görüntüleri tanımlanır. Bilgi içerikli metinler öğrencilere yeni bilim dallarının anlatmaya sağlar.

9. sınıf için öngörülen 1.1.1. (Uygarlıkları coğrafi olarak analiz) alt standardı uygun sınıfın Coğrafya ders kitabında "Uygurlık tarihi coğrafi gelişimi" (konu 36), "Türk dünyasının medeniyetler arası ilişkilerde rolü" (konu 37), "Azerbaycan'ın medeniyetler arası rolü" (konu 38) ve "Azerbaycan: Avrupa yoksa Asya" (tartışma ders; konu 39) konularında gerçekleştirilmiştir. Alt standart listelenen konularda mükemmel şekilde düzenlenmiş, uygurlıkların gelişimi arasındaki farkların nedenleri, coğrafi ortamdan bağlı olarak değişmesi, Doğu ve Batı uygurlıklarının karşılaştırılması metin ve metin dışı bileşenlerde kanıtlanmıştır. "Türk dünyasının medeniyetler arası ilişkilerde rolü" konusu ise öğrencilerde Türk dünyasının büyüklüğü, eskiliği, komşu uygurlıklar arasında koordinasyon rolüne dair tasavvur oluşturmaya hizmet etmektedir. "Azerbaycan: Avrupa yoksa Asya" tartışma dersi ise öğrencilerin etkinliğini sağlamak için bir fırsattır. Fakat yazar grubu



alt standartın kendisinin düzenleme yapılmasına ihtiyaç olduğunu kanıtlar ve bu konunun doğrudan coğrafya biliminin gelişimi ile eşgüdümü yapmayı önerirler.

10. sınıfta 1.1.1. alt standartın içeriği “Coğrafi olay ve süreçlerin araştırılmasında doğa bilimlerinin karşılıklı ilişkisini kanıtlar” konusu yer almıştır. Standart ders kitabında “Giriş” bölümünde iki konu ile gerçekleştirilmiştir. “Coğrafya doğa bilimleri sisteminde” (Konu 1), “Coğrafya biliminin araştırma yöntemleri” (konu 2) konulardan başka standartın gerçekleştirilmesi öğrencilere verilen projelerin tartışma konusunda da öngörülür.

Birinci konunun motivasyonu standartın gerçekleştirilmesi için kaynak olabilir. Öğrenciler ders kitabındaki şemanı tamamlamak için önceki referans bilgilerden kullanır, bilgileri hatırlatır, tekrarlar, faaliyet gösterir. Diğer sorular ise öğrencilerin mantık (lojistik) ve yaratıcı tefekkürünün (düşünme yeteneği) ortaya çıkarılmasına yönlendirildi. Konunun anlatılmasında şemalardan kullanılması onun kolay benimsenilmesine yardım amacı taşıyor. “Öğrendiklerinizi uygulayın” bölümü daha özellikleriyle seçilir. Coğrafya ile ilgili bölümlere genel ihtiyacın nasıl değiştiğinin öğrenciler tarafından belirlenmesini gerektiren bir görev aslında meslek yönelimli hizmetler sağlar ve coğrafya dersine ilgiyi artırmak amacı taşır. İkinci konu coğrafyanın araştırma yöntemlerine ayrılmıştır. Geleneksel ve modern araştırma yöntemleri karşılaştırmalı anlatımı öğrencilere coğrafi olay ve süreçlerin araştırılmasında doğa bilimlerinin karşılıklı ilişkisini kanıtlamayı sağlar. Bu hatta ikinci konunun “Öğrendiklerinizi uygulayın” bölümünde verilen metnin okunması ve sorulara cevap verilmesi ödevinde daha da güçlendirir. Üçüncü konu, coğrafya öğrencilerinin bağımsız çalışmalarına dayanmaktadır. Öğrencilere seçim için konular sunulan ve “Çeşitli yöntemler kullanılarak verilmiş konuların biri, ya da serbest seçtiğiniz herhangi konu üzerine araştırma yapın ve sonuçları elektronik, referans biçimlerinden birinde sunun” talimatı verilir. Bu görev öğrencilerin yaş kategorisine uyumlu ve modern öğretimin gereksinimlerini karşılar.

11. sınıf için öngörülen 1.1.1. alt standardı – “Coğrafi olay ve süreçlerin toplumun yaşamına etkisi ile ilgili araştırmalar yapar ve sonuçlarını sunar.” denir. İçeriğinden anlaşılacağı gibi standart öğrencilerden bağımsız çalışan, araştırma gerektirir. Alt standart “Kartografik araştırma yöntemleri” (Konu 1), “Coğrafi bilgi sistemleri” (konu 6) ve projenin tartışmasında uygulanır. İlk konu arama karakterlidir. Fiziksel ve ekonomik-sosyal coğrafyanın sentezini oluşturan birim coğrafi bilginin gelişmesine hizmet sağlar. Öğrencilere Azerbaycan Cumhuriyeti'nin ekonomik -Coğrafi bölgelerine ait istatistiksel verilere dayalı nüfus yoğunluğu ölçeklerinin düzenlenmesi talimatı verilir. Bu standart öğrencilerde coğrafi bilgileri bir formdan (rakam, metin, resim, şema vb) diğer biçime (tablo, diyagram, grafik vb) dönüştürebilir. “Coğrafi bilgi sistemleri” konusunda ise öğrenciler coğrafi olay ve süreçlerin toplumun yaşamına etkisi ile ilgili yaptığı araştırma sonuçlarını sunar ve standartın gerçekleşmesini uygular. Fakat bunun için öncelikle “GIS’le arama” projesini gerçekleştirir. Genel olarak bu ve diğer alt standartların gerçekleşmesi 11. sınıf ders kitabında öğrencilerin etkinliği, teorik bilgilerin pratik olarak uygulanması, araştırma ve arama yöntemlerine öngörülmektedir.

KAYNAKÇA

1. Ümumi təhsilin fənn standartları (I-XI siniflər) Bakı 2012 (*Genel eğitimin ders standartları (I-XI sınıflar) Bakü 2012*)
2. E.Əlizadə, N.Seyfullayeva, İ.Rakçiyeva, Y.Şabanova.Ümumtəhsil məktəblərinin 6-cı sinfi üçün “Coğrafiya” dərslisi. Bakınəşr. 2017 (*E.Alizade, N.Seyfullayeva, İ.Rakçiyeva, Y.Şabanova. Genel Eğitim okulların 6. sınıf için "Coğrafya" ders kitabı. Bakü baskısı. 2017*)
3. N.Seyfullayeva, İ.Rakçiyeva, Y.Şabanova.Ümumtəhsil məktəblərinin 6-cı sinfi üçün coğrafiya fənni üzrə dərslinin metodik vəsaiti. Bakı nəşr. 2017 (*N.Seyfullayeva, İ.Rakçiyeva, Y.Şabanova. Genel Eğitim okulların 6. sınıf için coğrafya dersi için metodik ders kitabı. Bakü baskısı. 2017*)
4. Y.Qəribov,N.Seyfullayeva, Ş.Hümmətova və başqaları. Ümumtəhsil məktəblərinin 7-ci sinfi üçün “Coğrafiya” dərslisi. Bakınəşr. 2018 (*Y.Garibov, N.Seyfullayeva, Ş.Hümmətova və digərləri. Genel Eğitim okulların 7. sınıf için "Coğrafya" ders kitabı. Bakü baskısı. 2018*)



5. Y.Qəribov, N.Seyfullayeva, Ş.Hümmətova və başqaları. Ümumtəhsil məktəblərinin 7-ci sinfi üçün coğrafiya fənni üzrə dərsləyin metodik vəsaiti Bakınəşr. 2018 (Y.Garibov, N.Seyfullayeva, Ş.Hümmətova və digərləri. *Genel Eđitim okulların 7. sınıf için Coğrafiya dersi için metodik ders kitabı. Bakü baskısı. 2018*)
6. Z.Eminov, Q.Səmədov, A.Əliyeva. Ümumtəhsil məktəblərinin 8-ci sinfi üçün coğrafiya fənni üzrə dərsləyin metodik el kitabı. Xəzər etiket. 2015 (Z.Eminov, G.Samadov, A.Aliyeva. *Genel Eđitim okulların 8. sınıf için Coğrafiya dersi için metodik ders kitabı. Hazar etiketi. 2015*)
7. Z.Eminov, Q.Səmədov, A.Əliyeva. Ümumtəhsil məktəblərinin 8-ci sinfi üçün coğrafiya fənni üzrə dərsləyin metodik vəsaiti. Xəzər etiket. 2015 (Z.Eminov, G.Samadov, A.Aliyeva. *Genel Eđitim okulların 8. sınıf için Coğrafiya dersi için metodik ders kitabı. Hazar etiketi. 2015*)
8. E.Əlizadə, N.Seyfullayeva, İ.Aktoprak, Y.Şabanova. Ümumtəhsil məktəblərinin 9-cu sinfi üçün “Coğrafiya” dərsləyi. Bakınəşr. 2016 (E.Alizade, N.Seyfullayeva, İ.Aktoprak, Y.Şabanova. *Genel Eđitim okulların 9. sınıf için Coğrafiya ders kitabı. Bakü baskısı. 2016*)
9. E.Əlizadə, N.Seyfullayeva, İ.Aktoprak, Y.Şabanova. Ümumtəhsil məktəblərinin 9-cu sinfi üçün coğrafiya fənni üzrə dərsləyin metodik vəsaiti . Bakınəşr. 2016 (E.Alizade, N.Seyfullayeva, İ.Aktoprak, Y.Şabanova. *Genel Eđitim okulların 9. sınıf için Coğrafiya dersi için metodik ders kitabı. Bakü baskısı. 2016*)
10. Y.Qəribov, O.Alxasov, Ş.Hüseynli, M. Bababyeva. Ümumtəhsil məktəblərinin 10-cu sinfi üçün “Coğrafiya” dərsləyi. Bakınəşr. 2017 (Y.Garibov, O.Alhasov, Ş.Hüseynli, M. Bababyeva . *Genel Eđitim okulların 10. sınıf için Coğrafiya ders kitabı. Bakü baskısı. 2017*)
11. Y.Qəribov, O.Alxasov, Ş.Hüseynli, M. Bababyeva. Ümumtəhsil məktəblərinin 10-cu sinfi üçün coğrafiya fənni üzrə dərsləyin metodik vəsaiti Bakınəşr. 2017 (Y.Garibov, O.Alhasov, Ş.Hüseynli, M. Bababyeva . *Genel Eđitim okulların 10. sınıf için Coğrafiya dersi için metodik ders kitabı. Bakü baskısı. 2017*)
12. N.Seyfullayeva, Y.Şabanova, Z.İmrani. Ümumtəhsil məktəblərinin 11-ci sinfi üçün “Coğrafiya” dərsləyi. Bakınəşr. 2018 (N.Seyfullayeva, Y.Şabanova, Z.İmrani. *Genel Eđitim okulların 11. sınıf için Coğrafiya ders kitabı. Bakü baskısı. 2018*)
13. N.Seyfullayeva, Y.Şabanova, Z.İmrani. Ümumtəhsil məktəblərinin 11-ci sinfi üçün coğrafiya fənni üzrə dərsləyin metodik vəsaiti Bakınəşr. 2018 (N.Seyfullayeva, Y.Şabanova, Z.İmrani. *Genel Eđitim okulların 11. sınıf için Coğrafiya dersi için metodik ders kitabı. Bakü baskısı. 2018*)
14. A. Süleymanova “Fənn kurikulumunda məzmun standartları” ”Kurikulum elmi –metodik jurnal № 1 2008 səh.48-58 (A. Süleymanova “Ders müfredatındaki içerik standartları” Müfredat bilimsel - metodik dergi № 1 2008 sayfa 48-58)
15. <https://metodiktovsiyye.blogspot.com/2016/01/blum-taksanomiyas-oyrnmnin-uc-novu.html>.
16. https://www.slideshare.net/aygun_ikt/blum-izahati



<http://www.turansam.org>

TURAN-SAM: TURAN Stratejik Arařtırmalar Merkezi * TURAN-CSR: TURAN Center for Strategic Researches

TURAN-SAM Uluslararası Bilimsel Hakemli Dergisi; p-ISSN: 1308-8041, e-ISSN: 1309-4033; Yıl: 2019; Ay: Eylül; Cilt: 11/YAZ, Sayı: 43

TURAN-CSR International Scientific, Peer-Reviewed and Refereed Journal; ISSN: 1308-8041, e-ISSN: 1309-4033; Year: 2019; Month: September; Volume: 11/SUMMER, Issue: 43

DOI: <http://dx.doi.org/10.15189/1308-8041>

(21)

Sıla ATAŞ

GÖRME ENGELLİ BİREYLERDE BAĞIMSIZ HAREKET BECERİLERİ INDEPENDENT MOTION SKILLS FOR VISUALLY IMPAIRED INDIVIDUALS

ÖZ

Görme yetersizliğinden etkilenmiş bireylerin başkalarına muhtaç olmadan, kendi kendine yeten bireyler haline dönüşmeleri kritik düzeyde önemlidir. Bu sayede görme engelli bireyler toplum içerisinde daha bağımsız, daha etkin hale gelirken, özgüvenleri de yükselir ve kendilerini daha mutlu hissederler. Görme engelli bireylerin bağımsız olarak hareket edebilmeleri için çeşitli teknikler mevcuttur.

Bu çalışmada görme engelli bireylerin toplum içerisinde bağımsız hareket etmelerini sağlayan yönelim ve bağımsız hareket becerilerinden bazıları tanıtılmıştır.

Anahtar Kelimeler: Görme engelli birey, yönelim ve bağımsız hareket becerileri

ABSTRACT

It is critically important that being self sufficient without need others for visullay impaired individuals. Thus, visullay impaired individuals become more independent, more active in the society as increases their self-confidence and they feel more happy. Several techniques are present for visullay impaired individuals to living independently.

In this study, some of the orientation and independent motion skills are introduced that living independently for visually impaired individuals in society.

Keywords: Visually impaired individual, orientation and independent motion skills.



<http://www.turansam.org>

TURAN-SAM: TURAN Stratejik Araştırmalar Merkezi * TURAN-CSR: TURAN Center for Strategic Researches

TURAN-SAM Uluslararası Bilimsel Hakemli Dergisi; p-ISSN: 1308-8041, e-ISSN: 1309-4033; Yıl: 2019; Ay: Eylül; Cilt: 11/YAZ, Sayı: 43

TURAN-CSR International Scientific, Peer-Reviewed and Refereed Journal; ISSN: 1308-8041, e-ISSN: 1309-4033; Year: 2019; Month: September; Volume: 11/SUMMER, Issue: 43

DOI: <http://dx.doi.org/10.15189/1308-8041>

1.GİRİŞ

Genel olarak hareket becerileri, yeni doğan bebeklerin kendilerini ve çevrelerini keşfetmelerine olanak sağlamaktadır. Bu bebekler zaman içerisinde büyüdüklerinde algıları açık, etrafı bilen çocuklar haline almaktadır. Hareket becerileri ile birlikte çocuğun ince ve kalın motor sistemleri gelişmekte, neyin zararlı olduğunu, nesnelere ne olduğunu ve hangi renk olduğunu ayırabilenlerdir. Nitekim görme yetersizliği olan bireyler için aynı şeyleri söylemek olanaksızdır. Görme yetersizliği olan bireyler için algı kavramı, ince ve kalın motor sistemi, nesnelere ayırt etmenin önemi son derece fazladır. Bundan dolayı görme yetersizliği olan çocukların, normal gelişim gösteren yaşlılarına benzer özellikler göstermesi son derece önem taşımaktadır (Çakmak, 2011).

Literatür taramalarına bakıldığında görme yetersizliği olan bireylerin eğitimi ile ilgili çok fazla çalışma olduğu gözlemlenmektedir. Ancak görme engelli bireylerin genel olarak görünüş, duruş ve güvenlik gibi ilkelere uygun hareket etmedikleri saptanmıştır. Çevredeki ipuçlarını yakalayıp, amacı doğrultusunda yorumlayabilmek için kendilerine özgü farklı duruş ve yürüyüş stilleri geliştirdikleri görülmektedir (Altunay, 2015). Bu durum diğer insanlara kıyasla daha farklı görünmelerine sebep olurken, toplum içerisinde kabul görmeyi zorlaştırmaktadır (Tuncer ve Altunay, 1999). Bu nedenle görme engelli bireylere yönelik dikkat çekici, zengin uyaranlarla donatılmış, ihtiyaçlarına yönelik yapılandırılmış bir çevre oluşturmaya ve motor gelişimini destekleyici yönelim ve bağımsız hareket programlarının geliştirilmesine ihtiyaç duyulmaktadır (Altunay, 2014).

Görme yetersizliğinden etkilenmiş bireylerin sosyal yaşamda çok fazla zorlanmaları ve hareket sınırlılıklarının olması bağımsız hareket becerilerinin önemini artırmaktadır. Bağımsız hareket becerilerinin sınırlı olması bireyin kendi başına gidip yemek yemesi, alışveriş yapması ya da spor yapmasına engel oluşturmaktadır. Bu durum kişilerin sosyalleşmesini olumsuz yönde etkilerken aynı zamanda bu bireyleri sosyal ve psikolojik sorunları olan kişilere dönüştürebilmektedir (Altunay ve Şen, 2011). Bağımsız hareket becerilerinin öğretimi görme engelli bireylerin sosyal hayata daha kolay adaptasyon sağlaması ve hareket özgürlüğü için gereklidir. Aşağıda görme engelli bireylerin hareket ederken kullandıkları yönelim ve bağımsız hareket becerilerinin neler olduğu ve bazı bağımsız hareket becerileri tanıtılmıştır.

2.Bağımsız hareket becerileri

İnsan doğumundan itibaren keşfetme yeteneği olan bir canlıdır. Yeni doğan bebekler gelişimleri tamamlandıkça çevresindeki nesnelere keşfetmeye başlar. Bu durum devamlı hale gelirse çocuk zaman içerisinde bağımsız hareket becerilerini kazanır. Bağımsız hareket becerilerinin kazanılmasındaki ön koşul çok erken yaşlarda gelişmesi olarak bilinmektedir. Bağımsız hareket becerilerinden kastedilen kişinin kendi kendine kişisel ihtiyaçlarını giderebilmesi, sosyal ortamlarda istediği gibi hareket edebilmesidir. Görme yetersizliği bulunan çocuklarda hareket becerileri bulunmaktadır, ancak keşfetmekten ve görmeden yoksun olduklarından dolayı bağımsız hareket etmeleri sıkıntı yaratmaktadır. Aynı zamanda bu kişilerin bağımsız bir şekilde hareket edecek özgüvenleri de bulunmamaktadır. Bunun temel sebebi görme yetersizliği olan çocukların ailelerinin çok fazla korumacı davranışlar sergileyerek çocuklarının bir tehlike altında olduklarını hissetmeleri ve normal gelişim gösteren bireylerin sahip oldukları becerilerden yoksun olduklarını düşünmelerinden ileri gelmektedir (Tuncer, 2005).

Bağımsız hareket becerileri günlük hayata uyarlanabilir davranışları içerir (Okyar ve Çakmak, 2019). Bağımsız hareket becerileri görme engelli bireylerin toplum içinde daha rahat hareket edebilmeleri ve toplumla iç içe yaşayabilmeleri için önem arz etmektedir. Bağımsız hareket edebilen birey, toplu yaşam ortamlarına daha fazla dahil olabilmektedir (Okyar ve Çakmak, 2019). Bu bakımdan görme engelli kişilere bağımsız hareket becerileri kazandırılmalıdır.

Görme engelli bireylerin bağımsız hareket becerilerini kazanmalarındaki ön koşullardan birisi özgür hareket edebilmeleridir. Görme engeline sahip bireyler göz kontağı kuramamalarından ve görememelerinden dolayı hareket etmekte ve iletişime geçmekte çekingen davranışlar sergileyebilirler (Demir ve Şen, 2009). Bu durum ise bağımsız hareket becerilerinin geç gelişmesine neden olmaktadır. Bundan dolayı görme yetersizliği olan çocukların, normal gelişim gösteren yaşlılarına benzer özellikler göstermesi gerekliliği son derece önem



kazanmaktadır (Çakmak, 2011). Literatür taramalarına bakıldığında görme yetersizliği olan çocukların yaşamlarının büyük bir kısmını evde geçirdikleri, akranları ile vakit geçirmediikleri ve psikolojik sorunlar yaşadıkları ile ilgili çalışmalara rastlanmıştır. Az gören ve dokunsal bireylerin çoğu bağımsız hareket problemleri yaşamaktadırlar. Bağımsız hareket sınırlılığı; genel olarak kişilerin kendi kişisel ihtiyaçlarını karşılayamaması ve istedikleri yere gidememesidir. Yani örneğin; görme yetersizliği olan bir çocuk tek başına parka gidemez ya da tek başına markete gidip alışveriş yapamaz. Tüm bu sebeplerden dolayı araştırmacılar görme yetersizliği olan bireylerin topluma kazandırılması, bağımsız hareket becerini kazanmaları ve fazla korumacı yaklaşımdan kurtulmaları için farklı çalışmalar yapmışlardır. Bu çalışmalar sonucunda görme yetersizliği olan bireylerin çeşitli yöntemler kullanılarak bağımsız hareket becerilerinin kazandırılabilceği ve kendi kendine yeten bireylere dönüşebileceği sonucuna ulaşmışlardır (Altunay, 2000).

Bağımsız hareket becerileri durum ve mekan fark etmeden olaylar ile başa çıkma durumudur. Yani kişi yanında tanıdık olsa da olmasa da bağımsız hareket edebilmeli; uçak, vapur ve tren gibi toplu taşıma araçlarında rahat ve güvenli bir şekilde seyahat edebilmelidir. Ancak ne yazık ki görme yetersizliği olan kişilerin genellikle kaza geçirdikleri bilinen bir gerçektir. Araştırmacılar bu durum karşısında görme yetersizliği olan bireylerin önlerinde ne olduğunu algılamalarını, tehlikelerden korunmalarını ve öngörme yeteneklerini geliştirmeyi hedeflemektedir. Aynı zamanda görme yetersizliği olan bireyleri farklı teknikler ile daha bağımsız hale getirmeyi amaçlamaktadırlar (Chamberlain, 2003).

Bağımsız hareket becerileri; rehberle yürüme, baston ve korunma tekniklerinden meydana gelmektedir. Göme yetersizliği olan bireylerin sosyal ortamlara çıktıklarında görme, işitme, dokunma gibi duylara ihtiyaçları olduğu gibi, etrafındaki nesnelere algılama ve olayları anlama gibi becerilere de ihtiyaçları vardır. Yönelim be bağımsız hareket becerilerinde güvenlik ve etkililik ilkeleri yer almaktadır. Güvenlik kavramı, kişinin dışarıya çıktığında başına herhangi bir hadise gelmeden günü atlatması olayı olarak açıklanırken, etkililik kavramı, amaca ulaşma konusunda her bir hareketin bir amacı olduğu anlamına gelmektedir (Enç, 2005).

2.1. Rehberle yürüme becerisi

Görme yetersizliği yaşayan bir bireyin çevrelerinde bağımsız olarak hareket edebilmeleri ve kendi işlerini kendi başlarına yapabilmeleri bağımsız hareket becerileri olarak ifade edilmektedir. Görme yetersizliği yaşayan kişiler bağımsız hareket becerilerine belli öğretim yöntemlerinden yararlanarak çeşitli becerileri kazanmak yolu ile ulaşmaktadırlar. Bu becerilerden birisi de rehberle yürüme becerisi olarak tanımlanmaktadır (Enç, 1972).

Görme yetersizliği yaşayan çocuklara rehberle yürüme becerisi kazandırmak çocuğun güvenliği açısından kritik bir önem taşımaktadır. Etrafımızda çok fazla kişinin görme engelli bireyin koluna girip onu çekiştirme hareketleri yaptıklarına şahitlik ederiz. Bu durum hem görme engelli bireyin kendisini kötü hissetmesine hem de kişinin çekiştirme esnasında yere düşme ihtimali olduğundan yaşamını tehlikeye düşürmektedir. Aynı zamanda dışarıdan bakıldığında bu hareket hoş karşılanmamaktadır (Tuncer ve Altunay, 1999). Bu bakımdan aşağıda görme yetersizliği yaşayan kişilerin yararlandığı bazı bağımsız hareket becerileri verilmiştir;

2.2. Alçak kol korunma tekniği

Bu yöntemde kişi, kolunu düz olarak öne uzatır, Kolunu göbek hizasına vücuduna çapraz olacak şekilde getirir. Parmaklarını büker. Bu hareketler okullarda küçük çocuklar açısından fiziksel anlamda yorucu olabilmektedir. Korunma yöntemleri görme yetersizliği yaşayan kişilere nerede olduğunu ve önündeki engelleri sözlü bir şekilde ifade etme yöntemi ile kullanıldığında faydalı olmaktadır. Bu yöntemler çok iyi uygulanırsa da zaman zaman görme yetersizliği olan birey yere düşmekte ve yaralanmalar meydana gelmektedir. Korunma yönteminde genel olarak fiziksel kas kuvveti ve algılama sisteminin kombine hareket etmesi gerektiği için bu yöntemin öğrenilmesi biraz zaman almaktadır. Yüksek kol korunma yöntemi bir baston ile desteklenirse görme yetersizliği olan birey kendini daha fazla güvende hisseder (Tüfekçioğlu, 2003).



2.3. İzleme

Görme yetersizliği olan kişilerin düz bir şekilde yürüyebilmesi ve ilerleyebilmesi için bir nesnenin kenarlarını ya da duvarı takip etmeleri gerekmektedir. Görme yetersizliği olan kişi bu şekilde ilerlediğinde başka bir yöne gitmesi çok mümkün değildir. Bu şekilde izleme yöntemi görme yetersizliği olan bireylere bir nevi güven duygusu sağlamaktadır (Tüfekçioğlu, 2003).

Görme yetersizliği olan çocuklara bir destek yardımı ile izleme yaptırılması yürüme becerisinin ilk evresi olarak kabul edilmektedir. Çocuklar bir masanın kenarına, kanepenin kenarına ya da duvarı takip ederek düz bir şekilde ilerleme göstermektedirler. Görme yetersizliği olan bir çocuğun nesnelere kenarlarını takip ederek ilerlemeleri onlara güven duygusu vermektedir. Aşağıda elle duvar ya da nesne takibinin aşamaları detaylı olarak verilmiştir (Tüfekçioğlu, 2003).

Baston kullanımı için öğretimsel yaklaşımlar;

- Baston kullanmayı öğrenirken temel güvenlik kurallarının öğretilmesi önemlilik arz etmektedir. Bunun için görme yetersizliği olan kişiye bastonun ucunun yerde olması gerektiği, açarken çevredeki kişileri uyarması gerektiği, yürürken bastonun daima vücudunun ön kısmında olması ve önünü kontrol etmesi gerektiği öğretilir.

- Gören rehber becerileri öğretimi yapılırken mutlaka bastonla yürüme becerisi kullanılması gerekmektedir.

- Çocuğa bastonun bir tampon ya da inceleme aracı olarak kullanılmasının gerekliliği anlatılmalıdır.

- Baston becerileri genel olarak, fiziksel gelişim, dil gelişimi ve bağımsız hareket becerilerinin kazanımı biçiminde kombine olarak öğretilmelidir.

- Görme yetersizliği olan çocuklarda okul öncesi dönemde rehberle yürüme becerilerinden çapraz bastonla izleme tekniği ve sarkaç baston tekniği öğretimi yapılmaktadır. Çocuklar incelendiğinde, çapraz baston tekniğinin daha etkili olduğu gözlemlenmiştir.

2.4. Çapraz baston tekniği ile yürüme becerisi

- Bastonu çapraz baston tekniğine uygun olarak tutar.
- Bastonun sapını biraz ilerisinden işaret parmağı düz ve bastonun üzerinde olacak şekilde baş ve diğer parmaklarla tutulur.

- Kolunu düz bir şekilde ön kısma uzatır.

- Elinin dış kısmını duvara doğru çevirir.

- Bastonun uç kısmını duvara değdirir.

- Bastonun ucunu biraz yukarı kaldırır.

- Bastonun ucunu 5 ya da 6 adımda bir yere temas ettirerek yürür.

- Yaşı küçük olan çocukların bastonu yukarı kaldırıp indirmeleri fiziksel kontrolleri açısından zor olacağından onlar bastonları duvardan kaldırmadan yürüyebilirler.

- Baston yöntemini kullanan çocukların bastonlarının vücudunun gerisinde kaldığı gözlemlenmektedir. Bu durum fiziksel tehlikelere neden olmaktadır. Bu bakımdan bastonun her zaman vücudunun önünde olacak şekilde tutulması gerekmektedir.

2.5. Sarkaç baston tekniği ile yürüme

- Çocuk bastonu tutar. Bastonun sapı avuç içlerinde işaret parmakları ve diğer parmaklar bastonun üzerinde yer alır.

- Kolunu öne doğru uzatır.

- Elini göbek hizasına getirir.

- Elinin dış yüzeyini yana çevirir.

- Bastonla yayçizer.

- Eli bastonun üzerinde olacak şekilde bir sağa bir sola yay çizerek yürümeye başlar.

- Bastonu sağa hareket ettirirken sol adımını atar.



- Ters olarak sola hareket ettirirken sağ adımını atar.

Sarkaç baston tekniği öğretimi yapılırken, bastonun ucuna ip bağlanması ve öğretmen tarafından ipin kontrol edilmesi öğretimi kolaylaştıracaktır. Bastonun bir ucunun işaret parmağı ile işaretlenmesi de öğretimi kolaylaştırmaktadır. Baston tutan elin orta çizgide olmasını öğretmek için kemerin tokası referans noktası olarak kabul edilmektedir (Tüfekçioğlu, 2003).

3.Sonuç

Bu çalışmada görme engelli bireylerin bağımsız hareket edebilmeleri için gerekli olan yönelim ve bağımsız hareket becerilerine yer verilmiştir. Görme engelli bireylerin güvenliği, konforu ve kendi kendine yeten bireylere dönüşmesi ancak ve ancak bağımsız hareket becerilerinin öğretilmesi ile mümkün olacaktır. Bağımsız hareket edebilen bireyler psikolojik olarak doyuma ulaşır ve mutlu bireylere dönüşürler.

KAYNAKÇA

1. Altunay Arslantekin, B. (2015). Görme yetersizliği olan öğrencilerin bağımsız hareket becerilerinin değerlendirilmesi. *Eğitim ve Bilim*, 40 (180), 37-49.
2. Altunay Arslantekin, B., & Ekici, M. (2014, Ekim). Görme engelli üniversite öğrencilerinin yönelim ve bağımsız hareket becerilerine ilişkin görüşlerinin belirlenmesi. I. Uluslararası Engellilerin İstihdamı Sosyal Güvenlik Sorunları ve Çözüm Önerileri Kongresi'nde sunulmuş bildiri, Gazi Üniversitesi, Ankara.
3. Altunay, B., & Şen, G. (2011, Ekim). Bağımsız hareket öğretimine ilişkin Türkiye'de ve diğer ülkelerde yapılan araştırmaların incelenmesi: Literatür taraması. Uluslararası Kör ve Az Gören Kadınların Mesleki Eğitimi, Mesleki Rehabilitasyonu, İstihdamı ve Sosyal Hayata Uyum Sempozyumu'nda sunulmuş bildiri, Ankara
4. Altunay, B. (2000). Görme engelli öğrencilere, belirlenen rotalar boyunca bağımsız hareketlerin kazandırılmasında fiziksel yardım ve sözel ipucuyla sunulan bireyselleştirilmiş rota öğretim materyalinin etkililiği. Yüksek Lisans Tezi, Gazi Üniversitesi Eğitim Bilimleri Enstitüsü, Ankara.
5. Chamberlain, E. A. (2003). Independent living skills for students who are blind or visually impaired. Doktora Tezi, Capella University, USA
6. Çakmak, S. (2011). Görme engeli olan bireyler için hazırlanan otobüse binme becerisi öğretim materyalinin etkililiği. Hacettepe Üniversitesi Eğitim Fakültesi Dergisi, 41(41), 94-111.
7. Demir, T., & Şen, Ü. (2009). Görme Engelli Öğrencilerin Çeşitli Değişkenler Açısından Öğrenme Stilleri Üzerine Bir Araştırma. *Journal of International Social Research* 2 (8).
8. Enç, M. (2005). Görme özürlüler: Gelişim, uyum ve eğitimleri. Ankara: Gündüz Eğitim.
9. Enç, M. (1972). Görme özürlüler gelişim-uyum ve eğitimleri. Ankara: A.Ü. Eğitim Fakültesi Yayınları
10. Okyar, S. & Çakmak, S. (2019). Yetişkin Görme Engellilere Günlük Yaşam Becerilerinin Kazandırılmasında Eşzamanlı İpucu İle Yapılan Öğretimin Etkililiği. Ankara Üniversitesi Eğitim Bilimleri Fakültesi Özel eğitim Dergisi, 20 (2), 209-236
11. Tuncer, T. (2005). Görme yetersizliği olan çocuklar. Ayşegül Ataman (Ed.), Özel gereksinimli çocuklar ve özel eğitime giriş içinde ,8s. 291-309). Ankara: Gündüz Eğitim.
12. Tuncer, T., & Altunay, B. (1999, Kasım). Görme Engelli Öğrencilere Yönelim ve Bağımsız Hareket Becerilerinin Öğretiminde Rota Analizi. IX. Ulusal Özel Eğitim Kongresi'nde sunulmuş bildiri, Anadolu Üniversitesi, Eskişehir
13. Tüfekçioğlu Ü., (2003). İşitme konuşma ve görme sorunları olan çocukların eğitimi. Anadolu Üniversitesi 3. basım



http://www.turansam.org

TURAN-SAM: TURAN Stratejik Araştırmalar Merkezi * TURAN-CSR: TURAN Center for Strategic Researches

TURAN-SAM Uluslararası Bilimsel Hakemli Dergisi; p-ISSN: 1308-8041, e-ISSN: 1309-4033; Yıl: 2019; Ay: Eylül; Cilt: 11/YAZ, Sayı: 43

TURAN-CSR International Scientific, Peer-Reviewed and Refereed Journal; ISSN: 1308-8041, e-ISSN: 1309-4033; Year: 2019; Month: September; Volume: 11/SUMMER, Issue: 43

DOI: http://dx.doi.org/10.15189/1308-8041

(22)

Müberra KOÇYİĞİT; Prof. Dr. Ali Osman ENGİN
İŞBİRLİKLİ ÖĞRENME YAKLAŞIMININ ÖĞRENCİLERİN COĞRAFYA DERSLERİNDEKİ
AKADEMİK BAŞARILARINA ve TUTUMLARINA ETKİSİ
THE EFFECT OF COOPERATIVE LEARNING METHOD ON THE STUDENTS' ACHIEVMENT
and ATTITUDES IN GEOGRAPHY LESSON

ÖZ

Araştırmada orta öğretim 10. sınıf coğrafya dersinde yer alan “Mekansal Bir Sentez Türkiye” adlı ünite de bulunan Türkiye'nin nüfusu öğrenme alanındaki kazanımların öğretilmesinde işbirlikli öğrenme yaklaşımlarından Jigsaw II tekniğinin öğrencilerin akademik başarılarına ve coğrafya dersine yönelik tutumlarına etkisinin araştırılması amaçlanmıştır. Araştırmada geleneksel öğretim yaklaşımı (anlatım, soru-cevap) ile işbirlikli öğrenme yaklaşımı karşılaştırılmış, ön test - son test kontrol gruplu deneysel araştırma modeli kullanılmıştır. Kontrol grubunda dersler geleneksel öğretim yöntemi ile sürdürülürken, deney grubunda ise işbirlikli öğrenme yöntemiyle gerçekleştirilmiştir. Başarı testi ve tutum ölçeği testi ön test ve son test olarak uygulanmıştır. Çalışma sonunda ise deney grubundan her grubu temsilen birkaç öğrencinin yarı yapılandırılmış görüşme formu ile görüşleri alınmıştır.

Yapılan mülakat çalışmasına göre ise işbirlikli öğrenme yönteminin coğrafya dersinde öğrencilerin başarısını artırmada geleneksel öğretim yöntemlerine göre daha etkili olduğu sonucuna varılmıştır. Ayrıca işbirlikli öğrenme öğrencilerin coğrafya dersine yönelik tutumlarını olumlu yönde etkilediği anlaşılmıştır.

Anahtar Kelimeler: işbirlikli öğrenme yaklaşımı, (jigsaw II), coğrafya öğretimi.

ABSTRACT

Study was conducted to research the effect of “Jigsaw II Technique” to be one of the “Cooperative Learning Approach” on the students’ academic learning success and gains in the 10th classes geography lesson’s learning subject of “Turkey’s Population” located in the unit of “A Spatial Synthesis Turkey.” In this study Cooperative learning technique and traditional question-answer and explaining were compared and “Pretest-Posttest Control Group Experimental Research Method” was used. In the control group the chosen geography lesson was carried out by using traditional methods and in the experimental group the “Jigsaw II Technique” being one of the “cooperative Learning Approaches” was used. Achievement test and attitude scale were applied such as pretest and posttest. In the end of the study a few students having representation ability of representing the experimental group was selected and their ideas were defined by using semi structured interview forms.

According to the applied interview results it was understood that the cooperative learning process was more effective in geography lesson for improving the learning success than the traditional teaching methods called question-answer and explaining methods. In other words it was understood that the cooperative learning method affected the students’ attitudes positively in geography lesson.

Keywords: Cooperative learning model, Jigsaw II, Geography.



GİRİŞ

İnsanoğlu, geçmişten günümüze hep bir şeyler öğrenme çabasına girmiştir. Bu çaba doğrultusunda çeşitli bilgi ve becerileri kazanmak için bir takım yöntemlere ihtiyaç duymuştur. Öğretim yöntemleri, öğretim tekniklerini içinde barındıran ve öğretim stratejilerini uygulama boyutuyla gösteren bir kavramdır (Engin, 2018).

Çalışmanın Türkiye nüfusu konusunun öğretiminde önemi giderek artan işbirlikli öğrenme yöntemi ile yapılması düşünülmüştür. Bu çalışmada işbirlikli öğrenme yöntemlerinden olan jigsaw II tekniğinin Türkiye nüfusunun özellikleri konusunun öğretiminde öğrencilerde başarı ve tutuma etkisi araştırılmıştır.

Bu çalışmanın amacı “Coğrafya 10. Sınıf Mekânsal Bir Sentez Türkiye” öğrenme alanındaki Türkiye nüfusunun özellikleri ünitesinde ki kazanımların öğretiminde işbirlikli öğrenme yönteminin öğrencilerin motivasyonuna, akademik başarısına ve tutumlarına etkisini araştırmaktır. Bu bağlamda aşağıda verilen sorulara cevap aranacaktır:

- Deney ve kontrol grubu öğrencilerinin “Mekânsal Bir Sentez Türkiye” öğrenme alanı ile ilgili başarı testinden aldıkları ön test puanları arasında anlamlı bir fark var mıdır?
- Deney ve kontrol grubu öğrencilerinin “Mekânsal Bir Sentez Türkiye” öğrenme alanı ile ilgili başarı testinden aldıkları son test puanları arasında anlamlı bir fark var mıdır?
- Deney ve kontrol grubu öğrencilerinin coğrafya dersine yönelik, ön test tutum puanları arasında anlamlı bir fark var mıdır?
- Deney ve kontrol grubu öğrencilerinin coğrafya dersine yönelik, son test tutum puanları arasında anlamlı bir fark var mıdır?
- Deney ve kontrol grubunda yer alan kız ve erkek öğrencilerin deney öncesi başarı testi arasında anlamlı bir fark var mıdır?
- Deney ve kontrol grubunda yer alan kız ve erkek öğrencilerin deney sonrası başarı testi arasında anlamlı bir fark var mıdır?
- Deney ve kontrol grubunda yer alan kız ve erkek öğrenciler arasında deney öncesi coğrafya dersine yönelik tutum açısından anlamlı bir fark var mıdır?
- Deney ve kontrol grubunda yer alan kız ve erkek öğrenciler arasında deney sonrası coğrafya dersine yönelik tutum açısından anlamlı bir fark var mıdır?
- Deney grubu öğrencilerinin kullanılan işbirlikli öğrenme yaklaşımı hakkındaki görüşleri nelerdir?

Eski çağlardan günümüze işbirlikli uygulamaların gündelik hayatta yoğun olarak uygulanıyor olması ve eğitimde işbirlikli öğrenmenin yurt dışında birçok ülkede çeşitli amaçlarla (engelli eğitimi v.b) kullanılıyor olması bu yaklaşımın önemini vurgulamaktadır. İşbirlikli öğrenme; grup içerisinde yer alan bireylerin birbirleriyle etkileşim kurarak öğrenmesine imkan tanınması, öğrencilerin dersten daha keyif alması, grup üyelerinin birbirini tanıyarak arkadaşlık bağlarını güçlendirmesi, yalıtılmışlık hissine sahip öğrencilerin öğrenme sürecinde aktif roller alarak sosyalleşmesini sağlaması yönüyle önem arz eden bir öğretim yaklaşımıdır. Ayrıca bu yöntemde grup üyelerinin öğretmene sormadıkları konuları grup arkadaşlarından öğrenmesi ve öğrenilen bilgilerin kalıcılığını desteklemesi açısından oldukça önemlidir. Derslerde çeşitli öğretim yaklaşımlarının kullanılması hem ders kalıcılığını ve başarıyı sağlaması hem de dersi keyifli hale getirmesi açısından faydalı olacaktır.

İşbirliği, ekonomik kalkınma anlamında ülke çapında da önem arz eden geniş bir kavramdır. Yalçıntaş (2014) tarafından üniversite-sanayi- devlet üçlüsü, işbirliğinin ara yüzü olarak ifade edilmiştir. Yalçıntaş (2014)'a göre bu üçlü ara yüz ülkemizde AR-GE merkezleri, platformlar, teknoloji ofisleri, ortak yapılan projeler, dernekler, odalar ve ajanslar ile beraber kendini gösterir. Ayrıca islam işbirliği teşkilatı, ekonomik işbirliği ve kalkınma örgütü (OECD) gibi birtakım teşkilatlanmalar işbirliğinin önemini vurgular. Bu durum ülkelerin kalkınmalarında işbirliğinin ekonomik açıdan önemini teyit eder niteliktedir.

Günümüzdeki öğretim sisteminin alternatif öğretim yaklaşımlarından işbirlikli öğrenmeyi desteklemesi, bu öğrenme yönteminin temel alt yapı teşkil ederek, eğitimde kalıcılığı, başarıyı, sosyalleşmeyi



artırması nedeniyle çalışmanın işbirlikli öğrenme üzerine yapılmasına karar verilmiştir. Bu çalışmanın geleneksel öğretim yöntemlerine (soru –cevap, anlatım v.b) alternatif oluşturması ve eğitimde kalite düzeyini artırması beklenmektedir.

Varsayımlar

1. Araştırmada kullanılan akademik başarı testi ve coğrafya dersine yönelik tutum ölçeği testi öğrencilerin gerçek başarı ve tutumlarını yansıtmaktadır.
2. Deney ve kontrol gruplarının başarı ve tutumlarını etkileyecek durumlar kontrol altına alınmıştır.
3. Çalışma esnasında deney ve kontrol gruplarında bulunan öğrenciler sorulara samimi cevap vermişlerdir.
4. Deney grubu öğrencileri yapılan çalışmaya ilişkin mülakatta sorularını içtenlikle cevaplamıştır.
5. Çalışma sırasında deney ve kontrol grupları eşit düzeyde motive edilmiştir.

Araştırmanın Sınırlılıkları

1. Çalışma, Erzurum il merkezinde yer alan Nurettin Topçu Sosyal Bilimler Lisesinde öğrenim gören iki şube ile sınırlıdır.
2. 2017 -2018 eğitim öğretim yılları ile sınırlandırılmıştır.
3. Çalışma, 10. Sınıf “Mekansal bir sentez Türkiye” ünitesinde yer alan Türkiye nüfusunun özellikleri konusu ile sınırlıdır.
4. Çalışma, deney grubunda jigsaw II yöntemi, kontrol grubunda geleneksel öğretim yöntemi ile sınırlıdır.
5. Bir gruba, bir yere ait olma duygusu insanoğlunda geçmiş zamanlardan beri var olagelmiş bir alışkanlıktır. Nitekim Abraham Maslow’un ihtiyaçlar hiyerarşisinde yer alan bireyin güvende olma ve ait olma ihtiyacı da bunu teyit eder niteliktedir. Aitlik duygusuyla hareket etme eğitimde de bireylere mücadeleci bir yapı kazandırarak yeterlilik duygusunu aşılır. Birlikte öğrenen gruplarda ise aktif öğrenme başlar. Bu aktiviteler sayesinde çalışmaya grupta yer alan her birey katılmış olur.

1920’ler de ABD ve Avrupa da sıkça kullanılmış olan ve İngilizce “cooperetive learning” olarak ifade edilen bu yöntem, Açıkgöz (1992) tarafından *işbirlikli öğrenme* ve Gömleksiz (1993) tarafından ise, *kubaşık öğrenme* olarak dilimize aktarılmıştır. Açıkgöz (1992) ise, işbirlikli öğrenmeyi öğrencilerin ortak bir hedef çerçevesinde grupça birbirleri ile yardımlaşarak çalışma yapmaları şeklinde açıklamaktadır.

İşbirlikli öğrenme, sınıftaki öğrencilerin heterojen küçük kümeler halinde hedeflere odaklanarak akademik çalışmalarla birbirlerinden öğrenerek ve grup başarılarını ödüllendirme yoluyla gerçekleştirdikleri bir yaklaşımdır (Gömleksiz, 1993). İşbirlikli öğrenme, küçük gruplar vasıtasıyla eğitsel hedefler doğrultusunda ortak çalışma yapılmasıdır (Johnson, Johnson ve Holubec, 1994).

Bir çalışmada işbirlikli öğrenme şu ilkelerden oluşur:

1. Olumlu bağımlılık: İşbirlikli öğrenmede olumlu bağımlılık ilkesi en önemli ilkedir. Olumlu bağımlılık, grupta yer alan bireylerin ortak hedefler doğrultusunda sonuca ulaşmak için aldıkları görevleri birbirlerinden destek alarak yerine getirme çabalarıdır. Olumlu bağımlılıkta ortak slogan “ya birlikte batarız ya da birlikte çıkarız” dır.

2. Grup ödülü: İşbirlikli öğrenmede istenilen hedefe ulaşmak için oldukça önemli bir araçtır. Bu ödül öğrencileri hedefe ulaşma konusunda güdüleyecektir. Verilecek olan ödüller aynı zamanda gruplar arası rekabeti oluşturacak ve bu da grup üyelerinin hedefe kitlenmesini sağlayacaktır. İşbirlikli öğrenmede hedefe ulaşan gruba ödül verilir. Şayet istenilen başarı tüm gruplar tarafından ortaya konmuşsa tüm gruplar ödüllendirilir.

3. Kişisel sorumluluk: Grup başarısını elde etmedeki kilit noktalardan biri olup, grup üyelerinin üzerine düşen ferdi görevleri yerine getirmeleri anlamını taşır. Geleneksel öğrenme modellerinde kişisel başarılar sınav puanlarıyla ölçülürken, işbirlikli öğrenmede başarılar şahsi alınmış puanlar ile sınırlandırılmaz. Aksine



başarının bir kısmı bireye verilirken bir kısmı gruba atfedilir. Grupta yer alan bireylerin puanları yüksek olmalıdır. Bu durum sağlanamadığı takdirde gruptaki başarı sorumlulukları bir üye üzerine kalır ve diğer grup üyeleri öğrenme konusunda arka planda kalabilir (Senemoğlu, 2004).

4. Yüz yüze etkileşim: Olumlu bağımlılık içinde bireylerin birbirlerinin göstermiş oldukları çabayı destekleyerek moral ve motivasyonlarını yükseltmeleri olarak tanımlanabilir. Grup üyeleri birbirlerine dönüt vererek, yapmış oldukları çalışmaları tartışarak, birbirlerine güven duyarak bu süreci sağlamış olurlar. Yüz yüze etkileşim ile beraber bireyler arası olumlu ilişkiler gelişir. Sosyalitesi ve akademik başarısı düşük olan öğrencilerin, bu özellikleri yüksek olan öğrenciler tarafından eksiklikleri tamamlanmış olur. Bu durum bireylere destek sağlayarak sosyal ve psikolojik açıdan alt yapı oluşturur. Ayrıca öğrencilerde çalışmalara aktif katılım sağlanmış olur (Ekinci 2015). Yüz yüze etkileşim için sınıf oturma düzeni de önemlidir.

5. Sosyal becerilerin kullanımı: Kişilerarası iletişim bu yöntemin en önemli özellikleri arasındadır. Çünkü bireylerin başarıya ulaşmalarında sosyalleşme gereklidir. Grup içi çalışmalarda iletişim ön plandadır. Hedefe ulaşma noktasında iletişimi güçlü olan gruplarda başarı daha yüksek olacaktır. Sosyal becerilerin iyi kullanıldığı gruplarda içe dönük ya da dışlanma psikolojisinde olan bireylerde yapılan çalışmalara katılma şansı elde etmiş olurlar. Bu sayede sosyalleşirler.

6. Grup sürecinin değerlendirilmesi: Grup süreci grup üyelerinin yaptıkları çalışma kalitesine bağlıdır. Hangi çalışmanın devam ettirilmesi gerektiği, hangilerinin değiştirilmesi gerektiği konusunda, hangi faaliyetlerin faydalı ya da faydasız olduğunu belirlemek için kendini gösteren süreçtir. Ayrıca etkinlik sonunda hangi öğrenci davranışlarının çalışmaya fayda sağladığını da tartışarak ortaya koymak gereklidir. Bu süreçte öğretmede grup süreci üzerine iyi bir gözlem yaparak öğrencilerin başarı gösterip göstermediklerini anlama şansı elde eder.

7. Eşit başarı fırsatı: Eşit başarı, grup üyelerinin kendi çalışma ve çabaları ile gayret göstererek çalışmaya katkı sağlamaları anlamını taşır. Slavin' e (1990) göre eşit başarı fırsatı, bireylerin grupları için kendi aldıkları bilgilere, kazanımlara eklemeler yaparak geliştirmeleridir.

8. Öğretmenin rolü: Bu konuda öğretmenler öğrencilere görev yükleyerek öğrencilerin çalışmalarını destekleyici, kolaylaştırıcı yaklaşımlarla rehber rolü oynar.

Birleştirme II (Jigsaw II)

Slavin'in birleştirme tekniğini yeniden düzenleyerek oluşturduğu bir tekniktir. Bu teknikte Birleştirme I tekniğinden farklı olarak grup belirlenir ve ardından konu öğrencilerin tamamı tarafından okunur. Ayrıca konu bütünlüğü ile beraber öğrencilerin zihninde konular birbirini tamamlar.

Jigsaw II tekniği'nin uygulama aşamaları:

İşbirlikli öğrenmede esasında en uygun dört kişilik gruplardır. Öğrenci sayısının kısıtlı olması, öğrenci –öğrenci iletişimini güçleştiren bir husustur. Ayrıca grupların cinsiyet, deneyim, beceri, başarı açısından heterojen olmasına özen gösterilmelidir. İşbirlikli öğrenmede öğrenciler birbirlerinden öğrendikleri için, başarıları farklı olan öğrencilerden oluşan gruplar oluşturulmalıdır. Aksi takdirde gruplarda motivasyon düşer. Sosyalitesi düşük, çekingen öğrencilerin aynı grupta bir arada olmamasına özen gösterilmelidir. Zira bu durum, çekingen öğrencilerin gruba katılımını daha fazla engelleyerek sosyal öğrencilerin bir arada çalışma eğiliminde olması ile çekingen öğrencileri gruptan kopararak grup paylaşımını engeller. Bu nedenle heterojen grup oluşturulmalıdır. Bunu gerçekleştirebilmek ise, öğretmenin öğrencileri iyi tanıması ve gözlemlemesine bağlıdır (Bayrakçeken vd., 2015).

Uygulama: Grup oluşturma çalışmasında öğretmen öğrencilerini tanıyarak grup oluşturmalıdır. Eğer öğrencilerini yeterince tanııyorsa, akademik başarı testi ile öğrenci başarı ve seviyesini tespit edebilir. Ayrıca grup oluştururken kız erkek öğrenci sayısını göz önüne alarak grupların eşit bir dağılım gösterdiğinden emin olunmalıdır.

Öğrencilerin konunun tamamını okumaları: Öğrenciler derste işlenecek olan konuyu çeşitli kaynaklardan okuyup öğrenir. Bu aşamada asıl hedef öğrencilerin sadece kendi konularını değil, konuların tamamına hakimiyet kurmalarını ve konu bütünlüğünü oluşturmalarını sağlamaktır.



<http://www.turansam.org>

TURAN-SAM: TURAN Stratejik Araştırmalar Merkezi * TURAN-CSR: TURAN Center for Strategic Researches

TURAN-SAM Uluslararası Bilimsel Hakemli Dergisi; p-ISSN: 1308-8041, e-ISSN: 1309-4033; Yıl: 2019; Ay: Eylül; Cilt: 11/YAZ, Sayı: 43

TURAN-CSR International Scientific, Peer-Reviewed and Refereed Journal; ISSN: 1308-8041, e-ISSN: 1309-4033; Year: 2019; Month: September; Volume: 11/SUMMER, Issue: 43

DOI: <http://dx.doi.org/10.15189/1308-8041>

Konuların öğrenciler arası paylaşımı: Grupta yer alan kişi sayısına göre öğrenciler arasında konular paylaşılır.

Uzman grupların bir araya gelmesi: Uzman grubu farklı gruplardan aynı konuyu alan üyelerin kendi öğrendikleri konularını gruptaki diğer üyelere aktarması için bir araya gelen yeni gruptur. Ana grup sayısı ne kadar kişiden oluşuyorsa, uzman grupta yer alan kişi sayısı da o kadar olur.

Ana grubun yeniden toplanması: Uzman gruplar sorumlu olduğu konuyu diğer grupta aynı konuyu alan öğrenci ile bir araya gelip konuyu tartışarak iyice kavrar ve konu çalışmasının ardından kendi grubuna döner. Döndüğü grubundaki üyelere kavradığı konuları grup arkadaşlarına aktarır. Bölümlerin tamamında öğrenilmesi gereken konu ve kavramlar grup üyelerince öğrenilir, ardından üyeler öğrendikleri konu ve kavramları pekiştirmek için öğretmence hazırlanan çalışma kağıtları ile çalışırlar. Çalışma kağıdında yer alan bilgiler grup üyelerinin katkısı ile tartışılarak yazılır. Ardından öğrenciler derste öğrendikleri konuları sınıf sunumu yapmak üzere hazırlık yaparlar.

Sınıf sunumu ve ödüllendirme: Ders süresince öğrenilen konuların sınıf sunumu için öğretmence belirlenen gruplar tarafından konu sunumu yaptırılır. Sunumlar bittikten sonra, öğretmen sınıfında fikrini alarak en iyi sunumu yapan grubu seçer. En iyi seçilen grup ödüllendirilir.

İşbirlikli Öğrenme Yaklaşımının Avantajları

İşbirlikli öğrenme yaklaşımı çeşitli avantajları olan bir yaklaşımdır. Bu yaklaşımın faydalarını (Bayrakçeken, vd, 2015) akademik, sosyal, psikolojik ve ölçme - değerlendirme açısından şu şekilde ifade etmektedir:

Bu yaklaşım bireylerin pasif alıcı olmalarının aksine öğrenme sürecinde bireyi aktif kılarak düşünme becerilerini geliştirir. Ayrıca işbirlikli gruplarda eleştirel düşünmeyi ön plana alarak öğrencilerin kendilerini ifade edebilmelerine yardımcı olur. İşbirlikli öğrenme öğrencilerde sözlü iletişim becerilerini geliştirerek öğrencilerin birbirlerine soru sorma, cevap verme, birbirlerinin konu hakkında düşüncelerini öğrenmelerini destekler. Bu yaklaşımla gerek öğrenci gerekse öğretmen bildiklerini üst seviyeye taşıma imkanı elde ederler. Gruplar aracılığı ile öğrenmek, öğrencilere grup içi çalışmayı öğreterek bireysel katkılarla bireysel başarıları da ön plana çıkarır (Ünlü, 2014).

İşbirlikli öğrenme sosyalleşmeyi destekleyerek arkadaşlık bağına güçlendirir. Etkileşimle beraber soru sorabilme, problem paylaşımını ve probleme çözüm üretimini destekler. Hata yapma ve buna bağlı olarak endişe duyma hissini engelleyen işbirlikli öğrenme, arkadaşlık bağına da güçlendirir. Bireyler arası iletişimi güçlendiren işbirlikli öğrenme, bireysel yapılmış çalışmaların öğrenciler arası paylaşımını da destekler. İşbirlikli öğrenme ile bireyler arası sorumluluklar gelişme gösterir. Sınıf dışı yürütülen faaliyetlerde beraber zaman geçiren grup üyeleri elde ettikleri deneyimlerini paylaşır ve birbirlerine karşı sorumluluk hissi duyarlar.

İşbirlikli öğrenme, öğrencilerde benlik özsaygısını geliştirerek ortak hedefler doğrultusunda başarıya ulaşmayı amaçlar. Öğrencilerin takıma sağladığı katkı sayesinde kendilerine ve takım arkadaşlarına olan inancı ve güveni yükselir. İşbirlikli öğrenmede ders süresince konu üzerine öğrenciler düşünür ve öğrendikleri bilgileri yenilerler. Bu durum öğrencilerin ifade edebilme gücünü ve kendilerine olan güvenlerinin artmasını sağlar.

İşbirlikli öğrenme de grupların gözlemlenmesi, bireysel değerlendirmeler ve grup değerlendirmeleri söz konusudur. Bu yaklaşımla beraber öğretmen öğrencilerini süreç içerisinde gözlemleyerek sağlıklı ölçümler gerçekleştirir. Grupça cevabı verilen testlerde öğrencilerin takım arkadaşlarının cevaplarını yakından görme imkanı olması hatalarını görmelerini de sağlar. Öğretmenin öğrencileri grupça gözlem yapması tek tek gözlem yapmasından daha kolaydır. Bu noktada öğretmen öğrencilerin grup içi bireysel sorumluluklarını topluca gözleme fırsatını elde eder.

Orta öğretim müfredatında yer alan coğrafya dersi, konuları gereği işbirlikli öğrenme gibi çeşitli öğretim yöntem ve tekniklerinin kullanımını gerekli kılmaktadır. Çünkü günümüzde coğrafya artık ezber bir ders olarak kabul edilmemektedir. Nitekim Doğanay (2002)'da coğrafyanın yer ismi ezberleten bir bilim olmadığını ve yeryüzündeki doğal coğrafi oluşumları insanla ilgi kurarak inceleyen bir bilim olduğundan söz eder. Elbette bu süreç ancak coğrafya derslerinde çeşitli öğretim yaklaşımlarının uygulanması ile



sağlanacaktır. İşbirlikli öğrenmeyi farklı kılan; olumlu bağlılık, yüz yüze etkileşim, eşit başarı şansı, sosyal beceri gibi özelliklere sahip olmasıdır. Bu da coğrafya öğretiminde ihtiyaç duyulan özellikler arasındadır.

İşbirlikli öğrenme coğrafyanın birçok ilkesi ile uyum göstermektedir. Coğrafya öğretiminde yer alan aktivite ilkesi yaparak yaşayarak öğrenmeyi hedef alır. İşbirlikli öğrenmede grupta yer alan bütün üyelerin çalışmaya katkı getirmesi gerektiği için bütün öğrencileri süreç içinde aktif kılar. Coğrafya da bilinenden bilinmeyene ilkesi ile bilinenden yola çıkılarak bilinmeyi elde etme söz konusudur. İşbirlikli öğrenmede öğrenci bildiklerini grup arkadaşlarına öğretmek onlardan bilmediklerini öğrenir. Ayrıca somuttan soyuta ilkesi ile soyut olan coğrafya konuları somut hale getirilerek kavranabilir. İşbirlikli öğrenme ile grup üyelerinin çalışma sonucu ortaya çıkardığı çeşitli materyal, grafik vs. ile ve ders sırasında kullanılan görsellerle konular somutlaştırılır. Coğrafya öğretiminde bütünlük ilkesi coğrafi konuların birbirini tamamlaması ve anlaşılabilir olması açısından önem arz eder. Nitekim işbirlikli öğrenmede özellikle Jigsaw teknikleri gruplarda ele alınan konulardaki alt konu başlıklarının grup üyelerince arkadaşlarına karşılıklı olarak aktarılması konu bütünlüğünü oluşturacaktır. Güncellik ilkesi ile güncel coğrafi konular sınıf ortamına taşınır ve öğrenciler işbirlikli öğrenme yoluyla günlük konuların coğrafya ile ilgisini kurar.

Coğrafya derslerinde İşbirlikli öğrenme, bireylerde araştırma becerisi geliştirerek konuları daha iyi kavrama ve kalıcılığını sağlamada üstün özellik taşır. Bekmezci ve Ünlü (2007) de işbirlikli öğrenmenin coğrafya da klasik derslerde yeterince uygulanamayan kalite standardı yüksek olan soruları sorma becerisi geliştirdiği ve öğrenilen konuların detaylı şekilde mantık süzgecinden geçirilmiş olarak bilgi erişimi sağladığı yönünde hem fikirdirler.

Çalışma için nicel ve nitel araştırma yöntemlerinin bir arada kullanıldığı karma (mixed) desen kullanılmıştır. Karma yöntem araştırmalarının özelliklerinden biri, farklı yöntemler ile elde edilen verilerin birbirlerini destekleyici olarak kullanılması ve bu sayede araştırma sonuçlarının inandırıcılığını daha güçlü kılmasıdır.

İşbirlikli öğrenme yaklaşımlarından Jigsaw II tekniğinin akademik başarı ve tutum üzerine etkisini sınamak üzere, yarı deneysel desenlerden *ön test- son test eşleştirilmiş kontrol gruplu desen* uygulanmıştır. Bu desende ilk basamakta deney ve kontrol grubunda yer alan elemanlar birbirine eşit olarak tarafsız şekilde oluşturulur. Ardından her iki grupta ön test işlemi yapılarak, uygulama öncesi başlangıç durumları belirlenir. Sonraki aşamada deney grubuna uygulama yapılır fakat kontrol grubuna herhangi bir uygulama yapılmaz. Deney ve kontrol grupları için bütün değişkenler aynı tutulur, sadece gruplar arasında uygulamalar farklı yapılır. Son kısımda her iki gruptan bağımlı değişken ile ilgili veri elde edilir (Baştürk, 2014).

Araştırmanın nicel verilerini desteklemek için, yarı yapılandırılmış görüşme formu hazırlanmış ve deney grubuna uygulanmıştır.

Çalışmanın örneklemini, Milli Eğitim Bakanlığına bağlı Erzurum il merkezinde yer alan Nurettin Topçu Sosyal Bilimler Lisesinin 2017-2018 öğretim yılının 2. Döneminde okuyan 10. Sınıf (10/B -10/C) öğrencileri oluşturmaktadır. Uygulamaya toplam 53 öğrenci katılmış olup, bu şubelerden 10/C, işbirlikli öğrenme tekniklerinden biri olan jigsaw II tekniğinin uygulandığı deney grubu, 10/B ise geleneksel yönteminin uygulandığı kontrol grubunu oluşturmuştur.

Bu çalışmada kullanılan işbirlikli öğrenme yönteminden jigsaw II tekniği ve geleneksel öğrenme yöntemi bağımsız değişkenleri oluşturmaktadır. Çalışmanın bağımlı değişkenleri, Türkiye nüfusunun özellikleri konusu ile ilgili akademik başarı testi, coğrafya dersine yönelik tutum ölçeği testi ve yapılan yöntem ile ilgili yarı yapılandırılmış görüşme formundan elde edilen sonuçlardır.

Araştırmada kullanılan ölçme araçları:

1. Mekansal bir sentez Türkiye ünitesinde yer alan Türkiye Nüfusunun özellikleri konusuna yönelik akademik başarı testi (ABT)
2. Coğrafya dersine yönelik tutum ölçeği testi (TÖT)
3. Deney grubuna yönelik hazırlanmış olan yarı yapılandırılmış görüşme ölçeği.

“Mekânsal Bir Sentez Türkiye” ünitesinde yer alan Türkiye Nüfusunun Özellikleri konusu müfredat programı dikkate alınarak akademik başarı testi araştırmacı tarafından hazırlanmıştır. 10. Sınıf



Coğrafya ders kitabı incelenerek 35 soru Türkiye de çeşitli okullarda görev yapan Coğrafya öğretmenlerinin de görüşleri alınarak hazırlanmıştır. Coğrafya başarı testi üç kazanım dikkate alınarak hazırlanmıştır.

Hazırlanan akademik başarı testinde yer alan soruların “Türkiye Nüfusunun Özellikleri” adlı konusu ile ilgili kazanımların sınıflandırılması Tablo 1’de gösterilmiştir.

Tablo 1. Türkiye’de Nüfus Ünitesi Konularına İlişkin Soruların Kazanımlara Göre Dağılımı

No	Kazanımlar	Testteki sorular
1	Türkiye’de nüfusun yapısını ve dağılışını analiz eder	1, 4, 5, 7, 8, 9, 10, 11, 12, 14, 20, 21, 22, 24
2	Türkiye’de nüfusun tarihsel seyirini sosyal ve Ekonomik faktörler açısından sorgular	2, 3, 6, 13, 15, 16, 17, 18, 19, 23
3	Türkiye deki göçlerin sebep ve sonuçlarını coğrafi açıdan sorgular	25, 26, 27, 28, 29, 30, 31, 32, 33

(MEB, 2005)

Test soruları Türkiye’de nüfusa ilişkin “Türkiye nüfusunun yapısal özellikleri, Türkiye’de nüfusun tarihsel gelişimi ve Türkiye’de göçler” konuları ortaöğretim müfredatında ifade edilen amaç ve hedeflere uygun olarak hazırlanmıştır. Bu kazanımlar göz önüne alınarak beş seçenekli çoktan seçmeli başarı testi hazırlanmıştır.

Testin geçerliğini sınamak için Atatürk Üniversitesi Kazım Karabekir Eğitim Fakültesinde yer alan uzmanların görüşlerine başvurulmuştur. Bloom taksonomisi de göz önünde tutularak bazı maddelerin kazanımlara uygun olmaması ve aynı özelliği ölçen soru ve maddeler çıkarılarak bazıları ise değiştirilerek 35 soruluk test pilot uygulamaya hazır hale getirilmiştir. Pilot uygulama Erzurum ilinde MEB’e bağlı ortaöğretim 11. sınıflarla 102 öğrenci ye uygulanmıştır. Pilot uygulama bitirdikten sonra madde analizine yer verilmiştir. Yapılan madde analizi ile beraber testte yer alan her bir maddenin madde ayırt edicilik ve madde güçlük indeksleri hesaplanmıştır. Uygulama sonucunda geçersiz maddeler çıkarılarak teste son şekli verilmiştir.

Deney ve kontrol grubu öğrencilerinin tutumlarını ölçmek amacı ile Ersin Uzman ve Bülent Güven tarafından hazırlanmış olan coğrafya dersine yönelik tutum ölçeği hazır olarak alınmış olup, deney ve kontrol gruplarına ön test ve son test mahiyetinde iki uygulama yapılmıştır. Beşli likert tipinde olan bu ölçek 39 sorudan oluşup, düz test maddeleri hiç katılmıyorum (1) , katılmıyorum (2) , kararsızım (3), katılıyorum (4), tamamen katılıyorum (5) şeklinde değerlendirmeye tabi tutulmuştur. Ölçeğin ters maddeleri ise (1) tamamen katılıyorum, (2) katılıyorum, (3) kararsızım, (4) katılmıyorum, (5) hiç katılmıyorum şeklinde değerlendirilmiştir. Aşağıda tutum ölçeği testine ilişkin verilen tabloda düz ve ters maddelerin puanlanması gösterilmiştir. Buna göre test sorularının 22 si olumlu 17 tanesi olumsuz maddeden oluşmaktadır.

Tablo 2. Coğrafya Dersine Yönelik Tutum Ölçeği Testi Madde Puanlaması

Düz maddeler	Ters Maddeler
3, 5, 12, 14, 15, 16, 18, 20, 21, 22, 23, 24, 26, 27, 28, 19, 29, 30, 31, 36, 37, 38, 39	1, 2, 4, 6, 7, 8, 9, 10, 11, 13, 17, 25, 32, 33, 34, 35
5.Tamamen katılıyorum	1. Hiç katılmıyorum
4. Katılıyorum	2. Katılmıyorum
3.Kararsızım	3. Kararsızım
2.Katılmıyorum	4. Katılıyorum
1.Hiç katılmıyorum	5. Tamamen katılıyorum

Bu araştırmada yapılan coğrafya dersine yönelik deney grubunda yer alan her grubu temsilen birer öğrenci ile yarı yapılandırılmış bir mülakat çalışması yapılmıştır. Yapılan görüşmenin geçerliği ve güvenliği



açısından ses kayıt yöntemine ve deney grubu öğrencilerinin birbirlerinin görüşlerini etkilememeleri adına bireysel görüşmelere başvurulmuştur.

İşbirlikli öğrenme için uygulanma süreci.

İlk aşamada uygulama yapılacak okul seçilmiştir. Araştırma okulu Erzurum Nurettin Topçu Sosyal Bilimler Lisesi olarak seçilmiştir. Uygulama Lise 10. Sınıf Öğrencileri ile gerçekleştirilmiş olup, çalışmaya 10/B ve 10/C sınıfları katılmıştır.

Çalışma sürecinde ders programının aksamamasına özen gösterilmiştir. Ders uygulaması araştırmacı tarafından deney ve kontrol grupları ile yapılmıştır. Deney grubu 25, kontrol grubu 28 olmak üzere toplam 53 öğrenciden oluşmaktadır. Çalışma grubunun cinsiyet açısından dağılımı Tablo 6da gösterilmiştir.

Tablo 1. Çalışma grubunun Cinsiyet Açısından Dağılımı

Cinsiyet	Deney Grubu	Kontrol
Kız	20	17
Erkek	5	11
Toplam	25	28

Uygulama öncesi ölçme aracı olarak coğrafya derslerinin hedef ve ilkelerine uygun olarak kazanımlar dikkate alınarak coğrafya başarı testi hazırlanmış ve uzman görüşü alınmıştır. Ölçme aracı öğrencilerin bilgilerini ölçmeye dayalı olarak 33 sorudan oluşturulmuştur. Ayrıca coğrafya dersine yönelik Bülent Güven ve Ersin Uzman tarafından geliştirilmiş olan coğrafya dersi tutum ölçeği testi hazır olarak alınmıştır.

Kontrol grubuna uygulanan geleneksel öğretim soru-cevap ve anlatım yöntemi uygulanarak gerçekleştirilmiştir.

İşbirlikli öğrenme yönteminin uygulanışı

Deney Grubu: Çalışmada deney grubuna işbirlikli öğrenme yaklaşımlarından ayrılıp birleşme II (jigsaw II) tekniği uygulanmıştır. Uygulama aşamaları:

1. İlk aşamada öğrencilere işbirlikli öğrenme ve jigsaw II tekniği hakkında bilgi verilmiştir.
2. Ders uygulama süreci 8 ders saati sürmüştür.
3. Öğrencilerin ön düzeylerini yoklamak için coğrafya başarı testi ve coğrafya dersine yönelik tutum ölçeği testi ön test olarak uygulanmıştır. Test sonuçları öğrencilere duyurulmuştur.
4. Yapılan ön test doğrultusunda ve ders öğretmeninin görüşleri alınarak heterojen yapıda gruplar oluşturulmuştur. Grupların oluşturulmasında bir takım kriterler göz önünde bulundurulmuştur. Bu kriterlerden biri öğrencileri iyi tanıyarak grup oluşturmaktır. Bu noktada okulun coğrafya ders öğretmeninin öğrencileri hakkında bilgi sahibi olması nedeni ile yardımları alınmış ve bu doğrultuda grupların oluşturulmasına karar verilmiştir. Grup dağılımını oluştururken başarılı ve başarısız öğrenci ayrımı yapmaksızın işbirlikli grupların heterojen bir yapı arz etmesine dikkat edilmiştir. Çalışmada gruptaki kişi sayısının yüksek tutulmamasına özen gösterilerek 25 kişilik sınıfta 5 kişilik gruplar oluşturulmuştur. Sınıfta kız ve erkek öğrenci mevcudu dengeli bir yapı arz etmediğinden beşer kişilik gruplara rastgele 1 erkek öğrenci dağıtılmıştır. Gruplardan bir grup ismi, grupları adına birer slogan bulmaları ve grup sözcüsü seçmesi istenmiştir.

5. Türkiye'nin nüfusu aşağıdaki alt bölümlere ayrılarak işlenmiştir:

- a) Türkiye nüfusunun yapısı ve dağılışı
- b) Türkiye'de nüfusun tarihsel gelişimi ve değişimi
- c) Türkiye'de göçler.

6. Öğrencilerin ön bilgilerinin ölçümü için 1. derste coğrafya dersi akademik başarı testi ve coğrafya dersine yönelik tutum ölçeği testi yapılmıştır. Öğrencilerin daha iyi yüz yüze etkileşim kurlmaları ve grup bilinci oluşturmaları adına sıra modeli U şeklinde oluşturulmuştur. Konular sırasıyla önce öğretmen tarafından 2. 3. ders saatlerinde Türkiye nüfusunun yapısı ve dağılışı işlenmiş ve dersin kalan süresinde



çalışma yapılarıyla çalışılmıştır. Çalışma kağıtları A ve B grubu olarak hazırlanmıştır. Grubun yarısı A yarısı B olarak soruları yanıtlanmış ve grup üyelerinin cevaplarını kontrol etmeleri için çalışma kağıtlarını değiştirmeleri sağlanmıştır. Her çalışma kağıdı ile çalışma sonrası birinci olan gruba ödül verilmiştir.

7. Bu aşamada 4. Ders saatinde Türkiye’de nüfusun tarihsel seyri işlenmiş ve kalan sürede çalışma yapılarıyla çalışılmıştır. Yine birinci olan gruba ödül verilmiştir.

8. 5. Ders saatinde göçler konusu işlenmiş ve çalışma yapılarıyla çalışılmıştır. Ardından birinci olan gruba ödül verilmiştir. Ders sonunda öğrencilerden konu hazırlığı yapmaları için ders notları verilmiş ve önce konunun tamamını okumaları ardından alt konu başlıklarını kendi aralarında eşit şekilde paylaşarak hazırlık yapmaları istenmiştir. Ayrıca haftaya yapılacak işbirlikli uygulama hakkında öğrenciler bilgilendirilmiştir.

9. 6. Ders saatinde uygulama için hazırlıklı gelen öğrencilerden öğrendikleri bilgileri grup arkadaşları ile paylaşmaları sağlanmıştır. Ardından aynı konuyu alan farklı gruplardaki üyeler bir araya gelerek uzman grup oluşturmuşlardır. Uzman grupta bilgilerini paylaşan grup üyeleri tekrar kendi grubuna dönerek uzman gruptan öğrendiklerini aktarmışlardır.

10. 7. Ders saatinde grupları temsilen birer öğrencinin sorumlu olduğu konu ile ilgili sınıfta sunum yapması sağlanmıştır. Sunumlara bakarak, önceki derslerde çalışma yapılarından alınan puanlarda eklenmiş ve grupların fikirleri alınarak birinci grup seçilmiştir. Birinci seçilen grup üyeleri belgeli ödül ve hediye almıştır. Ayrıca sınıf içerisinde göstermiş olduğu demokratik tutumlarından dolayı bir örnek grup da seçilmiştir. Tüm sınıf üyelerine çalışmaya yaptıkları katkılarından dolayı teşekkür edilmiştir.

11. 8. Ders saatinde coğrafya başarı testi ve coğrafya dersine yönelik tutum ölçeği testi uygulanmıştır.

12. Öğrencilere test sonuçları duyurulmuş ve bireysel başarı gösteren öğrenciler ödüllendirilmiştir. Deney grubunda her grubu temsilen birer öğrenci ile mülakat çalışması yapılmıştır.

Araştırmada toplanan verilerin analizi için bilgisayarda SPSS Windows 22.00 istatistik paket programı uygulanmıştır. Çalışmanın analizi için Kikare analizi, bağımlı örneklem için t testi, Mann Whitney U testi, Cronbach Alfa analizi yapılmıştır.

Araştırmada elde edilen analizlerde 5 farklı istatistiksel değerlendirme yapılmıştır. Analizler SPSS ile 22.00 istatistik paket programı ile değerlendirilmiştir.

1. Kikare analizi
2. Bağımsız örneklem için t testi
3. Bağımlı örneklem için t testi
4. Mann Whitney U testi
5. Cronbach Alfa analizi

Bulgular

Deney ve kontrol grubunda yer alan öğrencilerin cinsiyetleri bakımından karşılaştırılması Tablo 7’de verilmiştir.

Tablo 2. Deney ve Kontrol Grubundaki Öğrencilerin Cinsiyetleri Bakımından Karşılaştırılması.

CİNSİYET	DENEY		KONTROL		χ^2	p
	Sayı	%	Sayı	%		
Kız	20	80.0	17	60.7	2,331	,127
Erkek	5	20.0	11	39.3		

Deney grubunun % 80’inin kız % 20’sinin erkek, kontrol grubunun % 61’inin kız % 39’unun erkek olduğu ve aralarındaki farka ait test değerinin $p>0.05$ önem bakımından anlamsız olduğu görülmektedir ($\chi^2=2,331$ $p=,127$). Bu bulgular araştırmaya alınan deney ve kontrol grubunda yer alan öğrencilerin cinsiyetleri açısından aralarında fark olmadığını göstermektedir.



Deney öncesi bulgular.

Deney ve kontrol grubunda yer alan öğrencilerin deney öncesinde coğrafya dersi başarı testi ve coğrafya dersi tutum ölçeği ön test puanlarının karşılaştırılması Tablo 8’de gösterilmiştir.

Tablo 3. Deney ve Kontrol Grubunda Bulunan Öğrencilerin Deneyden Önce Yapılan Coğrafya Dersi Başarı Testi ve Coğrafya Dersine Yönelik Tutum Ölçeği Ön Test Puan Ortalamalarının Karşılaştırılması

Ölçekler	Deney grubu (1)		Kontrol grubu (2)		t	p
	X	S.s	X	S.s		
Coğrafya dersi başarı testi	57,00	8,22	58,82	5,44	,961	,341
Coğrafya dersine yönelik tutum ölçeği	139,24	22,46	142,14	20,08	,497	,621

(1) N=25 (2) N=28

Tablo incelendiğinde, deney grubundaki öğrencilerin deney öncesi coğrafya dersi başarı testi ortalaması 57.00, kontrol grubunun ortalaması 58.82 ve aralarındaki farkın $p>0.05$ önem bakımından anlamsız olduğu görülmektedir ($t=961$ $p=,341$).

Deney grubundaki öğrencilerin deney öncesi coğrafya dersine yönelik tutum ölçeği ortalaması 139.24, kontrol grubunun ortalaması 142.14 ve aralarındaki farkın $p>0.05$ önem bakımından anlamsız olduğu görülmektedir ($t=497$ $p=,621$).

Deney ve kontrol grubunda yer alan öğrencilerin deney öncesi coğrafya başarı testi ve coğrafya dersi tutum ölçeği puanları açısından aralarında fark olmadığı söylenebilir (Grafik 4.1).

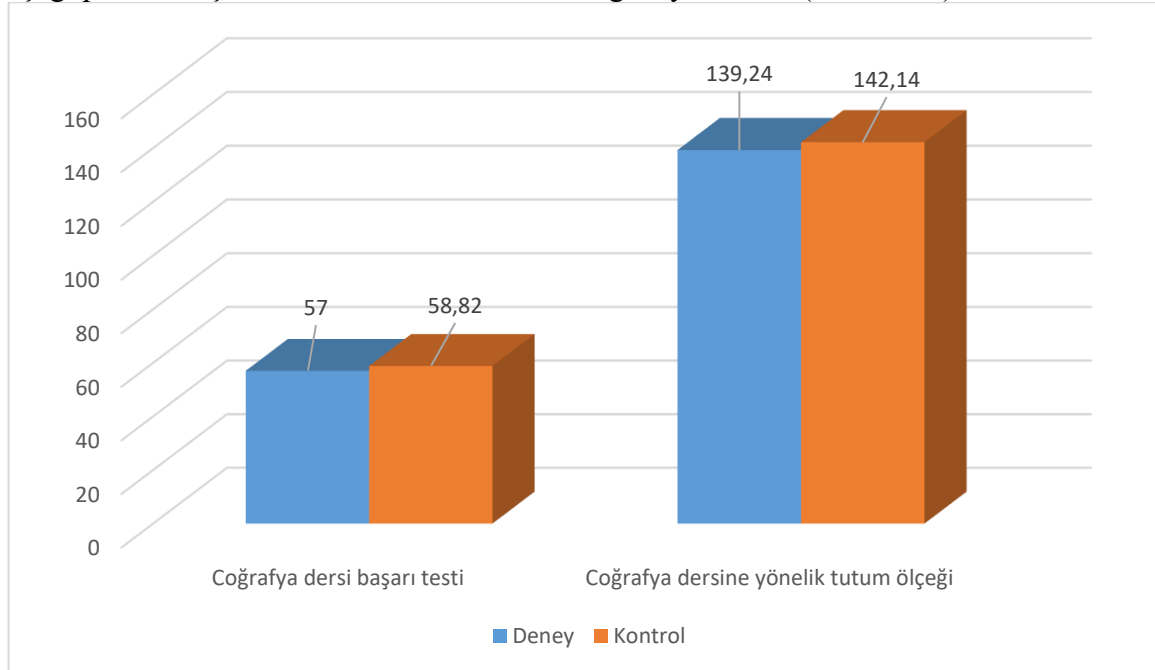

Şekil 1. Deney ve kontrol gruplarında yer alan öğrencilerin deney öncesi coğrafya dersi başarı testi ve coğrafya dersi tutum ölçeği ön test puanlarının aritmetik ortalaması.

Deney sonrası bulgular.

Deney ve kontrol grubunda bulunan öğrencilerin deneyden sonra coğrafya dersi başarı testi ve coğrafya dersi tutum ölçeği son test puanlarının karşılaştırılması Tablo 9’da gösterilmiştir.

Tablo 4. Deney ve Kontrol Grubunda Yer Alan Öğrencilerin Deneyden Sonra Yapılan Coğrafya Dersi Başarı Testi ve Coğrafya Dersi Tutum Ölçeği Son Test Puan Ortalamalarının Karşılaştırılması

Ölçekler	Deney grubu (1)	Kontrol grubu (2)	t	p
----------	-----------------	-------------------	---	---



	□	S.s	□	S.s		
Coğrafya dersi başarı testi	69,60	8,17	63,00	6,06	,183	,856
Coğrafya dersine yönelik tutum ölçeği	151,16	17,94	148,43	22,10	,554	,582

(1) N=25 (2) N=28

Tablo incelendiğinde, deney grubundaki öğrencilerin deney sonrası coğrafya dersi başarı testi ortalaması 69.60, kontrol grubunun ortalaması 63.00 ve aralarındaki farkın $p > 0.05$ önem bakımından anlamsız olduğu görülmüştür. ($t = ,183$ $p = ,856$).

Deney ve kontrol grubundaki öğrencilerin deney sonrası coğrafya dersine yönelik tutum ölçeği ortalaması 151.16, kontrol grubunun ortalaması 148.43 ve aralarındaki farkın $p > 0.05$ önem bakımından anlamsız olduğu görülmüştür. ($t = ,554$ $p = ,582$).

Deney ve kontrol grubunda yer alan öğrencilerin deney sonrası coğrafya dersi başarı testi ve coğrafya dersi tutum ölçeği puanları açısından aralarında fark olmadığı, yani İşbirlikli öğrenme yaklaşımlarının uygulandığı deney grubundaki öğrencilerle geleneksel öğretim yönteminin uygulanmış olduğu kontrol grubunda yer alan öğrenciler arasında hem coğrafya dersi başarı hem de coğrafya dersine yönelik tutumlar açısından her ikisinin de etkili olduğu söylenebilir.

Hangi yöntemin coğrafya dersi başarı testi ve coğrafya dersine yönelik tutumlar açısından daha etkili olduğunu anlamak amacıyla gruplar kendi içlerinde ön test ve son test puanları açısından incelenmiştir.

Deney grubunda yer alan öğrencilerin deneyden önce ve deneyden sonra yapılan (ön test ve son test) test puanlarının karşılaştırması.

Deney grubunda bulunan öğrencilerin deneyden önce ve deneyden sonra coğrafya dersi başarı testi ve coğrafya dersi tutum ölçeği ön test ve son test puanlarının karşılaştırılması Tablo 10'da yer verilmiştir.

Tablo 5. Deney Grubunda Bulunan Öğrencilerin Deneyden Sonra Yapılan Coğrafya Dersi Başarı Testi ve Coğrafya Dersi Tutum Ölçeği Son Test Puan Ortalamalarının Karşılaştırılması

Ölçekler	Ön test (1)		Son test (2)		t	p
	□	S.s	□	S.s		
Coğrafya dersi başarı testi	57,00	8,22	69,60	8,17	7,755	,000
Coğrafya dersine yönelik tutum ölçeği	139,24	22,46	151,16	17,94	4,231	,000

(1) N=25 (2) N=25

Tablo incelendiğinde, deney grubundaki öğrencilerin deney öncesi coğrafya dersi başarı testi ortalaması 57.00 iken işbirlikli öğrenme yaklaşımlarının uygulandığı deney sonrası ortalaması 69.60 olmuştur. Deney öncesi ve sonrası arasındaki farkın $p < 0.05$ önem açısından son test lehine anlamlı olduğu görülmüştür. ($t = -7,755$ $p = ,000$).

Deney grubundaki öğrencilerin deney öncesi coğrafya dersine yönelik tutum ölçeği ortalaması 139.24 iken işbirlikli öğrenme yaklaşımlarının uygulandığı deney sonrası ortalaması 151.16 olmuştur. Deney öncesi ve sonrası arasındaki farkın $p < 0.05$ önem açısından son test lehine anlamlı olduğu görülmüştür. ($t = -4,231$ $p = ,000$).

Deney grubundaki öğrencilerin deney öncesi ve sonrası coğrafya dersi başarı testi ve coğrafya dersi tutum ölçeği puanları açısından fark olduğu, yani deney grubundaki öğrencilerin hem coğrafya dersi başarılarının artırılmasında hem de coğrafya dersine yönelik tutumlarının artmasında İşbirlikli öğrenme yaklaşımlarının etkili olduğu söylenebilir.



Kontrol grubunda yer alan öğrencilerin kontrol öncesi ve kontrol sonrasında (ön test ve son test) puanlarının karşılaştırılması.

Kontrol grubunda bulunan öğrencilerin kontrol öncesi ve kontrol sonrası coğrafya dersi başarı testi ve coğrafya dersi tutum ölçeği ön test ve son test puanlarının karşılaştırılması Tablo 11'de yer verilmiştir.

Tablo 6. Kontrol Grubundaki Öğrencilerin Kontrolden Sonra Yapılan Coğrafya Dersi Başarı Testi ve Coğrafya Dersine Yönelik Tutum Ölçeği Son Test Puan Ortalamalarının Karşılaştırılması

Ölçekler	Ön test (1)		Son test (2)		t	p
	□	S.s	□	S.s		
Coğrafya dersi başarı testi	58,82	5,44	63,00	6,06	4,264	,000
Coğrafya dersine yönelik tutum ölçeği	142,14	20,08	148,43	22,10	2,254	,033

(1) N=25 (2) N=25

Tablo incelendiğinde, kontrol grubundaki öğrencilerin deney öncesi coğrafya dersi başarı testi ortalaması 55.82 iken geleneksel öğrenme yaklaşımları uygulandıktan sonra ortalaması 63.00 olmuştur. Deney öncesi ve sonrası arasındaki farkın $p < 0.05$ önem açısından son test lehine anlamlı olduğu görülmüştür. ($t = 4,264$ $p = ,000$).

Kontrol grubundaki öğrencilerin deney öncesi coğrafya dersine yönelik tutum ölçeği ortalaması 142.14 iken geleneksel öğrenme yaklaşımları uygulandıktan sonra ortalaması 148.43 olmuştur. Deney öncesi ve sonrası arasındaki farkın $p < 0.05$ önem açısından son test lehine anlamlı olduğu görülmüştür. ($t = 2,254$ $p = ,033$).

Kontrol grubundaki öğrencilerin deney öncesi ve sonrası coğrafya dersi başarı testi ve coğrafya dersi tutum ölçeği puanları açısından fark olduğu, yani kontrol grubundaki öğrencilerin hem coğrafya dersi başarılarının artırılmasında hem de coğrafya dersine yönelik tutumlarının artmasında geleneksel öğrenme yaklaşımlarının da etkili olduğu söylenebilir.

Şekil 3 ve Şekil 4 incelendiğinde, öğrencilerin coğrafya dersi başarılarının artırılmasında ve coğrafya dersine yönelik tutumlarının artmasında İşbirlikli öğrenme yaklaşımlarının geleneksel öğrenme yaklaşımlarına göre daha etkili olduğu anlaşılmıştır.

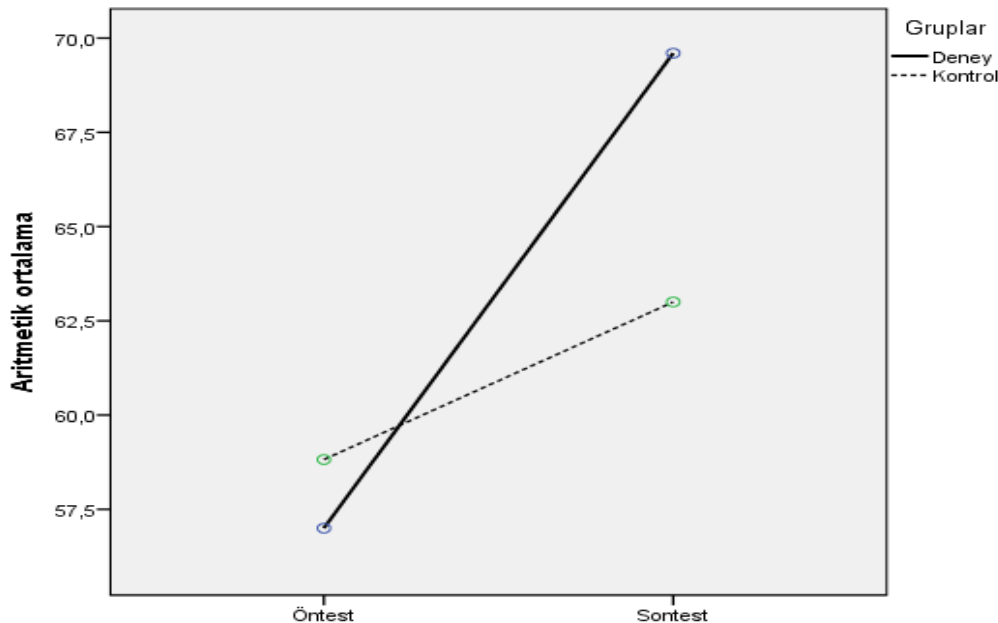



Şekil 2. Deney ve kontrol gruplarında yer alan öğrencilerin deney öncesi ve sonrası coğrafya dersi başarı testi ön test ve son test puanları.

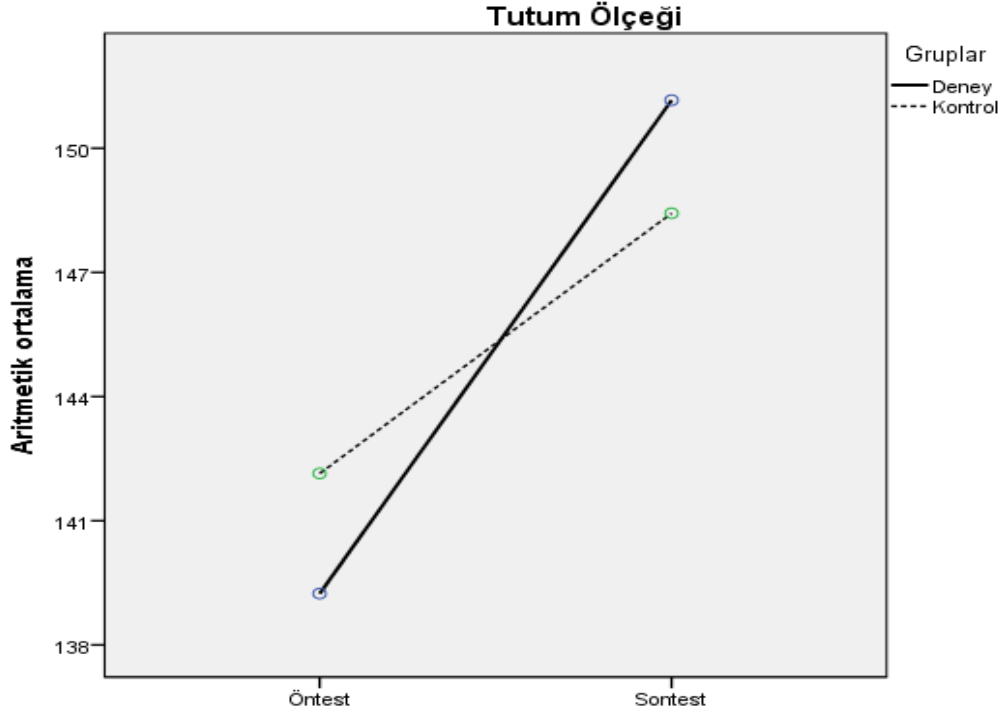

Şekil 3. Deney ve kontrol gruplarında yer alan öğrencilerin deney öncesi ve deney sonrası coğrafya dersine yönelik tutum ön test ve son test puanları.

Cinsiyetin, coğrafya dersi başarıları ve coğrafya dersine yönelik tutumlar üzerindeki etkisini anlamak amacıyla kız ve erkeklerin coğrafya dersi başarı testi ve coğrafya dersi tutum ölçeği ön test ve son test puanlarının karşılaştırılması Tablo 12’de yer verilmiştir.

Tablo 7. Kız ve Erkek Öğrencilerin coğrafya Dersi Başarı Testi ve coğrafya Dersi Tutum Ölçeği Ön Test ve Son Test Puanlarının Karşılaştırılması

	Ci	n	Sıra	Sıralar	U	p
	nsiyet	ortalama	toplamı			
Başarı Ön test z	K1	3	27,6	1022,5	272,50	,644
	Er	1	25,5	408,50 ⁰		
	kek	6	3			
Başarı Son test z	K1	3	27,0	1002,0	293,00	,953
	Er	1	26,8	429,00 ⁰		
	kek	6	1			
Tutum Ön test z	K1	3	27,3	1011,0	284,00	,816
	Er	1	26,2	420,00 ⁰		
	kek	6	5			
Tutum Son test z	K1	3	27,3	1013,0	282,00	,786
	Er	1				
	kek	6	8	0		



Er	1	26,1	418,00
kek	6	3	

Kız öğrencilerin deney öncesi coğrafya dersi başarı testi sıra ortalaması 27.64, erkek öğrencilerin sıra ortalaması 25.53 ve aralarındaki farkın $p>0.05$ önem açısından anlamsız olduğu görülmektedir ($U=272,500$ $p=,644$).

Kız öğrencilerin deney sonrası coğrafya dersi başarı testi sıra ortalaması 27.08, erkek öğrencilerin sıra ortalaması 26.81 ve aralarındaki farkın $p>0.05$ önem açısından anlamsız olduğu görülmektedir ($U=293,000$ $p=,953$).

Kız öğrencilerin deney öncesi coğrafya dersine yönelik tutum ölçeği sıra ortalaması 27.32, erkek öğrencilerin sıra ortalaması 26.25 ve aralarındaki farkın $p>0.05$ önem açısından anlamsız olduğu görülmektedir ($U=284,000$ $p=,816$).

Kız öğrencilerin deney sonrası coğrafya dersine yönelik tutum ölçeği sıra ortalaması 27.38, erkek öğrencilerin sıra ortalaması 26.13 ve aralarındaki farkın $p>0.05$ önem açısından anlamsız olduğu görülmektedir ($U=282,000$ $p=,786$).

Kız ve erkek öğrencilerin yapılan deney öncesi ve deney sonrası coğrafya dersi başarı testi ve coğrafya dersi tutum ölçeği puanları açısından aralarında fark olmadığı, yani cinsiyet değişkenin hem coğrafya dersi başarı hem de coğrafya dersi tutumlar açısından her hangi bir etkisinin olmadığı söylenebilir.

Coğrafya dersi tutum ölçeğinin içyapı geçerliği adına uygulanan Cronbach Alfa analizi sonucu Cronbach Alfa katsayısı.915 olarak çok yüksek bulunmuştur.

SONUÇ

Deney ve kontrol grubundaki öğrencilerin deney sonrası coğrafya dersi başarı testi ve coğrafya dersine yönelik tutum ölçeği puanları açısından aralarında fark olmadığı, yani İşbirlikli öğrenme yaklaşımlarının uygulandığı deney grubundaki öğrencilerle geleneksel öğretim yönteminin uygulandığı kontrol grubundaki öğrenciler arasında hem coğrafya dersi başarı hem de coğrafya dersine yönelik tutumlar açısından her ikisinin de etkili olduğu anlaşılmıştır. Hangi yöntemin coğrafya dersi başarı testi ve coğrafya dersi tutumlar açısından daha etkili olduğunu anlamak amacıyla gruplar kendi içlerinde ön test ve son test puanları açısından incelenmiştir.

İnceleme sonucunda deney grubundaki öğrencilerin coğrafya dersi başarı testi ve coğrafya dersi tutum ölçeği testine yönelik deney öncesi ve sonrası arasındaki farkın $p<$ deney öncesi coğrafya başarı testi ve coğrafya dersine yönelik tutum ölçeği testinden alınan sonuçlarda deney ve kontrol gruplarının değerlerin yakın olduğu görülmüştür. Ancak deney sonrası coğrafya dersi akademik başarı testi ve coğrafya dersi tutum ölçeği testinden elde edilen sonuçlarda deney grubunun kontrol grubuna göre hem başarı hem de tutum açısından daha yüksek bir grafik gösterdiği görülmüştür. Buna göre öğrencilerin coğrafya dersi başarılarının artırılmasında ve coğrafya dersine yönelik tutumlarının olumlu yönde değişmesinde işbirlikli öğrenme yaklaşımlarının geleneksel öğrenme yaklaşımlarına göre daha etkili olduğu söylenebilir. 0.05 önem düzeyinde son test lehine anlamlı olduğu görülmüştür. Deney öncesi coğrafya başarı testi ve coğrafya dersine yönelik tutum ölçeği testinden alınan sonuçlarda deney ve kontrol gruplarının değerlerin yakın olduğu görülmüştür.

Ancak deney sonrası coğrafya dersi akademik başarı testi ve coğrafya dersi tutum ölçeği testinden elde edilen sonuçlarda deney grubunun kontrol grubuna göre hem başarı hem de tutum açısından daha yüksek bir grafik gösterdiği görülmüştür. Buna göre öğrencilerin coğrafya dersi başarılarının artırılmasında ve coğrafya dersine yönelik tutumlarının olumlu yönde değişmesinde işbirlikli öğrenme yaklaşımlarının geleneksel öğrenme yaklaşımlarına göre daha etkili olduğu söylenebilir.

İşbirlikli öğrenmenin uygulanmasıyla öğrencilerin coğrafya dersine yönelik tutumunun olumlu yönde değişmiş olduğu ve grup içi bireylerin birlikte çalışmayı öğrenerek sosyalleşmelerini sağladığı sonucuna varılmıştır. Bu öğretim yaklaşımıyla grup içi bilgi alışverişini sağlayarak öğrencilerin birbirlerinden öğrendikleri anlaşılmıştır. Ayrıca işbirlikli öğrenme yaklaşımının deney grubu öğrencileri tarafından diğer öğretim yaklaşımlarından farklı olarak çok yönlü iletişimi sağlamasıyla öğrenciler arası paylaşımı artırdığı görülmüştür. Diğer coğrafya konularında da işbirlikli öğrenmenin kullanılması gerektiğinin öğrenciler



tarafından ifade edilmesi ile bu yönetime öğrencilerin olumlu yönde yaklaşım sergilediği anlamı çıkarılmaktadır. Bu bağlamda coğrafya akademik başarı testinden ve coğrafya dersi tutum ölçeği testinden elde edilen sonuçlar, mülakat çalışmasından elde edilen sonuçlar ile örtüşmektedir.

Araştırmadan elde edilen sonuçlara göre şu önerilerde bulunulabilir:

İşbirlikli öğrenmenin daha önce uygulanmaması nedeni ile çalışmadan istenilen verimin elde edilmesi için işbirlikli öğrenme basamakları hakkında deney grubu bilgilendirilmelidir.

İşbirlikli öğrenmenin istenilen hedefe ulaşması için sınıf mevcudunun çok olmaması göz önüne alınmalı ve grupta yer alan kişi sayısının çok olmamasına özen gösterilmelidir.

Çalışmadan istenilen verimin alınması için uygulamayı yapan öğretmenin bu konuda bilgi ve donanım sahibi olması önemlidir.

Modern öğretim yaklaşımlarının en önemli sorunlarından biri zaman alıcı yöntemleri içermesidir. Bu bağlamda konu işleme sürecinin çok uzun tutulmaması ve zamanın iyi ayarlanması gereklidir. Öğretmen işbirlikli öğrenme sürecinde sınıf içinde iyi bir gözlemci olmalı ve öğrencilerin eşit başarı fırsatı yakalamalarına destek olmalıdır. Sınıf ortamının işbirlikli öğrenme için uygun bir ortam oluşturmasına dikkat edilmelidir. Bu noktada oturma düzeni grup içi üyelerin birbirleriyle yüz yüze iletişim kuracakları şekilde olmalıdır. Yapılan çalışmanın sınırlı gruplarla yapılması yerine geniş gruplarla benzer uygulamaların yapılarak çalışmanın desteklenmesi sağlanabilir. Uygulanan çalışma sonucu öğrenci görüşleri dikkate alınarak bundan sonra yapılacak uygulamalara ışık tutması sağlanabilir.

KAYNAKÇA

1. Açıköz, Ü. K. (1992). *İşbirlikli öğrenme: kuram, araştırma ve uygulama*. Malatya: Uğurel Matbaası.
2. Baştürk, R. (2014). Deneme modelleri. A. Tanrıoğen (Ed.), *Bilimsel araştırma yöntemleri* (4.baskı, ss. 29-54). Ankara: Anı Yayıncılık.
3. Bayrakçeken, S., Doymuş, K., & Doğan, A. (2015). *İşbirlikli öğrenme modeli ve uygulanması* (2. baskı). Ankara: Pegem Akademi.
4. Bekmezci, B & M. Ünlü. (2007). Coğrafya öğretiminde grupla çalışma metodunun öğrenci başarısına etkisi. *Marmara Üniversitesi, Marmara Coğrafya Dergisi, Sayı. 16, sayfa 53-64*.
5. Doğanay, H. (2002). *Coğrafya öğretim yöntemleri*. Ankara: Aktif Yayınevi.
6. Ekinci, N. (2015). İşbirliğine dayalı öğrenme. Ö. Demirel (Ed.), *Eğitimde yeni yönelimler* (ss. 93- 109). Ankara: Pegem Akademi.
7. Engin, A.Ö. (2018). Öğretim yöntemleri. N. Gömleksiz (Ed.), *Öğretim ilke ve yöntemleri* (ss. 101-140). Ankara: Asos Yayınları.
8. Gömleksiz, M. (1993). *Kubaşık öğrenme yöntemi ile geleneksel yöntemin demokratik tutumlar ve erişime etkisi* (Yayımlanmamış doktora tezi). Çukurova Üniversitesi, Adana, Türkiye.
9. Johnson, D. W., Johnson, R. T. & Holubec, J. E. (1994). *Nuts & bolts of cooperative learning*, Minnesota: Interaction.
10. Senemoğlu, N. (2004). *Gelişim öğrenme ve öğretim* (10. Baskı). Ankara: Gazi Kitabevi.
11. Slavin, R. E. (1990). *Cooperative learning : theory, research and practice*. Englewood cliffs, N.J : Prentice –Hall. Retrieved from <https://www.eric.ed.gov>
12. Ünlü, M. (2014). *Coğrafya öğretimi* (1. baskı). Ankara: Pegem Akademi.
13. Yalçıntaş, M. (2014). Üniversite - sanayi - devlet işbirliğinin ülke ekonomisine etkileri: teknopark İstanbul örneği. *Finansal Araştırmalar ve Çalışmalar Dergisi, 5(10), 83-106*.doi: 10.14784/JFRS.2014104501



http://www.turansam.org

TURAN-SAM: TURAN Stratejik Arařtırmalar Merkezi * TURAN-CSR: TURAN Center for Strategic Researches

TURAN-SAM Uluslararası Bilimsel Hakemli Dergisi; p-ISSN: 1308-8041, e-ISSN: 1309-4033; Yıl: 2019; Ay: Eylül; Cilt: 11/YAZ, Sayı: 43

TURAN-CSR International Scientific, Peer-Reviewed and Refereed Journal; ISSN: 1308-8041, e-ISSN: 1309-4033; Year: 2019; Month: September; Volume: 11/SUMMER, Issue: 43

DOI: http://dx.doi.org/10.15189/1308-8041

(23)

Dr. Öğr. Üyesi Nurdan Tümbek TEKEOĞLU; Melda Damla AKYÜZ
DİJİTAL PAZARLAMADA FENOMEN KULLANIMI MARKALARIN KENDİ
FENOMENLERİNİ YARATMASI GARANTİ BANKASI ÖRNEĞİ
PHENOMENON USING IN DIGITAL MARKETING BRANDS CREATING THEIR OWN
PHENOMENON GARANTI BANK EXAMPLE

ÖZ

Küreselleşme ve bilgi teknolojilerindeki gelişmeler ile paralel olarak birçok alanda yapısal değişimler meydana gelmiştir. Pazarlama disiplini de dijitalleşme ile birlikte değişen müşteri yapısıyla paralel olarak süreçler, stratejiler ve yöntemler devinmiştir. Günümüzde, internet teknolojilerinden faydalanan ve mobil iletişim cihazları ile sosyal medya aracılığı ile satın alma karar süreçlerini yürüten yeni müşteri yapısının istek ve ihtiyaçlarını tatmin etmek için geleneksel pazarlama süreçleri yetersiz kalmaktadır. Müşteriler ile etkileşim ve iletişim içerisinde olabilmek için, geleneksel medya araçları yerine sosyal medya araçlarının ve bu araçlar vasıtası ile gerçekleştirilen pazarlama süreçlerinin, örgütlerin marka değerlerine katkı yaptığı bilinmektedir. Bu kapsamda, çağın gerekliliklerini yakalamak ve dinamik rekabet ortamında ayakta katabilmek için markalar dijital pazarlama stratejilerine başvurmaktadır. Bu stratejilerin doğru kurgulanmasında hedef kitleyi tanımak ve onların değişen alışkanlıklarına ayak uydurabilmek çok büyük rol oynamaktadır.

Bu araştırmada, dijital pazarlamanın önemli bir yöntemi kabul edilen fenomen pazarlamasına yönelik değerlendirmeler yer almaktadır. Araştırma kapsamında fenomen pazarlamasının, dijital ortamdaki en iyi uygulama örneklerini sergileyen, Türkiye'nin gençler arasında en bilinir ve güvenilir marka olma özelliğini yıllardır elinde tutan Türkiye Garanti Bankası A.Ş.'nin beş yıldır sürdürdüğü fenomen pazarlama stratejileri incelenmiştir. Yapılan incelemeler kapsamında, Garanti Bankası tarafından, sosyal medya kanalları vasıtası ile müşterileri ile buluşturulan reklamların; kendi fenomenlerini yarattığı, kuvvetli ve banka amaç, hedeflerine yönelik içerikler ile bankanın sürdürülebilirlik stratejilerine olumlu katkı sağladığı sonucuna varılmıştır.

Anahtar Kelimeler: Pazarlama, Pazarlama Karması, Dijital Pazarlama, Fenomen Pazarlaması, T. Garanti Bankası A.Ş.

ABSTRACT

According to the developments in globalization and information technologies, structural changes have taken place in many areas. In the marketing discipline, processes, strategies and methods have been adopted in parallel with the changing customer structure along with the digitalization. Today, traditional marketing processes are insufficient to satisfy the wishes and needs of the new customer structure that takes advantage of internet technologies and conducts purchasing decision processes through mobile communication devices and social media. In order to interact and communicate with customers, it is known that instead of traditional media tools, social media tools and marketing processes carried out through these tools contribute to the brand values of organizations. In this context, in order to meet the requirements of the age and to be able to stand in a dynamic competitive environment, brands use digital marketing strategies. Recognizing the target audience and adapting to their changing habits play a very important role in the correct construction of these strategies.

In this study, evaluations about the phenomenon marketing are accepted as an important method of digital marketing. Research vessel-sama in the phenomenon of marketing, exhibiting best practices in digital media, Turkey's youth most known among and reliable brand holds the distinction of being in the decades Hand Turkey Guarantee Banaks Inc. phenomena marketing strategies that sustain five years fine-were stabilized. Within the scope of the investigations, Garanti Bank has introduced advertisements to its customers through social media channels; It has been concluded that it has created its own phenomena, has a strong and bank purpose, aims to its objectives and has a positive contribution to the Bank's sustainability strategies.

Keywords: Marketing, Marketing Mix, Digital Marketing, Phenomenon Marketing, T. Garanti Bankası A.Ş.



GİRİŞ

Küreselleşmenin etkileri ve teknolojik gelişmeler ile paralel olarak birçok alan ve kavram devinime uğramış ve yeni kavramlar ile olgular ortaya çıkmıştır. Bu yeni kavramlardan bir tanesi “değişen tüketici” kavramıdır. Tüketiciler, bilgi iletişim teknolojilerinin nimetlerinden faydalanmakta, satın alma karar süreçlerinde hem markalar ile hem de diğer tüketiciler ile etkileşime girmektedir. Ayrıca, günümüz müşterileri için *bilgiye* ulaşmak son derece kolay bir eylemdir ve müşteriler, satın alma kararlarından önce markalar arası karşılaştırmayı, diğer müşterilerin marka hakkındaki görüş, öneri ve deneyimlerini kolaylıkla öğrenebilmektedir. Bu nedenle, günümüz örgütleri, rekabet avantajı elde edebilmek, mevcut müşterilerini korumak ve yeni, sadık müşteriler edinmek için, sosyal medya ve araçlarının her türlü imkânından faydalanarak, müşterileri ile etkileşim içerine girmekte ve pazarlama faaliyetlerine bu mecralar üzerinde yoğunlaşarak devam etmektedir.

Küreselleşme ile birlikte müşterilerin değişimi ile paralel olarak geleneksel pazarlama süreçlerinden sıyrılan günümüz örgütleri, müşterilerin odak noktasında olduğu ve fakat geleneksel kanallar vasıtası ile değil sosyal medya kanalları vasıtası ile yürütülen dijital pazarlama süreçlerine yoğunlaşmaktadır. Dijitalleşme ile birlikte, geleneksel pazarlama karması elemanlarının da dijitalleştiği ve müşteri etkileşim süreçleri ile müşteri ilişkileri yönetim süreçlerinin büyük bir kısmının dijital ortamlara kaydığı görülmektedir.

1. Kavramsal Çerçeve

1.1. Pazarlama Karması ve Marka Değeri İlişkisi

Pazarlama dinamik bir faaliyet kümesi olarak kabul edilmektedir ve bu dinamik sürecin temel amacı müşterilerin ihtiyaç ve isteklerini belirleyerek bunları tatmin etmeye yönelik süreçlerin yönlendirilmesidir. Pazarlama yönetim ve değişimi içerisinde bulunduran bir süreçtir. Pazarlama, müşterilerin istek ve ihtiyaçlarını doğru bir şekilde tanımlamaktadır ve tanımlanan bu istek ve ihtiyaçlara yönelik ürün ile hizmetlerin geliştirilmesini, hedef bölümlenmesinin yapılmasını, reklam, fiyat, dağıtım gibi stratejiler ile birlikte ürün / hizmet ile müşterinin buluşturulmasını ve sonuç olarak da müşterilerin tepkilerini değerlendiren ve yöneten bir süreçtir (Assael, 1993: 32). Pazarlama kavramının temel olgularından bir tanesi *pazarlama karması* kavramıdır ve bu kavram ürün/hizmet planlama, fiyatlandırma, markalama, dağıtım, bireysel satış, reklam, tutundurma, sergileme, hizmet, fiziksel dağıtım, veri analizi olmak üzere birçok farklı dinamiği içerisinde barındırmaktadır (Sümer ve Eser, 2006: 167). Pazarlama karması kapsamında yer alan birçok dinamik 4P olarak gruplanmıştır; ürün, fiyat, yer ve tutundurma. Örgütler tarafından müşterilerine ne sunulacağı (ürün ve fiyat) kararı verildikten sonra nasıl (yer ve tutundurma) sunulacağına ilişkin kararın verilmesi pazarlama karmasının 4P'sine ilişkin en temel açıklamadır.

Pazarlama karması çerçevesinde gerçekleştirilen çalışmaların; hangi ürün / hizmet, hangi fiyatta, nasıl bir dağıtım şekli ve düzeyi ile hangi tutundurma yöntemi ve stratejisiyle sorularına yönelik etkin ve verimli sonuçlar doğuracak yanıtlar bulması gerekmektedir (Mucuk, 2014: 118). Pazarlama karmasının temelinde, ürün/hizmetler için hedeflenen müşterilerin amaçlanan şekilde konumlandırılması yatmaktadır.

Rekabet şartlarının her geçen gün yoğunlaştığı ve örgütlerin sürdürülebilirlik / kârlılık hedeflerini gerçekleştirme noktasında rekabet üstünlüğüne her geçen gün daha fazla ihtiyaç duyduğu günümüz küresel piyasalarında pazarlama karması elemanları son derece önemli roller üstlenmektedir. Pazarlama karması, özellikle marka yaratma ve marka değerini sürdürülebilir kılma noktasında önemlidir (Yaraş, 2005: 46). Pazarlama süreçlerine yönelik aktarılan finansman, markanın değerine olumlu katkı sağlamaktadır ve marka değerinin artması ile paralel olarak pazarlama karması elemanlarının verimliliği artmakta ve pazarlamaya yönelik maliyetler azalmaktadır (Yaraş, 2005: 46). Çok boyutlu bir kavram olan marka değeri (marka farkındalığı, kalite algısı, marka sadakati gibi kavramları kapsamaktadır) üzerinde destekleyici etkisi olan pazarlama süreçlerinin yönetilmesi noktasında marka değerinin boyutları ile pazarlama karması elemanlarının ilişkisel boyutlarının belirlenmesi önemlidir. Pazarlama karması, marka değeri yaratma sürecinde özellikle markanın doğru konumlandırılması ve markaya yönelik tüketici farkındalığının artırılması noktalarında önemli rol üstlenmektedir.



1.2. Marka Konumlandırması ve Marka Farkındalığı

Küreselleşme, internet teknolojilerinin yaygınlaşması ve mobil elektronik cihazların kullanımının artması ile paralel olarak, günümüzde geleneksel müşteri kalıplarından sıyrılmış, ürün/hizmet satın alma kararını araştırarak ve karşılaştırarak veren, kaliteyi önemseyen ve internet üzerinden alışveriş yapmayı tercih eden yeni bir müşteri kitlesi oluşmuştur. Bu yeni müşteri kitlesine yönelik ürün/hizmet satışı yapmak, markayı konumlandırmak, geleneksel pazarlama süreçlerinin hâkim olduğu eski dönemler ile kıyaslandığında oldukça zor bir süreçtir. Yeni müşteri olarak adlandırılan günümüz müşteri kitlesi, internet ve özellikle de sosyal medya vasıtası ile satın almayı planladığı ürün/hizmetlere yönelik araştırma yapmakta, diğer ürün/hizmetler ile kıyaslama gerçekleştirmekte ve diğer müşterilerin önceki tecrübelerinden faydalanmaktadır. Diğer bir ifade ile günümüz müşterileri ürün/hizmete yönelik bilgiye çok kolay ulaşabilmektedir. Bu noktada, doğru markanın konumlandırılması oldukça zor ve çaba olarak karşımıza çıkmaktadır. Kotler (2003: 309) marka konumlandırmayı, tüketicilerin zihninde ürünün/hizmetin rakiplere göre daha iyi konuma getirilmesi şeklinde tanımlamaktadır. Günümüz küresel piyasa koşullarında markaların tüketici zihninde konumlandırılması sürecinde dikkat edilmesi gereken hususlar aşağıda maddeler halinde yer almaktadır (Aktuğlu, 2004: 125);

- Tüketicilerin zihninde yer edecek ve devamlılık sağlayacak dikkat çekici unsurların marka pazarlama süreçlerinde ele alınması,
- Markanın konumlandırma stratejisinin rakiplerinden farklılaşması ve tüketicinin ilgisini çekebilmesi,
- Marka konumlandırmasında tüketicilere verilen esas mesaj, markanın gerçekliğini yansıtmalıdır ve tüketicilere markanın yararına yönelik doğru bilgi vermesi gerekmektedir, aksi takdirde tüketicinin markaya olan güveni sarsılmaktadır,
- Markanın konumunun anlaşılır olması ve güdüleyici olması gerekmektedir,

Marka konumlandırma, markalaşma sürecinin önemli bir unsuru olan marka farkındalığı kavramına hizmet etmektedir. Markaların iletişim süreçleri noktasında önemli bir unsur olan marka farkındalığı, tüketicilerin ürün/hizmeti almaya yönelik olarak konu markaya yönelik bir bilinç geliştirmesi ve marka tercihinde bu bilinç (farkındalık) ile hareket ederek satın alma eylemini gerçekleştirmesi anlamını taşımaktadır (Karadağ, 2015: 12). Marka farkındalığı, markaya birçok katkı sağlamaktadır (Keller, 2013: 68-69);

- Marka farkındalığı, hedef kitlenin aklında imaj ve çağrışımlar oluşturmaktadır ve bu vasıta ile markaya yönelik olarak tüketicilerin hafızası canlı tutulmaktadır. Bu durumda, tüketiciler zihinlerinde canlı olan markayı diğer markalara tercih etmektedirler.
- Marka farkındalığı, markanın diğer markalar ile kıyaslandığında tüketiciler tarafından tercih edilmesini sağlamaktadır.
- Marka farkındalığı vasıtası ile tüketicilerin ihtiyaçlarının karşılanması satın alma karar süreçlerini hızlandırmakta ve kolaylaştırmaktadır.

Marka konumlandırma ve marka farkındalığı süreçlerinde günümüz küresel dünyasında geleneksel yöntemler ve araçlardan ziyade, sosyal medya araçlarının ve dijital pazarlama süreçlerinin son derece önemli olduğu bilinmektedir. Tüketicilerin davranışlarına, tutum ve algılarına yönelik süreçlerin gözlemlenmesi ve marka farkındalığının oluşturulmasına yönelik değerlendirmelerin yapılabilmesi noktasında, sosyal ağ siteleri ve sosyal medya araçları önemli imkânlar sunmaktadır (Uraltaş ve Bahadır, 2012: 43). Sosyal medya, dijital pazarlama ve marka farkındalığına yönelik değerlendirmelere başlamadan önce; geleneksel pazarlama süreçlerinden dijitalleşmeye geçiş sürecinin değerlendirilmesi faydalı olacaktır.

1.3. Geleneksel Pazarlamadan Dijital Pazarlamaya Geçiş

Geleneksel pazarlama anlayışından dijital pazarlamaya geçiş süreci üzerinde etki sahibi olan üç temel faktör bulunmaktadır. Bu faktörler; teknolojinin gelişmesi ve internet kullanımının tabana yayılması,



küreselleşme ve tüketicilerin etkileşim, iletişim düzeylerindeki artış şeklinde sıralanmaktadır (Aksoy, 2009). Dijitalleşme, günümüzde birçok alanda varlığını hissettirmektedir ve internet teknolojilerinin tabana yayılması ile paralel olarak birçok süreç yapısal olarak dijitalleşmeye doğru devinmiştir. Dijital devrim olarak da nitelendirilen internet teknolojilerinin gelişimi ile paralel olarak pazarlama süreçleri de değişime uğramış ve dijital pazarlama adlı yeni bir boyuta devinmiştir. Dijital pazarlama gerek pazarlama karması gerekse pazarlama faaliyet, süreç ve yönetimi kapsamında geleneksel pazarlamadan ayrılmaktadır (Tablo 1).

Tablo 1. Dijital Pazarlama ve Geleneksel Pazarlamanın Farklılıkları

Faaliyet	Dijital Pazarlama	Geleneksel Pazarlama
Tutundurma	Geleneksel medya araçlarında (televizyon, gazete, radyo gibi) reklam içerikleri, sınırlı bir süre / yer kapsamında tüketicilere sunulmaktadır.	Ürün, hizmet ya da markaya yönelik çok geniş kapsamlı bilgi içeren reklamlar internet üzerinden tüketiciler ile buluşturulabilmektedir
Müşteri İlişkileri	Bireysel görüşmeler, odak grup çalışmaları, anket çalışmaları müşteri ilişkileri süreçlerinin temel veri kaynaklarıdır.	İnternet üzerinden 7/24 hizmet sunulması, tüketicilerden geri bildirim alınması ya da tüketici sorunlarına çözüm bulunması mümkündür. Dijital pazarlama marka-tüketici ilişkisini etkinleştirmektedir.
Satış Kanalları	Satışlarda fiziksel mekânlar esastır.	Elektronik ortamda sürdürülen iletişim faaliyetleri ile paralel olarak elektronik satış kanalları zaman, mekan ve süre kısıtı olmaksızın tüketicilerin hizmetindedir.
Geri Bildirim Süreçleri	Pazarlama süreçlerine ilişkin geri bildirimler yüz yüze görüşmeler vasıtası ile sınırlı sayıda elde edilebilmektedir.	Elektronik ortamda anlık görüşmeler ile, her işlem özelinde tüketicilerin fikirleri, şikayetleri ya da memnuniyetleri geri bildirim olarak alınabilmektedir.

Kaynak: Çağlar ve Kılıç, 2006'dan uyarlanmıştır.

Günümüz küresel ve rekabet yoğun iş dünyasında, geleneksel pazarlama yöntemlerinin yerine kullanılan dijital pazarlama süreci aşağıdaki temel adımları içermektedir (Altındal, 2013: 1148-49);

- Sahip ol : Dijital platformlarda ve sosyal medya mecralarında, müşterilerin dikkatlerini çekmek ve yoğunlaştırmak amacı ile gerçekleştirilen aktivitelerin tamamıdır.



- Dönüştür: Tüketicilerin dikkatini çekmeye yönelik aktiviteler tamamlandıktan sonra, örgüt tarafından hedeflenen amaçlara ulaşmaya yönelik gerçekleştirilen aktivitelerdir.
- Ölçümle ve optimize et: Rakipler ile kıyaslama yapabilmek için, değerlendirme odaklı olarak pazarlama süreçlerindeki doğru ve yanlışların objektif olarak değerlendirilmesi ile ilgili aktivitelerdir.
- Sakla ve büyüt: Mevcut müşterilerin markaya yönelik bağlılıklarının artırılması, sadık müşterilerin elde tutulması ve yeni sadık müşteriler kazanmak için gerçekleştirilen aktivitelerin tamamıdır.

Dijital pazarlama süreçlerinin de temel hedefi, marka, ürün, hizmet ile ilgili müşterilerin tercihlerini lehte etkilemek ve sadık müşteriler elde ederek ve marka sadakati, marka farkındalığı algılarının artırılmasıdır. Bu noktada, dijital pazarlamanın bu hedeflerine katma değer sağlayan ve sosyal medya, internet teknolojileri ile ivme kazanmış olan fenomen pazarlamanın dijitalleşme ve dijital pazarlama kavramları çerçevesinde değerlendirilmesi gerekmektedir.

1.4. Dijital Pazarlama Kapsamında Fenomen Pazarlaması

Fenomen en temel anlamda, belirli kategoriler ya da ürünler hakkında kayda değer bir birikime sahip olan ve verdikleri tavsiyeler dikkate alınan bireylerdir ve fenomenler içerikleri ile takipçilerini etkilemektedir (Tuten ve Salomon, 2013: 14). Fenomenler, günümüzde sosyal ağlar ve sosyal medya araçlarında çok sayıda takipçisi olan bireylerdir ve bu bireylerin kendi sayfalarında paylaştıkları içerikler, ürün, hizmet ve markalar takipçilerini etkilemektedir. Bu nedenle de sosyal ağlar ve sosyal medya araçları üzerinden dijital pazarlama süreçlerini sürdüren şirketler için fenomenler önemli bir olgu olarak kabul edilmektedir (Aslan ve Ünlü, 2016: 44).

Günümüzde fenomenlerin temel aktör olarak kabul gördüğü fenomen pazarlama kavramı, en temel olarak; sosyal medya ağlarında yüksek takipçisi olan bireylerin ürün, hizmet tanıtması ya da marka bilinirliğini arttırmasına yönelik pazarlama faaliyetleri olarak tanımlanmaktadır (Carter, 2016: 2). Fenomen pazarlamasının temelinde etkileşim kavramı yatmaktadır. Tüketiciler, bildikleri, tanıdıkları ve güvendikleri fenomenler tarafından verilen marka önerilerine daha fazla güvenmektedir ve bu nedenle de dijital pazarlama süreçlerinde fenomen pazarlaması oldukça başarılı sonuçlar veren bir pazarlama yöntemi olarak kabul edilmektedir (Brown ve Hayes, 2008: 21). Hatırlı pazarlama olarak da adlandırılan fenomen pazarlaması, marka tercihlerinin ve satın alma kararlarının etkilenmesi noktasında, geniş kitlelerin güvenini ve sadakatini kazanma noktasında güvenilir ve tanınır fenomenlerin pazarlama süreçlerine dahil edilmesi anlamını taşımaktadır. Fenomen pazarlaması, günümüz pazarlama dünyasında en sık tercih edilen içerik pazarlama yöntemlerinden bir tanesi olarak kabul edilmektedir.

2. Garanti Bankası Örneği

2.1. Banka Hakkında Genel Bilgiler

Türkiye Garanti Bankası A.Ş. özel sermayeli banka statüsü ile 11 Nisan 1946 tarihinde kurulmuştur. Garanti Bankası'nın genel müdürlüğü İstanbul'da yerleşiktir. Bankanın 31 Mart 2019 tarihi itibarıyla, yurt içinde 922 ve yurtdışında 8 şubesi ve 2 temsilciliği bulunmaktadır. Garanti Bankası'nın %49,85 hissesi ana ortağı olan BBVA'de bulunmaktadır. BBVA, 72 milyon bireysel ve ticari müşterisi olan geniş yelpazede finansal ve finansal olmayan ürün sunumu yapan küresel bir gruptur ve genel merkezi İspanya'da bulunmaktadır. 35 ülkede faaliyetleri bulunan BBVA grubunun 130 bin kişiden fazla çalışanı bulunmaktadır. Garanti Bankası, her türlü bankacılık işlemi sunan ve iktisadi faaliyette bulunan bir anonim şirket niteliğindedir ve 31 Mart 2019 tarihi itibarıyla öz kaynak toplamı 48.426.631.000 Türk Lirasıdır. 2019 yılı ilk çeyrek için banka tarafından açıklanan dönem net kâr tutarı 1.757.409.000 Türk Lirasıdır. (KPMG, 2019).

Garanti Bankası Türkiye'nin sermaye yapısı açısından en kuvvetli bankalarından bir tanesidir. Banka'nın en temel hedefi, tüm paydaşlarına değer yaratmak ve sürdürülebilir büyüme sağlamaya yönelik stratejilerini paydaşları ile şeffaf, anlaşılır bir şekilde sorumluluk ve etik ilkeleri kapsamında paylaşmaktadır. Garanti Bankası'nın hizmetlerindeki en temel değeri, sahip olduğu yetkin ve dinamik insan kaynakları ile teknolojik gelişmelere ayak uyduran hizmetleri müşterilerine sunmak ve memnuniyet düzeyi yüksek sadık



<http://www.turansam.org>

TURAN-SAM: TURAN Stratejik Araştırmalar Merkezi * TURAN-CSR: TURAN Center for Strategic Researches

TURAN-SAM Uluslararası Bilimsel Hakemli Dergisi; p-ISSN: 1308-8041, e-ISSN: 1309-4033; Yıl: 2019; Ay: Eylül; Cilt: 11/YAZ, Sayı: 43

TURAN-CSR International Scientific, Peer-Reviewed and Refereed Journal; ISSN: 1308-8041, e-ISSN: 1309-4033; Year: 2019; Month: September; Volume: 11/SUMMER, Issue: 43
DOI: <http://dx.doi.org/10.15189/1308-8041>

müşteriler yaratmaktadır (Garanti Bankası, 2019).

Garanti Bankası'nın en güçlü yönlerinden bir tanesi, teknolojik gelişmelere hızlı ayak uydurması ve özellikle sosyal medya araçlarını, müşteri ilişkileri yönetimi ve pazarlama süreçlerinde etkin bir şekilde kullanmasıdır.

2. 2. Sosyal Medyada Garanti Bankası

Garanti Bankası'nın en önemli hedeflerinden bir tanesi sürdürülebilir büyümeyi sağlamaktır. Bu hedef ile paralel olarak, mevcut müşterilerini elinde tutmayı ve yeni, sadık müşteriler elde etmeyi amaçlayan Garanti Bankası için, müşterilerin banka tarafından sunulan ürün ve hizmetlerden memnun olması ve Garanti markasına yönelik bağlılıklarının artırılması önem arz etmektedir. Bu kapsam da Garanti Bankası, sosyal medya ve araçlarını etkin bir şekilde kullanmaktadır.

Türkiye genelinde değerlendirildiğinde, Garanti Bankası'nın teknolojik yeniliklere en hızlı adapte olan bankaların başında geldiği görülmektedir. Garanti Bankası özellikle sosyal medya araçlarında kaliteli içerikler sunmakta ve müşterileri ile dinamik ve etkileşime dayalı bir ilişki kurmaktadır. Örnek vermek gerekirse, Garanti Bankası'nın Facebook hesabının 1,8 milyon kişiden fazla takipçisi bulunmaktadır ve bu takipçi sayısı; Garanti Bankası'nı takipçi sayısı en yüksek olan özel banka konumuna taşımaktadır. Garanti Bankası'nın diğer sosyal medya araçlarındaki takipçi sayıları incelendiğinde; 26 Mayıs 2019 tarihi itibarıyla Twitter'da Garanti Bankası'nı takip edenlerin sayısının 274.000, Instagram'da Garanti Bankası'nı takip edenlerin sayısının 87.100 ve Youtube kanalında Garanti Bankası'nı takip edenlerin sayısının yaklaşık 82.500 kişi olduğu görülmektedir.

2. 3. Deneysel Bankacılık

Deneysel bankacılık dijital pazarlama konusunda her dönem yenilikçi çalışmalara imza atan Garanti Bankası'nın 2014-2017 yılları arasında 4 sezon halinde başta YouTube olmak üzere çeşitli sosyal medya kanallarında yayınladığı bir dijital projedir. Bu proje dönemin favori dizilerinden Leyla ve Mecnun'daki Erdal Bakkal rolüyle bütünleşen, tiyatro ve sinema sanatçısı Cengiz Bozkurt'un rol aldığı karakterin, kardeşi "malum bankada" (Garanti Bankası) işe girince daha iyisini yapmak için hırslanması ve kendi alternatif ürünlerini yaratmak için çeşitli icatlar yapmasını konu alan bir absürt komedi serisidir.

Projedeki ana karakterin giriştiği rekabette kardeşine karşı üstünlüğünü ispatlamak için birinci sezonda icat ettiği 5 yeni ürün Garanti Bankası'nın tanıtımını yapmak istediği 5 mevcut ürünü temsil etmektedir. Garanti'nin Cep Şubesi'ne rakip olarak "Tüm Vücut Şubesi", İnternet Şubesi'ne "Ro-Bankacılık", e-Vadeli Hesap'a "Nö-Vadeli", Net Hesap'a "Yapay Birikim", Altın Hesap ürününe karşı ise "Organik Altın Hesap"ı sunmaktadır (Öner, 2017). Proje 2015 yılında 2. Sezonu ile devam etmektedir. Sezonun ilk bölümü projenin viral etkisini arttıracak bir şarkı şeklinde seyirci ile buluşurken, sonraki bölümlerde Deneysel Bankacılık personelleri ve ilk şubesi ile birlikte Garanti Bankası ile rekabet yarışını devam ettirmektedir.

2016 yılında, Garanti Bankası tarafından sosyal medya üzerinden "deneysel bankacılık neden geri dönemi?" sorusunun yanıtı video ile paylaşımları istenmiş ve takipçilerden gelen videolu yanıtlar, sosyal medya mecraları üzerinden banka-müşteri etkileşiminin gerçekleştirilmesine yönelik önemli ve olumlu katkılar sağlamıştır.

IPSOS'un açıkladığı dijital dünyada etkileşimin "0 altın kuralı isimli yazıda da belirtildiği gibi dijital platformlarda kullanıcıların yaptıkları katkıların etkisini onlara anında hissettirmek onların bu platformda olmaktan gurur duymalarını sağlamak ve el zamanlı olarak da bu platforma katkıda bulunmayı kendilerine amaç edinmelerini teşvik etmektedir (IPSOS, 2018). Üçüncü sezonunda bile takipçilerin destekleri proje sayesinde markayla kurdukları bağın somut bir göstergesi ve Garanti Bankası'nın etkili iletişim stratejisine örnek olarak nitelendirilebilir. Her sezon farklı bir yenilikle projenin devamlılığını sağlayan Garanti Bankası 4. sezonunda Deneysel Bankacılık filmlerine farklı ünlülerin de katılımı ile projenin geniş kitlelere ulaşmasını hedeflemiştir.

Garanti Bankası'nın yenilikçi teknoloji ve ürünlerine eğlenceli alternatiflerle rakip olan ve "Başka bir Arzunuz!" sloganıyla, 2014'ten bu yana sosyal medya üzerinden milyonlarca takipçiye ulaşan Deneysel



Bankacılık kampanyası, “The End” başlıklı son filmiyle sevenlerine veda etmiştir.

Cengiz Bozkurt ve Şafak Sezgin’in hayat verdiği “Tanju” ve “Şafak” karakterlerinin maceralarını anlatan Deneysel Bankacılık, 2014 yılından bu yana dört ayrı seride 37 adet kısa filmle sosyal medyada büyük bir başarıya imza atmıştır. Kompüter tarafından hazırlanan filmlerin bugüne kadar 100 milyonun üzerinde izlenmeye ulaşırken, başta reklam ve pazarlama dünyasının en önemli organizasyonu Kristal Elma olmak üzere, ulusal ve uluslararası platformlarda birçok ödül kazanmıştır (Ahmed, 2017).

Garanti Bankası’nın deneysel bankacılık projesi (Garanti, 2016);

- 26. Kristal Elma Yaratıcılık Festivalinde; “Bankacılık Sektöründe En İyi Film”, “En İyi Dijital Kampanya”, “En İyi Online Video” kategorilerinde 3 Kristal Elma, “Film, TV ve Sinema” kategorisinde “Jüri Özel Ödülü”, “Viral Proje Hizmet Kategorisinde “Gümüş Elma”, “En Yaratıcı Sosyal Medya İletişimi Hizmet Kategorisinde” “Bronz Elma”

- Mİxx Awards Türkiye 2014 Ödüllerinde; “Viral Kategorisinde” Altın Mixx, “Markalı İçerik Kategorisinde” Gümüş Mixx,

- Mediacat Felis 2014 Ödülleri’nin “Dijital” bölümünde de “En İyi Viral Kampanya”, “En İyi Video”, “En İyi Web Kampanyası” ve “En İyi Markalı İçerik Kullanımı” kategorilerinde ise dört ödül,

- 28. Kristal Elma Festivali’nde, dijital reklamlar kategorisinin "Kampanya/Hizmet" ve "Online Film/Hizmet" başlıklarında 2 Kristal Elma alırken; "Online Film/Hizmet" ve "Sosyal Medya/Ortak Yaratım ve Kullanıcı Tarafından Oluşturulan İçerik" başlıklarında Gümüş Elma ile ödüllendirilmiştir.

2. 4. Megateknoforce

Garanti’nin diğer bir dijital pazarlama projesi olan MegaTeknoForce YouTube kanalında, Mert ve Bora karakterlerini canlandıran Bartu Küçükçağlayan ve Feyyaz Yiğit tarafından seslendirilen rap türündeki şarkısı ile en popüler Youtube reklamlarından biri haline gelmiştir. Youtube tarafından en yaratıcı reklamcılık örneklerinin sergilendiği “Youtube Adds Leaderboard” listesinde bir numaraya kadar yükselen reklam, yaklaşık olarak beş milyon kez izlenmiştir.

Garanti Bankası’nın Deneysel Bankacılık Projesi’nden farklı olarak Megateknoforce projesinde değişik bir hedef kitle belirlediği görülmektedir. Megateknoforce projesi, kendi banka tercihini yapacak olan Z kuşağına hitap etmeye yönelik bir proje olarak geliştirilmiştir. Z kuşağına hitap etmesi ve bu hedef kitlede, Garanti Bankası markasının konumlandırılması için, düello, yorum, oyun ve test gibi konseptleri içerisinde barındıran Megateknoforce projesinin, en popüler sosyal medya kanallarından biri olan Youtube’da sunulması da son derece doğru bir kanal tercihidir.

Garanti Bankası, doğru reklamı, doğru hedef kitleye, doğru kanaldan, doğru içerik ile sunmayı başarmıştır ve 18-25 yaş arasındaki gençler arasında Xsights Araştırma ve Danışmanlık Şirketi tarafından yürütülen araştırma kapsamında, *aşık olunan marka başlığının banka kategorisinde* en çok adı söylenen marka durumuna gelmiştir. Bu sonuç, Garanti Bankası’nın yürüttüğü reklamların ve dijital pazarlama faaliyetlerinin, bankanın yeni ve sadık müşteriler elde etmek hedefine katkı sağladığını göstermektedir.

SONUÇ

İnternet kullanımının artması ve akıllı mobil cihazların tabana yayılması ile birlikte, sosyal medya araçları ve uygulamaları, bireylerin hayatlarında olmazsa olmaz birer olgu haline almıştır. Günümüzde, özellikle Z kuşağı olarak adlandırılan yeni nesil, birçok eylemini sosyal medya ve internet üzerinde gerçekleştirmektedir. Bu nesilde, markalarını konumlandırmayı isteyen ve marka farkındalığı yaratmak isteyen markaların, geleneksel pazarlama strateji ve yöntemlerinden sıyrıldıkları, dijital platformlarda farklı yöntem ve stratejiler ile pazarlama faaliyetlerini yürüttükleri görülmektedir. Bu faaliyetler sıklıkla, *fenomen* olarak adlandırılan, o dönemin popüler, güvenilir ve kitleleri peşinden sürüklenme kapasitesi olan bireylerin pazarlama süreçlerine dahil edilmesi şeklinde yürütülmektedir.

Fenomen kavramı henüz hayatımıza çok yeni girmiş gibi görünse de dönemin trendlerine hızla adapte olan markalar tarafından kısa sürede keşfedilerek yeni bir pazarlama yöntemi olarak karşımıza Fenomen Pazarlaması kavramını çıkartmıştır. Geleneksel medyanın en yaygın kullanılan mecrası olan televizyonda,



tüketiciler bir reklamın hemen ardından başka bir reklam gösterilmesini rahatsız edici bulmazken yeni nesil pazarlama yöntemlerinin en popülerlerinden olan fenomenlerin paylaşımlarında bu durumla karşılaştıklarında hem içeriğe hem de fenomene inançlarını yitirdikleri söylenmektedir. Dolayısıyla bu mecraanın kullanımı en az diğer alışıl gelmiş geleneksel mecraların kullanımı gibi ölçü ve dikkat gerektirmektedir. Markaların bu noktada giderek büyüyen Fenomen pazarını dikkate almalı ve bu konuda özel araştırmalara bütçe ayırmaları artık kaçınılmaz bir zorunluluk haline gelmiştir.

Fenomen pazarlaması yöntemi ile dijital mecraada kendine yer bulmak ve müşteri kazanmak isteyen markaların öncelikle, doğru fenomeni markaları için seçmesi gerekmektedir. Markalarının temel amaç ve hedefleri ile paralellik sergilemeyen bir hayatı olan ya da güvenilirliği az olan fenomenlerin markaların reklamlarında kullanılması, dijital platformda bir intihar olarak da değerlendirilebilmektedir. Bu nedenle, önemli husus, markanın amaç ve hedefi ile uyumlu, markanın hedef kitlesi tarafından takip edilen ve örnek alınan bireylerin fenomen pazarlama süreçlerine dahil edilmesi gerekmektedir. Bu kapsamda, fenomen pazarlamasının en iyi örneklerini T. Garanti Bankası A.Ş. sergilemektedir. Banka tarafından 2014 yılında başlatılan ve nihai olarak kendi fenomenlerini yaratan pro-aktif bir iletişim çalışması olarak da değerlendirilebilecek reklam serileri, dijital pazarlama stratejilerine verilebilecek en iyi örneklerdendir. Garanti Bankası, bu stratejisi kapsamında iki proje yayınlamış ve her iki proje de Türkiye’de reklamcılık alanının prestijli ödülleri kazanmıştır ve Garanti Bankası’nın sosyal medya üzerinden yürüttüğü proje, marka içeriği olmanın çok ötesine geçmiş ve kendi başına bir fenomen olmuştur.

KAYNAKÇA

1. AHMED, S. (2017). DeneySEL Bankacılık Pes Ederek Dünyayı Terk Etti, Erişim adresi: <https://www.campaigntr.com/deneySEL-bankacilik-pes-etti/>
2. AKTUĞLU, I. (2004). *Marka Yönetimi*, 6. Baskı, İstanbul: İletişim Yayınları.
3. ALTINDAL, M. (2013). Dijital Pazarlamada Marka Yönetimi ve Sosyal Medyanın Etkileri, *Akademik Bilişim 2013 XV. Akademik Bilişim Konferansı Bildirileri*, 23-25 Ocak, Akdeniz Üniversitesi, Antalya, 1147-1151.
4. ASSAEL, H. (1993). *Marketin Principles & Strategy*, 2nd Ed., USA: The Dryden Press.
5. ASLAN, A. ve ÜNLÜ, D.G. (2016). Instagram Fenomenleri ve Reklam İlişkisi: Instagram Fenomenlerinin Gözünden Bir Değerlendirme, *Maltepe Üniversitesi İletişim Fakültesi Dergisi*, 3(2): 41-65.
6. BROWN, D. ve HAYES, N. (2008). *Influencer Marketing: Who Really Influence Your Customers?*, Routledge.
7. CARTER, D. (2016). Hustle and Brand: The Sociotechnical Shaping of Influence, *Social Media + Society*, 2(3): 1-12.
8. ÇAĞLAR, D. ve KILIÇ, S. (2006). *Pazarlama*, Ankara: Nobel Yayınları.
9. GARANTİ BANKASI (2016). DeneySEL Bankacılık Üç Yıldır Üst Üste Kristal Elmaları Topluyor, Erişim adresi: https://www.garanti.com.tr/tr/garanti_hakkında/garantiden_haberler/2016/ekim/kristal-elma-festivali.page
10. GARANTİ BANKASI (2019). 2018 Yılı Entegre Faaliyet Raporu, Erişim adresi: <https://www.garantiinvestorrelations.com/tr/entegre-faaliyet-raporu/>
11. IPSOS (2018). Dijital Dünyada Etkileşimin 10 Altın Kuralı, Erişim adresi: (<https://www.ipsos.com/tr-tr/dijital-dunyada-etkilesimin-10-altin-kurali>)
12. KELLER, K. (2013). *Strategic Brand Management, Measuring and Managing*, New-York: Pearson Education.
13. KOTLER, P. (2003). *Marketing Management*, New-York: Pearson International Edition.
14. KPMG, (2019). “T. Garanti Bankası Anonim Şirketi ve Finansal Kuruluşları 31 Mart 2019 Hesap Dönemine Ait Kamuya Açıklanacak Konsolide Finansal Tablolar, Bunlara İlişkin Açıklama ve Dipnotlar ile Sınırlı Denetim Raporu”, Erişim adresi: https://www.garantiinvestorrelations.com/tr/images/pdf/BDDK_Konsolide_TR_rapor.pdf



<http://www.turansam.org>

TURAN-SAM: TURAN Stratejik Arařtırmalar Merkezi * TURAN-CSR: TURAN Center for Strategic Researches

TURAN-SAM Uluslararası Bilimsel Hakemli Dergisi; p-ISSN: 1308-8041, e-ISSN: 1309-4033; Yıl: 2019; Ay: Eylül; Cilt: 11/YAZ, Sayı: 43

TURAN-CSR International Scientific, Peer-Reviewed and Refereed Journal; ISSN: 1308-8041, e-ISSN: 1309-4033; Year: 2019; Month: September; Volume: 11/SUMMER, Issue: 43

DOI: <http://dx.doi.org/10.15189/1308-8041>

15. MUCUK, İ. (2014). *Pazarlama İlkeleri*, İstanbul: Türkmen Kitabevi.
16. ÖNER, D. (2017). DeneySEL Bankacılık Garanti'ye Meydan Okuyor, Eriřim: <https://www.campaigntr.com/deneysel-bankacilik-garantiye-meydan-okuyor/#comments>
17. SÜMER, S.I. ve ESER, Z. (2006). Pazarlama Karması Elemanlarının Evrimi, *Gazi Üniversitesi İktisadi ve İdari Bilimler Fakültesi Dergisi*, 8 (1). 165-186.
18. TUTEN, T.L. ve SOLOMON, M.R. (2013). *Social Media Marketing*, International Edition, New-Jersey: Pearson Education.
19. URALTAŞ, N. ve BAHADIRLI, S. (2012). *Elektronik Perakendecilik ve Bir Reklam Mecrası Olarak Sosyal Ağ Siteleri*, Sosyal Medya Akademi içinde: 21-56, ed. T.Kara, E.Özgen, İstanbul: Beta Basım Yayın Dağıtım.
20. YARAŞ, E. (2005). *Marka Deęeri Algılaması ve Pazarlama Karması İliřkisi*, Yayınlanmamıř Doktora Tezi, İstanbul Üniversitesi Sosyal Bilimler Enstitüsü, İstanbul.



http://www.turansam.org

TURAN-SAM: TURAN Stratejik Arařtırmalar Merkezi * TURAN-CSR: TURAN Center for Strategic Researches

TURAN-SAM Uluslararası Bilimsel Hakemli Dergisi; p-ISSN: 1308-8041, e-ISSN: 1309-4033; Yıl: 2019; Ay: Eylül; Cilt: 11/YAZ, Sayı: 43

TURAN-CSR International Scientific, Peer-Reviewed and Refereed Journal; ISSN: 1308-8041, e-ISSN: 1309-4033; Year: 2019; Month: September; Volume: 11/SUMMER, Issue: 43

DOI: http://dx.doi.org/10.15189/1308-8041

(24)

Ahmet Selim SÜZER¹⁷³; Ekrem SÜZEN¹⁷⁴

LİDERLİKTE ÇAĞDAŞ YAKLAŞIM OLARAK HİZMETKÂR LİDERLİK SERVICE LEADERSHIP AS A MODERN APPROACH IN LEADERSHIP

ÖZ

Hizmetkârlık, hizmetkâr liderlikte ön plana çıkan en temel anlayıştır. Hizmetkârlık anlayışı, bir kimsenin kendisini herhangi bir çıkar gözetmeksizin başkalarına adanması, onların ihtiyaçlarını karşılması ve onlar için yaşaması anlamına gelmektedir. Kendisini sıfır noktasında gören, benlik kavramını aşmış yani “ben” kavramında önce “biz”, “sen”, “siz” kavramına odaklanmayı başarabilmiş olmayı içeren bir anlayıştır (Fındıkçı, 2009:378). Her ne kadar günlük yaşamda hizmetkâr denildiğinde gündelikçi, bakıcı gibi her gün erkenden kalkarak işine giden ve temizlik, bakıcılık gibi işleri belirli bir ücret karşılığında yapılan kişiler akla gelse de ve bu görüş bir davranış eğilimi olarak görülse de bu doğru değildir (Suğur vd., 2008:182). Çünkü hizmetkârlık aslında her canlının var olma nedeni ve en önemli görevlerinden bir tanesidir. Her canlının bir var olma amacı vardır. Örneğin, geceler bile günün anlamlı olmasını sağlamak ve günün hizmetinde olmak için vardır. Bu hizmetkârlık anlayışı insanlar için de geçerlidir. Eğer bu insanlar başkalarını ortak amaçlar etrafında toplamak, onlara yön göstermek isteyen liderler ise bu durumda hizmetkâr olma potansiyelleri çok daha gelişmiş olmalıdır. Çünkü liderler, insanları yönlendirme ve tamamlama amacına yönelik bilinçli bir etkinliği yerine getirirler, insanlara hizmet etme sanatını gerçekleştirirler. Dolayısıyla hizmetkârlık anlayışı, özünde hizmet etmeyi içermesinin yanında sevgi, hoşgörü, insani değerler, değişim ve dönüşümü içermektedir (Fındıkçı, 2009:380-381).

Anahtar Kelimeler: Liderlik, Hizmetkar Liderlik, Çağdaş Liderlik Yaklaşımı, Örgütsel Davranış, Hizmetkârlık

JEL Kodu: M10.

ABSTRACT

Servantism is the most basic understanding of servant leadership. The sense of servant means that a person must dedicate himself / herself to others, meet their needs and live for them. An understanding that sees itself in the zero point and transcends the concept of "self", which includes the concept of "we", "you" and "you in. Although it is considered as a tendency to behave in daily life as serviceman, caregiver, and people who work early in the morning, and who do things like cleaning and nursing for a certain fee, and this view is seen as a tendency to behave, this is not true. Because servant is actually one of the most important and important reasons for existence of every living thing. Every living thing has a purpose of existence. For example, even nights are meant to make the day meaningful and to be at the service of the day. This sense of servitude also applies to people. If these people want to gather others around common goals, and give direction to them, their potential to become servants should be much more developed. Because the leaders perform a conscious activity for the purpose of directing and completing people, they perform the art of serving people. Therefore, the notion of servant, in addition to serving the core, includes love, tolerance, human values, change and transformation.

Keywords: Leadership, Servant Leadership, Contemporary Leadership Approach, Organizational Behavior, Servant.

JEL Code: M10.

¹⁷³ İstanbul Gelişim Üniversitesi; Meslek Yüksekokulu Müdürlüğü, İstanbul/TÜRKİYE; E-posta: assuzer@gelisim.edu.tr

¹⁷⁴ ORCID : 0000-0002-1846-4503; İstanbul Gelişim Üniversitesi; Meslek Yüksekokulu Müdürlüğü, İstanbul/TÜRKİYE; E-posta: esuzen@gelisim.edu.tr



1.1. Hizmetkâr Lider Olmak

Hizmetkar lider olmak, tüm otantik liderlik vasıflarını da içinde barındırmaktadır. İlk defa araştırmacı Greenleaf (1977: 21) “The Servant as Leader” adlı çalışmasında “Lider aynı zamanda hizmetkâr bir bireydir.” demiştir. Bu tarz, çok geniş kapsamlı bir liderlik ve mentorluk yaklaşımı olarak düşünülmektedir. (Fındıkçı, 2009,20). Bu düşüncenin yaratılmasına da ilham olan Hermann Hesse’nin “Doğuya Yolculuk” isimli hikâyesidir. Hesse’nin kendini merkeze koyduğu bu öykü epik ve lirik bir yolculuk ve bu yolculuktaki insanları anlatmaktadır. Hikâyedeki birincil kişilik olan Leo, insanüstü bir varlıktır ve görevi de hizmetkârlık işlerini ifa etmektir. Hikayenin en canalıcı yerinde Leo yok olur. Bütün herkes Leoyu arar, o olmadan yola devam edemezler. Bu durum Leo nun doğal bir lider ve aslında yol gösterici olduğunun kanıtıdır.. Greenleaf bu eserdeki esas kahraman Leo’dan etkilenmiş ve hizmetkâr liderlik deyimini ve bakışını oluşturmuştur.

Greenleaf için hizmetkâr lider, tıplı Leo gibi ilk olarak hizmetkârlık işini ifa eder. İnsanın en temel görevi hizmet etmek ve değerlilik olmalıdır ve sonrasında asıl hizmet olan liderlik yolunda yürürler ve hizmetkârlık ile liderlik entegre olur. (Greenleaf, 1977:21-24). Günümüzün en büyük çelişkisi şudur ki , küreselleşme ile iş yapma tarzından, işletmelerin organizasyonlarına, liderlik tanımına kadar değişim yaşanmaktadır. İnsana dair duyguların ve insan sevgisinin olmadığı teknolojik ve somut bir ortamdan, insan ilişkilerinin ve insanın değerinin farkedileceği bir sürece geçileceği düşünülmektedir. Bu durumda insanı ve değerleri es geçerek başka maddi değerler üzerinde yoğunlaşmak dünyanın varoluşuna ve işleyişine ters davranmak demektir.(Erdemli, 2010). Tam da bu yüzden üst yönetimin otoriter tavrı yerine çalışanlara biz bilincini yaratan liderlik vasfındaki ilham veren yöneticilerin varlığı ile iş yaşamı başka bir yönde evrilecektir..(Akiş, 2005:12). Bu ihtiyaç fark edildiğinde ise hizmetkâr liderlik bakışı ortaya konmuş ve hayata geçirilmiştir.

Hizmetkâr liderlikte yöneticiler yaptıkları iş ve yürüttükleri iletişimde eskisinden son derece farklı olmak zorundadırlar. Asırlar öncesi Hz. Peygamberimizin (s.a.v) “Liderler (Seyyidler) Kavimlerinin Hizmetkârlarıdır” diyerek bu yaklaşımın temelini de ortaya koymaktadır. (Çaldıranlı, 1998).

Greenleaf, hizmetkâr lider, empati becerileri gelişmiş, etkin dinleme yapabilen, anlayışı ve kavrayışı son derece gelişmiş, her zaman rastlanmayan tarzda başarılı ve güçlü kişi olarak ifade etmektedir. (Greenleaf, 1977:22). Hizmetkâr lideri, Buchen (1998) insanlarda güven tesis edebilen, onların geleceklerini güvence altına almayı başaran kişi olarak tanımlamaktadır. Laub (199) ise, hizmetkar lideri diğerlerine saygı gösteren ve değer veren,daha iyi olmaları için gayret gösteren kişi olarak ifade etmektedir. Russell (2001), geleceği planlama yetisine sahip, Senge (1996) hizmetkâr lideri, kendinin farkında olan, diğerlerine yol gösteren, ilham veren ve yönlendirme yeteneğine sahip kişiler olarak tarif etmektedir. (Drury, 2004:1).

Spears göre hizmetkâr lider, her açıdan diğer insanlara hizmet veren, onları da hizmet vermeye isteklendiren, ortak bir amaç altında birleştiren kişidir. Hizmetkâr liderlik bakışının temelinde bir toplulukta olumlu yönde davranışsal değişiklik oluşturabilecek güce sahip ve gelecek projeksiyonu yapabilecek kişiler bulunmaktadır. (Spears, 2004:8). Burada bu liderin dikkat çekecek kadar diğerlerinden farklı olduğu, evrenin yasaları ile uyumlu ve bütününe hayırına odaklı ve gayretli olduğu söylenebilmektedir.

Hizmetkâr liderlerin en önemli özelliği ilham vermek , birlikte yürüdükleri kişilerin gelişimlerini merkeze alırken performansın artmasını sağlamaktır. (Dinçer ve Bitim, 2007,61). Çünkü hizmetkâr liderler, çalışanlarının performansı, motivasyonları, liderlik becerileri gibi çeşitli özelliklerinin geliştirilmesi için de çalışmaktadırlar. (Ürü vd.,2013.64).

Patterson, hizmetkâr liderliğin, dönüşümcü liderlik teorisinin devamı olduğunu ifade etmektedir. Hizmetkâr lider işletme içinde çalışanları merkeze alır ve önceliği insana verir demiştir. Hizmetkâr liderliği tarif ederken de hizmetkâr liderlerin kişisel niteliklerinden ve davranış kalıplarından bahis açmaktadır. Bu durumda hizmetkâr lider; ahlaklı, kalbi sevgi dolu, geleceği görebilen, empatik güven veren, çalışanları motive eden ve hizmet verendir. (Patterson, 2003:5-8; Waddell, 2006:2-3). Patterson, hizmetkâr liderliğin yedi unsuru olduğunu belirtmektedir.

Hizmetkâr liderlik boyutları şunlardır. (Waddell, 2006:3):

- **Hizmet Etmek:** Lider kendi menfaatini değil, diğerlerini düşünür davranır. Bütününe hayırına hareket eder.



• **Tevazu sahibi olmak:** Lider, kendisinden çok diğerlerine önem ve özen göstermektedir. Kendisinin farkında ve alçakgönüllüdür.

• **Ahlaklı Sevgi dolu olmak:** Winston'a göre eski yunan kalıntılarında rastlanmış bir sözcük olan "agapo" doğru olan şeyleri doğru nedenle doğru zamanda gerçekleştirmek için olması gereken ahlaklı sevgi olarak tanımlanmaktadır. (Winston, 2002:5). Tanımlanan bu sevginin özünde karşılıklı anlayış ve empati bulunmaktadır. Bu özelliklerin tamamı da hizmetkar liderde bulunmaktadır. Ahlaki sevgisini yansıtır ve çalışanlarını ve onların gereksinimlerini bilir.

• **Fedakâr Olmak ve Değerkamlık:** Hizmetkâr lider, herhangi bir çıkar gözetmeden yardım etmeyi dustur edinir. Başkalarına yardım ederken hiçbir menfaati ve kişisel hesabı bulunmamaktadır.

• **Güven tesis etmek:** Hizmetkâr liderliğin özünde güven bulunmaktadır. Hizmetkar liderin adaletli tavrı ve etik değerlere saygısı herkese örnek olmakta, güven oluşturmaktadır.

• **Çalışanları Güçlendirmek ve motive etmek :** Hizmetkar liderle çalışanlar, yaptıkları işlerin sorumluluğunu bilirler, otokontrol mekanizmasına sahiptirler ve inisiyatif kullanabilirler.

• **Vizyon Sahibi Olmak:** Hizmetkâr liderde gelecek projeksiyonu yapabilecek güç bulunmaktadır. Bu doğrultuda çalışanları yönlendirirler ve geleceğe hazırlarlar.,

Tourigny (2001:197), bir organizasyonda hizmetkâr liderlin tercih sebeplerini araştırdığında hizmetkâr liderlerin çalışanlar üzerinde yadsınamaz etkileyciliğinin ve etkisinin bulunduğunu tespit etmişlerdir. Çalışanlar üzerinde etkili olmak çalışanların yöneticilerine ve liderlerine, yanı sıra çalıştıkları kuruma olan sadakatlerini artırır ve sonrasında yüksek seviyede performans artışına böylece kurum hedeflerine başarıyla ulaşılmasına neden olmaktadır. Becker, Eveleth Billings ve en son Gilbert (1996) de yaptıkları araştırmalarda çalışan sadakati ile liderlik arasında etkileşim bulunduğunu yanı sıra bu etkileşimin olumlu olmasının performansı da arttırdığını ifade etmişlerdir. (Jacobs, 2006:2). Winston (2003) da Patterson'un modelinden esinlenip modeli oluşturmuştur.

Hizmetkâr liderlik kavramının çalışıldığı bir başka eserde liderlik unsurlarının Patterson modelinde olduğu gibi, insan sevgisi, tevazu, geleceği görme becerisi, güven tesisi ve çalışan güçlendirmedir. (Swinnis ve Bocema, 2005;Akt. Cerit, 2008: 552). Buna göre hizmetkâr lider, çalışanlara yetki ve inisiyatif vererek çalışanların kendilerini gerçekleştirmesine izin verir, ekip oluşturmayı merkeze alır. Çalışanlarını önemser ve fedakardır. Bu güzel erkleri, sevgiyi, saygıyı, çalışanlarından da bekler.Doğruluk, dürüstlük ve güven tesisi her davranışında kendini göstermektedir. (Cerit, 2008: 552-553).

Hizmetkâr liderlik yaklaşımını inceleyen diğer eser Page ve Wong' a aittir. Yarattıkları modelde liderliği, kişilik, ilişki, görev ve süreç boyutlarında değerlendirmiş olan Page ve Wong un modeldeki unsurlar şunlardır.

• **Kişilik:** Liderlik, kişilik demektir. Kişilik, bireyin aslında kim olduğunu ve değerlerini yansıtır. Hizmetkâr liderlikte kişilik, oluşturulan modelin merkezinde bulunmaktadır. (Page ve Wong, 2004:4). Hizmetkâr lider kişisel özellikleri ile değerlerini iş hayatına entegre eder. Bir kişilik yapısı olan hizmetkârlık fiziksel, bilişsel ve duygusal varlığıntamamıdır.. Zihinsel potansiyeli var olan bireyler, mantıklı, bilişsel yetenekleri fazla kişilerdir. Fizik potansiyeli yüksek olanlar genelde iş, başarı odaklı ve liderlik yönü baskın olan kişilerdir. Duygulu olanlar ise tevazu, hoşgörü, sevgi, fedakârlık yönleri güçlü olan kişilerdir. Bu üç unsura sahip olup başkalarına hizmeti kendilerine görev edinen bunu layıkıyla başarabilen lider kişiler ise hizmetkâr liderlerdir denilebilir. Hizmetkâr liderler fizik-zihin ve duygu potansiyellerini liderlik, bilgelik ve hizmet eden ve ızbırakan davranışa dönüştürürler (Fındıkçı, 2009:375-376).

• **İlişki:** Liderin diğer insanlarla olan iletişimi onları sahip olduğu sosyal-duygusal zekâları ile geliştirmeye çalışmaları ile kendini göstermektedir. Lider, çalışanlardaki gücü yansıtır. (Page ve Wong, 2000:4). Hizmetkâr liderler, çalışanlarına inisiyatif verir ve güvenirler, hataları hoşgörü ile karşılayıp onların eksiklerini tamamlamaya ve güçlü yönlerini ortaya koymaları için fırsat verirler. (Fındıkçı, 2009:382).

• **Görev:** Liderin, liderlik görevini ne şekilde başardığı ile ilgili bulunmaktadır. Hizmetkar lider görevlerinin neler olması gerektiğini bilir. Liderin en önemli özellikleri; karar alma, vizyon oluşturma, yönlendirme ve uygulama olarak belirtilmektedir. (Page ve Wong, 2000: 4). Hizmetkâr liderler çoklu bakış



kabiliyetine sahiptir ve dar bir alanda sıkışmazlar. Bir çok değişkeni fark eden bir yeteneğe sahiptirler (Fındıkçı, 2009:387).

• **Süreç:** Kurumun etkin çalışması ile ilgilenir. Hizmetkâr lider kendisinde bulunan güç sayesinde kurumda bir terbiye ve davranış tarzı oluşturur ve diğerlerine örnek olur. (Page ve Wong, 2000:4). Çalışan gayreti yine çalışanların faydasına döner. (Fındıkçı, 2009:390).

Serrat (2009:3) hizmetkâr liderlik, diğer insanların bireysel anlamda gelişmelerine yardım eden, kendilerini gerçekleştirmelerini sağlayan fırsatları gösteren, onlara ve onlarla liderlik yapan kişi olarak ifade etmektedir. Hizmetkâr lider temelde çalışanlarını başarıya götürmek, onlara inisiyatif vererek güçlü kılmak, var olan potansiyellerini keşfederek açığa çıkartmayı sağlamaktır. Kendi menfaati için için başkalarını yöneten ve kullanan liderlerin yerini onlara hizmet eden liderler alacaktır. Kurumun amaçlarına ulaşmasında, zorlukları yenmede liderler inovatif fikir yaratırken ve kararları alırken çalışanlarının geribildirimlerini alırlar ve böylece kararlarını verirler. Bu yolla elde edilen başarılarından da haz duyarlar. (Akiş, 2005:12).

Hizmetkâr liderlikte en önemli noktanın çalışanların gelişimi ve motivasyonu olduğunu söyleyen araştırmacı. Sassone dir. Greenleaf in hizmetkâr liderlik düşüncesine paralel olarak bu liderliğin öncelikle duygusal ve ruhsal gereksinimleri karşılamak için çalışanları motive etme, yönlendirme, ilham verme, örnek olma ve dönüşümü sağlama üzerine var olan bir liderlik biçimi olduğunu belirtmektedir. Ruhsal ve duygusal gereksinimlerin ilham verme ve motivasyon ile, Fiziksel gereksinimlerin yeni bilgi, kabiliyetler ve eğitim ile giderilebileceğini ifade etmektedir.. Hizmetkâr liderliğin bir kurumda yaratılan değerlerin bir bütünü olduğunu ve kurumun terbiyesini yansıttığını söylemektedir. (Sassone, 2008:1-3).

Belirtilen unsurlar ile hizmetkâr lider, çalışmayı, güveni, çoklu bakışı, etkin dinlemeyi, etik tavrı sembolize eder, çalışanlar için kurumda verimli bir iklim yaratılmasını sağlar. (Stramba, 2003:104; Anderson,2005:15). Günümüzün teknoloji odaklı robotlaşma eğilimindeki insanı değil, kendi değerlerini oluşturmuş, odağı hizmet olan kişidir. Bilinçli olarak farkındalığı artırır ve çalışanların güçlerinin başarıya dönüşmesini sağlar. (Brewer, 2010:4). Kurumun değerlerine bağlıdır ve önceliği sevgi ile hizmettir. Kendisi ile çalışanlara cesaret ve güç ve inanç aşular ekip çalışmasını sevdirebilir. Ve özendirir. Hizmetkârlık bakışını tüm çalışanlarına benimseterek bu tavrın kurumda yaşamasını ve bir kültür olarak yaşatılmasını sağlar. (Dinçer ve Bitirim, 2007:68).

1.2. Hizmetkâr Liderlerin Temel Özellikleri

Hizmetkâr liderde var olan bilişsel ve fiziksel güç duygusal farkındalık ile birleşince eşsiz ve özel bir kabiliyete sahip bir insan yaratır. (Fındıkçı, 2009). Çünkü hizmetkar lider, gücü ve sezgi kabiliyetini bir arada bulundurur. (Çaldıranlı, 1998).Hizmetçi ile liderin bir araya gelmesini yaratan ve bu iki görevi entegre edebilen bu liderler diğer liderlerden son derece farklı özellikler göstermektedirler. Bu özellikler aşağıda belirtilmiştir.

İyileştirme: Hizmetkâr lider, insanın kendini gerçekleştirme arzusunun farkındadır. Bunu tüm kalbiyle desteklemekte ve o insanı büyük bir sevgiyle yönlendirmektedir. (Smith, 2005:5). İnsanların yaralarını sarabilir ve onları başka bir yöne kanalize edebilir.. Hizmetkâr liderler, bu insanlarla etkin iletişim kurarak, incindikleri noktaları da fark ederler ve iyileştirmek için de gayret göstermektedirler. (Spears, 2004: 8-9)

Etkin Dinleme: Liderleri değerlendirirken genel olarak doğru karar alıp almadığına, iletişim kabiliyetlerine bakılmaktadır. En başarılı liderler etkin dinlemenin çok önemli olduğunu duymanın kulak ile dinlemenin beyin ile yapıldığını bilirler. Hizmetkâr lider diğerlerini içtenlikle dinleme kabiliyeti olan kişidir (Spears, 2004:8). Çalışanların gerçekten ne istediklerini anlamak için dinlemek gerekir.(Maxwell, 2003: 41; Akt. Brewer, 2010, 2010:4). Dinleme, birbirini anlamak ve geri bildirim verebildirim verebilmek için gerekli, kritik bir vasıta. Greenleaf “Hizmetkâr lider sorunları ancak etkin dinleme ile çözer. demmiştir (Smith, 2005:5). Belirtildiği gibi hizmetkâr bir lider karşısındakini bölmeden sezgisel bir kavrayışla ve temiz olarak aktarılanları tüm dikkati ile dinler (Ürü vd. 2013:65).

Empati becerisi: Hizmetkâr liderler çalışanlarını anlamak, gereksinimlerini karşılamak için empatik bir yaklaşım sergilerler. Çalışanların güçlü yönlerini fark ederler ve onları yönlendirirler. Yol arkadaşlarının



iyi düşüncelerinden şüphe duymazlar.(Spears, 2004:8). Greenleaf, başarılı hizmetkâr liderlerin empati kurmayı başaran, iyi bir niyete sahip ve etkin dinleyici olduğunu ifade etmektedir. (Smith, 2005:5).

Farkında olma: Hizmetkar lider bir çok şeyi sezer, söylenenin ve söylenmeyenin her zaman farkındadır.

(Ürü vd.2013,65). Hizmetkar liderin ahlak ve etik konusundaki sezgileri ve yarattığı hava onu farklı kılar. Kurum hassasiyetlerinin farkında olmak çalışanların daha etkin yönetilmesini sağlamaktadır. (Brewer, 2010:5). Yaşananlara daha empatik bakmasına yardım eder. (Spears, 2004:9). Etkin bir lider de kendini bilir. Güçlü ve geliştirilmesi gereken her yönünün farkındadır (Keith, 2010:1).

İnsanların Gelişmesi ve Büyümesine Bağlılık: Çalışanların kuruma kattıkları değer de ötesinde bir değeri olduğuna inanan hizmetkar lider, insanların büyüüp gelişmesi için çabalar ve bunun için tüm gücünü kullanır. İnsanların gelişmeleri için sorumluluk alır. (Spears, 2004:9). Çalışanları, alınan kararlara katar ve inisiyatif verir. Eğitim ve gelişim için tüm kaynakları çalışana sunar. (Brewer, 2010:6).

Kavramsallaştırma: Hizmetkâr liderler, yeteneklerinin farkındadırlar ve onları daha da geliştirirler. Büyük düşünürler. İnsana değil, olaya odaklanırlar. Bunu sürekli uygulama yaparak ve i disiplinle yapmaları en kritik noktadır. (Spears, 2004:9). Sorunları şimdi ve gelecekte de düşünürler. Erken uyarı sinyallerini görürler. (Smith, 2005:5). Lider özelliği bulunmayanlar ise, kısa sürede netice alınabilen işlere dönük çabalarlar. ve uzun süre gerektiren önemli sorunlarla uğraşmak için sabır göstermezler.

İkna Kabiliyeti :Hizmetkâr lider, çalışanlarında arzu ettiği davranışsal yetkinliklerin oluşması için ikna edebilmelidir. Net ve samimi tavrıyla gerçek olmalıdır Çünkü liderlikte en temel iletişim gücü iknadır. (Fındıkçı, 2009:543-544). Hizmetkâr liderler, karar alırken yetkilerini ünvanlarından almazlar. Aldıkları kararın etkileyeceği herkesi ikna eder ve kararlara katılmalarını sağlarlar. (Spears, 2004:9). Emretmeden insanların kendi rızaları ve özgür iradeleri ile onaylarını alırlar ve kendi saflarına çekerler.

Öngörü Sahibi Olma: Liderde olması gereken en önemli özelliklerden birisi de geleceği görme kabiliyetidir. Bu kabiliyet ile, geçmişteki bir hatadan veya olumsuzluktan ders alarak şu anda alınan kararların gelecekte yaratacağı olumlu olumsuz her şeyi fark edebilmek demektir. Öngörmek ve sezmek zihinsel bir güçtür. Uzun vadede gerçekleşebilecek durumları ve olayları şimdide fark edip önlem almak hizmetkar lider için olmazsa olmaz bir niteliktir. (Spears, 2004:9). Greenleaf öngören liderin etik tavır ve davranış yetkinliğinin de olması gerektiğini ifade etmektedir. (Keith, 2010:3).

Hizmet Odaklılık:Hizmetkâr lider, elini taşın altına koyar ve kendisini diğer herkesin ihtiyaçlarını karşılama gayretine girer. Kurumun her türlü başarısından veya başarısı z olduğu durumdan bizzat sorumlu olduğunu düşünmektedir. (Brewer, 2010:6). Diğer kişilerin de gereksinimlerini karşılamanın en önemli etik tavır ve davranışsal yetkinlik olduğu kararındadır. Hiç ayırt etmeden herkesi dinler ve hakikatleri fark etmeye, görünenin de altındakini görmeye çalışır. Bunları yaparken insanların duygularına ve hassasiyetlerine saygı ile yaklaşır.(Fındıkçı, 2009:479).

Topluluk İnşa Etme: Topluların yaşamında en dikkat çekici olan , çekirdek yapıdan ulus yapıya geçmeleridir. Hizmetkar liderin en önemli misyonu biri toplum oluşturulmasıdır ki bu yarattığı farkın elle tutulan somut bir ifadesidir. (Spears, 2004:9-10). Hizmetkar lider, birlikte çalıştığı herkesin ruhen doyumlu, sağlıklı, entelektüel ve bağımsız birlikler oluşturmalarını ve kendilerini geliştirmelerini arzu eder. Bu sayılanları oluşturmak adına toplantılar ve sosyal faaliyetler organize eder. (Çaldıranlı, 1998). Kurumun iç ve dış çevresinden herkesi dahil ederek bir ekip ruhu yaratır. (Ürü vd., 2013:65).

Sayılan çok önemli nitelikleri ile beraber, Fındıkçı (2009), hizmetkâr bir lideri ; insani hassasiyete sahip, uyumlu ve uyumlaştırıcı, aile ve etik değerlere saygılı, dürüst, alçakgönüllü, değerkam, kibar ve zarif, hoşgörülü, adil, entelektüel, araştırmacı, planlı, bilgili, üretken, inovatif, verici ve paylaşımcı olma, etkin iletişimci ve ikna becerisine sahip, dikkat çeken bir karizmaya sahip, tutkulu, başarı odaklı, değişime açık, kişisel gelişimine özenli ve öğrenme alışkanlığı olan, savaştı, cesaretli, risk alan, duygusal zekâsı yüksek, özgüvenli, zamanını ve aktivetelerini etkin yöneten, mentor, koç, danışman, rehber, eğitimci, tam olarak örnek olan kişi olarak belirtmiştir..

Russel ve Stone (2002) hizmetkâr liderleri diğerlerinden farklı kılanların ise, fonksiyonel özellikler ve fonksiyonel özelliklerle birlikte bulunan özellikler olarak ki grupta incelemektedirler. Buna göre belirtilen



fonksiyonel özellikler içinde: vizyon oluşturabilme yeteneği, dürüstlük, bütünlük, güven tesis edebilme, örnek olma, en önde olma, takdir edebilme, güçlendirme ve inisiyatif verme bulunmaktadır. Diğer tamamlayıcı niteliklerde ise, etkin iletişim, kabiliyet güvenilirlik, hizmetkârlık, görüş mesafesi, etki altına alma, ikna becerisi, aktif dinleme, cesaret verme, öğretme ve delege edebilme vardır. Serrat (2009) ise, araştırmasında liderde var olması gereken niteliklerin belirtilen (dinleme, empati iyileştirme, farkında olma, ikna etme, kavramsallaştırma, öngörü, hizmet odaklılık, insanların gelişmesi ve büyümesine bağlılık, topluluk inşa etme) gibi özelliklere ilaveten iş birliği oluşturabilme ve organize olma ile gücün doğru ve etik kullanımı olarak belirtilmiştir. En temel de güven tesisi ve etik değerlere saygı ile örnek teşkil etme de en önemli özellikler olarak merkezdedir. (Ürü vd., 20113:67).

SONUÇ

Tüm dünya coğrafyasını etkileyen küreselleşme ve getirdiği başdöndürücü hızla gelen tüm alanlarda yaşanan değişim ve gelişme bilginin ne kadar önemli bir olgu olduğunu bir kez daha gün yüzüne çıkarmaktadır. Tüm insanlık bilgi çağının çarkları içinde var olmaya çalışmakta ve tüm ilerlemelere ayak uydurmak zorunda kalmaktadır. Herşey farklılaşırken liderlik kavramı da eskisinden bambaşka bir yönde ilerlemektedir.

Yepyeni bir liderlik anlayışı olan hizmetkâr liderlik Greenleaf tarafından ortaya atılmıştır. Tarif edilen bu lider, çalışanlara örnek olan, yol gösteren, kendini bütünüün hayrına hizmet etmeye adanmış, elinden gelenin en iyisini yapmaya niyetli, vizyon ve misyona bağlı etik bir liderdir.

Herkesçe kabul edilen şudur ki, hizmetkâr liderlik anlayışı, günümüz aşırı gerçekçi ve teknolojik insanı için önemli bir gereksinimdir. Çekirdek aileden başlayarak, okulda, iş hayatında, toplumun her alanında yadsınamaz biçimde artış gösteren insani ve duygusal gereksinimlerin giderilmesinde hizmetkâr liderler çok önemli işlevlere sahip bulunmaktadırlar.

Gerçek insan olmanın yarattığı farkın daha büyük önem kazandığı günümüz dünyasında hizmetkar liderlik anlayışı, daha da güçlenecektir. Çünkü hizmetkâr liderler, sevgileri güçlü, insanları yönlendiren, ikna edebilen, olası problemleri önceden tespit edebilen bireylerdir. Diğerleri ile var olan diğerlerine hizmet için çalışan ve gayret gösteren kendi menfaatini göz önüne almayan kişilerdir. Başarılı olma, hedeflerini yakamla isteğinde bulunan kurumlar için kendi çıkarına değil, gerçek kazan kazan yaklaşımı ile hareket eden ve bu yönde herkese ilham veren liderlere olan ihtiyaç, hizmetkâr liderlik anlayışını parlatmaya devam etmektedir. Bilgili, insana saygılı, vizyon sahibi, dürüst, net ve samimi, alçakgönüllü ve sevgi dolu, herkesin hayrına çalışan, tutkulu ve adanmış hizmetkâr liderlerin varlığı ile kurumların daha başarılı olacağını söylemek mümkündür.

KAYNAKÇA

1. AKIŞ, Y.T (2005). Sosyal Kurumsal Liderlik, Ceo's Leadership Insights, Amrop HeverTurkey, (21): 12-15.
2. BAKAN İsmail, İnci Fatma DOĞAN (2012), Hizmetkâr Liderlik, Kahramanmaraş Sütçü İmam Üniversitesi İktisadi ve İdari Bilimler Fakültesi Dergisi
3. BUCHEN, I.H (1998). Servant Leadership: A Model For Future Faculty and Future Institutions, Journal of Leadership Studies, 5(1): 125-134.
4. CERİT, Y. (2008). İlköğretim Okulu Müdürlerinin Hizmet Yönelimli Liderlik Davranışlarının Öğretmenlerin Tükenmişliklerine Etkisi, Kuram ve Uygulamada Eğitim Yönetim Dergisi, 56: 547-570.
5. ÇALDIRANLI, S.(1998). 21.Yüzyıl Anlayışında Yeni Bir Model: Hizmetkâr Liderlik. Sızıntı Dergisi, Sayı: 239 (448-493).
6. DENNİS, R.S ve BOCERNEA, M. (2005). Development Of The Servant Leadership Assessment Instrument, Leadership & Organization Development Journal, 26 (8): 6000-615.
7. DİNÇER, M.K. ve BİTİRİM, S.(2007). Kurum Kültür Çalışmalarında Hizmetkâr Liderlik Anlayışı İle Değer Yaratmak, İstanbul Üniversitesi İletişim Fakültesi Dergisi, (28): 61-72.



<http://www.turansam.org>

TURAN-SAM: TURAN Stratejik Arařtırmalar Merkezi * TURAN-CSR: TURAN Center for Strategic Researches

TURAN-SAM Uluslararası Bilimsel Hakemli Dergisi; p-ISSN: 1308-8041, e-ISSN: 1309-4033; Yıl: 2019; Ay: Eylül; Cilt: 11/YAZ, Sayı: 43

TURAN-CSR International Scientific, Peer-Reviewed and Refereed Journal; ISSN: 1308-8041, e-ISSN: 1309-4033; Year: 2019; Month: September; Volume: 11/SUMMER, Issue: 43
DOI: <http://dx.doi.org/10.15189/1308-8041>

8. ERDEMLİ, E.O(2010). Hizmetkâr Lider, <http://www.derki.com/politik/item/765-hizmetkar-lider>.
9. FINDIKÇI, İ. (2009). Bir Gönül Yolculuğu: Hizmetkâr Liderlik, Alfa Yayınları, 783s.
10. FINDIKÇI, İ. (2010). İnsani Kriz ve Hizmetkâr Liderlik, http://www.sagliktanabiz.com/Index.php?option=com_content&view=article&id=242:nsani-kriz-ve-hizmetkar-liderlik&catid=65:26say-literatuer&Itemid=101.
11. GREENLEAF, R.K. (1977). Servant Leadership –A journey into the Nature of Legitimate Power and Greatness, Paulist Press, www.greenleaf.org.
12. IRVING, J. Ve MCINTOSH, T.(2010). Investigating the Value of and Hindrances to Servant Leadership in the Latin American Context: Initial Findings From Peruvian Leaders, Journal of the International Business and Cultural Studies, 2: 1-16.
13. KEITH, K.M (2010). The Key Practices of Servant-Leaders, Accessed 7-Jun-2011, <http://www.greenleaf.org/whatissl/TheKeyPracticesOfServant-Leaders.pdf>.
14. LAUB, J. (1999). Assessing the Servant Organization: Development of the Servant Organizational Leadership (SOLA) instrument. Dissertation Abstracts International, 60(02): 308.
15. MAXWELL, J.C. (2003). Real leadership: The 101 Collection What Every Leader Needs To Know. Nashville, TN: Thomas Nelson Inc.
16. PAGE, D. Ve WONG, T.P (2000). A Conceptual Framework for Measuring Servant-Leadership. In adjoboloso, S. (Ed.), The Human Factor in Shaping the Course of History and Development, University Press of America, Lanham, MD.



<http://www.turansam.org>

TURAN-SAM: TURAN Stratejik Araştırmalar Merkezi * TURAN-CSR: TURAN Center for Strategic Researches

TURAN-SAM Uluslararası Bilimsel Hakemli Dergisi; p-ISSN: 1308-8041, e-ISSN: 1309-4033; Yıl: 2019; Ay: Eylül; Cilt: 11/YAZ, Sayı: 43

TURAN-CSR International Scientific, Peer-Reviewed and Refereed Journal; ISSN: 1308-8041, e-ISSN: 1309-4033; Year: 2019; Month: September; Volume: 11/SUMMER, Issue: 43

DOI: <http://dx.doi.org/10.15189/1308-8041>

(25)

Ahmet Selim SÜZER¹⁷⁵

OKUL MÜDÜRLERİNİN KARŞILAŞTIKLARI YÖNETSEL SORUNLAR ADMINISTRATIVE PROBLEMS FACED BY SCHOOL DIRECTORS

ÖZ

Günümüzde okul yöneticileri, okul yönetiminde çok farklı sorunlarla karşı karşıya kalmaktadır. Okul yöneticilerinden beklenen görev tanımlarının dışına çıkmıştır. Okul yöneticileri, okulun idari işlerinin yanında, velilerle işbirliği yapmak, okulun aksayan fiziksel donanımıyla ilgilenmek vs. gibi idari işlerin dışında da birçok görevi üstlenmek durumundadırlar. Bu bilgiler doğrultusunda bu araştırmanın problem cümlesi “Okul müdürlerinin okul yönetiminde karşılaştıkları çeşitli sorunlar vardır ve bu sorunlar eğitim sistemimizin kalitesini olumsuz yönde etkilemektedir” olarak belirlenmiştir.

Bu araştırmanın temel amacı; okul müdürlerinin okul yönetimde öğretmenler, veliler ve öğrencilerle ilgili olarak karşılaştıkları başlıca sorunları belirlemektir. Bu doğrultuda araştırmada okul müdürlerinin öğretmen, öğrenci ve veliler ile ilgili karşılaştıkları sorunların belirlenmesi amaçlanmıştır. Ayrıca bunlar dışında okul müdürlerinin okul yönetiminde karşılaştıkları farklı sorunların da neler olduğunun belirlenmesi araştırmanın diğer amacını oluşturmaktadır.

Anahtar Kelimeler: Okul Yöneticileri, Yönetsel Sorunlar, Eğitim Sistemi, Okul Yönetimi, Okul Yöneticilerini İdari Roller.

JEL Kodu: M10.

ABSTRACT

Today, school administrators face very different problems in school management. It was excluded from the job descriptions expected by school administrators. School administrators, in addition to the school's administrative work, to cooperate with parents, to deal with the school's physical hardware, etc. They have to undertake many tasks other than administrative affairs. In the light of this information, the problem statement of this research There are various problems that school principals encounter in school management and these problems are determined as having a negative effect on the quality of our education system.

The main purpose of this research is; to determine the main problems that school principals face in relation to teachers, parents and students in school administration. In this direction, it was aimed to determine the problems encountered by the school principals regarding the teachers, students and parents. In addition, the other purpose of the study is to determine the different problems that school principals face in school management.

Keywords: School Administrators, Managerial Problems, Educational System, School Management, Administrative Roles of School Managers

JEL Code: M10.

¹⁷⁵ İstanbul Gelişim Üniversitesi; Meslek Yüksekokulu Müdürlüğü, İstanbul/TÜRKİYE; E-posta: assuzer@gelisim.edu.tr



<http://www.turansam.org>

TURAN-SAM: TURAN Stratejik Araştırmalar Merkezi * TURAN-CSR: TURAN Center for Strategic Researches

TURAN-SAM Uluslararası Bilimsel Hakemli Dergisi; p-ISSN: 1308-8041, e-ISSN: 1309-4033; Yıl: 2019; Ay: Eylül; Cilt: 11/YAZ, Sayı: 43

TURAN-CSR International Scientific, Peer-Reviewed and Refereed Journal; ISSN: 1308-8041, e-ISSN: 1309-4033; Year: 2019; Month: September; Volume: 11/SUMMER, Issue: 43

DOI: <http://dx.doi.org/10.15189/1308-8041>

GİRİŞ

Okul demek eğitim sisteminin çekirdeği ve olmazsa olmazıdır. Dahil olduğumuz toplumdaki okul çağındaki her bireyin eğitilmesi işinin ifa edildiği en temel kurumlardır. Bu kurumlar formel eğitim vererek, öğrencilerinde hem bilgi olarak yeterlilik kazandırırken hem de dikkatle hazırlanmış müfredatlar doğrultusunda davranışsal yetkinlikler de vererek istenen davranış modellerini benimsetmek için gayret gösterirler.

Bir eğitim kurumunda, hedeflerin tutturulması, belirlenen amaçların yerine getirilebilmesi için hem öğretmenleri hem diğer çalışanları yöneten, çalışmalarını yönlendirip, izleme ve denetleme yapan kişiler ise okul müdürleri olarak anılmaktadır. Bir okul müdürü idareci olarak bulunduğu okulda sayısız problemle karşılaşmış bulunabilmektedir. Bu sorunları çözüme kavuşturduğunda ancak okulun amaçlarını gerçekleştirmesi söz konusu olabilmektedir. Sorunu çözebilmek için nelerin sorun niteliğinde incelenmesi gerektiğini saptamak çok önemli görülmektedir. Genel olarak okulda işlerin yürümesini engelleyen, hedeflere ulaşılmasını zorlaştıran her şey sorun olarak algılanmaktadır.

Okul müdürlerinin karşılıklarına gelen sorunları etkin bir şekilde çözebilmeleri için de okul içinde yönetimsel süreçleri iyi bilmesi ve aktif iletişim becerisine sahip olması gerekmektedir. Tarif edilen böyle bir böyle bir okul yöneticisi karşılaştığı sorunları deneme ve yanılma metodunu kullanarak değil, akıl sağduyu ve bilimin ışığıyla çözüme kavuşturmaya çalışacaktır. Bunun için de okul yöneticisinin yönetim yetkinliğinin de yeterli olması beklenmektedir.

Günümüzde okul yöneticileri, görevlerini ifa ederken sayısız problemle karşılaşmaktadırlar. Okul yöneticilerinden beklenen iş tariflerinin dışında pek çok şey yapmaları beklenmektedir. Okul yöneticileri, okulun hem idari ve yönetsel fonksiyonunu yerine getirirken hem de, velilerle işbirliği yapmak, okulun sorun yaratan aksayan fiziksel donanımını çözümlenmek zorundadır.

Bu çalışmada amaçlanan, okul yöneticilerinin idari görevleri yanında öğretmenler, veliler, öğrenciler ile yaşadıkları sorunlar ve karşılaştıkları diğer farklı sorunlar ile çözüm yollarını saptamaktır.

Okul müdürlerinin yaşadıkları bu ciddi yönetimsel ve fiziksel sorunlar çözülmez ise bu sorunlar direkt olarak eğitim sisteminin bir parçası haline gelebilir ve daha ciddi sonuçlar doğurabilir. Bu sebeptendir ki okul yöneticilerinin bağlı oldukları üst yönetimle birlikte işbirliği yapması son derece önemlidir. Çünkü eğitimin kalitesi ülkemizde toplumsal ve sosyolojik bir sorun olarak yerini korumaktadır. Eğitim kalitesi artarsa beyin göçü de önlenir ve ülkenin refahı uzun vadede artar.

Çalışma iki temel kısımdan oluşmaktadır. Birinci kısım, Okul Müdürlerinin Karşılaştıkları Yönetimsel problemlerin nasıl çözülebilebileceğine dair yapılan çalışmalar özetlenmiştir. İkinci kısımda, Okul müdürlerinin idari fonksiyonları, üstlendikleri sorumlulukları ile görevlerinin getirdiği inisiyatif ve yetki kullanma sınırlarının neler olduğu açıklanmaktadır.

1. KONUSU İLE İLGİLİ ÖNCEKİ ÇALIŞMALAR

Okul müdürlerinin yaşadıkları problemleri konu eden literatürde çok fazla esere rastlanmamaktadır. Var olan eserlerin konusu genellikle eğitim yönetimi, eğitim ortamı, eğitimin yönetiminin idealde nasıl olması gerektiği ile ilgili bulunmaktadır.

Eğitim kamununun özel bir bölümüdür ve devlet kurumlarından ve devlet eliyle özel sektöre bırakılmışsa da yine de özel sektördeki kurumlar bir yönden devlete bağlıdırlar. Çünkü; toplumu belirlenmiş bir zamana dek zorunlu olarak eğitmek devletin yasal olarak sınırlama getirdiği bir durumdur. Bir ülkenin bilimde ve fende kalkınması ve söz sahibi olması ancak nitelikli iş gücü ile olmaktadır.

Eğitim kurumlarını belirlenmiş olan hedeflere ulaştırmak için mali kaynakları ve insan kaynaklarını etkin olarak kullanmaya eğitim yönetimi denilmektedir.(Ağaoğlu, 2007, Erdoğan, 2010)

Balcı (2005) Eğitimi, bir ülkedeki eğitim sistemini bir bütünü analiz eden disiplinler arası bir bilim dalı olarak görmektedir. Yönetiminin eğitime entegre edilmesi ise eğitim yönetimidir demektedir.

Başka bir ifadeyle eğitim yönetimi “ bir bireyin davranışlarında arzu edilen davranış değişikliğini ve yetkinlikleri oluşturmak için insan gücünü, maddi ve manevi tüm varlıkları seferber etme durumu olarak ifade etmektedir.(Ertan Kantos Oğuz Çuhadaroğlu ve Taştan 2009)



Bir ülkenin eğitim ve öğretim ihtiyaçlarını karşılamak amacıyla varedilen eğitim sistemini ve eğitim sisteminde bulunan bütün varlıkların yönetimini içinde barındıran olgu eğitim yönetimidir. Yönetim, eğitim kurumlarında bulunan ve takip edilen eğitim programlarının etkin olması, öğretim hizmetlerinin aksaksız yürütülmesi, çalışanların sadakati, maddi duran varlıkların verimli kullanımı için yöntemler icat eder.(İlgar, 2000).

Eğitim yönetiminde okul müdürü, öğretmen ve öğrenci olmak üzere üç tane insan kaynağının önemli fonksiyonu bulunmaktadır. Öğrenci, arzu edilen nitelikler kazanmak üzere yetişmesi beklenen ve günbegün işlenen çok değerli bir kaynaktır. Öğretmen, bu tarif edilen kaynağı işleyen en önemli unsurdur. Eğitim ve öğretimi yöneten okul müdürü ise bu çok değerli iki varlığın etkin bir şekilde senkronize olmasından sorumludur. (Çelik, 2000).

Eğitim ve öğretimde genel olarak iki ana hedef bulunmaktadır. Bunlardan ilki eğitim kurumunun amacı, ikincisi eğitim yönetiminin hedefleri olarak açıklanmaktadır. (İlgar, 2000).

Ülkenin eğitim ihtiyaçlarını yanıtlamak adına kurulan ve yaşatılan eğitim kurumunun belirlenmiş olan hedefini gerçekleştirmek için etkin bir biçimde faaliyetini sürdürmesini sağlamaya eğitim yönetimi denmektedir. Eğitim yönetiminin ana hedefi eğitim imkanlarını ve varolan kaynakları eğitim ihtiyacı olan bireylere sunmaktır. Tarif edilen bu hedef Anayasada Milli Eğitim yasasında yerini bulmuştur. Bir başka hedef ise milli eğitimin ışığında bilgili ve davranışsal yetkinliği olan nesiller yetiştirmek olarak belirtilmektedir.(başaran 2000).

Eğitim yönetimin en temel hedefini araştıran Demirel (2007) , bu hedefin merkezinde eğitim kurumunda eğitimin niteliksel yönünün artırılması olduğunu ifade etmektedir. Bu sebeple de eğitim hizmetlerinin en etkin seviyede karşılanmasından sorumlu olan okul yöneticisidir. Okulda, öğretmenleri ve diğer personeli nitelikli öğrenciler yetiştirme hedefi ile maçlara odaklayan da okul müdürleridir.

Eğitim yönetiminde devletin eğitimi denetlemesi sözkonusudur. Bu eğitimin hedef ve işlevi ile ilgili bulunmaktadır. Eğitim ve öğretim bireylerle yapılmaktadır. Ana materyal insan olduğu için emsalsiz bir sistem olarak görülmektedir. Eğitim yönetiminin en spesifik özellikleri aşağıda belirtilmektedir. (Ağaoğlu, 2007; taymas, 2011);

Eğitimin en temel hedefi bireyde düşünmeyi ve sorgulamayı böylece doğruyu bulmayı kendi özgür iradesini kullanma becerisini kazandırmaktır. Bununla birlikte öğrenciler okulda eleştireci düşüncüyü fark ettiğinde ve gösterdiğinde başka görüşlere sahip olanlar reaksiyon göstermektedirler. Bu kaçınılmazdır.

- Eğitim sistemi doğrudan ülkeye ve sosyolojik olarak topluma hizmet ve fayda yaratılmasıdır. Yetişen insanın davranışlarında oluşan arzu edilen yöndeki değişim beklenin dışında olursa sorunlu süreçler de yaşanabilmektedir.

- Eğitim kurumları çoğunlukla meslek kurumu olmadıklarından bireyler eğitim gördükleri konu dışında görevler yapmak arzusunda olurlarsa toplumda denge olumsuz yönde bozulabilir.

- Eğitimin doğal yapısının bir sonucu olarak eğitim almış bireyin davranış değişikliğini ve eğitimin etkinliğini ölçmek zorlayıcıdır. Çoğu değerlendirme subjektif olmaktadır.

- Eğitim kurumlarında idarecilerin çoğunlukla yönetsel becerisi bulunmamaktadır. Öğretmenlik yapanlardan seçilmiş olan idari görev almış olan bu kişilerin yönetsel bilgilerinin ve tecrübelerinin olmayışı sorunları da beraberinde getirmektedir.

- Eğitim sisteminde çevrenin varlığı ve direkt etkisi her türlü değerlendirme yapılırken dikkate alınmalıdır.

- Eğitim sisteminde çok fazla değişken bulunmaktadır. Birçok farklı görüş de sistemin içinde barındığından her düşünceye göre talep ve beklentiler okul müdürünün bakı altına girmesine neden olabilmektedir.

- Ülkemiz insanının geliştirilmesi gereken bir yönü olarak eğitime gereken önemin verilmemesi veli ve öğretmen işbirliğinin çoğu kez yürümemesi ile sonuçlanmaktadır.

- Eğitim kurumları toplumun her kesiminde aktiftir. Bölgeden muaf her yörede eğitiminin eksiksiz işleyişi gerekmektedir.



Ülkenin gelişmesi ve refah toplumu olabilmek eğitim kurumlarının ve eğitim kurumlarında verilen nitelikli eğitimin önemi çok büyüktür. (Gülder, 2007).

Okul sistemi hem yerel hem bölgesel hemde uluslararası hizmet verir. Sosyal ve kültürel alanda öök önemli bir unsurdur. Tıpkı bir fabrikaya benzetmek mümkündür. Hammadde gelir işlenir ve pazara sunulur. Bu benzetmede olduğu gibi proseslerden geçen bir sistem kurgusu bulunmaktadır. (Şişman, 2011).

Okullar, toplumların uyanık kalmasını sağlar. En kıymetli varlık olan yeni neslin hayata hazırlanması bilgi ve yetkinliklerin kazandırılması ve tüm olumlu erklerin aktarılması işini üstlenmiştir. (Tutsak ve Batur, 2011).

Okul, tüm bilgileri, farklılıkları bünyesinde birleştirme özelliğine sahip bir olgudur. Bununla beraber her eğitim kurumu birbirinden farklı niteliktedir. (Sönmez, 2006).

Bir okul, eğitim vermek üzere varlığını sürdürür. Varoluş gerekçesi eğitim hizmeti vermektir. Öğrencilerini eğiterek, yani eğitim ihtiyaçlarını karşılayarak amaç ve hedeflere ulaşma gayreti gösterir.

2. OKUL YÖNETİCİSİ (MÜDÜR)

Eğitim sisteminin başında yönetsel fonksiyonu gerçekleştirmek üzere okul müdürü bulunmaktadır. Okul yönetiminin baş rolünde olan müdürlerin iş yapış biçimleri ve aldıkları sorumluluklar ile sorun çözme becerileri deneyimleriyle birleşmektedir.

2.1. Okul Yönetimi

Okulda bireyin davranış ve yetkinlikleri yeniden yazılır. (Gencan ve Karasu, 2013: 2). Çünkü okul, önceden belirlenmiş bulunan eğitim hedeflerine ulaşabilmek için konusunda yetkin öğretmenler ile öğrencilere sistemli bilgi aktarımı gerçekleştirmektedir. (Ada ve Ünal, 1999: 67; Akt: Yıldırım, 2011: 56).

Okul yönetimi, eğitim yönetiminin bir parçası olarak görev yapmaktadır. İdealde eğitim yönetimi var olan sistemi iyileştirme gayretinde iken, okul yönetimi sorunları çizerek eğitim faaliyetinin eksiksiz gerçekleşmesi için çalışmaktadır. (Aydoğan 2008: 36).

Okul yönetimi eğitimde en kritik görevlerden birini de üstlenir. Yönetim fonksiyonlarını da bünyesinde toplamak eğitim konu olunca çok zorlayıcı olabilmektedir. (Kara, 2006: 20), Eğitim kurumunun etkin ve verimli olarak ifa edebilmesi aşağıda belirtilen şartlara bağlıdır. (Sarı C, 2006: 24);

- Eğitimin daha verimli geçmesini sağlamak ve eğitim verenlerin motivasyonlarını yükseltmek.
- Okulda çalışanlar arasındaki işbirliği ve ekip ruhunu geliştirmek ve aynı amaca kilitlenmelerini sağlamak.
- Okulu, habitat için de faydalı hale getirebilmek. Çevrenin sağlığını korumak ve bu konuda toplumu bilinçlendirmek.
- Öğrencinin derste daha verimli olmasını sağlamak. Daha az çaba ile daha fazla nitelik kazandırabilmek.
- Okulda teknoloji kullanımını artırarak, inovatif fikirlerin yayılımını sağlamak.

Okul yönetimi, eğitim yönetiminin bir koludur. Yönetimin çerçevesini eğitimim hedefi oluşturmaktadır. Eğitim yönetimi yönetimin eğitime entegre olması ile oluşmuş ise, okulu yönetmek de okulun yapısına adapte olmakla olur.

Okul yönetimin en önemli misyonlarından biri de ülkenin eğitim sisteminin amaç, yapı ve felsefesini anlamak ve bir değer oluşturmaktır. Bu değerler ışığında yönlendirmeler yapar. Bu konuda inisiyatif kullanması beklenir.(Bursalıoğlu, 2002: 5).

2.2.Okul yöneticisi

Okul yöneticileri okul yönetiminin sorunsuz ve etkin yapılmasından sorumludur.(Kul ve Güçlü, 2010: 1023). Okul yöneticileri, okulun başarısı için en önemli aktör olarak düşünülmektedir. Çünkü okul müdürü bilgi ve deneyimi yanı sıra yönetsel yetkisi ile okulun yarınlarnını da planlar. (Garies ve Tschannen-Moran, 2005,Akt: Ağaoğlu ve diğerleri, 2012: 161).



Bahsedilen nedenlerden dolayı okul yöneticileri; insanla olan iletişim ve tüm çevre ile ilişkilerin iyi olmasından da sorumludur. (Töremen ve Karakuş, 2008: 2).

Okul yöneticisi, eğitim sisteminde varolan bu yapıda en kritik role sahip ve tüm faaliyetlerin sorumlusu olan kişi olarak görülmektedir. Okul yöneticisinden beklenenler de farklılaşmış ve yönetsel fonksiyonunun gelişmesi ile bu konuda yetkin olması gerekliliği su yüzüne çıkmıştır. Okul yöneticisi, okulda yapılan tüm faaliyetlerin, okulun amaçları ve değerleri ile örtüşmesi gerektiğini bilir ve bu konuyu denetler.(sarıçam, selvi ve göksu, b.t.:3).

Okul müdürü, okulda görevli bulunan öğretmen ve tüm çalışanlara gereksinim duydukları bilgiyi ve desteği vermekle yükümlüdür. Ynisıra motivasyonlarından da sorumludur. Bunun yanında okul müdürü, okulun iletişim halinde bulunduğu tüm paydaşlara da bilgilendirme yapmak ve işleyiş konusunda bilgi aktarmak zorundadır. Bu konuda sistematik bilgilendirme yapılmalı ve her zaman gelebilecek sorulara da hazırlıklı bulunmalıdır.

(Ünal, 2009:1).

2.3.Okul Yöneticisinin İdari görevi ve Aldığı Sorumluluklar

Okul yöneticisi, okulun güvenliğinden de sorumlu bulunmaktadır. Günlük rutin uygulama ve faaliyetlerin sorunsuz gerçekleşmesi içinde gayret gösterir. Öğrencilerin disiplinli olmasını denetleyecek olan öğretmenlere iş delege eder. (Dönmez, 2001:67-68).

Okul yöneticisi, "mevzuatı tam anlamı ile uygulayan, esnek olmayan bir yapı kuran bir yönetim tarzı benimserse yeni fikirlere kapısını da kapatmış sayılabilir. Değişen dünya karşısında yeni roller üstlenilmesi gerektiğinin farkında bulunmalıdır.(Oktan, 2003).

Okul yöneticilerinin en önemli görevleri aşağıda belirtilmektedir.

(Aydn, 2010: 188-189)

- **İnsanla etkili iletişim kurma ve etkin bir çalışma ortamı sağlama:** Fiziksel çevrede bulunan kişiler, veliler, öğrenciler son derece önem taşımaktadır. Etkin iletişim kurarak örnek teşkil etmek gerekmektedir.

- **Kullanışlı bir okul binası ve çevresi oluşturma:** Okulun etkin bir eğitim sistemi yaratabilmesi için uygun fiziksel yapının oluşturulması eğitim yönetimi görevini ifa edenlerin sorumluluğunda bulunmaktadır. Eğitim faaliyetlerinin tatminkar biçimde uygulanabilmesi için gerekli olan alanın oluşturulmaması durumunda, etkinliklerden arzulanan sonuçların alınması imkansızdır.

- **Başarılı ve yetkin yönetim becerisi:** Okulun en temel hedefi bireyleri eğitmek ve onları hayata hazırlamak olmalıdır. Bunu öğretim yolu ile yapmaktadır. Diğer tüm faaliyetler yan faaliyetlerdir. Bununla beraber yan hizmetler aksarsa sorun çıkar.Yönetsel fonksiyona sahip bulunması beklenen kişinin zafiyet göstermesi güveni zedeler ve durum çevre tarafından derhal fark edilir.Bu nedenle yönetsel zafiyet kabul edilemez.

- **Eğitim faaliyetlerinin geliştirilmesi:** Eğitim programı ve eğitim faaliyetleri okulun en önemli unsurudur. Okulun eğitim programına yapılan katkı ile öğrenme deneyimleri gelişir ve gelecek nesiller için doğru şeyler yapılmış olur. Okul ortamında yapılan etkinlikler, eğitim ve öğretim programının zenginliği ve niteliği öğrencinin başarısını mutlak yönde etkilemektedir. Eğitimin gelişmesi, aktivitelerin gelişmesi demektir. Eğitim programının oluşturulması merkezidir. Okul yöneticileri, hazırlanmış bulunan eğitim programlarının uygulamasını kesintisiz olarak yapılmasını sağlamakla sorumludur.

- **Mesleğe hizmet etme:** Öğretim kurumlarında öğretmenlik görevini başarılı ile ifa etme, eğitim ve gelişim konularında iç ve dış çevreye bilgi aktarma, mesleki danışmanlık yapma gibi yaklaşımlarda bulunmak mesleğe hizmet kapsamına girmektedir.

Okul müdürünün, ilgili kanunların eğitim sistemlerinin ve yaklaşımlarının ve toplumuza yakışır çağdaş bir yapının oluşturulması için idarecisi bulunduğu okulun hedeflerini benimsemesi son derece önemlidir. Okul müdürünün en önemli görev ve sorumlulukları aşağıda sıralanmıştır. Taymaz (2003:61)

- Okul faaliyetlerinin yürütülmesi için gereksinimleri karşılamak
- Okulun hedefini ve değerlerini anlatmak ve sahip çıkmak



- Etkin bir yönetim faaliyeti gerçekleştirmek
- Okulun tavrını ve bakışını anlatmak
- Okulda açık, katılımcı ve paylaşımcı bir iklim yaratmak
- Okulda kişilerle ve toplulukla etkin iletişim kurmak
- Öğretim ve eğitimin sorunsuz gerçekleşmesi için planlama yapmak
- Çevrenin takdir ve desteğini kazanmak
- Okul içi ve dışı paydaşlarla yakınlık kurmak
- Yapılan tüm faaliyetleri yerinde izlemek,ölçmek ve değerlendirmek

2.3.1 Okul Yöneticisinin Yeterlilik ve Özellikleri

Okul yöneticilerinin okullarını etkin ve başarılı bir şekilde koordine edebilmeleri için bir dizi yetkinliğe sahip olmaları gerekmektedir. Bu yetkinliklerin doğru belirlenmesi ve uzman olarak kabul edilen kişiler ile bu yola çıkılması uygun görülmektedir. Türkiye’de eğitim ya da okul yöneticilerinin seçilmesinde herhangi bir belirleyici kriter aranmamaktadır. Bu nedendir ki yöneticilerin ve eğitimcilerin kendini geliştirmesi son derece önem taşımaktadır. (Ağaoğlu ve diğerleri, 2012 2:162).

Yönetim fonksiyonunu ifa edenler bunu başarı ile yapabilmek için bir dizi özelliğe ve yeterliliğe sahip olmalıdırlar. Bu özellik ve yeterlilikler, kavramsal, teknik ve insani yeterlilikler olarak 3 kısımda incelenmektedir. (Şişman, 2011:211).

Kavramsal yeterlilikler, Adı geçen yeterlilikler, kurum ve kurumun yönetilmesi ile ilgili mevzuatlar ve yöneticinin kurumu kavrama, temsil edebilme, kurumsal sorunları tespit etme, analiz ve korelasyon kurabilme becerisi, karar alma yetkinliği, vizyon oluşturabilme gibi bir dizi yeterlilikler olarak görülmektedir. (Şişman, 2012: 211).

Teknik yeterlilikler, Teknik yeterlilik için yöneticinin göreve sorumluluğu ile ondan beklenenler aşağıda belirtilmektedir. (Töremen ve kolay, 2003);

- Okulun varlıklarını yönetebilmesi,
- Okul binalarının planlanması, bakımı ve etkin hizmet verebilir halde olmasını sağlaması,
- Yöneticinin, okulun mali yapısını değerlendirilebilmesi ve harcamalar ile ilgili doğru kararlar alabilmesi beklenir.

İnsani yeterliliklerden kast edilen de çalışanları motive edebilme, erken uyarı sinyallerini görebilme, zor insanlarla baş edebilme gibi yetkinliklerdir ayrıca yöneticinin iyi bir biz bilinci lideri olması ve diğer insanlarla iletişimin ve empati yeteneğinin üst düzeyde bulunması gerekmektedir. Bu tarz yöneticiler kurum içinde olumlu iklim yaratma konusunda da mahirdirler. (Şişman, 2012: 211-212).

4.SONUÇLAR ve ÖNERİLER

Okullar, gelecek nesillerimizin ve umudumuzun olduğu yerlerdir. Bu kurumların doğru yönetilmesi, ve işlevsel olması çok önemlidir. Bu nedenle okulların etkililiklerini artırmak ve faaliyetlerini geliştirmek için inovatif bir bakış açısı ile yenilikler yapılmalıdır. Okullarda eğitimin başarılı olması için salt öğrenci ve öğretmen faktörü değil, okul yönetiminin aynı şekilde pay sahibi olduğu unutulmamalıdır. Türkiye’de okulların yönetimini okul müdürleri üstlenir. Müdürlerin yönetim fonksiyonunu ifa ederken bir çok sorunu çözmekle uğraştıkları da bilinmektedir.

Okul müdürlerinin karşılaştıkları en temel açmazlar, mali kaynak, araç-gereç eksikliği olarak ifade edilmektedir. Eğitim bütçesinin yeterli olmayışı, velilerin destek vermesi ile sonuçlanmaktadır. Bu durumda okul müdürü çoğunlukla zor durumda bulunmaktadır. Veliye kendini ifade etme sıkıntısı yaşamaktadır.



Okul müdürlerinin yaşadığı en önemli sıkıntılardan biri de kaldıramayacağı bir iş yükü ile uğraşmak zorunda kalmasıdır. Görevleri mevzuatla ortaya konmuş bulursa daelemen yetersizliği, iş delege edecek yetkinlikte çalışanın bulunmayışı gibi sebeplerle pek çok işi bizzat yapmaktadırlar.

Okul müdürleri, okulun yönetiminde öğrencileri ile de sorun yaşamaktadırlar. Yapılan araştırmalarda öğrencilerin etik kurallara uymadıkları tespit edildiğinde okulun sağlıklı işleyişi ciddi şekilde yara almaktadır. Öğrencilerin bireysel olarak yaptıkları her türlü etik olmayan davranış, okul müdürünü ilgilendirmektedir.

Yapılan çalışmalar, müdürlerin mevzuatın uygulanabilirliği husunda da ciddi sorunlar yaşadığını göz önüne sermektedir. Okul müdürleri için, hazırlanan yönergeler sık sık değiştirilmekte ve güncellenmektedir. Bu durum takibi ve kuralları benimsemeyi zorlaştırmaktadır. Mevzuatta bazı noktaların net ve açık olarak ifade edilmeyişi de sorun yaratmaktadır.

Okul yöneticileri öğretmenlerle ilgili de problemlerle karşılaşabilmektedirler. Bunlar arasında aday öğretmenlerin sorunları, öğretmenlerin izinli oldukları zamanlarda işleyiş ve etik olmayan davranışlar ile disiplinsiz hareketleri ilerde de baş ağrıtan sonuçlar oluşturabilmektedir.

Konu ile ilgili taraflara verilen öneriler aşağıda sıralanmaktadır.

- Okul yöneticilerinin okullarını etkin yönetebilmeleri için tüm paydaşlarla açık iletişim kurması gerekmektedir. İl Millî Eğitim Müdürlüklerinde iletişim, takım olma, zor insanlarla baş etme gibi eğitimlerin verilmesi yerinde olur.

- Okul içinde, sadece sözlü değil, yazılı iletişimle ilgili usul düzenlenmeli ve tüm yazışmalar, yönergeler personelin bilgisi dahilinde bulunmalı.

- Yönetmelikler ve resmi yazışmalar daha net ve anlaşılır olmalı. Nasıl uygulanacağı detaylı anlatılmalı.

- Okul yönetimi, okuluna dair bir terbiye ve usul oluşturmalı ve bunun bir kültür olarak benimsenmesi sağlanmalı.

- Okul yöneticileri iş tanımları ve görev yapış biçimleri incelenmeli ve okul müdürlerinin görüşleriyle tekrar şekillendirilmelidir.

- Çalışanlar arasında biz bilinci yaratılmalı ve öğrencilere örnek olan bir usul ve tarz benimsenmelidir.

- Üst yönetim çalışanları dinlemeli ve inisiyatif kullanmalarına izin vermelidir.

- Okul yöneticilerinin üstlerindeki sorumluluklar incelenmeli, işlerini delege edebilecek nitelikte personel alımı yapılmalıdır.

- Eğitimin verimli olması ve çocukların iyi yetişebilmesi için okullarının iyi yönetilmeleri şarttır. Bu sebeple okul yöneticisinin sorunları saptanmalı, yeniden planlamalar yapılmalıdır. Aksi durumda ülkemizde arzu edilen başarı düzeyi, kaliteli eğitim ve verimlilik yakalanamayacaktır.

- Okul yönetmek, yönetim deneyimli ve yönetsel fonksiyonu gelişmiş, eğitilmiş kişilerin yapabileceği bir alan olarak görülmelidir.

KAYNAKÇA

1. AĞAOĞLU E, ALTINKURT Y, YILMAZ K ve KARAKÖSE T, (2012), 'Okul yöneticilerinin ve öğretmenlerin görüşleri (Kütahya İli)', *Eğitim ve Bilim*, 37 , (164): 159- 175.
2. AĞAOĞLU E (2007). Sınıf yönetimi ile ilgili olgular. Kaya, Z. (Ed.) *Sınıf Yönetimi*, 7. Baskı. Pegem A yayınları , Ankara.
3. AYDIN İ, (2008). *Öğretimde denetim durum saptam değerlendirme ve geliştirme*, 2. Baskı. Pegem Akademi, Ankara
4. AYDIN M. (2010). *Eğitim yönetimi*. 9. Baskı. Hatipoğlu Yayınları, Ankara,
5. AYDOĞAN İ. (2008), Okul yöneticilerinin öğretmenleri etkileme becerileri, *Selçuk üniversitesi Ahmet Keleşoğlu Eğitim Fakültesi Dergisi*, (25): 33-51.



6. BALCI A. (2005). *Açıklamalı Eğitim Terimleri Sözlüğü*. Genişletilmiş, Gözden Geçirilmiş İkinci Baskı, Pegem Akademi Yayınevi, Ankara,
7. BALYER A, GÜNDÜZ Y, (2011), “Değişik ülkelerde okul müdürlerinin yetiştirilmesi: Türk Eğitim Sistemi için bir model önerisi” . *Kurumsal Eğitimbilim*, 4, (2): 182-197.
8. BAŞARAN İ. E. (2000), *Eğitim Yönetimi Nitelikli Okul*. Feryal Matbaası, Ankara.
9. BAŞARAN İ. E. (1996), *Eğitim Yönetimi*. Yargıcı Matbaası, Ankara.
10. BAŞARAN İ. E. (2008), *Türk Eğitim Sistemi ve Okul Yönetimi*. Ekinoks Yayınevi, Ankara.
11. BIKAN N. (2008), *İlköğretim okullarında yönetim ve sorunları üzerine yönetici görüşleri*. Yeditepe Üniversitesi Sosyal Bilimler Enstitüsü Yayınlanmamış Yüksek Lisans Tezi.
12. BULUÇ B. (2007) “İlk ve ortaöğretim kurumlarında okul yöneticilerinin bilgilendirme işlevini gerçekleştirme düzeyleri” , *Türk Eğitim Bilimleri Dergisi*, 5, (1): 1-23.
13. BURSALIOĞLU Z. (2002) *Okul Yönetiminde Yeni Yapı ve Davranış*, Pegem Akademi Yayıncılık, Ankara,
14. ERTAN Kantos, Z., Oğuz Çuhadaroğlu, E., & Taşdan, M. (2009). İlköğretim okulları yöneticilerinin yönetim biçimlerine ilişkin sınıf öğretmenlerinin görüşleri (nitel bir araştırma). *Kastamonu Eğitim Dergisi*, 17, (2), 393-403.
15. KIZILCIK İsmet (2018), *Milli Eğitim Şualarında Eğitim Yönetimi Ve Denetimi İle İlgili Alınan Kararlar*, Sabahattin Zaim Üniversitesi Yüksek Lisans Tezi.



<http://www.turansam.org>

TURAN-SAM: TURAN Stratejik Araştırmalar Merkezi * TURAN-CSR: TURAN Center for Strategic Researches

TURAN-SAM Uluslararası Bilimsel Hakemli Dergisi; p-ISSN: 1308-8041, e-ISSN: 1309-4033; Yıl: 2019; Ay: Eylül; Cilt: 11/YAZ, Sayı: 43

TURAN-CSR International Scientific, Peer-Reviewed and Refereed Journal; ISSN: 1308-8041, e-ISSN: 1309-4033; Year: 2019; Month: September; Volume: 11/SUMMER, Issue: 43

DOI: <http://dx.doi.org/10.15189/1308-8041>

(26)

Dr. Özcan DEMİR¹⁷⁶; Prof. Dr. Ahmet ATAN¹⁷⁷; Prof. Dr. Yücel GELİŞLİ¹⁷⁸

DÜZELTME METNİ:

ÇİZGİ FİLMLEİN İLKÖĞRETİM ÇAĞI ÇOCUKLARININ TOPLUMSALLAŞMA SÜRECİNE ETKİLERİNİN DEĞERLENDİRİLMESİNE YÖNELİK ÖLÇEĞİN GELİŞTİRİLMESİ¹⁷⁹

Dr. Özcan DEMİR¹⁸⁰; Prof. Dr. Ahmet ATAN¹⁸¹; Prof. Dr. Yücel GELİŞLİ¹⁸²

ERRATUM TO:

THE DEVELOPMENT OF THE SCALE ON THE EFFECT OF ANIMATED CARTOONS TO THE SOCIALIZATION PROCESS OF PRIMARY SCHOOL STUDENTS¹⁸³

Demir, Ö., Atan, A., ve Gelişli, Y. (2016). Çizgi Filmlerin İlköğretim Çağı Çocuklarının Toplumsallaşma Sürecine Etkilerinin Değerlendirilmesine Yönelik Ölçeğin Geliştirilmesi. *TURAN-SAM Uluslararası Bilimsel Hakemli Dergisi*, 8(31), 17-28.

kaynakça bilgileriyle basılan ve (http://www.turansam.org/TURAN-SAM_31.pdf) URL adresi üzerinde yayımlanan; “Türk Televizyonlarında Yayınlanan Çizgi Filmlerin İlköğretim Çağı Çocuklarının Toplumsallaşma Sürecine Etkilerinin Değerlendirilmesi” (Demir, Özcan [2013]) isimli doktora tez çalışmasından üretilen makalede metin içersinde verilen ve doktora tez çalışmasında doğru biçimde kaynakçada belirtilen bazı kaynakların; makale kaynakçasına sehven eklenmediği görülmüştür. Metin içersinde referans verilen bu kaynaklar makalenin kaynakça bölümünde aşağıdaki gibi düzeltilmiştir. Sehven yapılan hatadan dolayı özür dileriz. Düzletilmiş kaynakçaya eklenen kaynaklar;

(Akt:Akay, 2006: 4)

Akay, İ. (2006). Sosyalleşme Sürecinde Kitle İletişim Araçları. İstanbul, Türkiye:

Marmara Üniversitesi Sosyal Bilimler Enstitüsü İletişim Bilimleri Anabilim Dalı Radyo-TV Bilim Dalı.

(Akbulut ve Kartopu, 2005: 257)

Akbulut, N. T., ve Kartopu, E. (2005). Yalıtılmış Çocuk. 2. *Uluslararası Çocuk ve İletişim Kongresi* (s. 253-265). İstanbul: İstanbul Üniversitesi İletişim Fakültesi.

(Aydın, 2005: 144)

Aydın, B. (2005). *Ergen Psikolojisi*. İstanbul, Türkiye: Atlas Yayın Dağıtım.

(Aziz, 1982: 14)

Aziz, A. (1982). *Toplumsallaşma ve Kitle İletişim*. Ankara, Türkiye: Ankara Üniversitesi Basın - Yayın Yüksek Okulu Yayınları.

(Baymur, 1972: 295)

¹⁷⁶ Gazi Üniversitesi Güzel Sanatlar Fakültesi Fotoğraf ve Video Bölümü, odemir@gazi.edu.tr

¹⁷⁷ ahmetatan@hotmail.com, ahmetatan1@gmail.com

¹⁷⁸ Gazi Üniversitesi Gazi Eğitim Fakültesi, Eğitim Programları ve Öğretim Anabilim Dalı

¹⁷⁹ Bu çalışma, Türk Televizyonlarında Yayınlanan Çizgi Filmlerin İlköğretim Çağı Çocuklarının Toplumsallaşma Sürecine Etkilerinin Değerlendirilmesi (Demir, Özcan [2013]) isimli doktora tez çalışmasından üretilmiştir.

¹⁸⁰ Gazi Üniversitesi Güzel Sanatlar Fakültesi Fotoğraf ve Video Bölümü, odemir@gazi.edu.tr

¹⁸¹ ahmetatan@hotmail.com, ahmetatan1@gmail.com

¹⁸² Gazi Üniversitesi Gazi Eğitim Fakültesi, Eğitim Programları ve Öğretim Anabilim Dalı

¹⁸³ This study has been generated from the Ph.D thesis (Demir, Özcan [2013]) titled “The Evaluation of The Effects of Aminated Cartoons Telecasted on Turkish Televisions to Primary School Students’ Socialization Process”



<http://www.turansam.org>

TURAN-SAM: TURAN Stratejik Arařtırmalar Merkezi * TURAN-CSR: TURAN Center for Strategic Researches

TURAN-SAM Uluslararası Bilimsel Hakemli Dergisi; p-ISSN: 1308-8041, e-ISSN: 1309-4033; Yıl: 2019; Ay: Eylül; Cilt: 11/YAZ, Sayı: 43

TURAN-CSR International Scientific, Peer-Reviewed and Refereed Journal; ISSN: 1308-8041, e-ISSN: 1309-4033; Year: 2019; Month: September; Volume: 11/SUMMER, Issue: 43

DOI: <http://dx.doi.org/10.15189/1308-8041>

Baymur, F. B. (1972). *Genel Psikoloji*. İstanbul, Bağcılar, Türkiye: İnkılap Kitabevi Sanayi ve Ticaret A.Ş.

(Erdoğan, 1998)

Erdoğan, İ. (1998). *Gerbner'in Ekme Tezi ve Anlattığı Öyküler Üzerine Bir Değerlendirme*. Temmuz 21, 2012 tarihinde www.irfanerdogan.com:

<http://www.irfanerdogan.com/makaleler1/gerbner.html> adresinden alındı.

(Erdoğan ve Alemdar, 2002: 241)

Erdoğan, İ., ve Alemdar, K. (2002). *Öteki Kuram*. Ankara, Türkiye: Erk.

(Ertürk ve Gül, 2006: 20)

Ertürk, Y. D., ve Gül, A. A. (2006). *Çocuğunuzu Televizyona Teslim Etmeyin*. Ankara, Türkiye: Nobel Yayın Dağıtım.

(Hu ve Bentler, 1999)

Hu, L., ve Bentler, P. (1999). Cutoff Criteria for Fir Indexes in Covariance Structure Analysis: Conventional Criteria Versus New Alternatives. *Structural Equation Modeling*, 1-55.

(Işık, 2002: 33)

Işık, M. (2002). *Kitle İletişim Sistemleri*. Konya, Türkiye: Eğitim Kitabevi.

(İnanç, Bilgin ve Atıcı, 2011: 44)

İnanç, B. Y., Bilgin, M., ve Atıcı, M. K. (2011). *Gelişim Psikolojisi Çocuk ve Ergen Gelişimi*. Ankara, Türkiye: Pegem Akademi.

(Morgan, 1998: 77)

Morgan, C. T. (1998). *Psikolojiye Giriş*. (H. Arıcı, O. Aydın, R. Bayraktar, ve O. İmamoğlu, Çev.) Ankara, Türkiye: Meteksan A.Ş.

(Akt: Mutlu, 1999: 81)

Mutlu, E. (1999). *Televizyon ve Toplum*. Ankara, Türkiye: TRT Eğitim Dairesi Başkanlığı.

(Yavuzer, 1995: 49)

Yavuzer, H. (1995). *Çocuk Psikolojisi*. İstanbul, Türkiye: Remzi Kitabevi A.Ş.

(Zanden, Crandell ve Crandell, 2007: 279).

Zanden, J. W., Crandell, T. L., ve Crandell, C. H. (2007). *Human Development*. New York, Amerika Birleşik Devletleri: McGraw-Hill.



<http://www.turansam.org>

TURAN-SAM: TURAN Stratejik Araştırmalar Merkezi * TURAN-CSR: TURAN Center for Strategic Researches

TURAN-SAM Uluslararası Bilimsel Hakemli Dergisi; p-ISSN: 1308-8041, e-ISSN: 1309-4033; Yıl: 2019; Ay: Eylül; Cilt: 11/YAZ, Sayı: 43

TURAN-CSR International Scientific, Peer-Reviewed and Refereed Journal; ISSN: 1308-8041, e-ISSN: 1309-4033; Year: 2019; Month: September; Volume: 11/SUMMER, Issue: 43
DOI: <http://dx.doi.org/10.15189/1308-8041>

In the study, published with the citation data as;

Demir, Ö., Atan, A., ve Gelişli, Y. (2016). Çizgi Filmlerin İköğretim Çağı Çocuklarının Toplumsallaşma Sürecine Etkilerinin Değerlendirilmesine Yönelik Ölçeğin Geliştirilmesi. *TURAN-SAM Uluslararası Bilimsel Hakemli Dergisi*, 8(31), 17-28.

published on the web address (http://www.turansam.org/TURAN-SAM_31.pdf); generated from the Phd Thesis titled “The Evaluation Of The Effects Of Animated Cartoons Telecasted On Turkish Televisions To Primary School Students' Socialization Process” (Demir, Özcan [2013]),

it was seen that some of the works cited and listed in the references list of the Phd Thesis are cited but erroneously not listed in the references list of the published article. The cited works are added to the references list of the article. References added to the corrected bibliography are;

(Akt: Akay, 2006: 4)

Akay, İ. (2006). Sosyalleşme Sürecinde Kitle İletişim Araçları. İstanbul, Türkiye:

Marmara Üniversitesi Sosyal Bilimler Enstitüsü İletişim Bilimleri Anabilim Dalı Radyo-TV Bilim

Dalı.

(Akbulut ve Kartopu, 2005: 257)

Akbulut, N. T., ve Kartopu, E. (2005). Yalıtılmış Çocuk. 2. *Uluslararası Çocuk ve İletişim Kongresi* (s. 253-265). İstanbul: İstanbul Üniversitesi İletişim Fakültesi.

(Aydın, 2005: 144)

Aydın, B. (2005). *Ergen Psikolojisi*. İstanbul, Türkiye: Atlas Yayın Dağıtım.

(Aziz, 1982: 14)

Aziz, A. (1982). *Toplumsallaşma ve Kitleli İletişim*. Ankara, Türkiye: Ankara Üniversitesi Basın - Yayın Yüksek Okulu Yayınları.

(Baymur, 1972: 295)

Baymur, F. B. (1972). *Genel Psikoloji*. İstanbul, Bağcılar, Türkiye: İnkılap Kitabevi Sanayi ve Ticaret A.Ş.

(Erdoğan, 1998)

Erdoğan, İ. (1998). *Gerbner'in Ekme Tezi ve Anlattığı Öyküler Üzerine Bir Değerlendirme*. Temmuz 21, 2012 tarihinde www.irfanerdogan.com:

<http://www.irfanerdogan.com/makaleler1/gerbner.html> adresinden alındı.

(Erdoğan ve Alemdar, 2002: 241)

Erdoğan, İ., ve Alemdar, K. (2002). Öteki Kuram. Ankara, Türkiye: Erk.

(Ertürk ve Gül, 2006: 20)

Ertürk, Y. D., ve Gül, A. A. (2006). *Çocuğunuzu Televizyona Teslim Etmeyin*. Ankara, Türkiye: Nobel Yayın Dağıtım.

(Hu ve Bentler, 1999)

Hu, L., ve Bentler, P. (1999). Cutoff Criteria for Fir Indexes in Covariance Structure Analysis: Convevtional Criteria Versus New Alternatives. *Structural Equation*



<http://www.turansam.org>

TURAN-SAM: TURAN Stratejik Arařtırmalar Merkezi * TURAN-CSR: TURAN Center for Strategic Researches

TURAN-SAM Uluslararası Bilimsel Hakemli Dergisi; p-ISSN: 1308-8041, e-ISSN: 1309-4033; Yıl: 2019; Ay: Eylül; Cilt: 11/YAZ, Sayı: 43

TURAN-CSR International Scientific, Peer-Reviewed and Refereed Journal; ISSN: 1308-8041, e-ISSN: 1309-4033; Year: 2019; Month: September; Volume: 11/SUMMER, Issue: 43
DOI: <http://dx.doi.org/10.15189/1308-8041>

Modeling , 1-55.

(Iřık, 2002: 33)

Iřık, M. (2002). *Kitle İletişim Sistemleri*. Konya, Türkiye: Eğitim Kitabevi.

(İnanç, Bilgin ve Atıcı, 2011: 44)

İnanç, B. Y., Bilgin, M., ve Atıcı, M. K. (2011). *Gelişim Psikolojisi Çocuk ve Ergen Gelişimi*. Ankara, Türkiye: Pegem Akademi.

(Morgan, 1998: 77)

Morgan, C. T. (1998). *Psikolojiye Giriş*. (H. Arıcı, O. Aydın, R. Bayraktar, ve O. İmamoğlu, Çev.) Ankara, Türkiye: Meteksan A.Ş.

(Akt: Mutlu, 1999: 81)

Mutlu, E. (1999). *Televizyon ve Toplum*. Ankara, Türkiye: TRT Eğitim Dairesi Başkanlığı.

(Yavuzer, 1995: 49)

Yavuzer, H. (1995). *Çocuk Psikolojisi*. İstanbul, Türkiye: Remzi Kitabevi A.Ş.

(Zanden, Crandell ve Crandell, 2007: 279).

Zanden, J. W., Crandell, T. L., ve Crandell, C. H. (2007). *Human Development*. New York, Amerika Birleşik Devletleri: McGraw-Hill.



http://www.turansam.org

TURAN-SAM: TURAN Stratejik Araştırmalar Merkezi * TURAN-CSR: TURAN Center for Strategic Researches

TURAN-SAM Uluslararası Bilimsel Hakemli Dergisi; p-ISSN: 1308-8041, e-ISSN: 1309-4033; Yıl: 2019; Ay: Eylül; Cilt: 11/YAZ, Sayı: 43

TURAN-CSR International Scientific, Peer-Reviewed and Refereed Journal; ISSN: 1308-8041, e-ISSN: 1309-4033; Year: 2019; Month: September; Volume: 11/SUMMER, Issue: 43

DOI: http://dx.doi.org/10.15189/1308-8041

Dr. Özcan DEMİR¹⁸⁴; Prof. Dr. Ahmet ATAN¹⁸⁵; Prof. Dr. Yücel GELİŞLİ¹⁸⁶

ÇİZGİ FİMLERİN İLKÖĞRETİM ÇAĞI ÇOCUKLARININ TOPLUMSALLAŞMA SÜRECİNE ETKİLERİNİN DEĞERLENDİRİLMESİNE YÖNELİK ÖLÇEĞİN GELİŞTİRİLMESİ¹⁸⁷

THE DEVELOPMENT OF THE SCALE ON THE EFFECT OF ANIMATED CARTOONS TO THE SOCIALIZATION PROCESS OF PRIMARY SCHOOL STUDENTS

ÖZ

Medya içeriğinin çocukların toplumsallaşma süreci üzerine etkileri iletişim araştırmalarının önde gelen konuları arasındadır. Çizgi filmler, çocukların en çok izledikleri programlar arasında yer almaktadır. Bu çalışmada “Türk televizyonlarında yayınlanan çizgi filmlerin ilköğretim çağı çocuklarının toplumsallaşma sürecine etkileri” ile ilgili ölçek geliştirilmesi amaçlanmıştır. Ölçek içeriği çizgi filmlerin diğer toplumsallaşma faktörleriyle karşılaştırıldığında toplumsallaşma sürecindeki rolünün belirlenmesine odaklanmıştır. Araştırma betimsel bir çalışmadır. Araştırma evrenini 2011-2012 eğitim-öğretim yılında Ankara ili Büyükşehir Belediyesi sınırları içerisinde bulunan 9 ilçedeki ilköğretim okullarındaki 10-12 yaş grubu öğrencileri oluşturmuştur. Ölçek geliştirilmesi aşamasında Açıklayıcı Faktör Analizi (AFA) kapsamında 572 öğrenci ile ve Doğrulayıcı Faktör Analizi (DFA) gerçekleştirmek amacıyla 350 öğrenci ile uygulama yapılmıştır. Araştırma kapsamında çizgi film ve toplumsallaşma ilişkisinin tespiti için hazırlanan ölçek 150 öğrenciye uygulanmıştır.

Açıklayıcı faktör analizi sonrasında ölçeğin 35 madde ve 2 faktörlü olduğu sonucuna varılmıştır.

Doğrulayıcı Faktör analizi sonucunda ölçeğin iki faktörlü yapısı doğrulanmış, Ölçeğin uyum indeksleri $\chi^2=1770.02$, $X^2/sd=3.17$, $RMSEA=0,079$, $CFI=0.94$, $NNFI=0.94$ ve $NFI=0.91$ olarak bulunmuştur.

Anahtar Kelimeler: Çizgi film, sinema, kitle iletişim, televizyon, grafik eğitimi.

ABSTRACT

The effect of media content to the socialization process of children is a major subject of communication studies. Cartoons are one of the most watched contents of television among children. In this study it is aimed to develop the scale about the effects of cartoons telecast on Turkish televisions to the socialization process of elementary school students in Turkey. The content of the scale is focused on determining the role of cartoons in socialization process of children compared to other factors. The research is a descriptive study. 10-12 years of age group students in elementary schools in 9 counties within the borders of the Ankara city Metropolitan Municipality made up the research population. In the scale development stage, the application was made with 572 students in the scope of Explanatory Factor Analysis (EFA) and with 350 students for Confirmatory Factor Analysis (CFA). The scale was prepared to determine the relationship between cartoons and socialization in the research scope and applied to 150 students.

As a result of the explanatory Factor Analysis it is concluded that the scale has a structure of 35 items with 2 factors.

The Confirmatory Factor Analysis (CFA) verified the two factors structure of the scale. The fit indices were found as $\chi^2=1770.02$, $X^2/sd=3.17$, $RMSEA=0,079$, $CFI=0.94$, $NNFI=0.94$ and $NFI=0.91$.

Keywords: Cartoon, cinema, mass communication, television, graphics education.

¹⁸⁴ Gazi Üniversitesi Güzel Sanatlar Fakültesi Fotoğraf ve Video Bölümü, odemir@gazi.edu.tr

¹⁸⁵ ahmetatan@hotmail.com, ahmetatan1@gmail.com

¹⁸⁶ Gazi Üniversitesi Gazi Eğitim Fakültesi, Eğitim Programları ve Öğretim Anabilim Dalı

¹⁸⁷ Bu çalışma, Türk Televizyonlarında Yayınlanan Çizgi Filmlerin İlköğretim Çağı Çocuklarının Toplumsallaşma Sürecine Etkilerinin Değerlendirilmesi (Demir, Özcan [2013]) isimli doktora tez çalışmasından üretilmiştir.



1. GİRİŞ

Kitle iletişim araçlarının gelişmesi ve yaygınlaşması özellikle çocuk gelişimindeki etkilerinin sorgulanmasına neden olmuştur. Bu araçların gelişme çağındaki çocukların toplumsallaşma sürecinde aileleri, arkadaşları ve sosyal çevre gibi faktörler yanındaki, etkileri tartışılmaktadır. Eğitim ve toplumsallaşmanın tanımları, bu süreçlerin hayat boyu devam ettiğine vurgu yapmaktadır. Eğitim sürecinde “tekrar ya da yaşantı sonucunda davranışta oldukça devamlı bir dizi değişiklik meydana gelmektedir” (Morgan, 1998: 77). Toplumsal değerler ve normların içselleştirilmesini sağlayan toplumsallaşma süreci ise insanın içinde bulunduğu, topluma uyması, birlikte yaşadığı insanlarla geçinmeyi öğrenmesi demektir (Baymur, 1972: 295). Kitle iletişim araçlarını, okul, aile ve sosyal çevre gibi toplumsallaşma ortamları yanına eklemek mümkündür.

İnsan doğumundan ölümüne kadar diğer insanlarla ve toplumla etkileşim halindedir. Toplumsallaşmanın bir yönüyle içgüdüsel olduğunu savunan kuramsal görüşler bulunmaktadır. Bunlara göre; doğuştan gelen birtakım özellikler yaşamak için diğer insanlarla birlikte olmayı gerekli kılmaktadır. Genetik olarak tüm insanlarla aynı özellikleri taşıyan insanlar, kültürel anlamda da diğer insanlarla uyum sağlamak durumundadır. "Bir öğrenme olgusu olarak toplumsallaşma, bireyin çevresindeki norm ve değerlere uygun davranış biçimlerini kabul etmesi anlamına gelir" (Yavuzer, 1995: 49).

Toplumsallaşma süreci de tıpkı öğrenmede olduğu gibi farklı pek çok yaklaşımla açıklanmaya çalışılmıştır. Psikanalitik yaklaşıma göre çocuklar olumlu davranışları özdeşleşme ile öğrenmektedir. Bu yaklaşımın öncüleri ve güçlü savunucuları Freud, Piaget ve Kohlberg'tir. “Bu üç ruhbilimci aynı kuramsal görüşte birleşmekte; buna karşılık toplumsallaşma sürecinde, özellikle çocuğu birim olarak almaları ve çocuğun ahlak gelişmesinde kalıtsal (genetic) niteliklerden hareket etmeleri ortak yanlarını oluşturmaktadır” (Akt: Akay, 2006: 4).

Sosyal öğrenme kuramına göre, çocuğun çevresinde bulunan modellerin olumlu davranışlarını gözlemlemesi olumlu davranışlar geliştirmesine yardımcı olmaktadır. "Çocuklarda yardımlaşma, işbirliği, paylaşma gibi olumlu sosyal davranışların oluşumundan sorumlu tutulan unsurla, çocuğun muhatap olduğu ödüller, cezalar ve modellerdir" (Aydın, 2005: 144).

Bilişsel gelişim kuramına çocukların zihinsel olarak bir ahlak anlayışı geliştirebildiği savını benimsemiştir. Bu ahlak sistemi, bilişsel gelişimleri ile keşfettikleri toplum kurallarının ötesindeki bir olgudur. "Bu süreç zarfında çocuk somut davranışların ötesinde işbirliği, yardımlaşma gibi davranışlar için kendine özgü değerler ve kurallar geliştirir" (Aydın, 2005: 144). Davranışçı psikologların uyarılara ilişkin verilen tepkilerden oluşan davranışların pekiştirilmesinin onların öğrenilmesini sağladığı düşüncesini, toplumsallaşma sürecine de uyarlamak mümkündür.

Toplumsallaşmayı açıklayan bu yaklaşımlar yanında öğrenme kuramları da toplumsallaşma etkisini uzun süre sürdürmüştür. Öğrenme ve davranış kuramlarına göre toplumsallaşma kendisinden önceki süreçlerden etkilenen ve sonrakileri de etkileyen bir dizidir. "Kişilik, kültürün hem sonucu, hem nedeni olarak ara değişken niteliğini kazanmaktadır" (Aziz, 1982: 14). Öğrenme kuramlarının ortaya konuluşunda temel olarak davranışın altındaki çevresel etkilerin rolünü ortaya konulması amaçlanmıştır. Bu amaçla çalışan davranışçı kuramcılara göre; "öğrenme, uyarıcılara koşullanan ve öğrenilen tepkilerin toplamından oluşmaktadır" (İnanç, Bilgin ve Atıcı, 2011: 44).

Yeni davranışların öğrenilmesinin sosyal ortam içerisinde gerçekleştiğini düşünen Sosyal Öğrenme kuramcılarına göre, davranış çevre ve biliş boyutları gelişimin temel faktörüdür. "Bandura'ya göre öğrenmenin önemli bir boyutu başkalarının davranışlarını gözlemleyerek gerçekleşir" (Akt: Aydın, 2005: 12).

Hümanist kuramlar öğrenme sürecini ele alırken bireyi merkeze yerleştirmişlerdir. "Charlotte Buhler'ın gelişimsel dönem kuramına göre; yaklaşımına göre bireylerin toplumsal yaşamdaki öncelikli amacı çeşitli başarılarla doyum sağlamaktır.

Abraham Maslow'a göre davranışlar bireylerin birtakım ihtiyaçlarını karşılamaya yönelik güdülerdir. Maslow bu amaçla bireylerin ihtiyaçlarını sınıflandıran bir hiyerarşi geliştirmiştir. Buna göre; fizyolojik gereksinimler, güvenlik gereksinimi, sevgi ve ait olma gereksinimi, saygı görme gereksinimi ve kendini gerçekleştirme gereksinimidir (Akt: İnanç, Bilgin ve Atıcı, 2011: 48).



Bilişsel gelişim kuramı; Jean Piaget tarafından geliştirilmiştir. Bilişsel gelişim bireyin beyninin ve sinir sisteminin gelişmesi ve çevresine uyum sağlamasıdır. 2, 7 ve 11 yaş dönemleri bireyin düşüncesindeki önemli değişikliklerin yaşanmasını sağlayan şemaların oluşum dönemidir. Şema, çevredeki bir nesne, durum ya da problemi temsil eden zihinsel yapı ve düşünme örüntüsüdür" (İnanç, Bilgin ve Atıcı, 2011: 50).

Yapılan araştırmalar, ailenin toplumsallaşma üzerine etkilerinin doğumdan itibaren belirleyici düzeyde olduğunu göstermiştir. "Çocuklar grup yaşantısına etkin biçimde katılmalarını sağlayacak bilgi, yetenekler ve hayata ilişkin eğilimlerini ailelerinde kazanmaktadır" (Zanden, Crandell ve Crandell, 2007: 279). Ailedeki fert sayısı, ailenin sosyoekonomik durumu, anne ve babanın işleri, sosyal yaşantıları, ailenin kültürel tercihleri toplumsallaşma üzerinde etkilidir.

Arkadaşlar ve okul da en az aile kadar toplumsallaşma sürecini etkilemektedir. "Gelişmekte olan çocuğun sosyal çevresinde aile bireylerinden sonra en çok birlikte olduğu kişiler, genellikle civarındaki diğer çocuklardır" (Aydın, 2005: 147). Arkadaşlıkların en fazla geliştiği ve önem kazandığı dönem okul dönemidir. Okul döneminde arkadaş sayısı okul öncesi dönemden daha fazladır. Okul öncesi dönemde arkadaşlar genellikle komşu ve yakın çevredendir.

Medyanın toplumsallaşmaya etkisi farklı kuramlar kapsamında ele alınmıştır. Bu kuramlar çerçevesinde yapılan araştırmalar zaman zaman medyanın toplumsallaşmayı kuvvetli derecede etkilediğini, bazıları bu etkilerin sınırlı düzeyde olduğunu bazıları ise medya ile toplumsallaşma arasında bağlantı kurulmasının doğru olmadığını savunmuşlardır. "Televizyon ve çizgi filmleri çocuk gelişimine etki eden çevresel etkenler arasında belirtmek mümkündür" (Ertürk ve Gül, 2006: 20).

George Gerbner ve arkadaşları tarafından geliştirilen ekme kavramı; psikolojik, kültürel, ya da ideolojik bir mesajı izleyici bilincine yerleştirme ve besleyip yetiştirmek için yapılan girişim olarak tanımlanmaktadır" (Erdoğan, 1998). Buna göre; televizyon sadece anlattığı öykülerin içerikleri yoluyla değil, bu öyküleri anlatırken başvurduğu anlatım biçimleri ve teknikler yoluyla izleyicilere belli bir değerler dizgesi sunar (Akbulut ve Kartopu, 2005: 257).

Kullanımlar ve Doyumlar Yaklaşımı, izleyicilerin izleyecekleri kanalı ve içeriğini seçerken sergiledikleri tavırların etkin olduğunu savunmaktadır. "Yaklaşımın önemli isimlerinden Jay Blumler'a göre, "bu yaklaşım araştırma vurgusunu medya malzemelerini kendi gereksinimleri uyarınca etkin biçimde işleme tabi tutan izler kitle mensuplarına kaydırmaktadır" (Akt: Mutlu, 1999: 81).

Kullanımlar ve bağımlılık yaklaşımı, izleyici tercihlerinde var olan toplumsal etkenlerin dışlanmaması gerektiğini savunmaktadır. "Kişi gereksinimlerini gidermek için medyaya daha çok bağlandıkça, medyanın önemi kişi için daha da artacaktır" (Erdoğan ve Alemdar, 2002: 241).

Televizyonun etkilerinin değerlendirilmesinde yayıncıları ele alan normatif bir yaklaşım da sosyal sorumluluk yaklaşımıdır. Basın, kamu yararı olduğunda müdahaleyi kabul etmelidir ve topluma karşı belirli yükümlülükleri olduğunu kabul ederek bunları yerine getirmelidir. "Basın, suça, şiddete veya kamu düzenin bozmaya yönelik yayınlardan kaçınmalıdır" (Işık, 2002: 33).

"Bandura'ya (1963) göre; gerçek yaşamdan alınan görüntüler, şiddet ve saldırganlık davranışlarının öğrenilmesinde çizgi film görüntülerine göre daha etkilidir" (Akt: İnanç, Bilgin ve Atıcı, 2011: 215).

Öğrenme toplumsallaşma birlikte ilerlemektedir. Kitle iletişim araçlarının toplumsallaşmaya etkilerinin, karmaşık toplumsal yapı içerisinde incelenmesi gerekmektedir. "Kültürel değerler, taklit yoluyla, çevredeki insanları örnek edinmekle ve bu insanlarla işbirliği yapmakla edinilebilmektedir" (Baymur, 1972: 295). Çocukların kahramanları ile özdeşim kurdukları çizgi filmlerin, taklit yoluyla öğrenme bağlamında toplumsallaşma sürecindeki etkileri medya çalışmaları bağlamında ele alınabilir.

Türkiye'de çocuk yetiştirilmesinde, onlara kolay anlaşılır ve ilgi çekici biçimde bilgi veren çizgi filmlerin rollerinin tespit edilmesi, bu anlamda çizgi filmlerin toplumsallaşmadaki rollerinin etkilerinin belirlenmesi çalışmanın temel amacıdır.

Bu amaçla; "İlköğretim 4., 5. ve 6. sınıf öğrencilerinin toplumsallaşmasında Türk televizyonlarında yayınlanan çizgi filmler etkili midir?" problemi kapsamında "Çizgi Filmlerin çocukların toplumsallaşma sürecine etkilerinin değerlendirilmesine ilişkin ölçek" geliştirilmiştir.



Televizyonun özellikle çocuklar ve gençler üzerindeki etkilerinin tartışıldığı iletişim çağında, çizgi filmlerin kültürel rollerinin değerlendirilmesi akademik bir gerekliliktir. Çalışma medyanın çocuklar üzerindeki etki düzeyinin değerlendirilmesi amaçlı bir ölçeğin geliştirilmesi açısından önemlidir. Ölçek sorularına cevap verenlerin doğru ve tutarlı cevap verdikleri varsayılmıştır.

2. YÖNTEM

Bu bölümde, "Çizgi Filmlerin çocukların toplumsallaşma sürecine etkilerinin değerlendirilmesine yönelik Davranış Ölçeği"nin geliştirilmesi, uygulandığı evren ve örneklem ve uygulama sonucu elde edilen verilen değerlendirmesine yer verilmiştir.

2.1. Evren ve Örneklem

Bu kapsamda çalışmanın ana varsayımı bu ölçeğin 10-12 yaş grubu çocuklarının toplumsallaşma sürecine etki eden faktörleri ortaya koyabileceği yönündedir. Çalışma kapsamında yer alan soruların hazırlanmasında çocuklara yönelik olarak tematik kanallarda ve ulusal televizyon kanallarında yer alan çizgi filmlerin içeriği temel alınmıştır. Ölçek geliştirme çalışması, Ankara Büyükşehir Belediyesi'ne bağlı 9 merkez ilçeye bağlı ilköğretim okulları arasından rastlantısal olarak seçilen 18 okulunun dördüncü, beşinci ve altıncı sınıf (10-12 yaş grubu) öğrencileri üzerinde gerçekleştirilmiştir.

Ölçek geliştirilmesi aşamasında Açıklayıcı Faktör Analizi (AFA) kapsamında 572 öğrenci ile ve Doğrulayıcı Faktör Analizi (DFA) gerçekleştirmek amacıyla 350 öğrenci ile uygulama yapılmıştır. Araştırma kapsamında çizgi film ve toplumsallaşma ilişkisinin tespiti için hazırlanan ölçek 150 öğrenciye uygulanmıştır.

Araştırma için Türk televizyonlarında yayımlanmakta olan çizgi filmler uzmanlarla toplumsallaşmaya ilişkin önermeler bağlamında değerlendirilerek ölçek oluşturulmuştur. Dördüncü, beşinci ve altıncı sınıf öğrencileri üzerinde uygulanan ölçek çalışması ile derlenen verilerin değerlendirildiği araştırmada örneklem "Küme Örneklemesi" yönteminin "Basit Seçkisiz Örneklem" türüyle belirlenmiştir. Örneklem, Ankara'nın sosyo – ekonomik açıdan farklı kesimlerine dahil öğrencilerin bulunduğu okullardan seçilmiştir.

2.2. Ölçek Formunun Hazırlanması

Ölçek formunun hazırlanması aşamasında danışman ve uzman görüşleri ile yapılan literatür taraması sonucunda elde edilen bilgiler doğrultusunda katılımcıların demografik bilgileri ve toplumsal değerlere ilişkin maddelerin yer aldığı ölçek formu oluşturulmuştur. Toplumsallaşmaya ilişkin maddelerin yer aldığı bölümün hazırlanması aşamasında 10-12 yaş grubu çocuklarının toplumsallaşmasında etkili olan ve canlandırma filmlerde işlendiği düşünülen değerlerin davranış olarak gözlenen sonuçlarına ilişkin cümleler oluşturulmasına çalışılmıştır. Öğrencilerin gelişim ve hazır bulunuşluk düzeyleri de dikkate alınarak uzman görüşleri doğrultusunda ölçek için 3'lü likert yapısında oluşturulmuştur. Ölçeğin puan aralığı 0,66'dır. Buna göre; seçenekler düzeyinde 1 - 1,66 aralığı katılmıyorum (1); 1,67 - 2,33 aralığı kısmen katılıyorum aralığı (2) ve 2,34 - 3 aralığı katılıyorum (3) aralığı olarak hesaplanmıştır. Ölçek puanlarına göre; 1. Altboyut 26 - 43,3 katılmıyorum (1), 43,4 - 60,7 kısmen katılıyorum (2) ve 60,8 - 78 katılıyorum (3) aralığı olarak hesaplanmıştır. 2. Altboyut için 9 - 15 katılmıyorum (1), 15,01 - 21,01 kısmen katılıyorum (2) ve 21,02 - 27 katılıyorum (3) olarak hesaplanmıştır.

2.3. Uzman Görüşlerinin Alınması

Ölçek geliştirme sürecinde uzman görüşlerinin alınması aşamasında; "Gazi Üniversitesi Eğitim Fakültesi", "Gazi Üniversitesi Endüstriyel Sanatlar Eğitim Fakültesi", "Ankara Üniversitesi Eğitim Bilimleri Fakültesi" ve "Sakarya Üniversitesi Eğitim Fakültesi"nden "gelişim ve öğrenme" ve "ölçme ve değerlendirme" alanlarında uzman görüşleri alınmıştır.

2.4. Ön Uygulamanın Yapılması

Bu aşamada, "Açıklayıcı Faktör Analizi"ne kaynaklık edecek verilerin elde edilmesi amacıyla, Ankara İl Millî Eğitim Müdürlüğü'nden B.08.4.MEM.0.06.20.01-60599/3604 sayılı izin alınmıştır. Ölçek uygulaması



Tablo 1'de belirtilen Ankara İl Milli Eğitim Müdürlüğü'ne bağlı dokuz merkez ilçedeki ilköğretim okulları arasından rastlantısal yolla seçilen on sekiz ilköğretim okulunda gerçekleştirilmiştir. Ölçek geliştirilmesi aşamasında Açıklayıcı Faktör Analizi (AFA) kapsamında 572 öğrenci ile ve Doğrulayıcı Faktör Analizi (DFA) gerçekleştirmek amacıyla 350 öğrenci ile uygulama yapılmıştır. Ön uygulamaların ardından çizgi film ve toplumsallaşma ilişkisinin tespiti için hazırlanan ölçek 150 öğrenciye uygulanmıştır.

Ölçek, çalışma için belirlenen on sekiz okulun her birinin 4., 5. ve 6. sınıflarından öğrenciler üzerinde uygulanmıştır. AFA, DFA ve ölçek uygulaması aşamalarında, belirlenen okullara gidilmiş; rastlantısal olarak belirlenen birer adet 4. birer adet 5. ve birer adet 6. sınıfta uygulamalar gerçekleştirilmiştir. Ölçeğin uygulandığı çocukların kendi sınıflarından da rastlantısal yöntemle seçilmelerine önem verilmiştir.

Öğrenciler uygulamaya ilişkin yönerge ile ilgili olarak kapsamlı biçimde bilgilendirilmiştir. Altındağ, Çankaya, Etimesgut, Gölbaşı, Keçiören, Mamak, Pursaklar, Sincan ve Yenimahalle ilçelerinde yer alan on sekiz okulda ölçek uygulanmıştır.

Toplumsallaşma Süreci Ölçeği'nin yapı geçerliğinin belirlenmesi amacıyla açıklayıcı faktör analizi (AFA), güvenilirliğinin belirlenmesi amacıyla Cronbach alfa güvenilirlik katsayıları hesaplanmıştır.

3. BULGULAR

3.1. Madde Analizi - Açıklayıcı Faktör Analizi (AFA)

"Türk Televizyonlarında Yayınlanan Çizgi Filmlerin İlköğretim Çağı Çocuklarının Toplumsallaşma Düzeyine Etkilerinin Değerlendirilmesine Yönelik Davranış Ölçeği"nin yapı geçerliğini istatistiksel olarak tespit etmek için açıklayıcı faktör analizi tekniği kullanılmıştır. Bu kapsamda 572 öğrenci üzerinde uygulama gerçekleştirilmiştir. Ölçeğin öncelikli olarak, faktör analizine uygun olup olmadığını anlamak amacıyla Kaiser-Meyer Olkin (KMO) ve Bartlett testi yapılmıştır. "Bu kapsamda KMO testi ölçüm sonucunun .50 ve daha üstü, Bartlett küresellik testi sonucunun da istatistiksel olarak anlamlı olması gerekmektedir" (Jeong, 2004: 70). Bu çalışma sonucunda KMO testi sonucu .92, Bartlett küresellik testi de ($p < 0.01$) anlamlı bulunmuştur. "Buna göre, değişkenler arasında yüksek korelasyonlar mevcuttur, başka bir deyişle veri seti faktör analizi için uygundur" (Kalaycı, 2009). Ölçeğe faktör analizi yapılabileceği sonucuna ulaşılmıştır. İlk analizde, öz değeri 1'den büyük olan 9 faktör olduğu görülmektedir. Ancak Şekil 1 incelendiğinde, öz değeri diğer faktörlerden daha yüksek olan ve açıkladığı varyansı daha yüksek olan 2 faktörün baskın olduğu anlaşılmaktadır.

Scree Plot

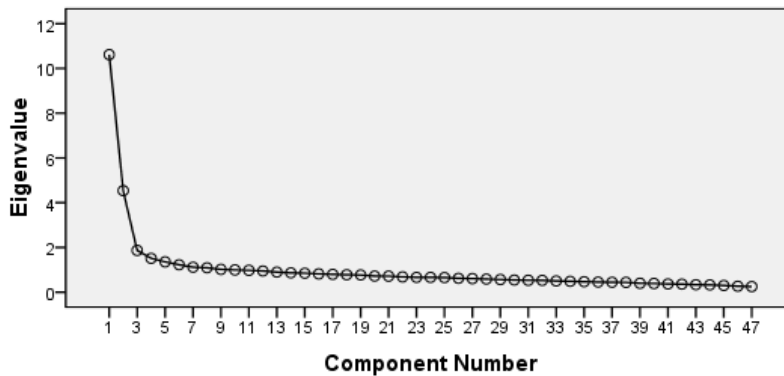

Şekil 1. Faktörlerin Öz Değerlerine Ait Saçılma Diyagramı.

Ölçeğin açıklayıcı Faktör Analizine ilişkin Toplam Varyans değerleri (Total Variance Explained) tablo 1'de sunulmuştur.

Tablo 1. Total Variance Explained



Compon ent	Initial Eigenvalues				Extraction Sums of Squared Loadings			
	1	Tota	% of Variance	Cumulat ive %	1	Tota	% of Variance	Cumulat ive %
1	15	10,6	22,5	22,585	15	10,6	22,5	22,585
2	8	4,53	9,65	32,240	8	4,53	9,65	32,240
3	0	1,87	3,97	36,219	0	1,87	3,97	36,219
4	5	1,51	3,22	39,442	5	1,51	3,22	39,442
5	6	1,35	2,88	42,328	6	1,35	2,88	42,328
6	8	1,22	2,61	44,941	8	1,22	2,61	44,941
7	9	1,11	2,38	47,322	9	1,11	2,38	47,322
8	3	1,09	2,32	49,647	3	1,09	2,32	49,647
9	2	1,02	2,17	51,821	2	1,02	2,17	51,821
10	6	0,99	2,12	53,941				
11	0	0,98	2,08	56,027				
12	9	0,94	2,02	58,046				
13	9	0,89	1,91	59,959				
14	7	0,86	1,84	61,803				
15	2	0,85	1,81	63,615				
16	1	0,82	1,74	65,361				
17	9	0,79	1,69	67,060				
18	3	0,78	1,66	68,726				
19	0	0,77	1,63	70,365				
20	0	0,72	1,53	71,898				
21	0	0,72	1,53	73,429				



<http://www.turansam.org>

TURAN-SAM: TURAN Stratejik Arařtırmalar Merkezi * TURAN-CSR: TURAN Center for Strategic Researches

TURAN-SAM Uluslararası Bilimsel Hakemli Dergisi; p-ISSN: 1308-8041, e-ISSN: 1309-4033; Yıl: 2019; Ay: Eylül; Cilt: 11/YAZ, Sayı: 43

TURAN-CSR International Scientific, Peer-Reviewed and Refereed Journal; ISSN: 1308-8041, e-ISSN: 1309-4033; Year: 2019; Month: September; Volume: 11/SUMMER, Issue: 43
DOI: <http://dx.doi.org/10.15189/1308-8041>

22		0,68	1,45	74,888
	6	9		
23		0,66	1,41	76,305
	6	7		
24		0,66	1,40	77,714
	2	9		
25		0,65	1,39	79,109
	6	5		
26		0,62	1,32	80,437
	4	8		
27		0,61	1,29	81,735
	0	8		
28		0,58	1,24	82,981
	6	6		
29		0,56	1,20	84,189
	8	8		
30		0,54	1,16	85,352
	6	3		
31		0,53	1,13	86,485
	3	3		
32		0,53	1,13	87,615
	1	0		
33		0,50	1,06	88,683
	2	8		
34		0,48	1,03	89,719
	7	6		
35		0,47	1,00	90,725
	3	6		
36		0,45	0,97	91,695
	6	0		
37		0,44	0,95	92,646
	7	1		
38		0,44	0,93	93,581
	0	6		
39		0,39	0,84	94,429
	8	8		
40		0,39	0,83	95,262
	1	2		
41		0,37	0,79	96,053
	2	1		
42		0,36	0,77	96,824
	2	1		
43		0,33	0,71	97,541
	7	7		
44		0,33	0,70	98,243
	0	2		



45	3	0,30	0,64	98,889
46	8	0,26	0,57	99,459
47	4	0,25	0,54	100,000

Ölçeğin faktör sayısı belirlendikten sonra faktörlerin daha iyi açıklanmasını sağlamak amacıyla varimax dik döndürme işlemi uygulanmıştır. Varimax döndürme işleminde maddelerin içinde yer aldıkları faktördeki yük değerleri için sınır değer .30 olarak alınmıştır. Faktör yük değeri .30'un altında olan maddeler ölçekten çıkarılmıştır.

Yapılan analiz sonrasında 2. madde, .30'un altında faktör yüküne sahip olması nedeniyle ölçekten çıkarılmıştır. Ayrıca, her iki ölçekteki faktör yük değeri arasındaki fark .10'un üstünde olan (binşik) 5, 10, 12, 14, 27, 31, 32, 34. maddeler de ölçekten çıkarılmıştır. Bununla birlikte, negatif faktör yüküne sahip 6, 7 ve 15. maddeler de ölçekten çıkarılmıştır. Böylece 12 madde ölçekten çıkarılmıştır. Tüm bu işlemlerin sonunda "Türk Televizyonlarında Yayınlanan Çizgi Filmlerin İlköğretim Çağı Çocuklarının Toplumsallaşma Düzeyine Etkilerinin Değerlendirilmesine Yönelik Davranış Ölçeği"nin açıklayıcı faktör analizine ilişkin bulguları Tablo 2'de sunulmuştur.

Tablo 2. Toplumsallaşma Süreci Ölçeği Faktör Analizi Sonucu Faktör Yük Değerleri

Madde	Faktör Yük Değeri	
	Faktör-1	Faktör-2
M20	0,698	
M29	0,660	
M45	0,636	
M43	0,627	
M19	0,605	
M41	0,597	
M16	0,593	
M21	0,585	
M42	0,561	
M47	0,542	
M24	0,529	
M46	0,529	
M28	0,525	
M22	0,522	
M13	0,515	
M8	0,501	
M40	0,498	
M35	0,489	
M30	0,485	
M23	0,459	
M38	0,459	
M11	0,418	
M33	0,401	
M36	0,398	
M9	0,379	
M17	0,358	



M3	0,780
M4	0,760
M1	0,693
M44	0,661
M26	0,655
M18	0,632
M25	0,610
M37	0,508
M39	0,497

Ölçeğe yapılan açıklayıcı faktör analizi sonucunda ölçeğin 35 madde ve 2 faktörlü olduğu sonucuna varılmıştır. Bu faktörler ölçeğe ilişkin toplam varyansın %34.43'ünü açıklamaktadır. Büyüköztürk (Büyüköztürk, 2002: 119), tek faktörlü ölçeklerde açıklanan varyansın %30 ve daha fazla olmasının yeterli görülebileceğini ifade etmektedir. Bu bulgular, yapılan faktör analizi sonucunda 2 faktörlü bir yapı elde edilmekle birlikte, ölçeğin geçerliğinin yüksek düzeyde olduğuna işaret etmektedir.

Cronbach Alfa İç Tutarlılık Anlamında Güvenirlik Katsayısı: Ölçeğin güvenilirliğini tespit etmek amacıyla Cronbach Alfa güvenirlilik katsayısı hesaplanmıştır. Yapılan istatistiklere göre ölçeğin birinci faktörü için güvenirlilik katsayısı .90; ikinci faktör için güvenirlilik katsayısı .84 olarak hesaplanmıştır. Tezbaşaran (Tezbaşaran, 1997: 47), likert tipi bir ölçekte yeterli sayılabilecek bir güvenirlilik katsayısının olabildiğince 1'e yakın olması gerektiğini ifade etmektedir. Bu sonuçlara göre ölçeğin tamamının güvenirliliğinin yüksek düzeyde olduğu söylenebilmektedir.

3.2. Doğrulayıcı Faktör Analizi (DFA)

Açıklayıcı Faktör Analizi yapılan "Türk Televizyonlarında Yayınlanan Çizgi Filmlerin İlköğretim Çağı Çocuklarının Toplumsallaşma Düzeyine Etkilerinin Değerlendirilmesine Yönelik Davranış Ölçeği"nin çapraz geçerliği için Doğrulayıcı Faktör Analizi (DFA) uygulanmıştır. AFA için uygulanan 572 verinin dışında, DFA için 350 öğrenci üzerinde uygulama yapılmıştır. AFA sonuçlarına göre 12 madde çıkartılması ile elde edilen 35 madde ve 2 faktörlü yapının doğrulanıp doğrulanmadığı DFA ile analiz edilmiştir.

Doğrulayıcı faktör analizi (DFA), pek çok gözlenebilir değişkenin oluşturduğu faktörlerden (gizil değişkenlerden) oluşan faktöryel bir modelin gerçek verilerle ne derece uyum gösterdiğini değerlendirmeyi amaçlar. İncelenecek model, ampirik bir çalışmanın verileri kullanılarak belirlenmiş ya da belirli bir kurama dayandırılarak kurgulanmış bir yapıyı tanımlayabilir (Sümer, 2000). DFA'da modelin geçerliliğini değerlendirmek için çok sayıda uyum indeksi kullanılmaktadır. Bunlar içinde en sık kullanılanları (Cole, 1987; Sümer, 2000); Ki-Kare Uyum Testi (Chi-Square Goodness, χ^2), Yaklaşık Hataların Ortalama Karekökü (Root Mean Square Error of Approximation, RMSEA), Karşılaştırmalı Uyum İndeksi (Comparative Fit Index, CFI), Normlaştırılmamış Uyum İndeksi (Non-Normed Fit Index, NNFI), Normlaştırılmış Uyum İndeksi (Normed Fit Index, NFI), İyilik Uyum İndeksi (Goodness of Fit Index, GFI). Ölçek modelinde gözlenen değerlerin $X^2/d < 3$; $0 < RMSEA < 0.05$; $0.97 \leq NNFI \leq 1$; $0.97 \leq CFI \leq 1$; $0.95 \leq GFI \leq 1$ ve $0.95 \leq NFI \leq 1$ aralıklarında olması mükemmel uyumu; $4 < X^2/d < 5$; $0.05 < RMSEA < 0.08$; $0.95 \leq NNFI \leq 0.97$; $0.95 \leq CFI \leq 0.97$; $0.90 \leq GFI \leq 0.95$ ve $0.90 \leq NFI \leq 0.95$ ise kabul edilebilir uyumu göstermektedir (Kline, 2005; Sümer, 2000). "Hu ve Bentler (Hu ve Bentler, 1999) maddelerin model uyumları için kullanılan bu ölçütlerin kritik değerlerini $CFI > 0.90$; $RMSEA < 0.05$ ve $NFI > 0.90$ olarak belirtmiştir" (Akt: Atılgan, Saçkes, Yurdugül ve Çırak, 2007).

Buna göre;

"Türk Televizyonlarında Yayınlanan Çizgi Filmlerin İlköğretim Çağı Çocuklarının Toplumsallaşma Düzeyine Etkilerinin Değerlendirilmesine Yönelik Davranış Ölçeği"nin 2 faktör ve 35 maddelik yapısının doğrulanıp doğrulanmadığını değerlendirmek amacıyla DFA uygulanmıştır. Uygulanan ilk DFA'da istatistiksel olarak anlamlı olmayan t değerine sahip maddeler incelenmiştir. Bu incelemeye göre anlamlı olmayan t değerine sahip hiçbir maddeye rastlanmamıştır. Elde edilen path diyagramı Şekil 2'de belirtilmiştir.

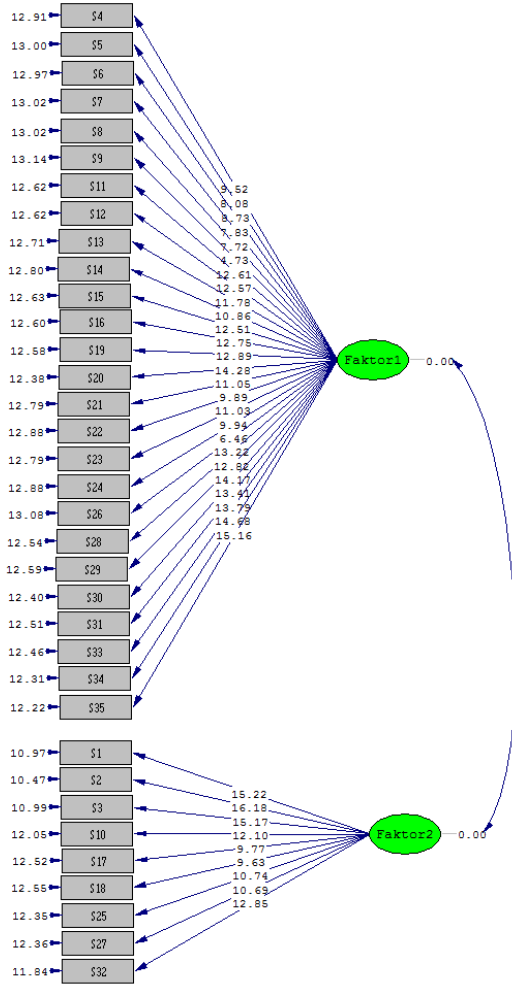

Chi-Square=1770.02, df=559, P-value=0.00000, RMSEA=0.079

Şekil 2. Ölçeğe Ait Path Diagramı

Şekil 2. incelendiğinde, son hali verilen ölçeğin 35 madde ve 2 faktörden oluştuğu görülmektedir. Birinci faktör olan “Çocuğun topluma yönelik davranışlarına ilişkin faktör”ün 4, 5, 6, 7, 8, 9, 11, 12, 13, 14, 15, 16, 19, 20, 21, 22, 23, 24, 26, 28, 29, 30, 31, 33, 34 ve 35.; ikinci faktör olan “Çocuğun öznel niteliklerine ilişkin faktör”ün ise 1, 2, 3, 10, 17, 18, 25, 27 ve 32. maddelerinden oluştuğu belirlenmiştir.

Uyum indeksleri $\chi^2=1770.02$, $X^2/sd= 3.17$, $RMSEA=0,079$, $CFI=0.94$, $NNFI=0.94$ ve $NFI=0.91$ olarak bulunmuştur. Ölçeğin faktöryel yapısını gösteren modelin gözlenen değişkenleriyle faktörleri arasındaki ilişkiyi gösteren katsayılar incelendiğinde, belirtilen uyum indekslerinin yeterli düzeyde olduğu sonucuna varılmıştır. DFA ile hesaplanan uyum istatistikleri dikkate alındığında, ölçeğin daha önce belirlenen 2 faktörlü yapısının toplanan verilerle genel olarak uyum sağladığına karar verilmiştir.

Maddelere ait regresyon değerleri ve t değerlerine Tablo 3’te yer verilmiştir.

Tablo 38. DFA’ya Ait Regresyon ve T Değerleri

Mad deler	Mad deler	Regre syon değerleri	Regre syon değerleri	t değerleri	p değerle ri	Mad deler	Mad deler	Regre syon değerleri	Regre syon değerleri	t değerleri	p değerle ri
--------------	--------------	----------------------------	----------------------------	----------------	--------------------	--------------	--------------	----------------------------	----------------------------	----------------	--------------------



M1	0.74	5.22	1	036	.	M19	0.63	2.89	1	041	.
M2	0.77	6.18	1	034	.	M20	0.69	4.28	1	041	.
M3	0.73	5.17	1	037	.	M21	0.56	1.05	1	042	.
M4	0.49	52	9.	043	.	M22	0.51	89	9.	042	.
M5	0.43	08	8.	043	.	M23	0.56	1.03	1	042	.
M6	0.46	73	8.	045	.	M24	0.51	94	9.	043	.
M7	0.41	83	7.	044	.	M25	0.56	0.74	1	041	.
M8	0.41	72	7.	045	.	M26	0.35	46	6.	043	.
M9	0.26	73	4.	049	.	M27	0.56	0.69	1	042	.
M10	0.62	2.10	1	037	.	M28	0.65	3.22	1	040	.
M11	0.62	2.61	1	042	.	M29	0.63	2.82	1	040	.
M12	0.62	2.57	1	042	.	M30	0.68	4.17	1	039	.
M13	0.59	1.78	1	042	.	M31	0.65	3.41	1	040	.
M14	0.55	0.86	1	042	.	M32	0.65	2.85	1	039	.
M15	0.62	2.51	1	042	.	M33	0.67	3.79	1	039	.
M16	0.63	2.75	1	041	.	M34	0.70	4.38	1	038	.
M17	0.52	77	9.	042	.	M35	0.72	5.16	1	039	.
M18	0.51	63	9.	042	.						

Tablo 3'teki veriler incelendiğinde, elde edilen regresyon katsayılarının ve t değerlerinin anlamlı olduğu ve modelin doğrulandığı görülmektedir.

4. SONUÇ ve ÖNERİLER

Çalışma kapsamında oluşturulan ölçeğin geliştirilmesinde 10-12 yaş grubu çocuklarının toplumsallaşmasında çizgi filmlerin etkisi ortaya koymaya yönelik bir ölçek oluşturulması amaçlanmıştır. Araştırma için Türk televizyonlarında yayınlanmakta olan çizgi filmler uzmanlarla toplumsallaşmaya ilişkin önermeler bağlamında değerlendirilerek ölçek oluşturulmuştur.

Yapılan geçerlik ve güvenilirlik analizleri sonucunda ölçeğin, 35 madde ve 2 faktörden oluştuğu görülmüştür. Birinci faktör olan “Çocuğun topluma yönelik davranışlarına ilişkin faktör”ün 4, 5, 6, 7, 8, 9, 11,



12, 13, 14, 15, 16, 19, 20, 21, 22, 23, 24, 26, 28, 29, 30, 31, 33, 34 ve 35.; ikinci faktör olan “Çocuğun öznel niteliklerine ilişkin faktör”ün ise 1, 2, 3, 10, 17, 18, 25, 27 ve 32. maddelerinden oluştuğu belirlenmiştir.

Uyum indeksleri $\chi^2=1770.02$, $X^2/sd= 3.17$, $RMSEA=0,079$, $CFI=0.94$, $NNFI=0.94$ ve $NFI=0.91$ olarak bulunmuştur. Ölçeğin faktöryel yapısını gösteren modelin gözlenen değişkenleriyle faktörleri arasındaki ilişkiyi gösteren katsayılar incelendiğinde, belirtilen uyum indekslerinin yeterli düzeyde olduğu sonucuna varılmıştır. DFA ile hesaplanan uyum istatistikleri dikkate alındığında, ölçeğin daha önce belirlenen 2 faktörlü yapısının toplanan verilerle genel olarak uyum sağladığına karar verilmiştir.

Ölçeğe yapılan geçerlik ve güvenilirlik analizlerinin sonucunda ölçeğin, 10-12 yaş grubu ilköğretim öğrencilerinin çizgi filmlerle toplumsallaşma düzeyinin ölçebileceği nitelikte olduğu söylenebilir. Geliştirilen bu ölçeğin medya ve çizgi filmlerin çocukların toplumsallaşma düzeyine etkilerinin ortaya konulması bağlamına veri sağlayabileceği bu alanda Türkiye’de yapılacak çalışmalarda kullanılabileceği düşünülmektedir.

5. KAYNAKÇA

1. Akay, İ. (2006). Sosyalleşme Sürecinde Kitle İletişim Araçları. İstanbul, Türkiye: Marmara Üniversitesi Sosyal Bilimler Enstitüsü İletişim Bilimleri Anabilim Dalı Radyo-TV Bilim Dalı.
2. Akbulut, N. T., ve Kartopu, E. (2005). Yalıtılmış Çocuk. 2. Uluslararası Çocuk ve İletişim Kongresi (s. 253-265). İstanbul: İstanbul Üniversitesi İletişim Fakültesi.
3. Atılğan, H., Saçkes, M., Yurdugül, H., ve Çırak, Y. (2007). Korku Yaşantıları Ölçeğinin Türkçeye Uyarlanması: Geçerlik ve Güvenirlik Çalışması. *Türk Psikolojik Danışma ve Rehberlik Dergisi*, 3 (28), 79-90.
4. Aydın, B. (2005). *Ergen Psikolojisi*. İstanbul, Türkiye: Atlas Yayın Dağıtım.
5. Aziz, A. (1982). *Toplumsallaşma ve Kitleli İletişim*. Ankara, Türkiye: Ankara Üniversitesi Basın - Yayın Yüksek Okulu Yayınları.
6. Baymur, F. B. (1972). *Genel Psikoloji*. İstanbul, Bağcılar, Türkiye: İnkılap Kitabevi Sanayi ve Ticaret A.Ş.
7. Büyüköztürk, Ş. (2002). *Sosyal Bilimler İçin Veri Analizi El Kitabı: İstatistik, Araştırma Deseni SPSS Uygulamaları ve Yorum*. Ankara, Türkiye: Pegem A Yayıncılık.
8. Cole, D. (1987). Utility of Confirmatory Factor Analysis in Test Validation Research. *Journal of Consulting and Clinical Psychology* (55), 584-594.
9. Erdoğan, İ. (1998). *Gerbner'in Ekme Tezi ve Anlattığı Öyküler Üzerine Bir Değerlendirme*. Temmuz 21, 2012 tarihinde www.irfanerdogan.com: http://www.irfanerdogan.com/makaleler1/gerbner.html adresinden alındı.
10. Erdoğan, İ. (2003). *Pozitivist Metodoloji*. Ankara, Türkiye: Erk Yayın ve Dağıtım.
11. Erdoğan, İ., ve Alemdar, K. (2002). Öteki Kuram. Ankara, Türkiye: Erk.
12. Ertürk, Y. D., ve Gül, A. A. (2006). *Çocuğunuzu Televizyona Teslim Etmeyin*. Ankara, Türkiye: Nobel Yayın Dağıtım.
13. Esin, A., Ekni, M., ve Gamgam, H. (1997). *Sağlık Bilimlerinde İstatistik*. Ankara, Türkiye: Gazi Üniversitesi.
14. Hu, L., ve Bentler, P. (1999). Cutoff Criteria for Fit Indexes in Covariance Structure Analysis: Conventional Criteria Versus New Alternatives. *Structural Equation Modeling*, 1-55.
15. Işık, M. (2002). *Kitle İletişim Sistemleri*. Konya, Türkiye: Eğitim Kitabevi.
16. İnanç, B. Y., Bilgin, M., ve Atıcı, M. K. (2011). *Gelişim Psikolojisi Çocuk ve Ergen Gelişimi*. Ankara, Türkiye: Pegem Akademi.
17. Jeong, J. (2004). Analysis of The Factors and The Roles of HRD in Organizational
18. Learning Styles As Identified By Key Informants at Selected Corporations in The Republic of Korea. *Yayınlanmamış Doktora Tezi*. Texas, Amerika Birleşik Devletleri: A&M University.



<http://www.turansam.org>

TURAN-SAM: TURAN Stratejik Arařtırmalar Merkezi * TURAN-CSR: TURAN Center for Strategic Researches

TURAN-SAM Uluslararası Bilimsel Hakemli Dergisi; p-ISSN: 1308-8041, e-ISSN: 1309-4033; Yıl: 2019; Ay: Eylül; Cilt: 11/YAZ, Sayı: 43

TURAN-CSR International Scientific, Peer-Reviewed and Refereed Journal; ISSN: 1308-8041, e-ISSN: 1309-4033; Year: 2019; Month: September; Volume: 11/SUMMER, Issue: 43

DOI: <http://dx.doi.org/10.15189/1308-8041>

19. Kalaycı, Ş. (2009). *SPSS Uygulamalı Çok Değişkenli İstatistik Teknikleri*. Ankara, Türkiye.
20. Kline, R. (2005). *Principles and Practice of Structural Equation Modeling*. New York, Amerika Birleşik Devletleri: The Guilford Press.
21. Morgan, C. T. (1998). *Psikolojiye Giriş*. (H. Arıcı, O. Aydın, R. Bayraktar, ve O. İmamoğlu, Çev.) Ankara, Türkiye: Meteksan A.Ş.
22. Mutlu, E. (1999). *Televizyon ve Toplum*. Ankara, Türkiye: TRT Eğitim Dairesi Başkanlığı.
23. Sümer, N. (2000). Yapısal Eşitlik Modelleri: Temel Kavramlar ve Örnek Uygulamalar. *Türk Psikoloji Yazıları*, 3 (6), 49-74.
24. Sürme, V., ve Güner, S. (1999). *Genel İstatistik*. İstanbul, Türkiye: Birsen Yayınevi.
25. Tezbaşaran, A. (1997). *Likert Tipi Ölçek Geliştirme Kılavuzu*. Ankara, Türkiye: Türk Psikologlar Derneği.
26. Yavuzer, H. (1995). *Çocuk Psikolojisi*. İstanbul, Türkiye: Remzi Kitabevi A.Ş.
27. Zanden, J. W., Crandell, T. L., ve Crandell, C. H. (2007). *Human Development*. New York, Amerika Birleşik Devletleri: McGraw-Hill.
- 28.



<http://www.turansam.org>

TURAN-SAM: TURAN Stratejik Arařtırmalar Merkezi * TURAN-CSR: TURAN Center for Strategic Researches

TURAN-SAM Uluslararası Bilimsel Hakemli Dergisi; p-ISSN: 1308-8041, e-ISSN: 1309-4033; Yıl: 2019; Ay: Eylül; Cilt: 11/YAZ, Sayı: 43

TURAN-CSR International Scientific, Peer-Reviewed and Refereed Journal; ISSN: 1308-8041, e-ISSN: 1309-4033; Year: 2019; Month: September; Volume: 11/SUMMER, Issue: 43

DOI: <http://dx.doi.org/10.15189/1308-8041>

(27)

Öğr. Gör. Yılmaz BÜYÜKKUTLU¹⁸⁸

POLİTİK DİLBİLİMİN TEMEL METOTLARI ve ARAŞTIRMA ALANLARI BASIC METHODS OF POLITICAL LINGUISTICS and RESEARCH AREAS

ÖZ

Günümüzde dilbilim çalışmaları insanların etrafında gelişen olayları algılamasına, içinde bulunduğu kültüre, sosyal statüsüne ve cinsiyetine bağlı olan düşünsel araçların araştırılması üzerinde yoğunlaşmış durumdadır. Politik Dilbilim de bu tür çalışmalar sonucunda ortaya çıkmıştır. Politik dilbilim bir bilim dalı olarak kabul edilmeden önce politik iletişim çalışmaları retorik veya üslup arařtırmalarının farklı bir yönü olarak ele alınmıştır.

Daha sonraki çalışmalarda ise politikacının üstün ve yetersiz yönlerinin incelenmesi üzerine çalışmalar yapılmıştır. Politik dil analizinde retorik ve üslupsal yaklaşımlar hâkimdir. Politik dilbilim, sezgisel söylem analizi ve bilişsel metotları içinde bulundurur. Politik dilbilimi nispeten bağımsız dört yöneline ayırabiliriz; eleştirel analiz, içerik analizi, retorik analiz, bilişsel analiz.

Anahtar kelimeler: politik dilbilim; eleştirel analiz; içerik analizi; retorik analiz; bilişsel analiz.

ABSTRACT

Today, linguistics studies focus on people's perception of the events around them, their culture, social status and gender. Political Linguistics has emerged as a result of such studies. Before political linguistics was accepted as a science, political communication studies were considered as a different aspect of rhetorical or stylistic research.

In later research, studies on the superior and inadequate aspects of the politician were done. Rhetoric and stylistic approaches are dominant in political language analysis. Political linguistics includes intuitive discourse analysis and cognitive methods. Political linguistics can be divided into four relatively independent directions; critical analysis, content analysis, rhetoric analysis, cognitive analysis.

Keywords: *political linguistic; critical analysis; rhetoric analysis; content analysis; cognitive analysis.*

¹⁸⁸ İstanbul Aydın Üniversitesi; ABMYO, Öğretim Görevlisi; İstanbul/TÜRKİYE; E-posta: ybuyukkutlu@hotmail.com



<http://www.turansam.org>

TURAN-SAM: TURAN Stratejik Araştırmalar Merkezi * TURAN-CSR: TURAN Center for Strategic Researches

TURAN-SAM Uluslararası Bilimsel Hakemli Dergisi; p-ISSN: 1308-8041, e-ISSN: 1309-4033; Yıl: 2019; Ay: Eylül; Cilt: 11/YAZ, Sayı: 43

TURAN-CSR International Scientific, Peer-Reviewed and Refereed Journal; ISSN: 1308-8041, e-ISSN: 1309-4033; Year: 2019; Month: September; Volume: 11/SUMMER, Issue: 43

DOI: <http://dx.doi.org/10.15189/1308-8041>

GİRİŞ

Günümüzde dilbilim çalışmaları insanların etrafında gelişen olayları algılamasına, içinde bulunduğu kültüre, sosyal statüsüne ve cinsiyetine bağlı olan düşünsel araçların araştırılması üzerinde yoğunlaşmış durumdadır. Bu konularda yapılan çalışmalarda genellikle dil ve kültür, dil ve sosyoloji, dil ve politika gibi disiplinler arası konular ele alınması sonucunda kültürdilbilim, psikodilbilim, sosyodilbilim ve politik dilbilim gibi yeni dilbilim dalları ortaya çıkmaktadır. Bizim çalışmamızın konusunu politik dilbilimde temel metodları ve araştırma alanları oluşturmaktadır, bundan dolayı çalışmamız politika bilimi ve dilbilimden ortaya çıkmış olan oldukça yeni olmasına rağmen ülkemizde ve dünyada gelişmekte olan politik dilbilim olacaktır.

Politik alanda teknolojik gelişmeler, kitle iletişim araçlarının hayatımızdaki rolünün her geçen gün daha da artması, politik faaliyetlerde görsel ve iletişimsel objelerin daha fazla kullanılması gibi nedenler teoride ve uygulamada toplumun politik iletişime ilgisini daha da fazla artırmaktadır.

Politik dilbilimin ortaya çıkışı, tarihsel gelişimi ve günümüzde bulunduğu durum hakkında kitaplar ve makalelerde A. N. Baranova (Baranov, 2001), M. V. Gavrilova (Gavrilova, 2002), A. A. Romanov (Romanov, 2002), İ. V. Volfson (Volfson 2003), A. P. Çudinov (Çudinov, 2003, 2006), N. A. Kupina (1995), Ye. İ. Şeygal (2000), vs. Rus dilbilimciler tarafından geniş ölçüde ele alınmıştır. Türkiye’de ise Emra Durukan (Durukan, 2016), Veli Polat (Polat, 2008), Kemal İnal (İnal, 2012), Edibe Sözen (Sözen, 2014) v.s. politik dilbilim, politik söylem alanında çalışmalar yapmışlardır.

Avrupa ve Amerika’da da politik iletişim alanında 1970’li yıllardan itibaren R. Bachem (1979), W. Dieckmann (1975), M. Edelman (1977), M. L. Geis (1987), D.F. Hahn (1988), M. Shapiro (1981) P. Chilton (2004), N. Fairclough (2003)’nin çalışmalar dikkat çekicidir.

Çağdaş politik dilbilimin kökenlerini antik dönemlere dayandırabiliriz, ancak bu tür çalışmalar demokrasinin yerini monarşiye bırakmasıyla uzun süreli bir kesintiye uğramıştır. Politik iletişim araştırmaları özellikle demokratik toplumlarda sosyal toplumun talebiyle oluşmaktadır, bundan dolayı demokrasinin yeniden gelişmesiyle birlikte Avrupa ve Güney Amerika’da bu alandaki araştırmalar yeniden başlamış, politik iletişim araştırmaları belli aşamalardan geçerek bugünkü seviyesine ulaşmıştır.

İlk olarak, politik dilbilimin yeni bir bilim dalı olmadan önce yapılan yayınlarda politik iletişim çalışmaları retorik veya üslup araştırmalarının farklı bir yönü olarak ele alınmıştır. Bu alandaki ilk çalışmalar ağırlıklı olarak “yönlendirici” nitelikte, yüceltici veya eleştirel özelliklerdedir. Bu ilk tip yayınların sahipleri okurlarına politika alanında topluluklar karşısında veya sosyal etkinliklerde nasıl başarılı olunabileceğini göstermeye çalışmışlardır.

İkinci tip yayınlarda ise genellikle politik kişiliklerin ayrıntılı bir şekilde konuşmalarındaki üstünlüklerine ve daha yüzeysel de olsa yetersizliklerine dikkat edilmiştir. Özellikle politik liderlerin hitabet alanındaki farklı yönleri etkin bir şekilde araştırılmıştır. Başkanlık konuşmalarının inandırıcılığındaki nedenler fonetik ve ritmik özelliklerinde, kıvrak zekâda, samimiyette, sadelikte, örnek kişilikte ve diğer sebeplerde aranmıştır (Budayev ve Çudinov, 2006). Eleştirel çalışmalarda geleneksel olarak asıl amaç karşı politikada olanların hilelerini, bilgi yetersizliklerini ve dil kullanımındaki yetersizliklerini ortaya çıkarmak üzerinedir.

Politik dilbilim ve siyasi metaforlar alanında uzman Rus araştırmacı A.P. Çudinov’a göre tüm bilimsel çalışma alanlarının oluşum süreci kesin bir şekilde insanlığın geçmişiyle bağlantılıdır. Politik dilbilimin ortaya çıkmasını oluşturan sürecin ilk halkasını çok fazla insan kaybının yaşandığı, insanlığın dünyaya bakış açısında köklü değişikliklere yol açan II. Dünya Savaşı oluşturmaktadır. Hiç görülmemiş bir şekilde propaganda yapan düşmana karşı savaşan ülkeler, kamuoyundaki güdümlenme mekanizmaları hakkında bilgi ve üst düzey bilimsel ve insani değerlere sahip olurlar. Bundan dolayı savaş sonrasında politika dili araştırmacılarının kamuoyu oluşturma yolları, politik kışkırtmalar ve savaş propagandasının etkileri üzerinde çalışmalara yönelmeleri şarttır.

Bu dönemin en bilinen çalışmalarını Walter Lippmann, Paul Lazarsfeld ve Harold Lasswell’in faaliyetleri oluşturmaktadır (Budayev ve Çudinov, 2006).

Walter Lippmann politika hakkında kamu algılamalarında içerik analizi uygulamasında etkin bir metot üzerinde çalışmıştır. 1920 yılında Walter Lippman, Charlez Merz ile birlikte “The New York Times”



gazetesinde Rusya'daki Ekim Devrimi hakkında bir çalışma yayınlamıştır. Analiz, sıradan bir Amerikalının gerçekleşen olaylar hakkında anti-Bolşevik yönelim açısından herhangi bir objektif düşüncesinin olamayacağını göstermiştir. Yapılan araştırmalar sonucunda makalelerin büyük kısmı yazarın kendi isteğini gerçekmiş gibi göstermiş, makalede okuyuculara Bolşevik devletinin yakında çökeceği yönünde telkinlerde bulunarak, okuyucunun kendi kendine yorumlamasına ve sonuca ulaşmasına engel olmuştur.

Politik dilbilim alanında yapılmış diğer bir önemli çalışma da Paul Lazarsfeld'in çalışması, ilk olarak kitle iletişim araçlarında seçim öncesi kampanyalarda seçmen davranışlarının öğrenilmesi için içerik analizi uygulamalarına aittir. Paul Lazarsfeld iki aşamalı bir iletişim modeli geliştirmiştir. Bu modele göre her toplumda birebir ilişkilerle politik bilgileri yayan, siyasi propagandanın etkilerine duyarlı kişiler "fikir önderi" bulunur. Paul Lazarsfeld'in bu çalışması büyük ilgi görmüş ve yaygın bir şekilde kullanılmış ve kullanılmaya da devam etmektedir (Erdoğan, Keloğlu-İşler ve Durmuş).

G. Lasswell'in (Lasswell,1948) çalışmaları politik dil ile politik rejimlerin arasında sıkı bir ilişki olduğunu ortaya koymaktadır. Araştırmacı, demokrat politikacıların söylemlerinin seçmenin söylemiyle çok yakın olduğunu göstermiştir, aynı zamanda demokratik olmayan elitler mükemmel olmaya çabalarken sıradan halktan uzaklaşmaktadırlar ki, bu iktidarın politik dilinin biçimsel özelliklerini kaçınılmaz bir şekilde yansıtır. Dilsel yenilikler sosyal değişimi hızlandırır, bu nedenle politik dilin üslubundaki değişiklikler toplumdaki demokratikleşme veya demokrasi krizinin bir göstergesi görevi üslenir.

Politik dil analizinde retorik ve üslupsal yaklaşımlar hâkimdir. İkinci Dünya Savaşı sonrasında liderlerin söz söyleme becerileri; ritmik özellikleri, zekâsı, içtenliği, sadeliği, hayal gücü gibi çeşitli yönleriyle analiz edilmiştir.

Belirtilen dönemde Amerikan politik dilbilimin önemli bir parçası olan retorik eleştirinin temelleri atılmıştır. Bu istikametteki çalışmaların kaynağı Kenneth Burke'tir. Burke politik retoriğe onun gerçeği inşası açısından bakmıştır. Ona göre retorik dil ve diğer sembolik sistemlerin ortaya çıkardığı içerisinde bizim yaşadığımız retorik dünyanın araştırılmasıdır.

Politik dilbilimin gelişiminde bir sonraki etabı oluşturan 1960-1980 yılları arasında dilbilimciler Avrupa'da bulunan çağdaş demokratik devletlerde iletişimsel uygulama çalışmalarına odaklanmışlardır. Bu çalışmalar modern politik iletişimde düşünsel dil hilelerinin sıklıkla kullanıldığı görülmüştür. Politik dilbilimdeki diğer bir yönelim de M. Edelman, R. Cobb, C. Elder' in önderliğini yaptığı politik semboller alanındaki araştırmalardır. Politik göstergebilim doğrultusundaki çalışmalarda araştırmacılar politik sembollerini bir analiz konusu olarak seçmişler ve bunları ilk olarak gücün meşruiyetinin bir yolu olarak görmüşlerdir. Politik semboller teorisine göre gücün meşruiyet temeli, onun sembollerle sağlamlaştırılmış ve güçlendirilmiş, gücü memnun eden etkisine hizmet eder. Diğer taraftan semboller bu memnuniyeti değiştirebilecek birer özgün olgulardır. Sembollere atfedilen bu yüksek statü bilim adamlarının anlam bilim, söz dizimi ve edim bilim açısından detaylı bir şekilde dikkatlerini vermeye neden olmaktadır (Budayev ve Çudinov 2006).

Belirtilen dönemde politik sözcük, politik delillerin teori ve uygulamaları, tarihsel yaklaşım açısıyla politik iletişim alanlarındaki araştırmalar geniş bir çalışma alanı bulmuştur. Araştırmacıların dikkatini seçim öncesi kampanyalar esnasında, parlamento ve başkanlık seçimlerinde, parti söylemlerinde vs. politik dilin işlevi çekmiştir.

Bu dönemde politik iletişim alanında yapılan çalışmalar bağımsız, artık diğer bilim dallarından ayrı birer dilbilim araştırmalarıdır. 1970-1980'li yıllarda tüm dünyada düzenli bir şekilde bilimsel yayınlar ve politik iletişim ve politik iletişimde yöntem ve analizlerle ilgili ders kitapları çıkmaya başlamıştır.

Çağdaş Politik Dilbilimin Temel Yönelimleri

Politik dilbilim, sezgisel söylem analizi ve bilişsel metotları içinde bulundurur. Bilimsel alanda ise dil, egemen güç ve toplum arasındaki etkileşimlerin analizleri vasıtasıyla terör söylemi, "yenidünya düzeni" söylemi, politik doğruluk, sosyal tolerans vs. gibi yeni yönelimlere yayılmaktadır. Rus bilim adamı A.P. Çudinov'a (Çudinov, 2011: 22)göre çağdaş politik dilbilimi nispeten bağımsız dört bilimsel yönetime



ayırabiliriz. Unutulmamalıdır ki, belirtilen yönelimler arasında net bir ayırım yoktur ve uygulama araştırmalarında farklı özelliklerdeki metotlar uygulanabilir.

1.1. Politik söylemde eleştirel analiz

Politik söylemde eleştirel analiz yönelimi toplumsal gücün halk üzerinde egemen olduğu durumlarda yöntemlerin araştırılmasıdır. Uzmanlar özellikle sosyal eşitsizliğin etkileşimler vasıtasıyla nasıl ortaya çıktığını göstermeye çalışırlar, aynı zamanda dilsel direnç yöntemlerini ayrıntılarıyla ortaya koyarlar. Bu yönelimin temsilcileri etkin bir sosyal statüye sahiptirler, toplumsal çatışmaları önceden bildirmek için yollar ararlar. Bu tür araştırmalar kendinden önceki bilimsel paradigmanın “reçetelendiren” ve “yücelten” geleneksel yayınlarına karşı kendi türünün reaksiyonunu gösterir (Çudinov, 2011: 23).

Eleştirel Söylem analizinin malzemesini genelde toplumsal riskin oluşturduğu durumlardan ve etkileşimde bulunan kişiler arasındaki eşitsizliklerden doğan politik metinler oluşturur. Metinlerin ayrıntılı araştırması, dolaylı olarak ifade edilen etkileşimde bulunan kişilerin bilinçsiz oluşumlarının açıklanmasına yardımcı olur ve bu temelde bilgilerin algılanması söylemin etkisinin sonucunu gösterir.

Eleştirel söylem analizi alanındaki çalışmalarda genellikle sosyal, cinsel ve etnik eşitsizlikler üzerine araştırmalar yapılmaktadır. Araştırmacılar genellikle gücün, hayatın farklı alanlarında kötüye kullanımı ile ilgilenmektedirler. Özellikle feminist eleştirel araştırmalar kadının toplumun ezilmiş grubunu oluşturduğunu göstermekte, ataerki toplumlarda kadının ezilmiş durumundan kaynaklanan farklı iletişim problemlerini tanımlamaktadır. Etnik ve ırksal eşitsizlikler alanında da önemli çalışmalar yapılmaktadır. Eleştirel analiz alanındaki uzmanların dikkatini özellikle “yabancı” olanın olumsuz yönü, diğer ırk, etnik toplum ve kültürün temsilcisi olarak çekmektedir.

1.2. Politik söylemde içerik analizi

Eleştirel analiz alanında çalışma yapanlardan farklı olarak, bu alanda çalışan dilbilimciler araştırmacının öznelliğine oldukça mesafelidir ve politik metinleri bir bütün halinde bilgisayar destekli metotlar kullanarak analiz ederler. Araştırmacılar politik iletişimin üstün özelliklerini ortaya çıkaran nicel veriler eşliğinde çalışırlar. Bu tür çalışmaların temel amacı politik söylemin istatistiksel olarak ifade edilmiş işleyiş kurallarını bulmak için toplumun sosyo-politik hayatı ve kullanılan politik dil arasındaki bağlantıyı tanımlamaktır.

Günümüzde içerik analizi çerçevesinde aktif olarak yapılan çalışmalar; övgü taktiklerinin nicel özelliklerinin eleştirilmesi ve savunulması, politikacının konuşmalarının içeriğinde belirlenmiş toplumsal problem ve politikacının kişisel özelliklerinin oranı, politik söylemde geçmişe, şimdiye ve geleceğe yapılan vurgudur (Çudinov, 2011: 4).

1.3. Politik söylemde retorik analiz

Politik söylemde retorik yönelim alanında geleneksel ve kanıtlanmış yöntemlerle çalışan pek çok uzman mevcuttur. Bilindiği gibi yeni metotlar araştırmaların kalitesinin artacağına garantisini vermemektedir, ayrıca politik iletişimde geleneksel metotların imkânları henüz tam olarak yok olmuş değildir. Aynı zamanda şüphesiz politik iletişimde retorik araştırma metotlarının gelişimi de takip edilmektedir.

Kuzey Amerika’daki retorik araştırmaların temel konusunu toplumun sesinin inandırıcı ve gerçekçi bir şekilde dile getirilmesi oluşturmaktadır. Son dönemde yapılan bu alandaki çalışmalarda sıklıkla “topumsal adres” ifadesi dile getirilmekte, çalışmalar genişletilerek, artık retorik araştırma alanı olan “topumsal adres” televizyon, radyo, sinema hatta bireysel konuşmaların inandırıcılığını da kapsamaktadır.

1.4. Politik söylemde bilişsel analiz

Günümüzde politik iletişim alanında yapılan çalışmaların büyük kısmı bilişsel bilim çerçevesinde bilişsel dilbilim alanında yapılmaktadır. Bilişsel bilim merkezinde insan faaliyetlerinin zihinsel yönlerinin; dünyayı algılama, benimseme, bilginin alınması ve kullanılması, sınıflandırılması, kategorize edilmesi ve eylemin değerlendirilmesinin bulunduğu bir bilim kompleksidir. Özgün bir bilim dalı olarak bilişsel bilimin



oluşumu geçtiğimiz yüzyılın ikinci yarısına, yani politik dilbilimin ortaya çıkmasıyla aynı döneme rastlar (Çudinov, 2011: 24)

Bilişsel dilbilim, dilin bilişsel mekanizmasının ve algının onun içerisindeki dilsel yansımasının temel olarak ele alındığı yönelimdir. Bilişsel dilbilimin temelindeki araştırma konularını çevresel faaliyetlerin sınıflandırılması oluşturmaktadır. Bu süreçte en önemli rolü insan beyninin özelliklerinin ortaya çıkaran metafor oynamaktadır. Mecaz günümüz bilişsel biliminde zihinsel bir operasyon, bilmenin yolu, sınıflandırma, kavramsallaştırma, dünyanın açıklanması ve değerlendirilmesi olarak kabul edilir.

Bilişsel teorinin temelinde mecazın bir dilsel fenomen değil, düşünsel fenomen olduğu fikri yatar. Dil seviyesi sadece düşünsel süreci ortaya çıkarır. Politik dilde mecaz, düşüncelerin süslenmesi değil, insanın kavramsal sistemine hapsedilmiş ve onu algı, düşünce ve eyleme dönüştüren düşünsel mecazların yüzeysel olarak ortaya çıkarılmasıdır. (Çudinov, 2011: 28)

Amerika ve Avrupa dışındaki birçok ülkedeki araştırmacılar politik dilbilimde kendi yöntemlerini denemektedirler. Buradaki iletişimcilerin temel amacı batıdaki hangi metotların ve yöntemlerin batılı ülkeler dışındaki politik iletişim araştırmalarına tam olarak uygun olmadığı kesin olarak belirlenmesi ve kendi kişisel orijinal yaklaşımlarının nasıl batılı metotların eksikliklerinin üstesinden geldiğinin gösterilmesidir.

Yapmış olduğumuz çalışmanın sonucunda bu alanda yapılan çalışmaların geçmişten günümüze gelişiminin incelenmesi sonucunda politik dilbilimin demokrasinin gelişimiyle birlikte gelişmekte olduğu ve böylelikle farklı bilim dallarıyla bir araya gelerek yeni yönelimlerin ortaya çıktığı gözlemlenmektedir. Özellikle II. Dünya savaşından sonra politik iletişimin ne derece önemli olduğunun görünmesi bu alanda göstergebilim, bilişsel bilim, psikoloji, sosyoloji gibi alanlarla birlikte çalışmanın ne derece önemli olduğunu ortaya çıkarmıştır. Günümüzde politik dilbilim çalışmaları artık sadece söz ve cümlelerin seçimi ve etkin kullanımı üzerine değil, aynı zamanda bu sözcüklerin bilişsel, edim bilimsel, sosyo-kültürel boyutlarda algılanması, yapılan reklamların, politikacının davranışlarının, parti amblemlerinin incelenmesine kadar uzanmaktadır.

KAYNAKÇA

1. Baranov A.N. *Vvedeniye v prikladnuyu lingvistiku. Uçebnoye posobiye.* – M.: Editorial URSS, 2001.- 360 s. — ISBN 5-8360-0196-0.
2. Budayev E.V., Çudinov A.P. *Sovremennaya političeskaya lingvistika* Yekaterinburg, 2006 <http://www.philology.ru/linguistics1/budaev-chudinov-06a.htm> Erişim:12.04.2017
3. Budayev E.V., Çudinov A.P. *Zarubejnaya političeskaya lingvistika: uçebnoye posobiye.* – Yekaterinburg, 2006
4. Çudinov A.P. *Sovremennaya političeskaya lingvistika: uçebnoye posobiye* / E.V. Budayev, M.B. Vorosilov, Ye. V. Dzyuba, N.A. Krasilnikova; otv.red. A.P. Çudinov; Ural. gos. ped. un-t. – Yekaterinburg, 2011. – 252 s.
5. Çudinov A.P. *Političeskaya lingvistika: uç-oye posobiye.*–M.:“Flinta”,“Nauki”: 2006–254s.
6. Durukan E. *Politik Dil Kullanımı ve Çeviri.* Yayınlanmış Yüksek Lisans Tezi, Mersin Üniversitesi 2003, Yayın evi: Türkiye Alim Kitapları, 2016
7. Erdoğan, İ. Keloğlu-İşler E. ve Durmuş N. *Kitle İletişiminde Pozitivist Ampirik Geleneğin Kuruluşu: Lazarsfeld ve Yönetimsel Araştırmalar.* <http://www.irfanerdogan.com/makaleler/lazarsfeld.htm> Erişim: 31.07.2019
8. Gavrilova M.V. *Kritičeskiy Diskurs-analiz v sovremennoy zarubejnoj lingvistike.* –Spb.: İzd-vo S-Peterb. Un-ta. 2002
9. İnal K. *Dil ve Politika. Dilin kökeni, etki boyutu ve kimlikle ilişkisi.* Ütopya yayınları, Ankara, 2012, 198s.
10. Lasswell, H. (1948). *The Structure and Function of Communication in Society* / Harold Lasswell // The Communication of Ideas / Lyman Bryson (ed.). — Harper and Row
11. Polat V. *Politik konuşma ve politik söylenme.* Derin yayınları, 2008, 287s.



<http://www.turansam.org>

TURAN-SAM: TURAN Stratejik Arařtırmalar Merkezi * TURAN-CSR: TURAN Center for Strategic Researches

TURAN-SAM Uluslararası Bilimsel Hakemli Dergisi; p-ISSN: 1308-8041, e-ISSN: 1309-4033; Yıl: 2019; Ay: Eylül; Cilt: 11/YAZ, Sayı: 43

TURAN-CSR International Scientific, Peer-Reviewed and Refereed Journal; ISSN: 1308-8041, e-ISSN: 1309-4033; Year: 2019; Month: September; Volume: 11/SUMMER, Issue: 43

DOI: <http://dx.doi.org/10.15189/1308-8041>

12. Romanov A.A. *Politiçeskaya lingvistika: Funktsionalny podhod.*– M.–Tver:2002–191s.
13. Sözen E. *Söylem. Belirsizlik, mübadele, bilgi/güç ve refleksivite.* Birleşik yayınları. Ankara,2017. 173s.
14. Volfson N.V. *Yazık politikı. Politika yazıka.* İz-vo Saratovskogo un.-ta, 2003– 125 s.



<http://www.turansam.org>

TURAN-SAM: TURAN Stratejik Araştırmalar Merkezi * TURAN-CSR: TURAN Center for Strategic Researches

TURAN-SAM Uluslararası Bilimsel Hakemli Dergisi; p-ISSN: 1308-8041, e-ISSN: 1309-4033; Yıl: 2019; Ay: Eylül; Cilt: 11/YAZ, Sayı: 43

TURAN-CSR International Scientific, Peer-Reviewed and Refereed Journal; ISSN: 1308-8041, e-ISSN: 1309-4033; Year: 2019; Month: September; Volume: 11/SUMMER, Issue: 43

DOI: <http://dx.doi.org/10.15189/1308-8041>

(28)

Doç. Dr. Oktay KIZILKAYA*

XIX. YÜZYILIN ORTASINDA KARS ŞEHRİNDE TİCARET ve ÜCRETLER* IN MIDDLE OF THE XIX. CENTURY TRADE and FEES IN KARS CITY

ÖZ

XIX. Yüzyılın ortalarında Osmanlı Devleti'nin doğudaki en uzak sınır şehirlerinde biri de Kars şehridir. Osmanlı Devleti'nin merkezine uzaklığı nedeniyle imkânsızlıklar içinde bulunmaktaydı. Bu nedenle, İstanbul ve diğer Osmanlı şehirlerinde olan ticaret malları, zanaatkârlar ve ustalar Kars ve çevresinde kolay bulunmuyordu. Bulunanların ücretleri de oldukça yüksekti. Bu durumun nedeni bulunduğu konumla ilgilidir. XIX. Yüzyıl boyunca Rusya ve İran ile yapılan birçok savaşa sahne olan şehirde, kıtlıklar ortaya çıkmış ve yoğun göç hareketleri yaşanmıştır. Coğrafi konumunun soğuk bir iklime sahip olması da eklenince, ticari yaşamı gelişmesi diğer şehirlerle karşılaştırıldığında yavaş olmuştur.

Bu çalışmada, XIX. Yüzyılda Kars'ta bulunan esnaflar sattığı ürünlerin fiyatları, zanaatkârlar ve ücretleri, memurlar ve işçilerin ücretleri Osmanlı arşiv belgeleri ve yazılı kaynaklardan yararlanılarak incelenmiştir.

Anahtar Kelimeler: Ticaret, Esnaflar, Ürünler, Ücretler, Kars Şehri.

ABSTRACT

XIX. One of the most remote border cities of the Ottoman Empire in the middle of the century was Kars. Due to its distance from the center of the Ottoman Empire, it was in impossibility. Therefore, trade goods, artisans and craftsmen in Istanbul and other Ottoman cities were not easily found in and around Kars. The fees of those found were also quite high. The reason for this is the location. XIX. In the city, which witnessed many wars against Russia and Iran throughout the century, famines emerged and there were intense migration movements. Adding to the cold climate of its geographical location, the development of commercial life was slow compared to other cities.

In this study, XIX. Prices of artisans, craftsmen and wages, wages of civil servants and workers were examined by using Ottoman archival documents and written sources.

Keywords: Trade, Handicraft, Products, Wages, City of Kars.

* Doç. Dr. Kafkas Üniversitesi FEF Tarih Bölümü, Kars;/TÜRKİYE; E-posta: ok1taykizilkaya@gmail.com

* Bu makale, yazarın , “XIX. Yüzyılda Kars Sancağında Sosyal ve Ekonomik Durum”, adlı doktora çalışmasından türetilmiştir.



GİRİŞ

1846'da Kars'a gelen İngiltere'nin Erzurum Konsolosu şehrin çarşısı hakkında, şehrin çarşısının pek gelişmediğini, var olan çarşıda ise ticari ürün çeşidinin çok az olduğunu az da olsa İngiliz ve Alman ticari eşyalarına rastlandığını, çarşıda satılan malların sabun, tütün çubukları, tencere ve tabaklar olduğunu, meyve dükkânlarında ise kiraz, elma armut, kavun ile Kars Çayı'nın kenarında sulamaya müsait alanlarda yetiştirilen, lahana, soğan, turp, maydanoz vb. sebzeler satıldığını ayrıca çarşıda ekmek fırını, ayakkabı imalathanesi gibi dükkânlar bulunduğunu kaydetmektedir¹⁸⁹.

1872 Yılına ait Erzurum Vilayeti Salnamesinde, Kars sancağında, 624 dükkân olduğu kayıtlıdır. Dükkânlarda çalışanların meslekleri genel hatları ile kuyumcu, demirci, bakırcı, saraç, kavaf, çulhacı, terzi, dülger gibi iş kollarından oluşmaktaydı. Bu meslek dallarında çalışan ustalar Kars sancağına yetecek derecede olup, Kars, kaza ve köylerinde üretilen keçe, kilim ve halı yakın bulunan Erzurum gibi yerlere gönderilirdi¹⁹⁰. 1875'te ise Kars sancağında 941 dükkân ve 6 han olduğu anlaşılmaktadır¹⁹¹. Bu durum altı yıl gibi kısa sayılabilecek bir sürede Kars'ın ticari hayatında önemli gelişmeler olduğunu göstermektedir.

Mutasarrıf Emin Fehim Paşa, 1865'de mevcut çarşı içinde boş bulunan hazineye ait boş alanda Padişah Abdülaziz adına bir çarşı yaptırmıştır. Bu çarşıda, 12 adet dükkân, 6 adet mağaza ve 1 adet berber dükkânı bulunmaktaydı. Bu hayır işlerinin yanı sıra paşa, büyük bir dersane ve hocalar için bir kahve ocağı yaptırmıştır. Bu dershanenin alt katında bir mütalaa hane yeri de bulunmaktaydı¹⁹². Paşa bütün bunların kaydını Sultan Abdülaziz adına Evkaf Nezareti'ne yaptırmıştır.

Kars'ta Şarmpol olarak adlandırılan bir mevkide haftada bir gün pazar kurulması devlet tarafından uygun bulunmuştur¹⁹³. Bu suretle köylü ve şehirliler bu pazar da ürettikleri ürünleri karşılıklı olarak değiştirebileceklerdi. Bu durum şehrin ekonomisini canlandıracağı gibi ahali de ihtiyaçlarını temin etmede sıkıntı çekmeyecekti.

Bunun dışında Osmanlı tebaası olmayan yabancı çerçilerin, özellikle İran ve Rus tebaası çerçilerin (hurdefuruşluk) Kars ve civarında faaliyet gösterdikleri anlaşılmaktadır. Bu çerçiler bir araba veya at sırtında eşyaları köylere götürerek satmaktaydılar. Bunların bu işi uzunca bir süre yaptıkları anlaşılmaktadır. Hurdefuruşluk yapanlar genelde vergi vermemek için bu yolu seçmiş olup, Kars merkezi dışında kaza ve köylere de gitmekteydiler. Bu gibi hurdefuruşlukla uğraşanların önlenmesi ve ticaretle meşgul olmak isteyenlerin dükkân kiralayarak bu işi yapmaları için bunların hurdefuruşluktan uygun şekilde men edilmesi Kars Kaymakamına bildirilmiştir¹⁹⁴.

Bunların çerçilik yapmak suretiyle casusluk yapmalarından şüphelenildiği de anlaşılmaktadır. Dükkân açarak ticaretle meşgul olanlardan ise dükkânlar yevmiyesi ile belirlenen vergiyi ödemeleri şartıyla ticaret yapmalarına müsaade edilmekteydi¹⁹⁵. Ayrıca çerçilik yapanlar kaza ve köylere giderek orada ahalinin ihtiyaç duyduğu malzemeyi tespit ile bir sonraki gidişlerinde götürmekte bu durumda şehir ve kazadaki esnafın zararına sebep olmaktadır.

A) TİCARET

a) Hububat Ticareti

Hububat ticareti daha çok Rusya ile yapılmaktaydı. Ruslar, Kars sancağına sınır olan mıntikalardaki asker ve ahalsininin ihtiyaç duyduğu hububatı, bazı yıllar Kars Sancağından temin etme yoluna gitmekteydiler. Bunun nedeni olarak, Osmanlı hududun yakın bulunan Rus hâkimiyetindeki topraklarda bazı yıllar hububat

¹⁸⁹ Osman Ersoy, "Bir İngiliz Konsolosunun 1846 Yılında Erzurum'dan Kars'a Seyahati", Ankara Üniversitesi, DTCF, Tarih Araştırmaları Dergisi, 2(2), 1964, s. 241-242.

¹⁹⁰ Sakıp Selçuk Günay, Erzurum Vilayeti Hicri (1288, 1291, 1317, 1318) Tarihi Salnamelerin Tahlili, (Lisans Bitirme Tezi), Atatürk Üniversitesi Tarih Bölümü Erzurum 1976, s. 13.

¹⁹¹ ES, 1293, s. 148.

¹⁹² BOA. A. MKT. MHM. 320/1-3.

¹⁹³ BOA. A. MKT. MHM. 433/40.

¹⁹⁴ BOA. HR. MKT. 28/9.

¹⁹⁵ BOA. A. MKT. MHM. 34/31.



üretimini yeterli olmayışı en etkili neden olarak görülse de bazen taşıma ücretini en az seviyede tutmak ve Kars Sancağından alacakları hububatın daha ucuz maliyetle temin etmeleri olduğu anlaşılmaktadır. Bu doğrultuda, Rusya'nın İstanbul'daki sefaretini ve Erzurum konsolosluğu ihtiyacı duydukları hububatı, Kars tarafından satın almak için Osmanlı Devleti'ne 1849 yılı Aralık ayının 23'ünde müracaat etmişlerdir¹⁹⁶. Osmanlı Devleti, Erzurum Valisi ve Kars Mutasarrıfına gönderdiği cevapta, ahaliyi zor durumda bırakmayacak ve zorlama olmayacak şekilde ihtiyaçtan fazla olan kısmının satılmasında bir sakınca olmadığını bildirmiştir. Hububat satılırken sahiplerinin zorlanmaması ve makul fiyatlarla satılmasına dikkat edilmesi konusunda ilgililer uyarılmıştır¹⁹⁷. Satılacak hububatın Osmanlı vatandaşlarına satılan fiyat üzerinden satılması uygulaması gelenek olmuştur. 1845'te Rusya Hükümeti, 4.000 ton hububat almıştır¹⁹⁸.

Rusya ile Osmanlı Devleti arasında meydana gelen savaşlarda kesinlikle zahire satışı yapılmamaktaydı. Bu gibi durumda zahire satanlar vatan haini derecesinde görülmekteydi. Bu doğrultuda, 20 Temmuz 1855'de Kars Mutasarrıfı ve Muhafızı Sırrı Paşa'nın Rusyalıya zahire satışı yaptığı şayiası ortaya çıkmıştır. Bu durum Erzurum Valisi tarafından Anadolu Ordu-yı Hümayun Müşiri Vasıf Paşa'ya bildirilmiştir. Vasıf Paşa merkezden aldığı yetkiyle, Anadolu Ordu-yı Hümayun Defterdarı ve Erzurum Defterdarını konuyu araştırmakla görevlendirmiştir. Ancak İstanbul'dan yapılan uyarıda Anadolu Ordu-yı Hümayun Defterdarı ve Erzurum Defterdarı'nın da bu işte parmağı olduğu ve bu nedenle bunların mallarını bir tarafa savuşturmasına veya saklamasına mani ve yetkilerine hafiyen dikkat olunarak bunların değiştirilmesi ve İstanbul'a şer'i şerif üzere muhakeme olunmak üzere gönderilmeleri Vasıf Paşa'dan istenilmiştir¹⁹⁹.

Osmanlı Ordusu'nun Kars'ta bulunan birlikleri için Erzurum tarafından satın alınan zahirenin fiyatı ortalama yüz kuruş idi. Ancak bunun Kars'a nakli zahirenin maliyetini aşırı derecede yükseltmekteydi. Çünkü Erzurum-Kars arası mesafe o dönem şartlarında zahire naklinde yüz saat tutmaktaydı. Bu durum, zahire nakledenlerin saat başına altmış para(1,5 kuruş) ücret aldıkları hesaba dâhil edildiğinde, 100 kuruşa maliyeti olan zahirenin fiyatına 150 kuruş da nakliye masrafı yüklemektedir ki zahirenin Kars'a gelmesi iki yüz elli kuruşa çıkmaktaydı. Bu nedenle Osmanlılar genelde bu duruma çare için 15–20 saat mesafeden zahire satın alma yoluna gitmekte olup, ahaliye alacakları zahireye de beş kuruş fazla fiyat belirleyerek daha ucuza mal etmekteydiler²⁰⁰.

Haziran-Temmuz 1855'te Kars muhasara edilmeden önce buğdayın bir somarı (320 kg) 150, arpanın somarı ise 100 kuruş fiyat üzerinden Osmanlı Ordusu'nun ihtiyacı için ahaliye satın alınmıştır²⁰¹.

1846'Eylül-Ekim aylarında ise Kars'a gelen İngiltere'nin Erzurum Konsolosu ise kendi ölçü ve para birimleri üzerinden Kars'taki buğdayın bir 250 kg'ı 6 shiling 4 penny'e, arpanın ise bunun yarı fiyatına satıldığını, mahsul bereketli olursa bu fiyatların %30 daha düşük olduğu²⁰² bilgisini vermektedir.

1856–1857 senesi Kars'ın Rus istilasından kurtarılmasından sonraki kış dönemi zahire kıtlığı had safhaya ulaşmış ve fiyatlar tavan yapmıştır. Bu dönemde buğdayın kilesi 186, arpanın kilesi ise 160 kuruştan alınıp satılmaktaydı. Bahsi geçen kış buğdayın somarı 600 kuruş olmuştur. Mahalli aşar mültezimlerinin Kars mal sandığına olan zimmetlerinin üç taksitle geri ödenmesi esnasında buğdayın somarı 450, arpanın somarınının ise 250 kuruştan ahaliye satılması kararı verilmiştir. Bu dönemde mültezimler 500 somar buğday ve arpa satın alarak fırınlara vermiş ve fırınların çalışmasını sağlamışlardır (31 Ocak 1857)²⁰³.

¹⁹⁶ BOA. HR. TO. 285/39.

¹⁹⁷ BOA. HR. MKT. 39/62

¹⁹⁸ Ersoy, "Bir İngiliz Konsolosunun 1846 Yılında Erzurum'dan Kars'a Seyahati", s. 244.

¹⁹⁹ BOA. İ. MMS. 14/126–18.

²⁰⁰ BOA. İ. MMS. 4/126.

²⁰¹ Müştak Hatifi Karahanoğlu ve Fahrettin Kırzioğlu, Karahanoğlu Aile Tarihçesi ve Karahanoğlu M. Muhtar'ın Şiirleri ve Kitaplığı, Atatürk üniversitesi Kütüphane ve Dokümantasyon Dairesi Başkanlığı Yay., Erzurum 1986, s. 188.

²⁰² Ersoy, "Bir İngiliz Konsolosunun 1846 Yılında Erzurum'dan Kars'a Seyahati", s. 244.

²⁰³ BOA. A. MKT. UM.262/47.



b) Ürünler ve Fiyatları

Ülke dışından getirilen ve Kars ile Erzurum da tüketilen pirinç, pamuk, yün, manda ve öküz derileri genelde Revan, Gümrü ve Tiflis'ten getirilmekteydi. Kars'a her yıl Revan'dan 1.000 at yükü pamuk ithal edilmekteydi. Kars'taki tüccarlar bunu satın alır ve iki ya da üç at yükü miktarlar halinde yakın köylere götürürlerdi. Tüccarlar bu ham pamuğu eğrilmesi ve iplik haline getirilmesi amacıyla köylerde gönüllü olan ailelere belirli miktarda dağıtırdı. Tüccarlar eğrilen her 2 kg pamuk için 1.25 kg iplik almak şartıyla verirdi. Karşılığında köylüye önceden kararlaştırılan ücreti öderlerdi²⁰⁴. Ancak bu ücretin miktarını tespit etmek mümkün olmamakla birlikte, 2kg pamuğun 1.25 libresini dağıtan tüccar geri aldığına göre kalan 750 gram pamuğun ücret olarak köylüye bırakıldığı izlenimi edinilmektedir.

Revan'dan gelen pamuk Kars köylerinde ipliğe dönüştürüldükten sonra bir kısmı Livana(Yusufeli) ve Artvin ahalisine satılırdı. Buralar ahalisi bu ipliklerden bütün bölge köylülerinin giydiği kaba çizgili kumaş dokuyarak elbise dikiminde kullanırlardı. Kars'ta pamuğun 7.693 kg'ı 25–30 kuruşa satılırdı. Bunun dışında her yıl Revan'dan Kars'a 16,5 ton pirinç ithal edilmekteydi. İthal edilen pirincin bir kısmı Kars ve civarında tüketilirken bir kısmı da transit olarak Erzurum'a gönderilirdi. Pirincin 7.693 kg'ı Kars'ta 5–7 kuruş arasında bir fiyata satılırdı. Bunların dışında Kars'a, Tiflis ve Gümrü tarafından yün, manda ve öküz derileri getirilirdi. Kars'a getirilen yünün miktarı 22,5 ton civarındaydı. Bunun yaklaşık dörtte biri Kars'ta yatak, yorgan, yastık vb. şeyler yapmak amacıyla kullanılırdı. Kars'ta yünün 7.692 kg'ı 4 shiling'e satılırdı. Derilerin büyük bir miktarı Erzurum'a transit olarak gider, çok az kısmı Kars'ta tabaklanarak ayakkabıcılar tarafından ayakkabı yapımında kullanılırdı²⁰⁵.

Kars'a ait şer'iyeciler ve temettuât defterleri maalesef olmadığından, bu durum XIX. yüzyılda Kars'ta gıda ürünleri ve diğer eşyaların fiyatlarının tespit edilmesini kısıtlamaktadır. Ancak bazı aile tarihçelerinde ve seyyahların kayıtlarında verdiği bilgiler mevcuttur.

Bu doğrultuda, Kars'ın kadim ailelerinden Karahanzadelere Mehmed Muhtar'ın tuttuğu notlarda, 1855 yılında Kars'ın Rus istilasına düşmesinden bir hafta önce Kars'taki gıda fiyatları; ekmek (nan-ı aziz) kıyyesi (1.282 gr) 40 kuruş, buğday kodu (20 kg) 260 kuruş, arpa kodu(16–17 kg) 130 kuruş, erinmiş yağ(sadeyağ) kıyyesi 120 kuruş, Kars Balı kıyyesi 90 kuruş, şeker kıyyesi 80 kuruş, manda eti kıyyesi 23 kuruş, başı 30 kuruş, paçası 30 kuruş, ciğeri 30 kuruş, işkembesi 20 kuruş, kursağı 15 kuruş, tavuğun tanesi 45 kuruş, yumurtanın tanesi 1 kuruş, peynirin kıyyesi 48 kuruş, sığırın erinmiş yağın (sadeyağı) kıyyesi 80 kuruş, mum kıyyesi 75 kuruş, pekmez kıyyesi 16 kuruş, pestilin (eşki veya ekşi) kıyyesi 24 kuruş, lahana batmanı (7,692 kg) 12 kuruş, pancarın (pazı)7,5 kuruş, samanın kıyyesi 3–7 kuruş arası, otun kıyyesi 4 kuruş, odunun kıyyesi 12 para, tezeğin tanesi 20 para, duhan (tütün) tömbekinin kıyyesi 100 kuruş, pirinç kıyyesi 50 kuruş, kahvenin kıyyesi 80 kuruş, bir fincan kahve 10 para, pişmiş etin kıyyesi 40 kuruş, burçağın (küşne) kuru kıyyesi 60 kuruş, kuru üzümün kıyyesi 60 kuruş, çiriş otunun kıyyesi 50 kuruş, bir adet ala öküz 500, bir adet inek 300 kuruşa, askere verilmek üzere ahaliden (miri mübayaa usulü ile) zorla alınmıştır²⁰⁶. İyi bir at'ın fiyatı ise 18 lira civarındaydı²⁰⁷. 1855 senesinde Kars meclisinin asakir-i şahane için ahaliden buğdayın 67,5, arpanın somarını ise 32,5 kuruştan satın almıştır²⁰⁸. Bu fiyatlar ürünlerin gerçek fiyatları kabul edilebilir. Çünkü asker için satın alınan zahire genelde barış dönemi ve kıtlık yaşanmadığı dönem fiyatları üzerinden, birazda zorlama usulü ile ahaliden tedarik edilirdi. Burada hazine menfaatinin ön planda tutulduğu anlaşılmaktadır.

²⁰⁴ Ersoy, "Bir İngiliz Konsolosunun 1846 Yılında Erzurum'dan Kars'a Seyahati", s. 242.

²⁰⁵ Ersoy, "Bir İngiliz Konsolosunun 1846 Yılında Erzurum'dan Kars'a Seyahati", s. 242.

²⁰⁶ Müştak Hatifi Karahanoğlu ve Fahrettin Kırzioğlu, Karahanoğlu Aile Tarihçesi ve Karahanoğlu M. Muhtar'ın Şiirleri ve Kitaplığı, Atatürk üniversitesi Kütüphane ve Dokümantasyon Dairesi Başkanlığı Yay., Erzurum 1986, s.187–188; Miri mübayaa usulü; devletin ihtiyaç duyduğu mal ve hizmetleri bir tür ayni gelir vergisi tarzında piyasa fiyatının altında, ekseriya maliyetinin de altında kalan bir fiyattan satın alma usulü olarak tanımlanabilir. Bu uygulama genelde savaş dönemlerinde veya olağan üstü durumlarda giderlerin artması üzerine başvurulmuş bir yöntemdir; Mehmet Genç, Osmanlı İmparatorluğunda Devlet ve Ekonomi, (4. Baskı), Ötüken Neşriyat, İstanbul 2005, s. 89; Uygulamada zorlama yapıldığı için "zorla alındı" ifadesi ahali arasında kullanılırdı.

²⁰⁷ Fahrettin Kırzioğlu, 1855 Kars Zaferi, Işıl Matbaası, İstanbul 1955, s.109.

²⁰⁸ BOA. İMMS. 4/126–17.



Bu fiyatlar savaş dönemi dışarıdan ürün girişi engellenmiş ve muhasara şartları altındaki Kars'a ait fiyatlar olup, kesinlikle gerçek fiyatları yansıtmamaktadır. Bu duruma bir örnek vermek gerekirse 1855'te Kars muhasara altında iken ekmeğin kıyye fiyatı olan 40 kuruş, istila sonrasında 3 Aralık 1856'da Kars'ta ekmeğin kıyyesi 2 kuruş'tan satılmaktaydı²⁰⁹. Bu fiyatlar gerçek değerinin yaklaşık 20 katı seviyesinde, bazı ürünlerde ise daha yüksektir. Bu nedenle bu fiyatları incelerken bu durumun dikkate alınması gerekir.

Kars'ta bahsi geçen maddelerden bazılarının fiyatlarını karşılaştırmak amacıyla 1840'lı yıllarda Erzurum'da ekmeğin kıyyesi 23 para, koyun etinin kıyyesi 36 para, sığır etinin kıyyesi 30 para, pirincin kıyyesi 68 para, sadeyağ 200 para(5 kuruş), nohut para, tuzun kıyyesi 12 para, satılmaktaydı²¹⁰. Erzurum'daki fiyatlar, ürünlerin gerçek değeri olup, Kars'taki tüketime dayalı maddelerin de gerçek değerlerinin olağanüstü haller dışında Erzurum'daki fiyatlarla aynı seviyede olduğu düşünülmektedir.

İnşaatta ve tamiratta kullanılan malzeme fiyatlarını tespit etmede, Asâkir-i Mansure-i Muhammediye On Altıncı Alayı'nın zir-i kumandası altındaki Kars'taki Üçüncü Tabur'un iskânları için Kars'ta tahsis edilen harabe haldeki bedestenin tamiratında kullanılan malzeme fiyatlarından tespit edilebilmektedir. Buna göre; mih ve mismar (büyük ebat çivi) vs. için tanesi 205 kuruştan 7 adedine 1.435 kuruş ödenmiştir. Kireç batmanı 30 para olup, 3.119 batman kirece 2.339 kuruş harcanmıştır. Biçme kereste tanesi 5 kuruş olup, 105 adet keresteye 525 kuruş ödenmiştir. Tahta tanesi 40 paradan 1.347 adedine 1.347 kuruş ödenmiştir. Kapı tahtasının her biri 100 para fiyatla alınmış ve 70 adedine toplamda 175 kuruş ödenmiştir. Hattabın 342 adedine 4.403 kuruş ödenmiştir. Hattab'ın tanesi yaklaşık 13 kuruştan alınmıştır. Cerkiste ya da cerkeste adedine 30 paradan toplam 1.246 adet alınmış ve karşılığında 927 kuruş ödenmiştir. Bir adedi yaklaşık 29,76 kuruştan alınmıştır. Araba kolu tanesi 60 paradan 20 adet alınmış, karşılığında 30 kuruş ödenmiştir. Kışla inşasında toplam 9.345 adet taş kullanılmış ve 1.869 kuruş sarf edilmiştir. İkilik mih'in bin tanesi 20 kuruştan alınmıştır. Toplamda 15.000 tane ikilik mih alınarak karşılığında 300 kuruş ödenmiştir. Taş, hattab ve diğer malzemelerin nakli için araba kirasına 800 kuruş masraf yapılmıştır. Bu inşaatta çalışan usta, ırgat ve memurlara verilen nan-ı aziz(ekmek)'in tanesinin fiyatı 14 paradan alınmış ve 5.468 adedine 1.914 kuruş ödenmiştir²¹¹. Bu fiyatlar 1832 senesi mayıs ayına ait olan fiyatlardır.

B) ÜCRETLER

a) İşçi Ücretleri

Osmanlı ülkesinde ücretler belirlenirken işin niteliği ve işi yapacak kişilerin azlığı veya çokluğu ücretlerin belirlenmesinde etkili olmaktadır. Ücretler kırsal ve kentsel alanlar ile bölgelere göre farklılık gösterebilmekteydi²¹². Kars'taki işçi ücretlerini de bu ölçütler içerisinde değerlendirmek gerekir. Çünkü Kars, Osmanlı ülkesinin en doğusunda yer aldığından bazı meslekleri icra edenlerin sayısı az olduğundan usta ve işçi ücretlerinin Kars'ta yüksek olduğu sonucu çıkarılabilir.

1832 senesinde Kars'taki askerin ikameti için bedestenin tamir edilmesi esnasında usta ve ırgat ücretleri aşağıdaki gibidir;

Kars'taki işçi ücretleri²¹³;

İşçinin Uzmanlığı

Taşçı Laz Ustaları

Taşçı Yerli Ustaları

Dülger Ustaları

İrgatlar

Yevmiyesi

3 Kuruş

3 Kuruş

4 Kuruş

60 Para

²⁰⁹ BOA. A. MKT. UM.262/47.

²¹⁰Yunus Özger, XIX. Yüzyılda Bayburt (1830–1900), Atatürk Üniversitesi Sosyal Bilimler Enstitüsü, (Yayımlanmamış Doktora Tezi), Erzurum 2007, s. 390.

²¹¹ BOA. C. AS. 8174.

²¹²Ahmet Tabakoğlu, "Osmanlı Ekonomisinde Emek Piyasası ve Ücretler", V. Milletlerarası Sosyal ve İktisat Tarihi Kongresi, (21-25 Ağustos 1989 İstanbul), Türk Tarih Kurumu Yayınları, Ankara 1990, ss. 91–97.

²¹³ BOA. A. MKT. UM. 262/47.



Yukarıdaki verilerden anlaşılacağı üzere yerli ve Laz taş ustalarının ücretleri aynı seviyede olup, dışarıdan getirilen Laz ustalarına fazla bir ödeme yapılmamıştır. Dülger ustalarının inşaatlarda 4 kuruş ile en yüksek yevmiyeyi aldığı anlaşılmaktadır. Irgatlara ise 60 para verilmekte olup, bu yevmiye kuruşa çevrildiğinde 1,5 kuruşa tekabül etmekteydi ki, taşçı ustalarının yarısı kadar yevmiye aldıkları görülmektedir.

Kışla olarak kullanılan bedesten, 1855 Rus istilasına esnasında harap edildiğinden istila sonrası askerin ikametleri için yer sıkıntısı ortaya çıkmıştır. Bundan dolayı asâkir-i şahane için bedesten ve vali konağının da tamir edilmesi gerekiyordu. Yapılan keşif neticesinde Taşhan da denilen bedestenle beraber vali konağının 53.142 kuruşa tamir edilebileceği ortaya çıkmıştır. Kars'ta yaşanan kış mevsiminin şiddetli olması nedeniyle durum acil olarak görülmüş ve gereğinin yapılması Maliye Nezareti'ne havale edilmiştir(30 Aralık 1856)²¹⁴.

b)Memur Maaşları

XVIII. yüzyılda Kars bir eyalet statüsünde iken Kars Beylerbeyi'nin 860.000 akçe hası olup, zeamet ve tımar sayısı ise 2.600 idi²¹⁵. Beylerbeyi bu geliri ile hem asker besler hem de emrinde hizmet edenlerin maaşlarını karşılardı. XIX. yüzyılda memur maaşları özellikle Tanzimat sonrası Osmanlı Devleti'nde sancağın geliri ile orantılı idi. Memur maaşlarının tespiti genelde merkezden yapılmasına rağmen sancaklar veya vilayetlerin geliri de göz önünde bulundurulurdu. Memur maaşları sancağın en üst yetkilisinin gelirinden karşılanması geleneği terk edilmiş ve devlet hazinesinden karşılanması usulü benimsenmiştir. Bu durum maliye mesarifat defterlerinde açık bir şekilde görülmektedir.

Kars Sancağına ait.1862 senesine ait bir mesarifat defterinde sancakta istihdam olunan memurların maaşları ve buldukları görevler verilmiştir. Buna göre²¹⁶;

Kars'taki Bazı Memurların Maaşları

Görevlinin Adı	Maaşı - Kuruş
Mutasarrıf Sırrı Paşa	15.400
Mal Kâtibi Emin Efendi	2.450
Tahrirat Kâtibi Halid Efendi	800
Mal Refiki Hüseyin Efendi	300
Tahrirat Refiki Rüstem Efendi	300
Diğer Refik Süleyman Efendi	200
Tapu Kâtibi Hüseyin Efendi	300
Diğeri Bahri Efendi	200
Sandık Emni Kırkor	200
Kalem Odacısı Ömer Ağa	100
Şüregel Kazası Müdürü Meded Bey	1.000
Şüregel Kazası Kâtibi Hüseyin Efendi	250
Nüfus Mukayyidi Said Efendi (Şüregel)	50
Kars Nüfus Nazırı Hüseyin Efendi	150
Mukayyid-i Mal İbrahim Efendi	75
Zaruşad Kazası Müdürü Said Efendi	750
Kağızman Kazası Müdürü İskender Bey	850
Nüfus Nazırı Osman Efendi	45
Mukayyid Ahmed Efendi	20
Zilan Aşireti Müdürü Ahmed Ağa	2.000

Yukarıda gösterilen maaşlar on iki ay boyunca maaş alan sivil memurların bir aylık maaşlarını ihtiva etmektedir.

²¹⁴ BOA. İ. DH. 359/23735-1.

²¹⁵ Yücel Özkaya, XVIII. Yüzyılda Osmanlı Kurumları ve Osmanlı Toplum Yaşantısı, Kültür Bakanlığı Yay., 1985, s. 19.

²¹⁶ BOA. ML. NZ. MSF. d. 3462-2.



Bunun dışında Kars'ta süvari ve piyade zaptiye askeri daimi surette istihdam edilmekteydi. Bu askerlerin subay ve çavuşları on iki ay süresince maaş almaktaydı. Barış dönemlerinde bu zaptiyelerin komutası bir yüzbaşı da bulunmaktaydı.

Süvari ve Piyade Zaptiye Neferlerinin Maaşları;

Rütbesi	Sayısı	Maaşı-Kuruş	Toplam(Aylık)-Kuruş
Yüzbaşı	1	500	500
Kâtip	1	300	300
Mülazım	1	300	300
Süvari Çavuşu	1	160	160
Piyade Çavuşu	1	130	130
Süvari Neferi	87	Muhtelif	11.160
Piyade Neferi	27	70	1.820

Yukarıda verilen bilgilerden de anlaşıldığı üzere süvari neferlerinin her birine ne kadar maaş verildiği muhtelif şekilde yazılmıştır. Süvari neferlerinin hepsinin aynı maaşı almadıkları, ancak bunların maaşlarının 125 ile 130 kuruş arasında olduğu anlaşılmaktadır.

Kazalarda ise kır serdarı adı verilen kişiler emrinde zaptiye neferleri istihdam edilmekteydi. Bu neferler geçici olup, bazıları dört bazıları da sekiz ay müddetle işe alınmaktaydılar. Bunlar sorumlu buldukları kazaların kırsal kısmının güvenlik ve asayişinden sorumluydular. Bunların bir kısmı Rus sınırındaki asayiş olaylarını engellemek için görevliydi. Rus sınırında görevli süvari zaptiyeleri sekiz ay müddetle görevli olup, geçici idiler.

Kır Serdarı ve Emrindeki Süvari Zaptiyelerinin Maaşları;

Rütbesi	Sayısı	Maaşı	
Yüzbaşı	1	500	Kuruş
Süvari Neferi	45	3.250	“
Toplam	46	3.750	“

Bunların sekiz aylık maaşlarının toplamı 30.000 kuruş tutmaktaydı.

Zaruşad'da kır serdarı unvanı taşıyan bir kişinin emrinde 15 süvari zaptiye neferi bulunmaktaydı.

Zaruşad'daki (Arpaçay) Zaptiyelerin Maaşları;

Rütbesi	Sayısı	Maaşı	
Kır Serdarı	1	500	Kuruş
Süvari Neferi	15	1.950	“
Toplam	16	2.450	“

Zaruşad'daki(Arpaçay) zaptiye neferleri dört ay süreyle istihdam olunmaktaydılar. Bunların dört aylık maaş tutarı 9.800 kuruş idi. Neferlerine aylık 130 kuruş maaş verilmekteydi.

Bunların dışında 1860'da teşkil edilen Akbaba Kazasında ise altı nefer süvari, dört nefer piyade zaptiye askeri istihdam olunmaktaydı. Bu zaptiyelerin süvari olanlarına 100, piyade olanlarına ise 50 kuruş maaş verilmekteydi. Akbaba'da görevli zaptiyelerin 1858 ağustos ayından 1860 senesi şubat ayı sonuna kadar olan maaşları toplamı 24.800 kuruştur²¹⁷.

Kars'ın ahali ve görevli memurlar dikkate alındığında, ekonomik bakımdan kendi kendine yeten bir şehir görünümü arz etmektedir. Hava uygunluğu, yağmurun uygun zamanda yağması halinde ahalesinin hayatını idame ettirmesinde bir sıkıntı bulunmamaktaydı. Kış mevsiminin uzun sürdüğü dönemler ise kıtlık yaşanmaktaydı.

SONUÇ

Kars, sınır şehri olması nedeniyle XIX. Yüzyılın ortasında ancak kendi kendine yeten ticari hayata sahipti. Üretimin kaynağı genel olarak arpa ve buğdaydan oluşan tarım ve hayvancılığa ve tarımsal ve

²¹⁷ BOA. ML. NZ. MSF. d. 3462-2.



hayvansal üretime ve bu üretimi piyasaya süren esnafları bulunmaktaydı. Kars ve çevresinde iklime uygun olarak üretilen tarım ürünleri bol olduğu yıllarda şehir ve ülke dışına ihraç edilmekteydi.

Kars'taki esnaf ve zanaatkarlar ahalinin ihtiyacını karşılayacak seviyede bulunmaktaydı. Ancak büyükşehirlerde bulunan lüks alet, edevat ve tüketim mallarına Kars şehrinde bulunmamaktaydı. Bulunanlarda üst düzey devlet memurlarının özel olarak getirttiği ve kendi ihtiyaçları için kullandıkları mallardan oluşmaktaydı.

KAYNAKÇA

Arşiv Belgeleri

1. BOA. A. MKT. MHM. 320/1-3.
2. BOA. A. MKT. MHM. 34/31.
3. BOA. A. MKT. MHM. 433/40.
4. BOA. A. MKT. UM. 262/47.
5. BOA. A. MKT. UM.262/47.
6. BOA. A. MKT. UM.262/47.
7. BOA. C. AS. 8174.
8. BOA. HR. MKT. 28/9.
9. BOA. HR. MKT. 39/62
10. BOA. HR. TO. 285/39.
11. BOA. İ. DH. 359/23735-1.
12. BOA. İ. MMS. 14/126-18.
13. BOA. İ. MMS. 4/126.
14. BOA. İ.MMS. 4/126-17.
15. BOA. ML. NZ. MSF. d. 3462-2.
16. ES (Erzurum Salnamesi), 1293.

Kitap ve Makaleler

17. ERSOY, Osman, "Bir İngiliz Konsolosunun 1846 Yılında Erzurum'dan Kars'a Seyahati", Ankara Üniversitesi, DTCF, Tarih Araştırmaları Dergisi, 2(2), 1964. ss. 239-247.
18. GENÇ, Mehmet, Osmanlı İmparatorluğunda Devlet ve Ekonomi, (4. Baskı), Ötüken Neşriyat, İstanbul 2005.
19. GÜNAY, Sakıp Selçuk, Erzurum Vilayeti Hicri (1288, 1291, 1317, 1318)Tarihli Salnamelerin Tahlili, (Lisans Bitirme Tezi), Atatürk Üniversitesi Tarih Bölümü Erzurum 1976.
20. KARAHANOĞLU, Müştak Hatifi ve KIRZIOĞLU, Fahrettin, Karahanoğlu Aile Tarihçesi ve Karahanoğlu M. Muhtar'ın Şiirleri ve Kitaplığı, Atatürk üniversitesi Kütüphane ve Dokümantasyon Dairesi Başkanlığı Yay., Erzurum 1986.
21. KIRZIOĞLU, Fahrettin, 1855 Kars Zaferi, Işıl Matbaası, İstanbul 1955.
22. ÖZGER, Yunus, XIX. Yüzyılda Bayburt (1830-1900), Atatürk Üniversitesi Sosyal Bilimler Enstitüsü, (Yayımlanmamış Doktora Tezi), Erzurum 2007.
23. ÖZKAYA, Yücel, XVIII. Yüzyılda Osmanlı Kurumları ve Osmanlı Toplum Yaşantısı, Kültür Bakanlığı Yay., 1985.
24. TABAKOĞLU, Ahmet, "Osmanlı Ekonomisinde Emek Piyasası ve Ücretler", V. Milletlerarası Sosyal ve İktisat Tarihi Kongresi, (21-25 Ağustos 1989 İstanbul), Türk Tarih Kurumu Yayınları, Ankara 1990.



http://www.turansam.org

TURAN-SAM: TURAN Stratejik Araştırmalar Merkezi * TURAN-CSR: TURAN Center for Strategic Researches

TURAN-SAM Uluslararası Bilimsel Hakemli Dergisi; p-ISSN: 1308-8041, e-ISSN: 1309-4033; Yıl: 2019; Ay: Eylül; Cilt: 11/YAZ, Sayı: 43

TURAN-CSR International Scientific, Peer-Reviewed and Refereed Journal; ISSN: 1308-8041, e-ISSN: 1309-4033; Year: 2019; Month: September; Volume: 11/SUMMER, Issue: 43
DOI: http://dx.doi.org/10.15189/1308-8041

(29)

Dönüş SARITAŞ²¹⁸

HIRİSTİYAN TESLİSİ İLE HİNT TRİMURTİSİNİN KARŞILAŞTIRMALI OLARAK DEĞERLENDİRİLMESİ

A COMPARATIVE EVALUATION OF CHRISTIAN and INDIAN TRINITIES

ÖZ

Bu çalışmada Hıristiyanlığın Üç Öğeli Tanrı Anlayışı olan “baba, oğul ve kutsal ruh” bir diğer tabirle Hıristiyan Teslisi ile Hinduizm’deki Hint Tanrıları’nı ve panteonunu ifade eden “Brahma, Şiva ve Vişnu” yani Hint Üçleme’si karşılaştırmalı olarak irdelenecektir. Teslis, sözlük anlamı olarak üçleme demektir. Buna göre Hıristiyan inancında İsa Mesih bir Tanrı’dır. O, babasız olarak dünyaya gelmiştir. Teslis; Tanrı, İsa ve Ruhun aynı kişi olması anlamını taşımaktadır.

Hint Trimurtisi’ne göre ise Brahma, Şiva ve Vişnu Tanrı’nın kutsal üçlemesidir. Bu üçü, tek bedende üç baş olacak şekilde birlikte var olur ve tek Tanrı’yı oluştururlar. Brahma yaratıcı, Vişnu koruyucu ve Şiva yok edici gücü ifade etmektedir. Bu anlayışa göre Manu, tıpkı İsa Mesih gibi bir insandır ve onu yaratan Tanrı Brahma’dır. Tanrı Vişnu ise insanlara örnek bir kişinin nasıl olması gerektiğini öğretebilmek için yeryüzüne inip, bedene bürünmüştür. Bu Tanrı’nın beden alma inanışına ise “Avatara” ismi verilmiştir. Bu çalışmada bu iki inaç ve kültürün bilhassa, Üçlemeci Tanrı Anlayışı mukayese edilecektir. Ancak “kendisinden daha yücesinin düşünülemezliği” tek bir Tanrı ile, “birden fazla Tanrı’nın aynı bedende tecessüm etmesi” arasındaki tenakuz tartışılacaktır. Hıristiyan ve Hint Teslisleri (Üçleme) arasındaki benzerlikler ve farklılıklar ortaya konulacak, dahası, sözkonusu problem, bu anlayışların dinamiğini oluşturan kavramlar çerçevesinde açıklanacaktır. Ayrıca konuya açıklık getirmek bakımından genel olarak tevhid, özel olarak İslamdaki Tevhid Anlayışı, Üçlemeci Tanrı Anlayış’ı ile karşılaştırılarak müphem noktalar anlaşılır yapılmaya çalışılacaktır.

Anahtar Kelimeler: Teslis, Tevhid, İsa Mesih, Brahma, Şiva, Vişnu.

ABSTRACT

In this study the concept of trinity, father, son and holy spirit, which are considered as Three Elements of Christianity, will be compared with “Brahma, Shiva and Vishnu”, the Indian Trinity, which co- symbolizes the Christian Trinity and the Pantheon of Hinduism. Trinity means trilogy. Accordingly, in the Christian faith Jesus Christ is a God. He was born without a father. Trinity of God means that Jesus and the Spirit are Incorporated in the same person.

According to the Indian Trimurtis, Brahma, Shiva and Vishnu are the holy trinity of God. These three coexist with three heads in one body and form one God. Brahma signifies the so-called creator, Vishnu the protector and Shiva the destroying power. According to this understanding, Manu is a man just like Jesus Christ, and it is God Brahma who created him. God Vishnu descended to the earth in order to teach people how an exemplary person should be. This polytheistic belief in incarnation is called “Avatara.. In this study, these two beliefs and cultures will be compared, in particular, the Trinity Concept. However, the disagreement between a single God which cannot be considered higher than himself and the incarnation of more than one God in the same body will be discussed. The similarities and differences between Christian and Indian Trinity will be manifested. This problem will be explained within the framework of the concepts that make up the dynamics of these approaches. In addition, in order to clarify the subject, monotheism in general, in particular the concept of monotheism in Islam, will be clarified to make ambiguous points comprehensible by comparing with the Trilogy.

Keywords: Trinity, Monotheism, Jesus Christ, Brahma, Shiva, Vishnu.

²¹⁸ Ankara Üniversitesi Doktora Öğrencisi; Ankara/TÜRKİYE; E-posta: dnssrts26@gmail.com



http://www.turansam.org

TURAN-SAM: TURAN Stratejik Araştırmalar Merkezi * TURAN-CSR: TURAN Center for Strategic Researches

TURAN-SAM Uluslararası Bilimsel Hakemli Dergisi; p-ISSN: 1308-8041, e-ISSN: 1309-4033; Yıl: 2019; Ay: Eylül; Cilt: 11/YAZ, Sayı: 43

TURAN-CSR International Scientific, Peer-Reviewed and Refereed Journal; ISSN: 1308-8041, e-ISSN: 1309-4033; Year: 2019; Month: September; Volume: 11/SUMMER, Issue: 43

DOI: http://dx.doi.org/10.15189/1308-8041

GİRİŞ

İnsanoğlu yüzyıllardır kendini, evreni ve Tanrı'nın mevcudiyetini sorgulamaktadır. Kendisini bir yere koyabilmek için Ademoğlu; ben kimim, beni kim yarattı, kainatın ve insanın yaratılışının ana gayesi nedir, Tanrı var mıdır ve eğer varsa özü itibariyle nasıldır? gibi soruları daima kendisine sormuştur. Bu sorulara yanıt arayan yalnızca insanlar değil, bilim insanları, teologlar ve filozoflar da bu sorunu gündeminde tutmuşur ve konu güncelliğini halen taşımaktadır.

İnsan genel itibariyle inanma ihtiyacı duyan bir varlıktır. Bu inanç sayesinde yaşama tutunur ve varlığını idame ettirir. İtikatsızlığı tercih ettiğinde bir boşlukla karşı karşıya kalacağını, evrendeki her şeyin ve tüm değerlerin manasını yitireceğini bilir. Bu bakımdan Tanrı İnancı genel kabul görmektedir. Çünkü insan başıboş bırakılmış ve fırlatılıp atılmış bir varlık değildir. İnsan salt zihinden ve nöronlardan ibaret biyolojik bir canlı da değildir; anlam ve değere sahip, manevi ve ruhsal bir varlıktır aynı zamanda. Bu bakımdan insana bir obje gibi bakılamaz. Dolayısıyla insana bu *aksiyolojik değeri veren*, aleme ve insana bir yaşam vadeden bir Yaratıcı'nın da olması kaçınılmazdır.

Tanrı Fikri zihinleri sürekli olarak meşgul etmiştir. İnananlar için Tanrı, kendisinden daha mükemmeli tasavvur edilemeyendir. Fakat mutekit, yani inanan kimseler için de Tanrı mefhumu, zihinde farklı bir kavrayışı canlandırır. *Tanrı nasıldır, neye benzemektedir?* Tanrı şüphesiz her yerde hazır ve nazır olandır. Yaratılanlara benzemeyen doğmamış ve doğurulmamıştır. Ancak farklı toplumlardaki Tanrı Algı'sı yine de birbirinden farklılık göstermektedir. Örneğin, Müslümanlar için Allah tektir, bu bakımdan *Tek Tanrı'ya* inanırlar. Öte yandan çok Tanrıculığı savunan kesimler de vardır. Antik Yunan'ın, İslam Öncesi Putperest Arap Kavimleri'nin ve bazı Hint Kesimlerinin çok Tanrıya inandığı bilinmektedir. Ancak çok Tanrı'nın olması evrende bir kaosa sebep olmaz mı? Dahası, böyle bir inançta Allah dışındaki cisimlerin de İlahlaştırıldığı fark edilmektedir. İnsanların eskiden Güneş'e ve Ay'a taptığı hatırlanacak olursa, zaten yaratılan bir şeye tapmak insanın kendisiyle çelişmesi ve Tanrı'ya eş koşması anlamına gelmez mi? Putperest Araplar'da, insanların kendi yaptıkları yiyeceklerden put yapıp, acıktığında ise yemeleri, bu anlamda ciddi bir tenakuz oluşturur. Perestij ettiği ihatiyaç anında tüketecek kadar kıymet vermek, yaratılmış bir nesneyi Tanrı haline getirmek gibi bir çelişkiyi doğurmuştur. Bu misaller, Üçleme Anlayışı'nı farklı yönleriyle ortaya koymak için verilmiştir.

Konuya dönülecek olursa, *Tek Tanrı Anlayışı* ile *Çok Tanrıculığı* savunan muayyen bir kesimin olduğu fark edilmiştir. Felsefenin en temel problemlerinden birisi *Teslis ve Tevhid Anlayışı*'dir. Bu konuda din adamları ve filozofların birbirinden farklı görüşleri olsa da genel kabul gören anlayış Allah'ın tek olduğu Tevhid inancıdır. Bu çalışmada genel olarak, *öncelikle* Hıristiyan İnancındaki teslis öğretisine ve *sonrasında ise* Hindular'ın savunduğu Trimurti Meselesi'ne değinilecek, her iki durum karşılaştırmalı olarak mukayese edilecek, özgürlük sorumluluk ve diriliş mefhumları da hesaba katılarak her iki teslisteki çelişki ve eksiklikler sorgulanacaktır. Ayrıca her iki *Üçleme Anlayışı* da Tevhid Yörüngesi'nde tartışılmaya devam edilecektir.

HİRİSTİYAN TESLİSİ

Hıristiyanlar Tanrı'nın üç unsurdan oluştuğuna inanırlar. Bu üç unsur; Baba, Oğul ve Kutsal Ruht'ur. Bu anlayışa Teslis denir. Burada *üç ayrı ilah değil, tek cevherli üç kişiden oluşan bir üçlü birlik* söz konusudur. Bu üçlü birliğin Oğul olan İsa'da bedenleştiğine ve O'nun Tanrı olduğuna inanılır. İsa Mesih, insanları günahattan kurtarmakla görevlidir. Teslise inananlar olduğu gibi inanmayanlar da vardır. Teslisin kabul görmemesinin nedeni, üç ayrı unsurun tek cevher olarak görülemeyeceği düşüncesidir. Bu bakımdan teslis öğretisine karşı tevhid, bir çözüm ya da alternatif olarak sunulmuştur. Her ne kadar Hıristiyanlıkta üç ayrı ilahtan bahsedilse de bunlar tek bedende cisimleşmiştir. Dolayısıyla tek bir Tanrı'ya yani monoteizme inandıklarını vurgularlar. Ancak monoteizm, Tevhid'den farklıdır. Çünkü Tevhid'de tek cevher ya da tek Tanrı vardır yani üçleme anlayışına gerek yoktur. Tevhid ve Teslis meselesine geçmeden evvel, kelimelerin manalarını açıklamak konuyu irdeleyebilmek bakımından elzemdir.



1. Kelime Anlamı Olarak Tevhid ve Teslis

Üçleme anlamına gelen ve trinitas, trias, trinity ve trinité olarak da kullanılan teslis; “*Miladi üçüncü ve dördüncü yüzyıllar arasında şekillenen ve Hıristiyan Akidesinin temelini oluşturan üçlü ilahlık anlayışı*” anlamına gelmektedir. Teslis, tek bir Tanrı’daki üçlü unsuru; Hıristiyanlıkta **baba, oğul ve kutsal ruhu**, Hinduizmde ise **Brahma, Şiva ve Vişnu’yu** ifade eder. *Üçlü birlik* anlamına da gelmektedir. Hıristiyan anlayışına göre oğul olan İsa Mesih ile ruhu tek bir Tanrı’nın yani Baba’nın farklı görünüşleri şeklinde tevil edilmiştir. Bunlar özde bir olsa da şahsiyet olarak ayırdırlar. Bunlardan Baba’nın yani Tanrı’nın görevi yaratma iken Oğul İsa’nın görevi kurtarmadır. Üçüncü şahsiyet olan kutsal ruhun görevi ise kutsamadır.²¹⁹

Cevizci’nin Paradigma Sözlüğünde *üçlemecilik* olarak geçen Teslis şu şekilde tanımlanmaktadır: “*Hristiyan teolojisinde, Tanrı’nın doğasının töz bakımından bir, kişi ya da cisimleşme bakımından üç olduğunu öne süren anlayış. Bu inanca göre, Tanrı birdir, fakat Baba, Oğul ve Kutsal Ruh olarak üç şekilde görünür.*”²²⁰ Buna göre üçlemeden kasıt üç ayrı varlığın tek bedende birleşmesi ve dolayısıyla da bütünleşmesidir.

Tanrı, vücûdu yani öz yapısı itibariyle bir ve bölünmeyen, sonsuz bir varlıktır. Buna *Tevhid* denir. Ancak kişiliği itibariyle baba, oğul ve kutsal ruh şeklinde tebarüz eder. *Buna göre baba bilinçli bir öz, oğul söz ve ruh da kutsallığı betimler.* Buna teslis, üçlü birlik ya da *Tevhit’te Teslis* de denir. O halde Tanrı tektir fakat üç farklı konumda mevcudiyet göstermektedir. *Bir cevher içerisinde üç adet benlik ya da bilinç bulunur.*²²¹ Buna göre Tanrı mahiyeti ile tek olsa da kişiliği dolayısıyla üçlü bir birliği teşkil eder. Buradan anlaşılan şu ki, üçlü birlik anlayışına göre İsa, Tanrıdır.

Teslis lafızını ilk kez *trias* olarak M.S. 180’de Theophilus kullanmıştır. Theophilus, Tanrı’nın üçlemesinden söz etmiştir. 3.yy.’da Latince’deki kullanım şekliyle *Trinitas* olarak Tertullianus kullanmıştır.²²²

Birlikçilik, bircilik veya birlik olarak da tabir edilen *Tevhid* ise: “*Birciliğe eş değer olan bir öğreti olarak, gerçekliğin, madde ya da zihne indirgenecek şekilde, bir olduğunu savunan anlayış. Daha özel olarak da, 16. yüzyılda Hıristiyanlık içinde gelişen akım ya da mezhep. Teslisi ve İsa’nın Tanrılığı’nı reddederek, Tanrı’nın bir olduğunu öne süren Hristiyan mezhep*”²²³ olarak tanımlanmaktadır. Fakat *Tevhid* sözcüğü monoteizmle karıştırılmamalıdır. Bilindiği üzere *Tevhid*, İslam Tanrısı olan Allah’ın dışındaki Tanrıların reddedilmesidir. Tek Tanrıçılık anlamına gelen monoteizmde ise tüm dinler monoteizmin kapsamına girer.²²⁴

Tevhid kelimesi lügatte bir olma anlamına gelen *vahdet* kökünden türemiştir. *Tevhid*’den kast edilen ‘*bir şeyin bir ve tek olduğunu kabul etmektir*’. Bu lafızın zıttı şirk koşmak anlamına gelmektedir.²²⁵ Tanımdan anlaşılacağı üzere *Tevhid* Fikri, bir ve tek olan Allah’ı tanımlamak için kullanılır. Birlik ve Üçlük meseleleri tartışılmadan evvel, teslis fikrinin resmileşmesiyle birlikte İsa’nın nasıl Tanrılaştırıldığına değinmekte fayda vardır. Buna göre Kilise, resmi bir öğretilerle inançlarını sağlama almayı arzu etmiştir.

2. Teslis Öğretisinin Resmileşme Süreci

Hıristiyanlıkta İsa, Mesih olarak kabul edilir ve O’nun Tanrı olduğuna inanılır. Bu hususta diğer dinlerde peygamber olarak görülen bir şahsın, Tanrılaştırıldığı anlaşılır. İsa Mesih’in nasıl İlahlaştırıldığını anlayabilmek için evvela teslis öğretisinin resmileşme sürecine değinilmelidir. İsa’nın Tanrı olarak algılanma ve Tanrılaştırılma prosesine bakıldığında, insanın fasık olma niteliğine haiz olması, İsa Mesih’in bakire bir anneden doğmuş olması ve O’nun mucizeleri ile çarmıha gerilmesi, akabinde dirilip göğe yükselişi ve bedenleşmesi gibi anlayışlar geliştirilip itimat edilmesi gereken birer dogmaya dönüştürülmesi istenmiştir. Böylece Kilise, öğrenilmesini istediği bu inanış biçimlerini felsefi mefhumlarla izah etme niyetinde bulundu.

²¹⁹ Jacques Waardenburg, *TDV İslam Ansiklopedisi*, TDV Yayınevi, İstanbul, Cilt 40, 2011, s.548

²²⁰ Ahmet Cevizci, *Paradigma Felsefe Sözlüğü*, Paradigma Yayıncılık, İstanbul, 1999, s.878

²²¹ Carlos Madrigal, *Üç Tanrı mı Tek Tanrı mı? ‘Tevhitte Teslis’ Hıristiyanların Üçlü Birlik İnançının İncelenmesi*, Bütün Dünya Kitaplığı, İstanbul, 2013, s.48

²²² Mehmet Bayraktar, *Bir Hıristiyan Dogması: Teslis*, Ankara Okulu Yayınları, Ankara, 2007, s. 38.

²²³ Ahmet Cevizci, *Paradigma Felsefe Sözlüğü*, s. 153.

²²⁴ Ayrıntılı bilgi için bkz. http://www.felsefe.gen.tr/felsefe_sozlugu/t/tektanricilik_monoteizm_nedir_ne_demektir.asp

²²⁵ Mevlüt Özler, *TDV İslam Ansiklopedisi*, TDV Yayınevi, İstanbul, Cilt 41, 2012, s. 18.



Bu amaçla Konstantin, İznik Konsili'ni (325) toplar ve bu öğretilerin resmileşmesi ve netleşmesi için gerekli irtibatları sağlar. Bu kurulda ilk kez Yunan Kültüründen *ousia* (substance) kavramı ele alınmıştır. Böylece Oğul'un Tanrı'yla aynı vücuda sahip olduğu savı resmileştirilmiştir.²²⁶ Bu öğretinin resmileşmesiyle birlikte akla, İsa'ya yani bir insan olan İsa'ya tapınmak gerektiği gelir. Yani bu öğretinin bir resmiyet kazanmasıyla da beraber bir insanın, bir peygamberin Tanrılaştırıldığı fark edilmektedir.

Teslis öğretisi, bunun yanı sıra, Yeni Eflatuncu fikirlerin etkisiyle Hıristiyanlık inancında kullanışlı ve mühim bir hale gelmiştir. *Buna göre Tanrı olarak kabul edilen bu üç hipostazın uzlaştırılması amacına gidilmiştir.* Sonuç olarak M.S. 325'de İznik Konsili'nde resmen nihai halini almıştır. Bu doktrin Augustinus tarafından izah edilmiş ve tüm Hıristiyan Aleminin ana öğretisi haline gelmiştir. Oğul ve Kutsal Ruh, Tanrı'dan çıktığı için Tanrı olmak zorundadır. Haliyle Tanrı'nın kişiliği de üç kez çoğalmış olur. Tanrı aleminden ayrı olarak zuhur eder ancak kendini bir gerçeklik olarak Oğul'da gösterir. Ayrıca *Vatikan'ın 1992 yılındaki neşriyatında fark edileceği gibi, teslis öğretisinin benimsenmeye devam ettiği görülür. Bir ilmihalde, üçlemenin üç ayrı Tanrı değil, tek bir Tanrı olduğunu vurgularlar.*²²⁷

Kitabı Mukaddeste Tevhid'in yani Tek Tanrı'nın önemi sıkça vurgulanmaktadır. Dolayısıyla teslis öğretisinin resmiyet kazanmasıyla, Kutsal Metnin tahrif edildiği anlaşılmakta ve kendi ana kaynaklarına itibar etmedikleri fark edilmektedir. Mevzunun daha iyi kavranması için birlik ve üçlük hususlarının Kitabı Mukaddesteki yeri irdelenebilir.

3. Tanrı'nın Birliği ve Üçlüğü Meselelerinin Kitabı Mukaddes'teki Yeri

Tanımda Tanrı'nın özü itibariyle tek olduğu belirtilmişti. Buna göre Tanrı tabiatı gereğince bölünemez ve bileşik olmayan bir yapıya sahiptir. Tanrı'nın birliği meselesi Kitab-ı Mukaddes'te özellikle de Eski Ahitte yer yer geçmektedir. Kutsal metinden Tanrı'nın tekliği meselesine örnekler verilecek olursa;

1. Dinle, ey İsrail! Allah'ımız olan Rab tek Rab'dir (Markos 12: 29-30).
2. Allah birdir. (Galatyalılara Mektup 3: 20).
3. İyi olan tek biri var, o da Allah'tır. (Markos 10: 17-18).
4. Birden fazla Tanrı yoktur. (Pavlus'un Korintlilere Birinci Mektubu 8: 4).
5. Sen Allah'ın Bir olduğuna inanıyorsun, iyi ediyorsun... (Yakup'un Mektubu 2: 19).

Örneklerden anlaşılacağı üzere İncil'de Tanrı'nın bir olduğuna inanılmaktadır. Tanrı'nın var olup olmadığı ile O'nun birliği meselesi bir tartışma konusu değildir. Bununla birlikte üçlü birlik inancı da Kutsal Kitap'ta mevcuttur. Üçlü Birlik anlayışına göre baba, oğul ve kutsal ruh ebedidir ve üç ayrı mevcudat olarak tek ilahi özde birleşmiştir.

Bunun yanı sıra, *Eski Ahit'te Baba kelimesi daha çok Tanrı'ya tek olan Tanrı'ya ifade ederken*²²⁸, *Yeni ahitte İsa mucizeleri örnekleriyle, O'nun Tanrılaştırıldığı fark edilmektedir.*²²⁹ Dolayısıyla **kutsal metnin aslının bozulduğu** sonucuna ulaşılmaktadır. Tanrı'nın Birliği tartışma konusu olmasa da üçlüğü fikri bir tartışma konusu olmuştur. Üçlü birlik inancı ise Kutsal Kitapta şu şekilde geçer:

1. İsa yanlarına gelip kendilerine şunları söyledi: Gökte ve yeryüzünde bütün yetki bana verildi. Bu nedenle gidin, bütün ulusları öğrencilerim olarak yetiştirin. Onları Baba, Oğul ve Kutsal Ruh'un adıyla vaftiz edin. Size buyurduğum her şeye uymayı onlara öğretin. İşte ben, dünyanın sonuna dek her an sizinle birlikteyim (Matta 28: 18-20).

2. Ama Baba'nın benim adımla göndereceği Yardımcı, Kutsal Ruh, size her şeyi öğretecek, bütün söylediklerimi size hatırlatacak (Yuhanna 14: 26).

3. Onların üzerine üfleyerek, Kutsal Ruhunu alın dedi (Yuhanna 20: 22).

²²⁶ Mahmut Aydın, "Yahudi Bir Peygamberden Gentile Tanrı'ya: İsa'nın Tanrısallaştırılma Süreci", İslamiyat Dergisi, Cilt: 3 Sayı: 4, 2000, s. 60.

²²⁷ Arif Yıldırım, "Teslis Değil Tevhid Üç Değil Tek İlahi Din", *Ekev Akademi Dergisi*, Yıl 9, Sayı 23, Bahar 2005, 49-68, s. 60-61.

²²⁸ İbrahim Yıldız, "Hıristiyanların Hz. İsa'yı İlahlaştırması: Kuran'da Bu Yanılgının Nedenleri ve Giderilmesi", *The Journal of Academic Social Science Studies*, Sayı:65, Mart 2018, 305-324, s. 309-310.

²²⁹ İbrahim Yıldız, "Hıristiyanların Hz. İsa'yı İlahlaştırması: Kuran'da Bu Yanılgının Nedenleri ve Giderilmesi", s. 316.



4. Size doğrusunu söyleyeyim, insanların işlediği her günah, ettiği her küfür bağışlanacak ama Kutsal Ruh'a küfreden asla bağışlanmayacak (Markos 3: 28-29).

5. İsa Mesih'in doğumu şöyle oldu: Annesi Meryem, Yusuf'la nişanlıydı. Ama birlikte olmalarından önce Meryem'in Kutsal Ruhtan gebe olduğu anlaşıldı. Kız gebe kalıp bir oğul doğuracak, adını İmmanuel koyacaklar. İmmanuel, Tanrı bizimle demektir (Matta 1: 18).

Görüldüğü üzere İsa Mesih'ten Kutsal Ruh olarak bahsediliyor. İsa Mesih bilindiği üzere babasız olarak Hz. Meryem'den doğmuştur. Onun doğumunun İncil'deki tabiri sıra dışı bir hadise olarak ifade edilmektedir. İsa, babasız dünyaya gelmiş ilahi bir fenomendir. Buna göre **İsa, Tanrı'nın yeryüzündeki şeklidir**. Dolayısıyla Hıristiyanlar İsa'nın bir kurtarıcı olduğuna inanmaktadırlar.

Bu ve bunun gibi diğer metinlere bakıldığında, kutsal kitapta açıkça Teslis ifadesinin kullanılmadığı görülür. Ayrıca açık bir üçleme olduğu da söylenemez. Fakat Üçlü Birlik fikri az önce de belirtildiği gibi Matta'da: **“Onları Baba, Oğul ve Kutsal Ruh'un adıyla vaftiz edin” (Matta 28: 19-20)** şeklinde geçmektedir. Teslis inancının kabulü daha sonra olsa da, İsa Mesih'e atfedildiği genel olarak kabul görür.²³⁰

Bu öğretinin temelinde, gerçekten var olanın tümel olduğunu, tikellerin tümelden dolayı, tümel sayesinde var olduğunu savunan Platoncu Realizm ve Hristiyanların, Hz. İsa'nın Tanrılığı'nı ve kutsal kitapta geçen Kutsal Ruhun Tanrısallığı'nı, çok Tanrıcılığı'nın saçmalıklarına düşmeden koruma isteği bulunur.²³¹ Burada bahsedilen öğretinin plüralist olmadığını, bilakis Tanrı'nın tek olduğunun altı çizilmektedir. Nitekim Tanrı'nın çokluğu idesi muhtelif problemlere yol açacağı için kabul edilemezdir.

Teslis konusuna Kuranı Kerim'de de yer verilmektedir. Kuran'da: **“Andolsun ki Allah, kesinlikle Meryem oğlu Mesih'tir diyenler kafir olmuşlardır. Halbuki Mesih Ey İsrailoğulları! Rabbim ve Rabbiniz olan Allah'a kulluk ediniz. Biliniz ki kim Allah'a ortak koşarsa muhakkak Allah ona cenneti haram kılar”** demiştir ve yine devamındaki ayette de **“Andolsun Allah için üçüncüsüdür diyenler de kafir olmuşlardır. Halbuki bir tek Allah'tan başka hiçbir Tanrı yoktur. Eğer vazgeçmezlerse, içlerinden kafir olanlara acı bir azap isabet edecektir. Meryem oğlu Mesih ancak bir resuldür”** denilmektedir (Maide: 70-75). Ayetten anlaşılacağı üzere İslam dininin kutsal kitabında Hz. İsa'nın bir Tanrı değil, bir peygamber olduğu açıktır. İslam İnancı'na göre Hz. İsa, Hıristiyanların inandığı gibi bir üçün üçüncüsü değil, O, yalnızca diğer peygamberler gibi insanlara doğru yolu izah etmek üzere görevlendirilmiş bir insandır. Allah tektir. Onun başka bir ruha ya da bedene bürünme gibi bir durumu olamaz. Allah özü ve şahsiyeti ile birdir ve ebedidir. O, doğmamış ve doğurulmamıştır. Dolayısıyla İslamiyet'te **Üçleme'nin** yerinin olmadığı görülmektedir. Kuranı Kerim'de de, İncil'de olduğu gibi tam olarak teslis kelimesi geçmese de Üçleme'ye değinildiği açıktır. Dolayısıyla İslam'da tam bir Tevhid inancı vardır.

Sonuç olarak Eski Ahit'te öncelikle Tanrı'nın birliği savunulurken, Yeni Ahit'te bu durumun değiştiği ve Tanrı'nın üçlemesinden bahsedilmektedir. Buradaki üçleme politeizmdeki gibi bir üçleme değil aksine monoteist bir yaklaşım olduğu iddia edilmektedir. *Hıristiyanlar her ne kadar tek Tanrı'ya inandıklarını iddia etseler de özünde Tek Tanrı, Üç Tanrı'nın bir formudur.*

Üçlük, üçleme, üçlemecilik olarak da tanımlanan teslis öğretisi bazı tartışmalara sebep olmuştur. Çünkü bu anlayış, **temelinde üç ayrı mevcudiyetin bir arada olmasını** gerektirmektedir. Tanrı'nın bileşik bir varlık olmadığı düşünüldüğünde, öğretinin çelişkili olduğu düşünülmektedir. Bu inancın insicamsız olduğunu savunan filozoflar olduğu gibi onu benimseyenler de vardır. Fakat genel kanı tek Tanrı inancı yani İslamdaki Tevhid Fikri ya da diğer dinlerdeki monoteizmdir. Teslis fikrinin eksikliğini kapatmak amacıyla genel olarak kabul edilen ve teslisin karşısında yer alan anlayış ise *Tevhid* ve *Monoteizm* anlayışıdır.

4. Tanrı'nın Birliği veya Üçlüğü Konusunda Filozofların Görüşleri

Hıristiyan düşüncesinde İsa'nın Tanrı olduğu şeklinde betimlenen Teslis İnancı genel olarak kabul görürken, İslam İnancı Tevhid düşüncesini kabul etmekle birlikte teslis fikrini makbul bulmamaktadır. Çünkü Tanrı tektir ve üç ayrı varlığın aynı bedende vücut bulması ya da Tanrı'nın doğması görüşü çelişkili kabul

²³⁰ Fuat Aydın, *Hıristiyanlık*, Sakarya, 2015, s. 25.

²³¹ Ahmet Cevizci, *Paradigma Felsefe Sözlüğü*, s. 153.



edilir. Bu sebeple filozoflar arasında da çokça tartışılan bu konuda genel kabul gören kanı Tevhid İnancı ya da monoteizm iken Tevhid, Teslis Fikri'ni çürütmek amacıyla savunulmaktadır.

5. Tanrı'nın İkililiği ya da Üçlüğü Konusunda Filozofların Görüşleri

Teslis konusunda İsa Mesih'in öğretilerini insanlığa yaymak için büyük çaba gösteren Pavlus'u göstermek yerinde olacaktır. Onun İsa Anlayışına bakıldığında, kendini *İsa'nın Havarisi* gibi gördüğü fark edilir. İkisi arasındaki bağın, Hıristiyan Geleneğinde mühim bir konuma sahip olduğu anlaşılır. Çünkü Pavlus'un görüşlerinin temelinde İsa Mesih vardır. Amacı İsa Mesih'in Davası'nı halka aktarmaktır. Bu sebeple O, kurtarıcı Mesih'in yolundan giden bir elçidir denilebilir. Pavlus'a, İsa'nın Öğretileri'ni aktaracak bir fail olarak bakıldığı için, Mesih'ten daha ileri bir *hegemon* olarak görülür. Dolayısıyla onun dini görüşlerinin Mesih Merkezli olduğu ve Hıristiyan Öğretilerinin de kaynağını oluşturduğu gözlemlenir. Pavlus'ta Hıristiyan Alemi'nin inandığı gibi bir Mesih İsa Anlayışı vardır. Yani, İsa'nın tecessüm eden bir Tanrı olduğunu, selamet için görevlendirildiğini ve yeniden dirilip göğe yükseldiğini koyutlar.²³² Pavlus, İsa'nın temel doktrinlerini insanlığa aktarma maksadı taşır. Öğretisinde *Tek Tanrı değil, Baba Tanrı ile bedenleşen bir Oğul Tanrı anlayışı vardır*. Dolayısıyla onun öğretisi monoteizmden varestedir. O, daha çok Hıristiyanlığın inandığı Baba, Oğul, Kutsal Ruh Üçlemesi'ne atıfta bulunduğu için öğretisi Teslis İnancı'nı desteklemektedir.

Bunun yanı sıra Pavlus, daha çok İsa'nın hayatı ile ilgili olarak O'nun düşünceleri ve tutumlarından çok, *Haç Hadisesi Sonrası Dönemi* konu edinir. Her ikisinin de yaşamlarında benzer yönlerin olduğu dikkat çeker. Örneğin, ikisi de hayatını hizmete adanmış, acıyla geçen bir hayat, yoksulluk ve bekaret yaşamışlardır. Hayatlarındaki bu benzerliğin yanı sıra anlatım tarzlarının da benzediği öne sürülür. Ancak bu benzerliklerin yanı sıra aralarında ciddi farklılıklar da bulunur. Tanrı ve kurtuluşla ilgili görüşleri, buna örnek olarak gösterilebilir. En önemli farklılıklardan bir tanesi, İsa'nın insanları kurtuluş için Tanrı'nın egemenliğine girmeye davet ederken, Pavlus kurtuluşu İsa Mesih'te görmektedir. Dolayısıyla Mesih'in teleolojisi Tanrı Merkezli iken, Pavlus'unki Mesih Merkezli'dir. Bir diğer husus İsa, insanları bu dünyanın günahından kurtarmak, hesap gününü hatırlatmak niyetiyle Tanrı'nın Hükümranlığı'na çağrıda bulunurken, Pavlus'un öğretisinde Mesih'in Egemenliği söz konusudur. Öte yandan Mesih İsa için temel olan, bir insanın kişiliği değil, Tanrı'nın Mesajıdır. Pavlus'un Öğretilerinde vurgulanan ise İsa'nın Mesajları'dır. *Tanrı hakkındaki düşüncelerinde İsa'nın tek bir Tanrı'ya inanması bağlamında monoteist, Pavlus'un bir Oğul Tanrı'ya inanması bağlamında mütealaalarda bir düallite olduğu fark edilir*. Öte yandan mektuplarında Ruhu Mesih'le bir tuttuğu da dikkat çekmektedir.²³³ Haliyle Pavlus'un ana doktrininin teslis olduğu fark edilmektedir. Teslis ile Politeizm arasındaki ayrımı da vurgulamak mühimdir. Çünkü Politeizmde birden çok Tanrı vardır. Oysa Teslis Anlayışında birbirinden üç ayrı cevherin tek bir Tanrı'da bedenleşmesi söz konusudur. Tanrı tek olsa da üç ayrı cevherin bütünleşmesi mevzubahistir.

Ortaçağ Felsefesinde ismi çokça zikredilen Augustinus'da ise Tanrı ortak öze sahip olmakla birlikte O, aynı zamanda da birbirinden ayrı birer cevher olan Baba, Oğul ve Kutsal Ruhtur. Tanrı için cari olan diğer üç cevher için de geçerlidir. Ona göre bunların birbiri üzerinde üstünlük kurması gibi bir durum söz konusu olamaz.²³⁴ O, öğretisinde Platoncu'dur. Augustinus Teslis'in Çok Tanrıcılıkla bir tutularak abartıldığını öne sürer. *Üç cevherin birbirinden ayrı olmakla birlikte, tek ve aynı Tanrı'yu oluşturduklarını dile getirir. Bunu da insandaki akıl, duygu ve düşünce birliğine bağlar*. Bunlar da bireyde tek ve aynı neferi oluştururlar. O, Arius'un ve Ariusçuların birliği savunmasını tenkit eder.²³⁵ Dolayısıyla O, Hıristiyanlıktaki gibi bir teslis anlayışına sahiptir.

Teslisi savunan bir diğer isim Justin Martyr'dir. Fakat O, ilk Hıristiyanlardan olduğu için onun görüşü daha farklıdır. Martyr, putperestlikten Hıristiyanlığa dönmüştür. Justin Martyr gibi ilk Hıristiyan Teologlar'ın;

²³² Şinasi Gündüz, *Pavlus Hıristiyanlığın Mimarı*, Ankara Okulu Yayınları, Ankara, 2001, s. 203.

²³³ Şinasi Gündüz, *Pavlus Hıristiyanlığın Mimarı*, s. 207-216.

²³⁴ Mehmet Sait Reçber, "Swinburne'un Teslis Felsefesi", *İslamiyat Dergisi*, Cilt 3 Sayı 4, 2000, s. 100.

²³⁵ Alfred Weber, *Felsefe Tarihi*, Sosyal Yayınlar, İstanbul, 1991, s. 129-130.



Teslisi, putperestlikle ve Yunan Felsefesi'yle uzlaştırdıkları fark edilmektedir.²³⁶ Teslisin, insan ve Tanrı'nın cisimleşmesi düşünüldüğünde, putperestliği anımsatması tabiidir. Putperestlikte de bilindiği üzere münhasıran Hint Kültürü'nde politeist bir yaklaşım vardır. Tanrılar bu dönemde birden çoktur. Birden çok put, yani Tanrı vardır. O dönemde de Tanrı'nın cisimleştiği fark edilmektedir. Dolayısıyla teslisin putperestliğe benzetilmesi makuldür.

Marius Victorinus de teslis dogmasını savunanlar arasındadır. O, Hıristiyanlıktaki gibi Oğul'un Tanrı olduğuna inanmaktadır. Bu fikirlerini *İlahi Sözün Üremesi Üzerine* isimli yapıtında dile getirir.²³⁷

Bunların yanı sıra John Askunages, Steghen Gobarus, John Philopon, Eugenius ve Roscelin gibi isimler de sayılabilir. İlk iki filozof monofizist, Roscelin ise bir diyalektikçi ve nominalisttir.²³⁸

Tanrı'nın Üçlüğü'nü yani teslisi savunanlara göre Tanrı'nın üç ayrı cevheri de aynı anda taşıdığı fakat yine de Tanrı'nın tek olduğu anlayışının hakim olduğu görülmektedir. Teslis öğretisi bazı güçlülere sebep olması dolayısıyla birçok filozofun eleştirilerine ve reddiyelerine sebep olmuştur. Bu sebeple Tek Tanrıci Monoteist Anlayışı veya Tevhid Fikri genel kabul görmüştür.

6. Tanrı'nın Birliği Konusunda Filozofların Görüşleri

Eski İlkçağ Uygarlıkları'nda daha çok politeizme inanılırken; Hıristiyan, Müslüman ve Yahudi uygarlıklarında daha çok monoteizm hakimdir. Monoteistler Tanrı'nın tek olduğunu vurgulamaktadırlar. Hıristiyanlıktaki teslis inancında Tanrı'nın tek olduğu vurgulansa da aslında üç ayrı Tanrı'nın olduğu fark edilmektedir. Bu haliyle teslis öğretisi çeşitli tartışmalara kapı aralamaktadır.²³⁹ Tartışmaların nedeni daha önce de belirtildiği gibi *Tanrı'nın üç ayrı cevherden oluşamayacağı* mütalaasıdır. Üstelik Tanrı'nın doğması ve Baba ile Oğul'dan bir de ruh çıkmasıyla Tanrı'nın teşekkül etmesi fikri izah edilmesi son derece zor olan bir husustur.

Teslis öğretisini reddedenlere göre, teslis anlayışı üç ayrı varlığı ifade ettiği için tek tözlü bir tek Tanrı olamaz. Dolayısıyla tek Tanrının olduğu monoteizmi savunduklarını söylemeleri bir tutarsızlıktır. Onlar tek Tanrı'ya değil, birbirinden ayrı üç farklı Tanrı'ya inanmaktadırlar.²⁴⁰

Bunun yanı sıra daha önce teslis fikrinin resmileşmesiyle, İsa'nın Tanrılaştırıldığından bahsedilmişti. Bu fikir yani üç ayrı cevherin tek vücutta tecessüm etmesi bir melezeleşmeyi ve dolayısıyla da Melez Bir Tanrı fikrini akla getirir. Haliyle bu mevzu da tartışmalıdır.

Bazı Hıristiyan teologlarına göre tevhid ve teslis öğretisi birbiriyle çelişmektedir. Teslis meselesinin, tevhide uymadığı birçok filozof tarafından tartışma konusu haline getirilmiştir. Bu tartışmalara göre; Oğul İsa, baba olan Tanrı ile nasıl bir ilişki kuracaktır. Oğul insan olduğuna göre ne kadar Tanrısaldır ve ne kadar Tanrı'ya benzemektedir? Buna göre bunun anlamı şudur, eğer İsa Tanrı ise diğer yaratılan insanlardan üstündür. Arius'a göre Oğul, yaratılmıştır ve bu yüzden Tanrı'dan ayrı bir öze sahip olmak zorundadır. Bu anlamda monoteist bir anlayışı savunmaktadır. Buna göre Arius, *Üçlü Birliğin* karşısındadır. Ona göre İsa bir insan olduğundan dolayı başlangıcı vardır ve sonradan yaratılmıştır. Bu yüzden Tanrı ile birliği söz konusu olamaz. İnsan günah işleyebilir ancak Tanrı günah işlememektedir. Tanrı'ya ait olan sıfatlar insana indirgenemez. Arius'un bu savına karşı çıkan onun piskoposu Alexander ve *Üçlü Birliği* savunan Athanasius olmuştur. Onlara göre, Tanrı ile İsa'nın özü birdir.²⁴¹

Son zamanların çağdaş din felsefecisi John Hick, Teslis Öğretisi'ni ve cisimleşmeyi İsa'nın engin bir Tanrı Bilinci'ne sahip olduğuyla ilişkilendirir. Ona göre İsa Tanrı Bilinçlidir çünkü O'na Baba diye hitap edilmekte, Kutsal Ruhla özdeşleştirilmekte ve hastaları iyileştirmektedir. İsa'nın huzuruna varmayı manevi

²³⁶ Mehmet Bayraktar, *Bir Hıristiyan Dogması: Teslis*, s. 40-42.

²³⁷ Ali Taşkın, *Ortaçağ Felsefesi Tarihi*, Sentez Yayınları, Bursa, 2018, s. 42.

²³⁸ Mehmet Bayraktar, *Bir Hıristiyan Dogması: Teslis*, s. 116.

²³⁹ Ali Taşkın, *Ortaçağ Felsefesi Tarihi*, s. 42.

²⁴⁰ Mehmet Bayraktar, *Bir Hıristiyan Dogması: Teslis*, s. 116.

²⁴¹ Dr. M. O. Opeloye, "Tanrı'nın Birliği ve Üçlü-Birlik; Kitabı Mukaddes ve Kuran-ı Kerim'deki Görüşlerin Analitik Bir Değerlendirmesi", Çev. Alparslan Yıldız, *Uludağ Üniversitesi İlahiyat Fakültesi Dergisi*, Cilt: 12, Sayı:2, 2003, 473/485, s. 475-476.



anlamda Tanrı'nın Huzuru'na varmak olarak ifade eder. Onunla karşılaşan insanların hayatında mutlaka bir değişim olduğundan söz eder. Hick'e göre Mesih'i Tanrı Bilinçli kılan bir diğer husus, onun Tanrı'yla insan arasındaki elçi görevini üstlenmesidir. Onun varlığı, Tanrı'yı topluma tanıtan somut bir delildir. **Hick'in** Çoğulcu **Kristolojisi**, Mesih'in çarmıha gerilmesinden sonraki anlayışa değil, O'nun Tanrı Bilinçliliği'ne dayanır. Bunun yanı sıra, İsa'nın kendisini Tanrı'nın Oğlu olarak tanıtmadığını, tersine bir şahsiyet olarak tanıttığını vurgulamaktadır. İsa bir insan olduğu için O'nun, her şeye gücü yeten bir Tanrı olarak tanımlanması yanlıştır.²⁴² Hick'in Teslis Tevil'ine bakıldığında, onun Tanrı Anlayışı'nın Hıristiyan İnanıcındakinden farklı olduğu dikkat çeker. Hick'in öğretisi İsa Merkezli değil, Tanrı Merkezli'dir. Bu bakımdan teslisi benimsememektedir. Bunun yanı sıra onun da söylediği gibi İsa'nın Tanrı olduğu ile ilgili bir savın doğru olmadığı görülmektedir.

Paul Knitter'in savına göre ise Yeni-Ahit'teki İsa anlayışı oldukça dışlayıcıdır. İncil'de İsa'nın insanoğluna gönderilen tek elçi olduğu, O'ndan başka bir kurtarıcı olmadığı ifadeleri bu dışlayıcılığın kanıtıdır. Bu ifadelerin Mesih Merkezli olduğu anlaşılmaktadır. Bu bağlamda Knitter çoğulculuğu Kurtuluş Teolojisi'yle birleştirir ve Kurtuluş Merkezli bir modeli benimser. Bu teoloji dünyadaki ötekileştirilmiş insanların deneyimlerinden hareketle oluşturulmuştur. Ana gayesi, bu faileri kurtarmak ve adil bir dünya yaratmaktır. Bu bakımdan var olan kurumları eleştirir. Kilisenin vurguladığı şekilde değil, Kutsal Kitap'ta geçtiği şekliyle Tanrı'ya inanmanın altını çizer. Buradan hareketle, teologların ezilen insanoğlunun sorunlarıyla ilgilenmesini ancak bu şekilde dini bir diyalogun kurulabileceğini vurgular. Kurtuluşa ancak bu şekilde kavuşulacaktır. Yoksa Kilise, İsa ya da Hıristiyan Merkezli bir anlayışla kurtuluşa ulaşılamaz. Zira bu anlayış dışlayıcılığı anımsatmaktadır.²⁴³ Knitter'in Teolojisinin Tanrı merkezli olduğu anlaşılmaktadır. Buna göre O, Hıristiyanlığın vurguladığı gibi bir Oğul Tanrı'ya inanmamaktadır. Zira İsa'nın vurguladığı da Tek Tanrı'nın Allah olduğu yönündedir.

Spinoza da Teslis Dogması'nı reddedenler arasındadır. Spinoza'ya göre çoklu ya da düalist cevher anlayışı kabul edilemez. Bu bakımdan monist bir öğretiyi vurgular. Ona göre cevher tektir ve bu cevherin var olmak için başka bir varlığa ihtiyacı yoktur. Ancak onun ileri sürdüğü cevherin birliği görüşü, Hıristiyanlarca red görmüş, kendisi de dinsiz olarak görülmüştür.²⁴⁴ Var olmak için başka bir şeye ihtiyacı olmayan tek varlık Allah'tır. Hıristiyanların kabul ettiği gibi bir Üçlü Cevher Anlayışı Spinoza'da da kabul edilemez görünmektedir.

Spinoza'nın yanı sıra Nietzsche ve Tolstoy da Teslis Dogması'nı akla aykırı görmektedirler. Onlara göre Hıristiyanlar Tanrı'nın ve yaşamın gerçek manasını hiçleştirmektedirler. Tolstoy Haç'a tapmaktansa Muhammedilik'e inanmayı tercih ettiğini vurgulamaktadır. O, tek olan Allah'ı ve O'nun peygamberini kabul eder. Çünkü Baba, Oğul ve Kutsal Ruh sırlarla dolu ve anlaşılmaz bir muammadır.²⁴⁵

Birden çok Tanrı'nın olasılığı sualine Swinburne başlarda olumlu yanıt verse de²⁴⁶ daha sonra kendi öğretisindeki değişiklik ve tenakuzları itiraf eder. Ondaki en önemli değişiklik, daha önce savunmuş olduğu Tanrı'nın birden fazla olabileceğini öne sürdüğü idesidir.²⁴⁷

Ayrıca İncil'de üç tanrıcılığın batıl olduğunu gösteren birçok ayet vardır. Teslis öğretisi Hıristiyanlığa sonradan ilave edilmiştir. Adem Peygamberden itibaren tüm dinlerde tek yaratıcı inancı vardır. Bunların her birinde yaratıcının adı Allah'tır. Barnabas'ın yazdığı Barnabas İncil'inde de Allah'ın Birliği tebliğ edilir. Bu İncilin Türkçesi de 1987 yılında yayınlanmıştır. Fakat İncillerin Yunan ve Latin çevirilerinde Putperest Olan Romalılar, tek ilahlık yerine, Çok Tanrıcılık'ın benimsenmesini uygun görürler. Böylece ilk kez Yuhanna'da çok Tanrıcılıktan bahsedilir. Konsilde de resmen onaylanır. Nedeni ise Romalıların Platon geleneğine bağlılığıydı. Platon'un öğretilerinde üçleme hakimdir. O, evreni yaratan Tek Tanrı olduğunu öne sürse de iki ayrı havarisinin de olduğunu savlamıştır. Böylece teslis mefhumu temayüz eder.

²⁴² Mahmut Aydın, *İsa Tanrı mı İnsan mı?*, İz Yayıncılık, İstanbul, 2002, s. 111-118.

²⁴³ Mahmut Aydın, *İsa Tanrı mı İnsan mı?*, s. 197-209.

²⁴⁴ Musa Kazım Arıcan, *Spinoza'nın Tanrı Anlayışı*, Hece Yayınları, 2015, s. 48-54.

²⁴⁵ Mehmet Bayraktar, *Bir Hıristiyan Dogması: Teslis*, s. 149-150.

²⁴⁶ Mehmet Sait Reçber, "Swinburne'un Teslis Felsefesi", s. 104.

²⁴⁷ Mehmet Bayraktar, *Bir Hıristiyan Dogması: Teslis*, s. 151.



Yuhanna'da İsa: **“Sonsuz yaşam, tek gerçek Tanrı olan seni ve gönderdiğin İsa Mesih'i tanımlar” (Yuhanna 17:3)** demiştir. Dolayısıyla örnekteki ayette Allah'ın bir olduğu ve O'nun gönderdiği bir peygamber olduğu anlaşılmaktadır. Yine bir başka ayette İsa: **“Dinle Ey İsrail: Allahımız Rab, bir olan Rabdir” (Markos 12:29)** demektedir.²⁴⁸

Tüm bu anlatılanlardan yola çıkılarak Teslis Dogması'nın Üç Tanrısı'nın, Çok Tanrıçılık anlamına geleceği için kabul edilemez olduğu görülüyor. Birden fazla Tanrısal Töz'den ve şahıstan bahsedilmesine rağmen yine de Tek Tanrı'yı vurgulamaları çelişkilidir. Tevhid İnancı, Teslis Dogması'nı reddetmek için ve ona alternatif olarak ortaya atılmış bir ideadır. Buna göre genel olarak kabul gören Tevhid Anlayışı'dır ve Teslis Fikri'nin eksiklerini gidermektedir. Tevhid yani Tek Tanrıçılık, Teslis'in eksiklerini gidermekte ve Teslis'e alternatif olarak görülmektedir.

HİNT TRİMURTİSİ

Hinduizm dininde de Hıristiyanlıkta olduğu gibi **Üçleme İnancı** kabul görür. Hinduizm'deki Üçleme İnancı, Trimurti olarak tanımlanır. Trimurti İnancı'nda da üçleme, bedenleşme söz konusudur. **Hindu Geleneği'nde Tanrılar'ın bedenleşmesi Avatara olarak adlandırılır. Brahma, Vişnu ve Şiva bir bedende üç baş olacak şekilde bedenleşir.**

Ayrıca Hinduizm dininde yaratıcı bir Tanrı anlayışı vardır. Yaratılış, yaratıcı Tanrı ve Kurtuluş Düşünce'si Hindular için önem arz eder. *Hinduizm'in yanı sıra Hint Geleneği'nde Budizm ve Sihizm gibi dinler de vardır.* Budizm'de Hinduizm'den farklı olarak Yaratıcı Tanrı fikri yoktur. Bunun yerine Kurtuluştaki (Nirvana) bireysel çabanın ve arınama sürecinin önemi üzerinde durulmaktadır.

1. Kelime Anlamı Olarak Trimurti

Trimurti kelime anlamı olarak Hint Felsefesi'nde Üçleme anlamına gelir: *“Hıristiyanların üçlemesinden çok önce Hindistan'da Brahma-Şiva-Vişnu üçlüğünü birleştirip tek kişilikte toplayan Trimurti Anlayışı vardı. Bu anlayışa göre tek Tanrı, yaratıcı olarak Brahma'da, yok edici olarak Şiva'da ve tanrısal başış olarak da Vişnu'da beliriyordu. Hıristiyanların Baba-Oğul-Kutsal Ruh Üçlemesi'nde olduğu gibi, bu üç güç de bir ve Aynı Tanrılık güçtü.”*²⁴⁹ Buna göre Trimurti, Hıristiyan İnancı'ndaki Üçleme'nin ve dolayısıyla Teslis'in karşılığıdır. *Her iki inançta da Tanrıların tek bedende cisimleştiği görülür. Hıristiyan Öğretisi'nde Tanrı, bedenleşerek İsa'nın sıfatında yeryüzüne inerken, Hint anlayışında Brahma-Şiva ve Vişnu tek bedende dünyaya inmiştir.*

Bu konuda kavram olarak değinilmesi gereken bir diğer sözcük **Avatara**'dır. İki anlamda kullanılmaktadır. Bu sözcük genel olarak, Tanrı ve diğer ruhani mevcudatın bazı hedefleri ifa etmek için insan ya da hayvan şeklinde dünyaya inişlerini ifade eder. Diğer anlamı, **Tanrı Vişnu** ile alakalıdır ve onun bedenleşmesini konu edinir. **Tanrı Vişnu**, sadece kendisinin yapabileceği bazı faaliyetleri gerçekleştirmek amacıyla insan ya da hayvan biçiminde bedenlenir. Bu doktrin, Hinduizm'in ana inançlarından olmakla beraber bilhassa bu dinin üç temel mezhebinden olan *Vişnuculuk*'ta önemli bir yere sahiptir. Bunun sebebi *Vişnuculuğun Tanrı Vişnu'yu öbür Tanrılar'dan daha ulvi olarak görmelerinden ve Vişnu'ya ibadeti temel almalarından* dolayıdır.²⁵⁰ Terimden anlaşılacağı üzere Hinduizm Dini'nde *Avatara İnancı* tıpkı Teslis ve Trimurti Üçlemeleri'nde olduğu gibi bedenleşme anlamına gelmektedir. Fakat Hint Geleneği'nde Tanrı'nın bu bedenleşmesi salt insanı değil hayvanları da ihtiva eder. Hatırlanacak olursa *Tanrı'nın insan bedenine girmesi inancına* birçok filozof tarafından kuşkuyla yaklaşılmıştı. Çünkü Tanrı yaratılmamış ve doğurulmamıştır. Tanrı'nın eşi ve benzeri yoktur. Dolayısıyla Tanrı'nın insan bedenine girmesi mevzusunda şüpheyle yaklaşılmıştır. Aynı durum hayvan bedeni için söz konusu olduğunda bu, Tanrı için Tanrı'nın sıfatına yakıştırılamayacak bir benzetmedir. Dolayısıyla bu inanç da bir eleştiri konusudur.

²⁴⁸ Harputlu İshak Efendi, *Cevab Veremedi Diya-ül Kulub*, Hakikat Kitabevi, İstanbul, 2015, s. 169-170.

²⁴⁹ Orhan Hançerlioğlu, *Felsefe Ansiklopedisi Kavramlar ve Akımlar*, Remzi Kitabevi, Cilt 6, İstanbul, 1993, s. 390.

²⁵⁰ Cemil Kutlutürk, “Hindu Dinî Geleneğinde Rama Avatarasının Örnekliği”, *Ankara Üniversitesi İlahiyat Fakültesi Dergisi*, 55:1, 2014, ss. 17-33, s. 21-22.



2. Yaradılış İnanıcı

Hinduizm’de ve diğer pek çok gelenek için de önemli olan yaratılış konusunda, Hintliler bir yaratıcı olarak Tanrı Brahma’ya inanmaktadırlar. Manu tıpkı Hz. İsa **Bu halkın dini inancına göre Brahma, önce Manu’yu yaratmış ve insanlık ondan türemiştir.** Onu doğuran Brahma’dır. Bu anlayışta da Hıristiyan İnanıcı’ndaki sıkıntı söz konusudur. Çünkü Tanrı doğmamış, doğurmamış ve doğurulmamıştır. Bu sebepten bu öğretisi, Tanrı’nın Sıfatları’na yakışmayan bir savı savunmakla bir paradoksu içinde barındırır.

Evrenin nasıl meydana geldiği sorusu uzun yıllardan beri gerek bilim insanları tarafından gerekse de filozoflarca sorgulanmaktadır; ancak bu soruna muhtelif mitlerde yer verilmektedir. Ayrıca dini kitaplarda da Evrenin Yaradılışı’yla ilgili ayetler geçmektedir. Hint efsanesinde ise Evrendeki her şeyin yaratıcısı olarak Tanrı Brahma gösterilir.²⁵¹ Anlaşılacağı üzere Tanrı Brahma diğer bütün Tanrılar’ın Ata’sı konumundadır.

Hinduizm Din’inde yaratılış hakkında muhtelif rivayetler vardır. Hinduizm’de Tanrı’nın kutsal üçlemesini oluşturan Brahma, Vişnu ve Şiva isminde üç Tanrı vardır. Bir rivayete göre, Manu’yu yani insanı yaratan Tanrı Brahma’dır ve Manu, Brahma’nın oğludur. Manu, insanoğlunun babasıdır. Bu dinde Tanrılar insan biçiminde bedenleşerek dünyaya inmektedirler. Bu inanca da **Avatara** veya **İnkarnasyon** denir. İnkarnasyon’un yani Tanrı’nın bedenleşmesinin amacı, yeryüzündeki insanların sıkıntılarını gidermektir. Bu sebeple bu dinde suretlere yoğun ilgi vardır, hatta heykeller kutsal addedilmekte ve böylece de putlaştırılmaktadır.²⁵² Hıristiyan dinindeki yaratılış anlayışına göre İsa, tıpkı Manu gibi Tanrı’nın oğludur. Bu dinde de kutsal üçleme daha önce bahsedildiği gibi Baba, Oğul ve Kutsal Ruhtan oluşmaktadır. Hatırlanacağı üzere Hıristiyan inancında da Hint efsanesindeki Avatara İnanıcı gibi, İsa, Tanrı olarak görüldüğü için, Tanrı’nın bedenleşip yeryüzüne indiğine inanılır. Hıristiyan dinindeki bu üçlemeyi bazı filozoflar Çok Tanrıcılık ve hatta puta tapmakla özdeşleştirmiştir. Hatta Hıristiyanlıktaki *haç sembolü* de Hinduizm’e benzer şekilde kutsallaştırılır ve aksesuar olarak kullanılır.

Hint efsanesine göre Tanrılar öncelikle İlk İnsan Manu’yu yaratırlar. Manu tüm beşeriyete yaşam sunmuştur. Bu nedenle O, evrenin birinci hükümdarı ve tüm Hint Hükümdarları’nın atasıdır. Bir Hint Klasikinde Manu’ya üstün bir hikmet ile erdem sunulduğu ve insan neslinin atası olduğu yazılıdır. Manu’yu doğuran Tanrı Brahma’dır. Manu, bireyler için gerekli yasaları düzenler.²⁵³ Buna göre Manu tıpkı Hz. Adem gibi insanoğlunun atasıdır ve insan neslinin soyu Manu’dan gelmektedir. Bunun yanı sıra O, aynı İsa Mesih gibi, bir Tanrı’nın Oğludur. Baba ve Oğul ilişkisi Hıristiyan Teslisinde olduğu gibi Hint Trimurtisi’nde de mevcuttur. Bu bakımdan öğretilerinin benzerlik taşıdığı söylenebilir.

3. Hinduizm’de Tanrı Anlayışı

Hinduizm temelde birçok Tanrı’nın mevcudiyetini kabul etse de, Monoteist bir din anlayışına sahip oldukları vurgulanır. *Brahma, Vişnu ve Şiva biçimindeki Tanrı üçlemesinde her bir Tanrı’nın sahip olduğu bir özellik vardır. Bunlardan sırasıyla Brahma yaratmayı, Vişnu korumayı ve Şiva yok etmeyi temsil eder.* Tanrı bir olsa da görünüşü çoktur. İçimizde olan Tanrı hem somut hem soyuttur. Bazı putlar ise Tanrısal enerjiyi sembol eder. Tanrı sonsuzdur ve her şeyi kaplamaktadır. Evrendeki her şey Tanrı’nın görünümüdür.²⁵⁴ Görüldüğü üzere Hinduizm Çok Tanrılı bir din anlayışına sahiptir. Fakat buna rağmen Hinduizm Dini’nde Tek Tanrılı bir dine inanıldığı vurgulanır. Bunun sebebi bu üç Tanrı’nın tek bedende tecessüm etmesinden ötürüdür.

Hinduizm Dini’ndeki Tanrılar salt bu Üç Tanrıdan ibaret değildir. *Bunların yanı sıra Hinduizm’in kutsal kitabı olan Vedalar’da pek çok Tanrı ismi zikredilir.* Ancak yine de bu metinde tek Tanrı inancını

²⁵¹ Korhan Kaya, “Yaratılış İlahisi”, *Ankara Üniversitesi Dil ve Tarih-Coğrafya Fakültesi: 365 Dergisi*, Cilt: 35 Sayı: 2, 1991, s. 167-168.

²⁵² Şevket Özcan, “İnsana Verilen Değer Ekseninde Çeşitli Dinlerde İnsan: Dinler Tarihi Açısından Karşılaştırmalı Bir İnceleme”, *Dini Araştırmalar*, Cilt: 19, Sayı: 48, 2016, ss. 203-224, s. 206.

²⁵³ Muammer Ulutürk, “Yeryüzünde Neslin Tek Bir İnsanla Yeniden Başlamasının Örneği Olarak Hint Mitolojisinin Nuh’u; Manu ve Tufan Olayı”, *Uluslararası Hz. Nuh ve Cudi Dağı Sempozyumu*, Şırnak Üniversitesi, 27-29 Eylül 2013, s. 3-4.

²⁵⁴ A. Ranjan Mohapatra, “Hinduizm”, Çev. Hidayet Işık, Necmettin Erbakan Üniversitesi İlahiyat Fakültesi Dergisi, Cilt: 13 Sayı: 13, 2002, s. 213.



vurgulayan ifadeler vardır. Her ne kadar farklı isimle çağrılılar da tek gerçek hakikatin olduğu ifade edilir. Fakat bu ifadeye rağmen birçok Tanrı olduğu görülmekte ve bu Tanrıların heykelleri yapılmaktadır. Hint Kültür'ünde başlarda Tevhid'e dayalı bir din algısı söz konusuysen, zamanla bu din algısı yozlaşarak Çok Tanrılı din anlayışı benimsenmiştir.²⁵⁵

Vedalar Kutsal Metni Hindular'ın ilk metinlerindedir. Daha sonra tefsirlerden oluşan Upanişadlar kutsal metni Vedalara yaklaşmıştır. Vedalarda daha çok çok Tanrılı dinlerden bahsedilirken, Upanişadlar'da daha çok monist bir öğretiyi hakimdir.²⁵⁶ Dolayısıyla Hint kutsal metinlerinin de Hıristiyanların kutsal kitabı gibi değiştirildiği fark edilmektedir.

Hinduizm Dini'nde birey, yaratılıştan bir kasta bağlı olarak doğarak kaderini teşekkül eder. Buna göre kast, Tanrı Brahma'nın insan biçiminde algılanan bedeninin bazı yerlerinden zuhur eder. Örneğin, Brahmanlar yani din adamları Brahma'nın ağzından, savaşçılar O'nun kollarından, esnaflar midelerinden ve işçiler ise ayaklarından yaratılmıştır.²⁵⁷ Kast sistemindeki bu tipolojiye bakıldığında mantıklı bir sıralama olduğu fark edilecektir. Zira din adamları halkı doğru yola sevk edeceği düşünüldüğünden sözel olarak kendilerini iyi ifade etmeleri gereklidir. Bu bakımdan onlar, Tanrı'nın Ağzından yaratılmıştır diye düşünülebilir. Yine savaşçılar için gerekli olan kol gücü iken, esnaflar için temel ihtiyaç mideden geçmektedir. Hatta birçoğu karın tokluğuna çalışmaktadır. Son olarak işçilerin durumu düşünüldüğünde, en çok çaba sarf eden meslek grubunun işçiler olduğu bilinir. Zira işçi sınıfı birçok ülkede sömürülen kesimdir. Bu bakımdan Tanrı'nın Ayağı olarak bir tipolojiye dahil edildiği görülmektedir ve bu sınıflamanın mantıklı bir sıralama olduğu söylenebilir. Ancak Kast Sistemi bir ayrımcılığı da beraberinde getirir. İnsanlar arasında farklılığa neden olur.

Hindular'ın inandığı bir başka dini inanç Budizm'dir. *Budizm'de kast öğretisi reddedilir. Ayrıca Hinduizm'de yaratıcı bir Tanrı anlayışı hakimken, Budizm'de böyle bir inanış yoktur ve üstelik Buda, bu kast öğretisini tenkit etmektedir. Ona göre kişiler arasında bir ayırım yoktur, insanların hepsi eşittir.* Birey, sorumlu bir varlık olduğundan dolayı kendi başına kurtuluşa erişebilir.²⁵⁸ Tanrı'nın yardımı ve müdahil olduğu ile Tanrı Anlayışı reddedilmektedir. Buna göre kurtuluş Tanrı'da değil, bireysel çabada görülmektedir.

Hinduizm'de birden çok Tanrı olsa da Tek Tanrı anlayışını ifade eden Brahma, Vişnu ve Şiva üçlemesidir. O halde bu Tanrıların genel özelliklerine bakmak, meseleyi idrak edebilmek için gereklilik arz eder.

Brahma

Tanrı Brahma Upanishad Kutsal Kitab'ında sonsuzluğu ifade eder. O, Evrendeki gizli ve açık her şeyi bilir ve her şeye kadirdir. Zamanın içinde ve dışındadır. Farklı şekillerde tezahür ettiği için dini kitapta içkin ve aşkın olarak tanımlanmıştır. **Baba Brahma** mülkiyetindeki bilgisini **Oğlu Uddalaka Aruni**'ye nakleder.

Hint öğretisinin Tanrı anlayışında bir derecelendirmeden bahsedilir. Bu derecelendirme Tanrıların mülkiyetindeki güçlere göre sınıflandırılır. Onların üstünlüğü Brahmanla aralarındaki münasebete göre muayyendir. Tanrı Brahman'ı ilk tanıyan Tanrılar derece olarak daha üstlerdedir. Brahman bunları imtihan eder ve onların üzerinde bir hükümranlığın olduğunu kanıtlar.²⁵⁹ Buna göre Tanrı Brahma zaman ve mekandan münezzehe olmakla birlikte Tanrıların en üstünüdür. Hıristiyan öğretisinde olduğu gibi Tanrı Brahman Babadır ve oğlu Aruni'ye bilgisini aktarmaktadır. *Hint teolojisinde de Baba ve Oğul ilişkisi olduğu fark edilmektedir.*

²⁵⁵ Ekrem Özbay, Eyüp Koç, Ahmet Yapıcı, Ahmet Türkan, Mehmet Baydaş ve İsa Hemiş, *İmam-Hatip Liseleri Karşılaştırmalı Dinler Tarihi Ders Kitabı*, MEB Yayınları, 2010, s. 98.

²⁵⁶ Kürşat Demirci, *Hinduizm'in Kutsal Metinleri Vedalar*, İşaret Yayınları, İstanbul, 1991, s. 18.

²⁵⁷ Şevket Özcan, "İnsana Verilen Değer Ekseninde Çeşitli Dinlerde İnsan: Dinler Tarihi Açısından Karşılaştırmalı Bir İnceleme", s. 206.

²⁵⁸ Şevket Özcan, "İnsana Verilen Değer Ekseninde Çeşitli Dinlerde İnsan: Dinler Tarihi Açısından Karşılaştırmalı Bir İnceleme", s. 208.

²⁵⁹ Cemil Kutlutürk, "Upanishadlar'ın Hint Kutsal Metinleri Arasındaki Yeri ve Önemi", *Ankara Üniversitesi Sosyal Bilimler Enstitüsü Felsefe Ve Din Bilimleri Dinler Tarihi Anabilim Dalı Yüksek Lisans Tezi*, Ankara, 2009, s. 12-14.



Fakat Tanrıların derecesi ve birbirine üstünlüğü olması mevzuu bir çatışmayı beraberinde getirir ve Tanrının tek olduğu düşüncesiyle çelişir.

Bunun yanı sıra Upanishad Kutsal Metni'nde Brahman en ulu hakikat olarak gösterilir. Bu ulu hakikatin tarifi zordur. Çünkü hem görünmez hem görünür olduğundan, bilinmez ancak bilen olarak bahsedilir. Bu sebeple zihnimizin O'nu ihata etmeye elverişli olmadığından söz edilir.²⁶⁰ Tanrı Brahman'ın insan aklıyla idrak edilemeyen bir hüviyete sahip olduğu fark edilmektedir.

Tanrı Brahma, Evrendeki her şeyin özüdür. Yani kişilerin içerisinde bulunan ruhtur. Buna göre her şey tek hakikat olan Brahma'dan türemiştir.²⁶¹ Bu sava göre Tanrı Anlayışı'nda Panteizm'in olduğu anlaşılmaktadır. Panteizm'e göre her şey Tanrı'dır ve O'nun özünün bir parçasıdır.

Upanishad'da Tanrı hakkında farklı anlatımlar olsa da bunlar arasında monist bir yaklaşımın olduğu fark edilir. Evrende sadece bir yüce varlık mevcuttur. Ona da Brahman denilir. Tüm Kainat O'ndan türemiştir. Her şey O'nun bütününden birer parçadır. İşte bu kural anlaşıldığında kişi kendisini şu anki mevcut sönüklüğünden kurtararak kurtuluşa ermiş olacaktır. Dolayısıyla kurtuluş fikri Brahman ile ilişkilendirilir.²⁶²

Vişnu

Tanrı Vişnu Avatara Doktrin'iyle özdeşleştirilmiştir. Bu doktrine göre Vişnu, dünyaya inip insan bedenine bürünmüştür. Hint Geleneği'nde böyle bir inancın yer etmesinin temel nedeni, toplumda görülen bazı moral bozulmalardır. Bu sosyal ve ahlaksal bozulmalar Hinduları rahatsız etmiş ve böylece Avatara Anlayışının tebarüz etmesine neden olmuştur. Bu inanca göre Tanrı, insanların bu sorunlarını gidermek için çeşitli formlara bürünerek doğabileceği inancı ortaya çıkar. Tanrı Vişnu yeryüzüne incek ve bu sorunları ortadan kaldıracaktır. Bu şekilde bir algının tecelli etmesinde **Tenasüh** (ruh göçü) inancının da büyük bir tesiri olmuştur. Ayrıca diğer Avataralar'ın özünde Vişnu'nun ayrılarıdaki cisimleşmeleri olduğu düşüncesi ruh göçü fikriyle desteklenmiştir. Bunun yanı sıra Vişnu'nun Avatara ile özdeşleştirilmesinin nedenlerinden biri, O'nun her şeyi kuşattığı ve bütün mekanlarda hazır bulunduğu inancından kaynaklanmaktadır. Vişnu'nun bir diğer özelliği koruyucu olmasıdır, O, kendisine bağlananları korur ve onların devamını sağlar. Onun cisimleşme öğretisiyle özdeşleştirilmesinin sebeplerinden bir diğeri ise her şeyi kontrol etmesi ve nizamı sağlamasındandır. Avataraların özelliklerinden birinin koruyucu olması nedeniyle de Vişnu bu doktrine en uygun Tanrı olarak görülmüştür.²⁶³

Hinduizm dininde Vaişnavizm, Şaivism ve Şakta olarak üç ayrı mezhep bulunmaktadır. Vaişnavizm, Tanrı Vişnu tarikatına bağlı bireylerin mezhebi iken Şaivism ise Şiva'ya tapanların mezhebidir. Şakta mezhebi de bu iki Tanrı'nın eşleri olan tanrıçalara ibadet edenlerin bağlı oldukları mezheptir. Bunlar arasından Vişnu'nun Tarikatı'na bağlı olanlarda kurtuluş için Tanrı Lütfü'na ihtiyaç vardır. Avatar düşüncesi de kurtuluşa erişmek için inanılan yollardan bir tanesidir. Vişnu zaten özü gereği kurtarıcı bir Tanrı'dır. Amacı bireyleri günahlarından arındırmak ve **Karma-Tenasüh** zincirinden kurtarmaktır. Cisimleşme, bu çemberin sonucudur. Şiva'nın Mezhebi ise kurtuluşun insan gayretine de bağlı olduğunu vurgular. İnsanda eğer Tanrı'nın rızasını elde etmek için bir çaba bulunmuyorsa Şiva, o insana yardım etmez. Bu yüzden Şaivism'de Vaişnavizm'de olduğu gibi bir Avatar düşüncesine rastlanmaz. Bunun nedeni Tanrı'nın bedenlenmesinin Karma-Tenasüh halkasıyla oluşmasındandır.²⁶⁴ Görüldüğü üzere Hinduizm'de kurtuluş için kurtarıcı Tanrı Vişnu'nun inayeti ve bireysel çaba koşul olarak sunulmuştur. Hıristiyanlıkta kurtuluş ise İsa-Mesih'e bağlıdır. İsa-Mesih'in yolundan gidenler kurtuluşa erişecektir.

²⁶⁰ A. Ranjan Mohapatra, "Hinduizm", s. 219.

²⁶¹ Korhan Kaya, "Vedaların Bilinmeyen Tanrısı Ka", Ankara Üniversitesi Dil ve Tarih-Coğrafya Fakültesi: 361 Dergisi, Cilt:33 Sayı: 1-2, Ankara, 1990, s. 284.

²⁶² Ali İsmail Güngör ve Cemil Kutlutürk, "Upanişadların Temel Kavramları, Getirdiği Yeni Yaklaşımlar ve Hint Dini ve Felsefi Dünyasına Katkıları", *Dini Araştırmalar*, Eylül-Aralık 2009, Cilt: 12, ss. 31-46, s. 38.

²⁶³ Cemil Kutlutürk, "Hinduizm'e Göre Tanrı Vişnu'nun Yeryüzünde Bedenlenmesinin (Avatara/Hulûl) Temel Nedenleri", *Ankara Üniversitesi Dil ve Tarih-Coğrafya Fakültesi Dergisi*, 55, 1, 2015, ss. 141-160, s. 146-148.

²⁶⁴ Rukiye Karaali, "Hint Kökenli Dinlerde Kurtuluş Anlayışı", *Ankara Üniversitesi Sosyal Bilimler Enstitüsü Felsefe ve Din Bilimleri Dinler Tarihi Anabilim Dalı Yüksek Lisans Tezi*, Ankara, 2008, s. 42-43.



Hinduizm’de karma denilen sisteme göre yaratılanlar yaptıkları uğraşların özelliğine göre tekrardan doğarlar. *Nirvanaya’ya yani Bireysel Aydınlanma’ya varıldığında*, bu ölüm ve doğum zinciri bitmektedir. Tıpkı tasavvuf inancında olduğu gibi Hint Gizemciliği’nde de Tanrı’ya ulaşan, dünyevi isteklerden ve korkulardan kurtulur.²⁶⁵ Karma sisteminin nihai amacı olan Nirvana’ya ulaşıldığında ruh göçü döngüsünün sona ereceği belirtiliyor. Bu husustaki tenakuz, Hinduların kendi öğretilerini en başından anlamsız bulmalarındır. Çünkü zaten ruhun döngüsü saçmadır ve maksat bu saçmalığın sona ermesidir. Bu bakımdan öğretilerinin tutarsızlık sergilediği düşünülebilir.

Tenasüh öğretisinin bir problem olarak tecelli ettiği görülüyor. Tenasüh Öğretisi’nde ortaya çıkan temel sorunsal hafıza problemidir. Hangi inanç olursa olsun hafızanın sürekliliği, bireysel kimliğin korunması için bir ön doğrudur. Müslüman İnanıcı’na göre şuuru yerinde olmayan bir ölümsüzlük, ölümle eş değerdedir. Bu sebeple yeniden doğuş savının kabul olabilmesi için, bireyin bir önceki yaşamını anımsaması lazımdır. Bu meseleye bir örnek olarak, John Hick’in vermiş olduğu şu kısa olaya bakılacak olursa, sözgelimi trafik kazası geçiren bir insan, sarhoş bir şekilde yola çıktı ise sonucun adaletsiz olduğunu dile getirmesi anlamsızdır. Şu durumda bireyin, bir önceki yaşamını anımsamadığını ve dahi yeniden doğmanın evrenselliği hatırlanacak olursa durum değişir. Bireyin anımsamadığı bir olaydan sorumlu tutulması John Hick’e göre mümkün değildir. Ahlaki açıdan düşünüldüğünde, biri insanın neden mükafatlandırıldığını ya da ceza aldığını bilememesi kişiye hiçbir şey kazandırmadığı gibi ahlaki manada bir yararı da olmayacaktır.²⁶⁶ Tenasüh bir diğer ismiyle **ruh göçü** inancında, John Hick’in de ifade ettiği gibi, ölüm sonrası hayatta kişi eğer önceki hayatında kötü mü yoksa iyi biri mi olduğunu ya da doğru mu yanlış mı yaptığını hatırlamazsa, ölüm sonrası hayatında girdiği bedende niçin ödüllendirildiğini veya cezalandırıldığını hatırlamayacak ve bu ceza ya da ödül ona hiçbir şey katmayacaktır.

Şiva

Tanrı Şiva Üçleme’de üçüncü Tanrı olup, yok edici gücü temsil etmektedir. Şiva yok edici gücü temsil etmesinin yanı sıra merhametli oluşuyla da bilinir. Bu bakımdan kendine inananlara merhamet ve lütuflarda bulunurken, inançsızları cezalandırır. Doğa güçlerini ve refahı simgeler. *Brahma, Vişnu ve Şiva güçlerini birleştirip tek bir Tanrı olarak tek gövdede üç baş olacak şekilde konumlanmışlardır*. Buna da *Trimurti* yani Tanrı Üçleme’si denilmiştir. **Tanrı Şiva solda, Vişnu sağda ve Brahma ortada olacak şekilde Tanrı birliğini sağlamışlardır**. *Tanrıların bu birliği a, u ve m harfleri ile om şeklinde seslendirilir*. Bu seslendirme Hintlilerin kutsal hecesidir. Bu Üç Tanrı’nın birbirine üstünlüğü yoktur, üçünün de önemi birdir. Fakat günümüzde bunun aksine Şiva ve Vişnu Tanrıları’na adına daha çok tapınak bulunur çünkü insanlar bu ikisine günlük yaşamda daha fazla ihtiyaç duyarlar.²⁶⁷ Şiva’nın yok etmeyi ve merhameti bir arada bulundurması bir **dikotomi**yi yansıtıyor gibi görünse de aslında **bir entegrasyonu** yansıtır. Evrende de iyi ve kötünün bir arada olduğu düşünüldüğünde bu düşüncenin yadsınmaması gerekir. Nitekim İslam İnanıcı’nda da Allah iyi işler yapıp hayır gözetenleri cennetle ödüllendirecek ve **pejoratif işlerle** uğraşanları da cehennemle cezalandıracaktır.

Bunun yanı sıra Şiva Yoga Tanrı’sı olarak da bilinmektedir.²⁶⁸ *Yoga; bir kurtuluş yolu olarak beyni meşgul eden olumsuz düşüncelerden arınmayı sağlar. Bu akılla kavranacak bir aydınlanma değil derin bir iç kavrayıştır. İnsanı ruh göçünden kurtaracak olan bilgi yogadır ve hayat boyu süren, sonsuz huzura varmayı sağlayan bir bilgidir*. Yoga ile insan bütün hayat durumlarından geri çekilir. Bu düşünceyle kişi kötü ameliyeyi terk ederek saf olan öze karışıp gerçek huzura erer.²⁶⁹ Buna göre Yoga insanı dünyevi sıkıntılardan

²⁶⁵ Korhan Kaya, “Hint Gizemciliği İle Yunus Emre Gizemciliği Arasında Paralellikler”, *Ankara Üniversitesi Dil ve Tarih-Coğrafya Fakültesi: 369 Dergisi*, Cilt: 36 Sayı: 1-2, Ankara, 1993, s. 122-123.

²⁶⁶ Turan Koç, *Ölümsüzlük Düşüncesi*, İz Yayıncılık, İstanbul, 1991, s. 142-143.

²⁶⁷ Şengül Demirel, “Hinduizm’in Tarihsel Serüveni”, *Sobider Dergisi*, Yıl: 4 Sayı: 18, Aralık 2017, ss. 561-577, s. 572-574
Ayrıca bkz. Yoga: “*Meditasyonda zihnin konsantre edilmesi demektir. OM hecesinin tekrar edilmesi, nefese odaklanılması ve belirli asanaların yapılması harika bir sonuca götürür.*” J.M.Macfie, *Hint Efsaneleri*, çev. Hüseyin Yılmaz, Okyanus Yayıncılık, İstanbul, 2000, s. 84.

²⁶⁸ Cemil Kutlutürk, “Upanishadlar’ın Hint Kutsal Metinleri Arasındaki Yeri ve Önemi”, s. 31.

²⁶⁹ agt. s. 157-159.



kurtarmakla birlikte Tanrı'ya ulaşmanın da özel bir yoludur. **Buna günümüzde meditasyon da denir.** Buna göre insan ruhani bunalımından kurtulmak için bir türlü zihinsel odaklanmaya ulaşarak çözemediği sorunları zihninde halletmeye ve rahatlamaya çalışır.

Tam olarak aynı olmasa da buna benzer bir örnek İslam inancındaki **vecd** halidir. Vecd: **“iradesi dışında salikin kalbine ansızın gelip beşeri vasıflarından soyutlanmasına yol açan hal anlamında bir tasavvuf terimi”**²⁷⁰ olarak açıklanır. Vecd ruhun fiziksel hayattan kurtulup ilahi huzura erişmesidir. Vecd halinde, insan tüm dünyevi gerçeklikten arınır ve ilahi aşka kavuşur. Yine vecdden ayrı olarak, buna bir tür zikir hali de denilebilir. İnsan bu halde dünyevi gerçekten arı olduğu gibi kendini de unuttur. Tek düşünülen Tanrı'nın sevgisine mazhar olmaktır.

Tanrı'ya ulaşmanın farklı yolları olduğu görülüyor. Tanrı her yerdedir. İnsan yeter ki ona ulaşmak istesin. Evrene bakıldığında muhteşem bir güzellik ve muazzam bir yaratılış fark edilir. Bu şaheseri ifa eden bir yaratıcının olmaması durumu düşünülebilir mi? *İnsanın her ne kadar Tanrı'yı algılama şekli ve onu adlandırması farklı olsa da bir Tanrı'nın var olduğu inancı, bu dünyadaki derin çıkmazlar ve bunalımlar konusunda ona bir nebze de olsa ışık tutar ve rahatlatma imkanı verir. Tanrı bazen kozmolojik ve ontolojik ve bazen de teleolojik olarak ispat edilmeye çalışılmıştır. Çünkü insan bir yaratana inanmak ister. Korkudan veya eksiklikten mi, yok olacağı düşüncesinden ya da varlığını sürdürme isteğinden mi? Her halükarda insan, bir Tanrı'ya sığınmak ister ve onun adaletine güvenir. Tanrı vardır ve fakat sadece onu tanımlama biçimleri farklıdır denilebilir.*

SONUÇ ve DEĞERLENDİRME

Öncelikle Hıristiyan ve Hint Kutsal Metinleri'ne bakıldığında her iki dinin de kitabının değiştirildiği fark edilmektedir. *Hıristiyanların ilk kutsal metni olan Eski Ahit'te daha çok tevhide dayalı Tek Tanrı anlayışı vurgulansa da, Yeni Ahit'te daha çok Teslis Öğretisi'nin altı çizilmektedir.* Yine aynı şekilde ilk Hint Kutsal Kitabı'nda daha çok **plüralist bir anlayış** yani Çok Tanrılı bir dini anlayış söz konusu iken, Upanishadlar'da Üç Tanrı'nın birleşmesiyle oluşan Tek Tanrı doktrini ya da Trimurti Düşüncesi hakimdir. Dolayısıyla Kutsal Metinler, zamana bağlı olarak değişmiş, tahrif edilmiş ve hatta yozlaştırılmıştır denilebilir.

Her iki dini öğretilerde de Üçleme Konusu temel inanış biçimidir. Buna göre üç ayrı Tanrı'nın tek bedende cisimleşmesi bahsi cereyan eder. Her ne kadar Tek Tanrılı bir dine inandıkları vurgulansa da aslında üç ayrı Tanrı'nın varlığı söz konusudur. Zira Hinduizm'de günümüzde Vişnu ve Şiva'ya daha çok rağbet edildiği söylenmişti. Fakat eğer Tanrı tek ise algıda niçin üç ayrı Tanrı teşekkül eder? Bu üçlemeci Tanrı anlayışı, Tanrı'nın tek ve sonsuz olduğu düşüncesiyle uyuşmadığı için insicamsızdır. Haliyle **Üçlemeci Yaklaşımında** Tanrı'nın sıfatları bertaraf edilir. Buna bir başka örnek, Trimurti Yaklaşımında Tanrı Brahma'nın Manu'yu doğurduğundan söz edilmişti. *Ancak Tanrı doğmamıştır ve doğurmamıştır. Dolayısıyla doğurma eylemi Tanrı'nın sıfatına yakışmaz.* Bunun yanı sıra her iki dinde de bedenleşme vardır. Tanrı insan bedenine bürünerek yeryüzüne iner. Tanrı'nın insan bedenine inmesi bir tartışma unsuru iken, hayvan bedenine girmesi ayrı bir eleştiri konusudur. *Bu bakımdan Hıristiyan Öğretisi'nin Hint Öğretisi'ne göre daha tutarlı olduğu söylenebilir.* Çünkü Hinduizm'de Tanrı hayvan bedenine de girebilir. Buna **Tenasüh** veya **Avatara** da denilmiştir. Yine Hint Geleneğinde ölüm sonrası hayatta iyi işler yapanların insan, kötü işler yapanların hayvan bedenine girmesi söz konusudur. Bu da insanlar arasında bir ayrımı ortaya koyar. **Ayrıca Teslis kelimesi İncil'de geçmemektedir. Daha çok Baba, Oğul ve Kutsal Ruh tabirleri kullanılmaktadır. Bu da insanların kitaplarını yorumladıklarını göstermektedir.**

Hıristiyanlıkta Kurtuluş İsa Mesih'e bağlıyken, Hinduizm'de Kurtuluş daha çok Kurtarıcı Vişnu ve kısmen Şiva'ya bağlıdır. Bunun sebebi Vişnu'nun Kurtarıcı Tanrı olmasındandır. Şivacılıkta daha çok insanın gayret ve çabasıyla kurtuluşa erme düşüncesi hakimdir. Bu düşünce İslamiyet'te de vardır. İnsan ancak iyi işler yapıp iyi ameller edinirse Cennete ve Allah'a kavuşacaktır.

Özellikle Hinduizm Dini'nde Tanrıların, putlarının yapılması, **ruh göçü** gibi ahiret anlayışının dışlandığı ve Budizm gibi Tanrı anlayışının dışlandığı ve birden çok Tanrı'ya inanıldığı bir dinin hak dini

²⁷⁰ Semih Ceylan, *TDV İslam Ansiklopedisi*, TDV Yayınları, 42. Cilt, İstanbul, 2012, s. 583.



olduğunu söylemek güçtür. Üstelik bu dinde Panteizm'e kayan bir öğreti vardır. Buna göre Tanrı'nın her şeyin özü olduğu düşüncesi, tüm kainatın Allah olduğu fikrini destekler ve bu iddia tartışmalıdır. Zira her şeyin Allah olması ya da insanların O'nun parçası, kolu, ayağı veya bacağı olması düşüncesi yani kast sistemi fikri tutarsızdır. Çünkü Tanrı eşi ve benzeri olmayandır. Varlığından daha mükemmeli düşünülemezdir. Eğer her şey Allah ise her şey sonsuzdur demektir. Fakat evren sonludur ve insanlar da fanidir. Ebedi ve baki olan yalnızca Allah'tır. Dahası eğer biz ebedi bir varlığın parçaları isek neden bizde kötülük düşüncesi bulunmaktadır? Halbuki Allah kullarının iyiliğini istemektedir. Bu ve bunun gibi örneklerden dolayı Hinduizm bir hak dini olarak görülemez.

Hinduizm'in Tanrı Anlayışı kadar yaratılış düşüncesi de tartışmalıdır. Çünkü bu düşünceye göre insanın yaratılışı ve doğum-ölüm fenomeni bu dünyada farklı bedenlerde gerçekleşir. *İnsan bu doğum-ölüm zincirinden ve ruh göçünden ancak Nirvana'ya ulaştığında kurtulabilir deniliyor.* Yani kendi öğretilerinin insicamsız ve absürd olduğunu en başından kabul etmektedirler. İnsan, bilgisi ile bu döngünün idrakine erişemezse *tenasühe hapsolarak yaşayacaktır.* Böylece ölüm sonrası hayat, daha doğrusu *Ahiret Fikri* Hinduizm'de muğlaklık göstermektedir. Belli bir ahiret düşünceleri olmadığı için ruh göçüne inandıkları için, insanın bu dünyada yaptığı iyi veya kötü amellerin de bir önemi ve karşılığı olmayacaktır. Dolayısıyla bu düşünceye bakıldığında adalet ve sorumluluk bilincinin olmadığı, bunun yerine getirilmediğine dalalettir. Oysa insan, bu dünyadaki edimlerinin karşılığını ödemelidir. İnsan mütemadiyen dünyaya gelecekse eğer bunun karşılığı ne olacaktır? Bir ödül ya da ceza sisteminin olmaması, öğretiyi tutarsız hale getirmektedir. Bunun yanı sıra bu öğretide bir hafıza sorunu olduğu da görülür. *Çünkü insan öldükten sonra başka bedene geçince önceki hayatını hatırlamayacaktır. Bu da sorumluluk bilincini ortadan kaldırmaktadır.*

Ayrıca Kast Sistemi, ötekileştirici bir yaklaşımdır. Çünkü halk **dört sınıfa** ayrılmıştır. Doğuştan belli bir sınıfın mensubu olarak dünyaya gelen insanların özgürce bir sınıf seçme yetileri yoktur. Bu noktada öğretilerinin adaletsiz olduğu ve özgürlüğe engel olduğu savunulabilir. Dahası öğretide, Tanrılar arasında da bir sınıflandırma olduğu serdedilmişti.

Öte yandan Hıristiyanlık dininde Teslis Öğretisi'nin resmîyet kazanmasıyla İsa Mesih'in İlahlaştırıldığı'ndan söz edilmişti. *Teslis Öğretisi İslam Dini'nde kabul görmez ve Kur'an'da teslisi savunanlar kafir olmakla itham edilir. Çünkü İsa ancak bir insan ve bir peygamberdir.* Genel kabul gören görüş ise Tevhid Fikri'dir. Yani İslam İnancı'ndaki gibi Tek Tanrı anlayışıdır. *İslam dininde Kelime-i Tevhit: "La ilahe illallah" sözleriyle ifade edilir.* Anlamı; Allahtan başka İlah yoktur demektir. Bunun zıttı şirk, Allah'a ortak koşmaktır ve en büyük günahlardandır. Kelime-i Tevhit, İslam'ın ilk şartıdır, Müslüman olmak için kelime-i tevhit getirilir. *Zira Kuran'da: "Tevhid, Allah'tan başka ibadet ve kulluğu hak eden hiçbir ilah olmadığına inanmaktır" şeklinde geçer (2/Bakara, 163; 21/Enbiyâ, 22).* Tanrı tektir ve "basit bir yapıya" sahiptir, "bileşik" olamaz. Üstünlük maddede değil, takvadedir. Sözelimi namaz kılarken herkes aynı saftadır. Her doğan insan eşit doğar. Dolayısıyla insanlar arasında eşitlik ve adalet vardır. Adaleti Allah sağlar. Bunun en belirgin örneği olarak da *Diriliş İnancı* gösterilebilir. İnsanlar ölümden sonra ruhu ve bedeniyle birlikte dirilecektir. İnsanların bedeninin azaları ölümden sonra yaptıklarına şahitlik edecektir. Böylece bu dünyada sağlanamayan adalet öbür dünyada sağlanacaktır. Oysa Hint Geleneği'ndeki *Tenasüh İnancı'nda* bir ahiret inancı olmadığı gibi, ölüm bu dünyada başka bedenlerdedir ve insanlar bir önceki yaşamlarını hatırlamamaktadırlar. Dolayısıyla ödül ve ceza sistemini yerine getirmesi, eşitlik, adalet ve sorumluluk bilincini sağlaması, şirki barındırmaması, Tek Tanrılı oluşu ve kitabının tahrife uğramaması gibi pek çok sebepten dolayı İslam Dini'nin hak dini olduğu söylenebilir ve Teslisin Çıkılmazları'na karşı bir alternatif ve çözüm olarak düşünülebilir. Nitekim ayette: *"Allâh nezdinde tek (hak) din İslâm'dır" (Âl-i İmrân Sûresi / 19)* denilmektedir.

KAYNAKÇA

1. Arıcan, M. K. (2015). *Spinoza'nın Tanrı Anlayışı*, Ankara: Hece Yayınları.
2. Aydın, F. (2015). *Hıristiyanlık*, Sakarya.
3. Aydın, M. (2002). *İsa Tanrı mı İnsan mı?*, İstanbul: İz Yayıncılık.



4. Aydın, M. (2000). “Yahudi Bir Peygamberden Gentile Tanrı’ya: İsa’nın Tanrısallaştırılma Süreci”, *İslamiyat Dergisi*, Cilt: 3 Sayı: 4, s. 47-75.
5. Bayraktar, M. (2007). *Bir Hıristiyan Dogması: Teslis*, Ankara: Ankara Okulu Yayınları.
6. Cevizci, A. (1999). *Paradigma Felsefe Sözlüğü*, İstanbul: Paradigma Yayıncılık.
7. Ceylan, S. (2012). *TDV İslam Ansiklopedisi*, İstanbul: TDV Yayınları, 42. Cilt.
8. Demirci, K. (1991). *Hinduizm’in Kutsal Metinleri Vedalar*, İstanbul: İşaret Yayınları.
9. Demirel, Ş. (2017). “Hinduizm’in Tarihsel Serüveni”, *Sobider Dergisi*, Yıl:4 Sayı:18, s.561-577.
10. Gündüz, Ş. (2001). *Pavlus Hıristiyanlığın Mimarı*, Ankara: Ankara Okulu Yayınları.
11. Güngör, A. İ. ve Kutlutürk, C. (2009). “Upanişadların Temel Kavramları, Getirdiği Yeni Yaklaşımlar ve Hint Dini ve Felsefi Dünyasına Katkıları”, *Dini Araştırmalar*, Cilt: 12, s. 31-46.
12. Hançerlioğlu, O. (1993). *Felsefe Ansiklopedisi Kavramlar ve Akımlar*, İstanbul: Remzi Kitabevi, Cilt 6.
13. İshak Efendi, H. (2015). *Cevab Veremedi Diya-ül Kulub*, İstanbul: Hakikat Kitabevi.
14. Karaali, R. (2008). “Hint Kökenli Dinlerde Kurtuluş Anlayışı”, *Ankara Üniversitesi Sosyal Bilimler Enstitüsü Felsefe ve Din Bilimleri Dinler Tarihi Anabilim Dalı Yüksek Lisans Tezi*.
15. Kaya, K. (1993). “Hint Gizemciliği ile Yunus Emre Gizemciliği Arasında Paralellikler”, Ankara: *Ankara Üniversitesi Dil ve Tarih-Coğrafya Fakültesi: 369 Dergisi*, Cilt:36 Sayı:1-2, s. 119-126.
16. Kaya, K. (1990). “Vedaların Bilinmeyen Tanrısı Ka”, *Ankara Üniversitesi Dil ve Tarih-Coğrafya Fakültesi: 361 Dergisi*, Cilt:33 Sayı:1-2, s.281-292.
17. Kaya, K. “Yaratılış İlahisi”, *Ankara Üniversitesi Dil ve Tarih-Coğrafya Fakültesi: 365 Dergisi*, Cilt:35 Sayı:2, 1991, s.167-181.
18. Koç, T. (1991). *Ölümsüzlük Düşüncesi*, İstanbul: İz Yayıncılık.
19. Kutlutürk, C. (2014). “Hindu Dinî Geleneğinde Rama Avatarasının Örnekliliği”, *Ankara Üniversitesi İlahiyat Fakültesi Dergisi*, 55:1, s.17-33.
20. Kutlutürk, C. (2015). “Hinduizm’e Göre Tanrı Vişnu’nun Yeryüzünde Bedenlenmesinin (Avatara/Hulûl) Temel Nedenleri”, *Ankara Üniversitesi Dil ve Tarih-Coğrafya Fakültesi Dergisi*, 55:1, s. 141-160
21. Kutlutürk, C. (2009). “Upanishadlar’ın Hint Kutsal Metinleri Arasındaki Yeri ve Önemi”, *Ankara Üniversitesi Sosyal Bilimler Enstitüsü Felsefe Ve Din Bilimleri Dinler Tarihi Anabilim Dalı Yüksek Lisans Tezi*.
22. Macfie, J. M. (2000). *Hint Efsaneleri*, çev. Hüseyin Yılmaz, İstanbul: Okyanus Yayıncılık.
23. Madrigal, C. (2013). *Üç Tanrı mı Tek Tanrı Mı? Tevhitte Teslis Hıristiyanların Üçlü Birlik İnancının İncelenmesi*, İstanbul: Bütün Dünya Kitaplığı.
24. Mohapatra, A. R. (2002). “Hinduizm”, Çev. Hidayet Işık, *Necmettin Erbakan Üniversitesi İlahiyat Fakültesi Dergisi*, Cilt:13 Sayı:13, s. 169-181.
25. Opeloye, M. O. (2003). “Tanrı’nın Birliği ve Üçlü-Birlik; Kitabı Mukaddes ve Kuran-ı Kerim’deki Görüşlerin Analitik Bir Değerlendirmesi”, Çev. Alparslan Yıldız, *Uludağ Üniversitesi İlahiyat Fakültesi Dergisi*, Cilt: 12 Sayı:2, s. 473-485.
26. Özbay, E. Eyüp, K. Yapıcı, A. Türkan, A. Baydaş, M. ve Hemiş, İ. (2010). *İmam-Hatip Liseleri Karşılaştırmalı Dinler Tarihi Ders Kitabı*, MEB Yayınları.
27. Özcan, Ş. (2016). “İnsana Verilen Değer Ekseninde Çeşitli Dinlerde İnsan: Dinler Tarihi Açısından Karşılaştırmalı Bir İnceleme”, *Dini Araştırmalar*, Cilt: 19, Sayı: 48, s. 203-224.
28. Özler, M. (2012). *TDV İslam Ansiklopedisi*, İstanbul: TDV Yayınevi, Cilt 41.
29. Reçber, M. S. (2000). “Swinburne’un Teslis Felsefesi”, *İslamiyat Dergisi*, Cilt:3 Sayı:4, s.99-114.
30. Taşkın, A. (2018). *Ortaçağ Felsefesi Tarihi*, Bursa: Sentez Yayınları.
31. Ulutürk, M. (2013). “Yeryüzünde Neslin Tek Bir İnsanla Yeniden Başlamasının Örneği Olarak Hint Mitolojisinin Nuh’u; Manu ve Tufan Olayı”, *Uluslararası Hz. Nuh ve Cudi Dağı Sempozyumu*, Şirnak Üniversitesi.
32. Waardenburg, J. (2011). *TDV İslam Ansiklopedisi*, İstanbul: TDV Yayınevi, Cilt 40.



<http://www.turansam.org>

TURAN-SAM: TURAN Stratejik Arařtırmalar Merkezi * TURAN-CSR: TURAN Center for Strategic Researches

TURAN-SAM Uluslararası Bilimsel Hakemli Dergisi; p-ISSN: 1308-8041, e-ISSN: 1309-4033; Yıl: 2019; Ay: Eylül; Cilt: 11/YAZ, Sayı: 43

TURAN-CSR International Scientific, Peer-Reviewed and Refereed Journal; ISSN: 1308-8041, e-ISSN: 1309-4033; Year: 2019; Month: September; Volume: 11/SUMMER, Issue: 43

DOI: <http://dx.doi.org/10.15189/1308-8041>

33. Weber, A. (1991). *Felsefe Tarihi*, İstanbul: Sosyal Yayınlar.
34. Yıldırım, A. (2005). “Teslis Deęil Tevhid Üç Deęil Tek İlahi Din”, *Ekev Akademi Dergisi*, Yıl: 9, Sayı: 23, s. 49-68.
35. Yıldız, İ. (2018). “Hıristiyanların Hz. İsa’yı İlahlařtırması: Kuran’da Bu Yanılgının Nedenleri ve Giderilmesi”, *The Journal of Academic Social Science Studies*, Sayı: 65, s.305-324.

İnternet Kaynakları

36. http://www.felsefe.gen.tr/felsefe_sozlugu/t/tektanricilik_monoteizm_nedir_ne_demektir.asp



<http://www.turansam.org>

TURAN-SAM: TURAN Stratejik Araştırmalar Merkezi * TURAN-CSR: TURAN Center for Strategic Researches

TURAN-SAM Uluslararası Bilimsel Hakemli Dergisi; p-ISSN: 1308-8041, e-ISSN: 1309-4033; Yıl: 2019; Ay: Eylül; Cilt: 11/YAZ, Sayı: 43

TURAN-CSR International Scientific, Peer-Reviewed and Refereed Journal; ISSN: 1308-8041, e-ISSN: 1309-4033; Year: 2019; Month: September; Volume: 11/SUMMER, Issue: 43

DOI: <http://dx.doi.org/10.15189/1308-8041>

(30)

Səfa ABADOVA²⁷¹

**SİNTAKTİK BÜTÖVLƏRDƏ ƏLAQƏLƏNDİRİCİ VASİTƏLƏR
METNİN PARÇALARINI BİRLEŞTİRƏN VASİTƏLƏR
RELATED ARTICLES IN SYNTACTIVE TEXT**

XÜLASƏ

Əsas kommunikasiya vasitəsi olan cümlələrə elmi-nəzəri ədəbiyyatda belə bir tərif verilir ki, cümlə bitkin bir fikir ifadə edir. Lakin nəzərə almaq da lazımdır ki cümlələrdə ifadə edilmiş fikrin bitkinliyi tam deyil, nisbi xarakterlidir. Hər bir cümlənin struktur-semantik cəhətləri yalnız kontekstdə, sadə və ya mürəkkəb sintaktik bütövlərin tərkibində, mətn axilində aydın şəkildə ifadəsini tapa bilər.

Mətni əmələ gətirən cümlələr bir fikir ətrafında birləşmiş olur. Məqalədə əlaqələndirici vasitə kimi intonasiyadan bəhs edilmişdir.

Açar sözlər: sintaksis, mətn, əlaqələndirmə, təkrar, intonasiya, fraza.

ÖZ

İletişimin ana araçları olan cümleye bilim literetürlerinde şöyle bir tarif verilmişdir ki, adeta, cümle bitkin bir fikir ifade ediyor. Ancak, cümlelerde ifade edilen görüşlerin tam değil göreceli olduğu akılda tutulmalıdır. Her cümlenin yapısal-anlamsal özellikleri metinde, sintaqlarda aydın şekilde gözünü göstere biliyor.

Metni oluşturan cümleler bir fikir etrafında birleştirilir. Makalede cümleleri balayan vasita olarak tonlamadan bahs edilmişdir.

Anahtar Kelimeler: sözdizimi, metin, bağlama, tekrarlama, tonlama, cümle.

ABSTRACT

The main means of communication are the definitions in the scientific and theoretical literature that the sentence expresses a bitter idea. However, it should be borne in mind that the opinions expressed in the sentences are relative rather than complete. The structural-semantic features of each sentence can be found only in the context, in the context of simple or complex syntactic entities, in the textual flow.

The sentences that make up the text are united around an idea. The article deals with intonation as a linking tool.

Keywords: syntax, text, linking, repetition, intonation, phrase.

²⁷¹ GDU-nun dissertantı; Gence/AZERBAYCAN; E-posta: abadova.sefa@mail.ru



<http://www.turansam.org>

TURAN-SAM: TURAN Stratejik Araştırmalar Merkezi * TURAN-CSR: TURAN Center for Strategic Researches

TURAN-SAM Uluslararası Bilimsel Hakemli Dergisi; p-ISSN: 1308-8041, e-ISSN: 1309-4033; Yıl: 2019; Ay: Eylül; Cilt: 11/YAZ, Sayı: 43

TURAN-CSR International Scientific, Peer-Reviewed and Refereed Journal; ISSN: 1308-8041, e-ISSN: 1309-4033; Year: 2019; Month: September; Volume: 11/SUMMER, Issue: 43

DOI: <http://dx.doi.org/10.15189/1308-8041>

GİRİŞ

Əsas kommunikasiya vasitəsi olan cümlələrə elmi-nəzəri ədəbiyyatda belə bir tərif verilir ki, cümlə bitkin bir fikir ifadə edir. Lakin nəzərə almaq da lazımdır ki cümlələrdə ifadə edilmiş fikrin bitkinliyi tam deyil, nisbi xarakterlidir. Hər bir cümlənin struktur-semantik cəhətləri yalnız kontekstdə, sadə və ya mürəkkəb sintaktik bütövlərin tərkibində, mətn axilində aydın şəkildə ifadəsini tapa bilər. Mətni əmələ gətirən cümlələr bir fikir ətrafında birləşmiş olur.

İlk növbədə, biz mətn anlayışına, onun əsas keyfiyyətlərinə diqqət edək. Hər bir dil vahidinin, eləcə də mətnlərin xüsusi xarakterik qanunauyğunluqları vardır. Cümlələrin semantik proqressiyası, inkişafı ilə əlaqədar mətnin formalaşması, struktur cəhətləri də müəyyən edilir. Onların araşdırılması dilin bir çox aktual problemlərinin açılmasına yardımçı olur və dilin funksional mahiyyətini müəyyənləşdirir. Elə buna əsaslanaraq deyə bilərik ki, sintaksis söz birləşmələrinin, cümlənin öyrənilməsi ilə məşğul deyil, çağdaş dilçilikdə digər problemlərlə bərabər, mətnlərin struktur-semantik cəhətlərinin araşdırılması məsələsi ilə də məşğul olur.

Məlumdur ki, mətn ərəb sözü olub, birlik, birləşmə mənasını ehtiva edir. Yəni mətn struktur-semantik əlaqələrə malik olan cümlələrin birliyi mətni əmələ gətirir. Qısa şəkildə mətnə xas cəhətləri belə təqdim etmək olar: həcm etibarilə mətnlər mikro və makromətnlərə bölünür (ən kiçik beytlərdən, cümlələrdən tutmuş, ən böyük dastanlara qədər). Mətnin başlığı ola da bilər, olmaya da bilər. Mətnin müəllifi ola da bilər, olmaya da bilər.

Əgər makromətnlər strukturu, kompozisiyası, ən əsası isə, kommunikativ bütövlüyü olan cümlələrin, abzasların birliyidirsə (M.İbrahimov “Böyük dayaq” Ş SŞRəhimov “Şamo” və s.), mikromətnlər araşdırma üçün süçdiyimiz bir və ya bir neçə cümlədir-sintaktik vahiddir və sadə sintaktik bütövdür (SSB). XX əsrdən başlayaraq mətn dilçiliyi. Mətn sintaksisi, aktual üzvlənmə və s. bu kimi məsələlər tədqiqat müstəvisinə çıxarılsa da, bu istiqamətdə tədqiqatlar əsrin ikinci yarısından genişlənməyə başlamışdır. Həmin sahəyə dair terminlər bəzən sinonim, bəzən bir-birinə paralel olaraq işlədilmiş, dəqiq terminologiya hələ formalaşmamışdır. Bu ahə üzrə çalışan dilçilər mikromətn termini ilə sinonim olaraq “sintaktik bütöv, sadə sintaktik bütöv, mürəkkəb sintaktik bütöv, abzas, diskurs, frazafövqü vahid vəs.” bu kimi terminlərdən istifadə etmişlər. Müşahidələr göstərir ki, həmin terminlərdən daha çox, daha intensiv işlənən “sintaktik bütövlər” terminidir. Lakin az və ya çox dərəcədə sintaktik bütövlərlə, makro, mikromətnlər arasında fərqlər özünü göstərməkdədir. *Sintaktik bütövlər* daha çox funksional və semantik baxımdan mikromətn termini ilə yaxındır.

Həcm etibarilə sintaktik bütövlər mətnin cümlədən böyük vahididir. Elə bir bitkin parçadır ki, onu daha kiçik bitkin parçalara bölmək olmur. Sanki ayrıca bir morfemdir. Morfem ən kiçik, mənalı dil vahidləridir (kök morfem və budaq // şəkilçi morfemlər). Bu tərifdən çıxış edərək deyə bilərik ki, sintaktik bütövlər də mətnin artıq daha kiçik mənalı bitkin hissələrə bölünə bilməyən mənalı hissəsidir. Mikromətnlərin birləşməsindən makromətnlər formalaşır. Həmin mikromətnlərin temaları makromətnin temasını təşkil edir. Nəzərə alsaq ki hər bir cümlə bir sintaktik bütövdür və hər birinin öz kiçik//mikroteması var. Demək, ümumi mətndən – makrotemadan tədqiqat üçün götürülən hər bir cümlə// mikromətn // sintaktik bütöv makromətnin kiçik parşalarıdır.

Hər bir cümlənin // sintaktik bütövün semantik-struktur və üslubi cəhətdən formalaşdığını nəzərə alsaq, deyə bilərik ki, SB-in sərhədlərini konkretləşdirmək üçün semantik, quruluş, üslubi bütövlüyünü mütləq nəzərə almaq lazımdır. Semantik bütövlük deyərək mətnin izahı nəzərdə tutulur. Buraya mətnin başlanğıcı, əsas hissə//tema və nəticəsi (ümumiləşdirmə) nəzərdə tutulur. Bu parçalar həm də intonasiya cəhətdən digər mikrotemadan, sintaktik bütövdən fərqlənir. Əvvəlki mikromətn //sintaktik bütöv bitdikdən, ümumiləşmə aparıldıqdan sonra, növbəti mikromətnə // sintaktik bütövə keçid edilir. Məsələn;

Qumru qucağındakı körpəsinin qığıltularına, məsul təbəssümlərinə fikir verməyib düzənlikdən qalxaraq, dağların başına dırmaşan kolluqlar, dərələr, qayalıqlar arasında yumaq kimi pırtlaşq düşən yollara baxır, ərinin qaranlıq taleyini düşünürdü...

*Qədir kənddən xeyli uzaqlaşmışdı... Vağzal yoluna çıxan «Qumlu təpə»nin yanında çoxdan qazılmış...
... su quyusunun başında Qumru oturdu (I c.s.24)*



Mir Cəlalin “Dirilən adam” əsərindən nümunə verdiyimiz kiçik parçalar, abzaslar ayrılıqda sintaktik bütövlərdir. Lakin semantik baxımdan bir-birilə bağlıdır, bir-birilə əlaqəlidir. Ailəsindən uzaqlaşmış qazanc dalınca başqa kəndə getməyə məcbur olan Qədirin həyat yoldaşı Qumrunun ərinin taleyi üçün keçirdiyi narahatlıq, ikinci mətnə isə əksinə Qədirin onun üçün qurulmuş oyundan xəbərsiz getdiyi sonu bilinməyən yol və arvadı, qızı üçün keçirdiyi həyəcan öz dolğun ifadəsini tapmışdır.

Makrotema iki mikrotemanın birliyini əks etdirir. Bundan sonra gələn mikromətnlər vasitəsilə yenə psixoloji vəziyyətin gərginliyi ifadə edilmişdir.

Sintaktik bütövlər iki, üç və daha çox cümlələrdən ibarət ola bilər.

Mövzudan və söyləyənin üslubundan asılı olaraq fikir bir neçə cümlə ilə verildiyi kimi, çoxlu sayda cümlələrlə də ifadə edilə bilər. Bu zaman hər bir sonrakı cümləni əvvəlkilərə bağlayan vasitələrdən istifadə edilir və bitkin bir mikrotema haqqında fikir formalaşır. Sintaktik bütövlər müxtəlif sintaktik-semantik əlaqələrlə, o cümlədən əncirvari, ardıcıl, paralel əlaqələrlə qurula bilər. SB-ni formalaşdıran komponentlər subyektiv modallığa malik olaraq eyni intonasiya ilə də qarşdakına çatdırılır. Bu zaman intonasiyanın rolu önəmlidir. Makromətnləri hərtərəfli öyrənmək üçün onu təşkil edən komponentləri-cümlələri öyrənmək lazım gəlir. Bu zaman, ilk növbədə, SB-nin formalaşma texnikası, hüdudları təyin edilməlidir. SB-lərlə MSB-lərin, abzasların, diskurs və prozaik bəndlərin semantik və ya struktur əlaqələri, münasibətləri, mövzunun inkişaf rtdirilməsi, kommunikasiya aktının reallaşmasında aktual üzvlənmənin əhəmiyyəti də müəyyən edilməlidir. Sintaktik bütövləri mürəkkəb sintaktik bütövlərdən fərqləndirən nədir? Əslində elə bir ciddi fərq yoxdur. Əgər SB-lərdə artıq bir neçə cümlə iştirak edərsə, MSB-də də cümlələr iştirak edir. Şərti olaraq qəbul etmək olar ki, SSB bir neçə cümlə, bir abzas həcmindədirsə, MSB daha genişdir, dastan, nağıl, poema, və s. əsərlər də MSB-dür. Yəni n-sayda SSB-lərin birləşməsindən yaranır. Məsələn; “Koroğlu” dastanı, “Gülüstan” poeması və s. Yəni; MSB= SSB₁+SSB₂+.....SSB_n.

Bəzi hallarda sintaktik bütövlə abzas (alman mənşəlidir, başlanğıc sətirdə geriçəkilmə) termini bərabərləşdirilir. Çünki abzas və sintaktik bütövün kəsişdiyi məqamlar vardır. Bir abzasın və bir SB-ün daxilində ümumi makromətnin, makrotemanın izahına, açılmasına xidmət edən bir mikrotema olur. Makromətn=Mak.mətn; mikromətn=mik.mətn şəklində göstərsək, o zaman belə bir vəziyyət alınır: Mak.mətn = mik.mətn₁ + mik.mətn₂ + mik.mətn₃ +.... mik.mətn_n

1mikromətn = 1 sintaktik bütöv = 1 abzas

Nümunələrə baxaq:

Kainat rəncbərinin xırman işi bitir, göy üzünə səpilmiş xaş-xaş danələri, gündüz böyük bir tığ təşkil etmək üçün yığılır.Səhər açılırdı.

Ötən axşam haralardansa kəmənd kimi atılan və get-gedə tündləşib bir qaranlıq olan kölgələr, sanki yuvalarına çəkilir, bəndlərinə bağlanırdı. Səhər açılırdı.

Zülmət gücündən bir-birinə qarışan varlıqlar, durulan suda daş-qum kimi ayrılmağa, seçilməyə başlayır. Səhər açılırdı.

Göyərən və ağ ləpələri ilə torpaqları aşırır, həyat işığına çıxan bitki kimi günəş üfüqdən boylanır, göyə lalə yarpaqları tökülür. Səhər açılırdı.

Qaranlığın amansız hökmü ilə torpağa bağlanmış, hərəkətdən qalmış məxluqat, həmin bu sabah işığı ilə həyat və sərbəstlik alır, yer özünü şənəndirmək üçün hərəkətə gəlir. Səhər açılırdı. Tramvaylar, fabrik fitləri, radio dalğaları, samovar nəğmələri, saat zəngləri səs-səsə verib insanlara «sabahın xeyir» deyir. Səhər açılırdı (II.437).

M.Cəlalin “Açıq kitab” əsərindən götürdüyümüz bu mürəkkəb sintaktik bütöv sadə (kiçik) sintaktik bütövlərdən təşkil olunmuşdur. MSB-ün ahəngdarlığı, bütövlüyü sintaqmların birliyindən yaranıb. Ritmin,intonasiyanın vəhdəti nəzm əsərlərində olduğu kimi, nəsrin əhəngini də təmin etmiş, bir bütövlük yaratmağa xidmət etmişdir. Verilmiş MSB-nin tərkib elementlərini SSB-ləri bağlayan həm intonasiya, həm mikrotemalar, həm də hər sadə sintaktik bütövün sonluğu rolunda çıxış edən “səhər açılırdı” cümləsidir. Deməli, abzaslar texniki vasitə, mətbəə işarəsi olmaqla bərabər, həm də üslubi kateqoriyadır. Abzas və ya sintaktik bütöv adlandırma bildiyimiz parçalar periodla (yunan mən. dairəvi fırlanma) müqayisə edilə bilər. Bir SB bir period şəklində ola bilər. lakin SB –lər sağtərəfdən açıq qaldığı halda, period sağdan yeni cümlə (sözlə,



birləşmə ilə) bağlanmış olur. Məsələn; *Sevinirdim. Qışın gətirdiyi aydınlıqdan doğan təmiz hava məni sevindirirdi. Uşaq kimi sevinirdim... Pəncərədən baxıb hər tərəfin ağappaq qarla örtüldüyünə sevinirdim. Bir tərəfdə oturub saatlarla bu mənzərəni seyr edər, xəyala gedər, ürək dolusu sevinirdim.*

Biz bu mətni mikrotemaya uyğun olaraq “qış sevinci” adlandırma bilərik. Mətn bir mirotəmanı əks etdirir. Bu sintaktik bütöv period şəklindədir. *Sevinirdim* sözü ilə açılıb, *sevinirdim* sözü ilə də bitir, qapalı dairə yaratmış olur. Lakin hər bir sintaktik bütöv bu şəkildə qapanmaya da bilir. Qapanma əsas şərt deyil, mikrotema barədə bir ümumiləşdirici söz deyib, yeni mövzuya keçmək mümkündür. Dediğimiz kimi, Period qismən böyük olur, bir neçə sintaktik bütövü özündə birləşdirir və dairə qapanmış olur. Periodun yaranmasında təkrarlardan daha çox istifadə edilir. Yalnız səsələr deyil, sözlər, birləşmələr, cümlələr, ara sözlər, xitablar və s. də dairəvi qapanma yarada bilir. Səsələrin yaratdığı uyğunluq alliterasiya, assonans adlanır. Bunların üzərində çox dayanmaq fikrində deyilik. Yalnız nümunələr verməklə kifayətlənəcəyik. Məsələn;

**1)Alliterasiya: Qarşı yatan qarlı qara dağlar qarıyıbdır, otu bitməz
Qanlı-qanlı irmaqlar, quruyubdur, suyu gəlməz (“Kitabi-Dədə Qorqud”).**

2)Assonans: Sarı və qırmızı samovar gah eyvanda, gah otaqda, gah həyətdə ağac altda qaralırdı. Dağda, aranda, toyda, yasda həmişə onun səsi gəlirdi (M.C.).

3)İntonasiya: Bahar! Ay Bahar! Ömrümüzün yazı açılmışdır. Həyat gülür, təbiət gülür. Düz-dünya bəzənib. Lakin sənin acı xatirən lələnin qəlbinə çəkilən dağ kimi ürəyimi yandırır (M.C.).

Mürəkkəb cümlələrin komponentlərini əlaqələndirən vasitə kimi *intonasiyadan* bəhs etmişdik. Burada bir daha yada salmaq lazımdır ki, intonasiya sintaktik bütövlərin arasında da əlaqələndirmə vasitəsi rolunu oynayır. H.Hüseynova Mir Cəlalın bədii yaradıcılığında fonopoetik vasitələrin ekspressivliyindən bəhs edərkən “Bir gəncin manifesti “ əsərindən götürdüyü nümunəni aşağıdakı kimi izah etmişdir:

“*Güney kəndinin şimal tərəfi dağavar yer idi. Düzdən dikləndikcə xırda təpələr, təpələri örtükcə tək düşmüş Gündüz dağı, onun dalında yenə silsilə Göyümsov dağlar gəlirdi. Güney kövşənini şimaldan ayıran Göyümsov sıra dağların başından il uzununu qar getməzdi. Ətəkləri yay-yaz yamyaşıl olardı, - nümunəsi burada işlənmiş cümlələrin təsadüfi birləşməsi deyil, bir-birini həm qrammatik, həm də mənaca tamamlayan, birləşdirici intonasiya ilə müşayiət olunan bədii mətdir, sintaktik bütövdür. Həmcins üzvlərin iştirakına görə intonasiyanın ümumi axını fasilələrlə kəsilir. Məhz bu hadisə mühüm estetik təsir yaradır, ekspressivliyi gücləndirir, hadisələrin intensivliyini nəzərə çatdırır” (4.Ic. s.46).*

Periodun formalaşmasında frazafövqü vahidlərin əhəmiyyəti böyükdür. Frazafövqü vahidləri bir çoxları mətn, abzas, SB, aktual üzvlənən xüsusi parça və s. şəkillərdə izah edirlər. Frazafövqü vahidlərin xüsusi modeli yoxdur. O, bir fonem, leksem, morfem və ya sintaqm ola bilər. V.S.Yurçenkonun söylədiyi kimi, təfəkkür vahidi hökm, dil vahidi cümlə, nitq vahidi fraza hesab edilə bilər. Frazafövqü vahid yalnız SB-dən ibarət ola bilməz. Çünki bu zaman frazafövqü vahid olmaqdan uzaqlaşır. Frazafövqü vahid frazalardan ibarət olur. Frazafövqü vahidlər cümlələrin əhatəsində doğru şəkildə özünü qoruya bilir. Belə nəticə çıxır ki, frazafövqü vahidləri SB-lə, abzas və ya periodla eyniləşdirmək olmaz. FV-lər mətni yaradan səsdən, sözdən, söyləmədən, yəni mətnin daxili komponentlərindən biri və mühümdür.

KAYNAKÇA

1. Abdullayev K.. Azərbaycan dili sintaksisinin nəzəri problemləri. Bakı. 1998.
2. Abdullayev K.M. Azərbaycan dilində mürəkkəb sintaktik bütövlər. Bakı. 2012.
3. Kazımov Q. Müasir Azərbaycan dili. Sintaksis. Bakı. 2004.
4. Hüseynova H. Mir Cəlalın bədii əsərlərinin linqvopoetik xüsusiyyətləri. I-IIc. Bakı. 2018.
5. Mir Cəlal. Seçilmiş əsərləri. 4 cildə. Bakı. 1967
6. Матезиус В. О так называемом актуальном членении предложения. Москва. 1967



<http://www.turansam.org>

TURAN-SAM: TURAN Stratejik Arařtırmalar Merkezi * TURAN-CSR: TURAN Center for Strategic Researches

TURAN-SAM Uluslararası Bilimsel Hakemli Dergisi; p-ISSN: 1308-8041, e-ISSN: 1309-4033; Yıl: 2019; Ay: Eylül; Cilt: 11/YAZ, Sayı: 43

TURAN-CSR International Scientific, Peer-Reviewed and Refereed Journal; ISSN: 1308-8041, e-ISSN: 1309-4033; Year: 2019; Month: September; Volume: 11/SUMMER, Issue: 43

DOI: <http://dx.doi.org/10.15189/1308-8041>

7. Современный русский литературный язык. Минск. 2012



http://www.turansam.org

TURAN-SAM: TURAN Stratejik Arařtırmalar Merkezi * TURAN-CSR: TURAN Center for Strategic Researches

TURAN-SAM Uluslararası Bilimsel Hakemli Dergisi; p-ISSN: 1308-8041, e-ISSN: 1309-4033; Yıl: 2019; Ay: Eylül; Cilt: 11/YAZ, Sayı: 43

TURAN-CSR International Scientific, Peer-Reviewed and Refereed Journal; ISSN: 1308-8041, e-ISSN: 1309-4033; Year: 2019; Month: September; Volume: 11/SUMMER, Issue: 43

DOI: http://dx.doi.org/10.15189/1308-8041

(31)

Uzm. Sevda BOZTEPE²⁷²; Dr. Öğr. Üyesi İbrahim GÖRÜCÜ²⁷³

KAMU KURUMLARINDA ERGONOMİK DÜZENLEMENİN VERİMLİLİĞE ETKİSİ EFFECT OF ERGONOMIC REGULATION ON EFFICIENCY IN PUBLIC INSTITUTIONS

ÖZ

Günümüz bilgi toplumunda teknolojik gelişmelere paralel olarak kamu ve özel sektörde bilgisayar kullanılması kaçınılmaz olmuştur. Kamu sektöründe büro çalışanı zamanının büyük bir bölümünü bilgisayar başında geçirmektedir. Kamu sektöründe bilgisayarın kullanılması bir taraftan işleri kolaylaştırırken, diğer taraftan sağlık sorunlarını da beraberinde getirmektedir.

Bu çalışmanın amacı Kamu sektöründe bilgisayar başında çalışan büro çalışanının işe bağlı sağlık sorunlarının araştırılması olası sorunlara karşı öneriler bulmak ve sunmaktır. Bu çalışma sonucunda büro çalışanının kas iskelet hastalığı ile ilk sırada rahatsızlıklarının olduğu saptanmıştır. Teknoloji ne kadar ilerlerse ilerlesin kurumların verimli hizmet sunması çalışana bağlıdır. Çalışanın verimli hizmet sunabilmesi ona uygun ve rahat çalışma ortamının sağlanmasıyla mümkündür. Büro ergonomisi, çalışanın yapısına uygun ergonomik düzenleme ile kullanıcının yorgunluk ve rahatsızlığını en aza indirerek verimliliğin artırılmasını sağlar. Büro ergonomisinin uygulanmasıyla büro çalışanının başta kas iskelet hastalıkları ve diğer rahatsızlıkları çözülür ya da en azından hafifletilir.

Anahtar Kelimeler: Büro çalışanı, Büro Ergonomisi, Kas İskelet Hastalıkları, Verimlilik.

ABSTRACT

In parallel with technological developments in today's information society, the use of computers in the public and private sectors has become inevitable. In the public sector, the office worker spends most of his time at the computer. While the use of computers in the public sector facilitates work from one side, it also brings health problems from the other side.

Purpose of this study The purpose of this study is to find and present proposals against probable problems of researching the occupational health problems of office workers working in the public sector. As a result of this study, it was determined that the office worker had the first discomfort with musculoskeletal disease. The progress of the technology is dependent on the employee's ability to provide effective service. It is possible for the employee to be able to provide efficient service by providing suitable and comfortable working environment. The ergonomics of the office enables the ergonomic arrangement suitable for the employee's structure to minimize the fatigue and discomfort of the user and increase the productivity. With the implementation of the office ergonomics, the skeletal diseases and other discomforts of the office workers are solved or at least alleviated.

Keywords: Office worker, Office Ergonomics, Musculoskeletal Diseases, Efficiency.

²⁷² Bilim Uzmanı; Çalışma ve İş Kurumu Şube Müdürü; Malatya/TÜRKİYE; E-posta: boztesevda06@gmail.com

²⁷³ Dr. Öğretim Üyesi; İnönü Üniversitesi; Çalışma Ekonomisi ve Endüstri İlişkileri; Malatya/TÜRKİYE; E-posta: ibrahim.gorucu@inonu.edu.tr



GİRİŞ

Teknolojideki tüm gelişmelere rağmen üretim sürecinin en önemli unsuru hâlâ insandır. İşgücü olarak tanımlanan insan unsuru çalışırken birçok tehlikeye maruz kalmaktadır. Bu tehlikelerin bir kısmı yaralanma ve ölüm gibi sonuçlara yol açan iş kazası şeklinde ortaya çıkarken, bazıları ise uzun süre iş ortamından veya yapılan işten kaynaklanan ve meslek hastalığı olarak tanımlanan olgulara yol açmaktadır.

İş ve meslek hastalığı denilince akla ilk gelen sanayi sektöründe yapılan çalışmalar sonucunda ortaya çıkan olumsuzluklar gibi görünmekle birlikte aslında beyaz yakalı olarak bilinen büro çalışanlarında da bu olumsuzlukların önemli bir sorun olduğu görülmektedir. Özellikle Teknolojik gelişmeler sonucunda bürolarda kullanılan bilgisayarlar ve büro çalışanlarının çalışma ortamında kullandıkları her türden malzemenin çalışanların özellikleri dikkate alınmadan standart üretim kalıplarıyla üretilmesi ve kullanıma sunulması sonucunda büro çalışanlarının da önemli sağlık sorunlarıyla karşılaştıkları görülmektedir.

1.1. Meslek Hastalığı Kavramı

Meslek hastalığı 5510 sayılı sosyal sigortalar ve Genel sağlık Sigortası Kanununun 14. maddesinde” sigortalının çalıştığı veya yaptığı işin niteliğinden dolayı tekrarlanan bir sebeple veya işin yürütüm şartları yüzünden uğradığı geçici veya sürekli hastalık, bedensel veya ruhsal engellilik halleridir.” şeklinde tanımlanmaktadır.

Tanım bakıldığında dikkati çeken unsurlar şunlardır:

-Hastalığın meslek hastalığı sayılabilmesi için 5510 sayılı Kanuna tabi bir işyerinde çalışılması gerekmektedir.

-Meslek hastalığı işyerinde meydana gelmektedir.

-Meslek hastalığı işçinin yaptığı işin tekrarlanmasından veya işin yapılmasında uygulanan yöntemlerden,

-İşçide geçici veya kalıcı olumsuzluklara yol açmaktadır,

-Olumsuzluklar bedensel olabildiği gibi ruhsal sorunlar şeklinde ortaya çıkabilmektedir.

Meslek hastalığına ilişkin bir diğer tanım ise; 6331 sayılı İSGK m.3/1’de”, “mesleki risklere maruziyet sonucu ortaya çıkan hastalık” olarak tanımlanmaktadır.,

Yasalarda yapılan tanımlardan çıkarılacak ortak sonuç meslek hastalığı ile yapılan iş arasında sebep sonuç ilişkisi mevcuttur. Yani, işçi meslek hastalığına yaptığı iş nedeniyle maruz kalmaktadır.

1.2. Ergonomi

Ergonomi, eski Yunanca’da iş anlamına gelen “ergon” ve “doğal yasa ve düzen” anlamına gelen “nomos” kelimelerinden türetilmiş “iş yasası” anlamına gelen bir kavramdır. Ergonomi, insan faaliyetlerinin işe, aletlere, üretim sistemlerine ve çalışma ortamına, etkili bir uyum sağlaması anlamına gelmektedir (İşil, 1991: 6).

Ergonomi ile ilgili farklı tanımlar yapılmıştır. Bu tanımlardan birkaçı şu şekildedir.

Ergonomi, insanların anatomik özelliklerini, antropometrik karakteristiklerini, fizyolojik kapasite ve toleranslarını göz önünde tutarak, endüstriyel iş ortamındaki tüm faktörlerin etkisi ile oluşabilecek, fiziksel ve psiko-sosyal stresler karşısında, sistem verimliliği ve “insan-makine-çevre” uyumunun temel yasalarını ortaya koymaya çalışan, çok disiplinli bir araştırma ve geliştirme alanıdır (Kahraman,2013:6).

Uluslararası Ergonomi Birliği (IEA) ergonomiyi şu şekilde tanımlamaktadır. ” “Ergonomi ya da İnsan Faktörleri Mühendisliği, insanın refahını, mutluluğu ve genel sistem performansını geliştirecek bilgi ve teoriyi bulmayı, uygun yöntemlerin uygulanmasını ve bir sistemin diğer elementler ve insanlar arasındaki etkileşimlerini temelde anlamaya çalışan bilimsel bir disiplindir.”(http://www.iea.cc).

Ergonominin çok farklı tanımları bulunmaktadır. Fakat asıl önemli yönü tanımdan çok ergonominin amaçlarıdır. Bu amaçlar tanımlardan çıkarılan ortak yönlerden çıkarılabilecek şu başlıklar altında toplanabilir.

Çalışan ile kullandığı makine ve çalışma ortamı arasında uyumu gerçekleştirmek,

Çalışma sırasında gereğinden fazla çaba sarfetmesinin önüne geçmek,

Çalışanın yaptığı işteki verimliliğini ve etkinliğini artırmak,



Çalışanı kullandığı makine ve yaptığı işe bağlı olumsuzluklardan kurtarmak şeklinde sıralanabilir.

Ergonominin tanımında yer alan işin insana uygun hale getirilmesi çevrenin kısacası hayatın insana uygun hale getirilmesi aşağıdaki öğeleri kapsamaktadır. İşin insana uygun hale getirilmesi:

- Çalışma ortamının olumsuz fizik koşullarının etkisiz hale getirilmesi ya da bunu etkisiz hale getirecek önlemlerin alınması,
- Çalışma sürecinin insanın bedensel ve mental yeteneklerine uygun hale getirilmesi,
- Araç gereç tasarımını kullanıma daha elverişli hale gelmelerini sağlayacak biçimde geliştirmek,
- İş yeri ortamının ya da günlük yaşama ortamının kendisine en uygun duruma getirme,
- Çalışma koşullarını, saatlerini, biçimini insana en uygun hale getirme,
- İş temposuna, çalışma saatlerine ve monotonluğa bağlı olarak oluşabilecek zorlanmaların engellenmesi ya da en aza indirilmesi,
- Gerek iş gerek ev ve gerekse diğer etkinlikler sırasında yaşama ve çalışma kalitesini yükseltecek düzenek ve düzeltmeleri yapmak,
- Bütün bu etkinlikler sırasında güvenliğini ve sağlığını tehlikeye düşürecek tehlikeleri ortadan kaldıracak önlemleri almak şeklinde sayılabilir.(Güler,1997,11-12)

3. Litaratür Çalışmaları

Büro hizmetleri, iş sağlığı ve güvenliğine ilişkin işyeri tehlike sınıfları tebliğinde az tehlikeli işler arasında yer almaktadır. Diğer iş kollarına göre iş kazasının düşük olmasını, bu mesleğe yönelik ilginin az olması ve çalışmanın kısıtlı olma nedeni olarak görmekteyiz.

Fakat büro çalışanları diğer meslekler gibi insan sağlığı konusunda risklerle karşı karşıyadırlar. Büro çalışanlarının karşı karşıya kaldığı meslek hastalıkları konusunda karşı karşıya kaldıkları sorunları şu başlıklar altında toplamak mümkün görülmektedir.

Kas ve iskelet hastalıkları: Çalışanların ergonomik olmayan büro ekipmanlarını kullanırken maruz kaldıkları veya çalışma şeklinde kaynaklanan (oturma vb) rahatsızlıklardır.

Psikolojik Hastalıklar: İşyerinde yoğun çalışma ortamı, işyükünün fazlalığı, yasal ve mali risklerden kaynaklanan huzursuzluklar gibi

Alerjik Hastalıklar: Kapalı ortamdaki ve aynı ortamda bulunan hasta kişilerin hasta olmasından veya havalandırma yetersizlikleri gibi nedenlerden kaynaklanan rahatsızlıklardır.

Dolaşım sistemi Hastalıkları: Sürekli oturmadan kaynaklanan aktivite yetersizliği nedeniyle dolaşım sistemi (Kalp-Damar, Böbrek,) gibi rahatsızlıklar. Bu alanda çalışanların karşı karşıya olduğu en temel mesleki risklerdir.

Büro çalışanlarının mesleki hastalıkları konusunda bilinç düzeylerinin düşüklüğü veya bu rahatsızlıkların kaynağının sağlık kurumlarınca meslek hastalığı olarak algılandığı dahi meslek hastalığı olarak bildirilmemesi, çalışanların ortaya çıkan olumsuzlukları yaş gibi nedenlere bağlamaları bu alandaki mesleki hastalıklar konusunda sağlıklı veri oluşmasını engellemektedir.

2. Büro Çalışanlara Yönelik Yasal Yapı

- 6331 sayılı İş Sağlığı ve Güvenliği Kanununun 30 uncu maddesi,
 - 9/1/1985 tarihli ve 3146 sayılı Çalışma ve Sosyal Güvenlik Bakanlığının Teşkilat ve Görevleri Hakkında Kanununun 12 nci maddesi,
 - Avrupa Birliğinin 29/5/1990 tarihli ve 90/270/EEC sayılı Konsey Direktifine paralel olarak hazırlanan 16 Nisan 2013 tarih ve 28620 sayılı Ekranlı Araçlarla Çalışmalarda Sağlık Ve Güvenlik Önlemleri Hakkında Yönetmelik,
 - İSG Kanunu kapsamına giren ekranlı araçlarla çalışmaların yapıldığı tüm işyerlerinde alınacak asgari sağlık ve güvenlik önlemlerine ilişkin usul ve esasları belirtmektedir.
- 6331 sayılı Kanununun 16, 17, 18 inci ve 30 uncu maddeleri ile 9/1/1985 tarihli ve 3146 sayılı Çalışma ve Sosyal Güvenlik Bakanlığının Teşkilat ve Görevleri Hakkında Kanununun 2 nci ve 12 nci maddelerine



dayanılarak hazırlanan 15 Mayıs 2013 tarih ve 28648 sayılı Resmi Gazete’ de yayımlanan Çalışanların İş Sağlığı Ve Güvenliği Eğitimlerinin Usul Ve Esasları Hakkında Yönetmelik gereğince periyodik sürelerde eğitimlerin verilmesi gerektiği belirtilmektedir.

Kamu sektöründe teknolojik gelişmelere paralel olarak bilgisayarın kullanılması kaçınılmaz olmuştur. Büro çalışanı 8 saat mesai saatini bilgisayar başında statik pozisyonda hizmet sunarak geçirmektedir. Kamu sektöründe bilgisayarın kullanılması bir taraftan işleri kolaylaştırırken diğer taraftan sağlık sorunları başta olmak üzere risk etkenlerini de beraberinde getirmektedir. Gelişen sağlık sorunları çalışanların sağlığını ve yüksek maliyeti nedeniyle ülke ekonomisini de olumsuz yönde etkilemektedir.

3.Amaç

Kamu Sektöründe bilgisayar başında çalışan büro çalışanının işe bağlı sağlık sorunlarının araştırılması olası sorunlara karşı öneriler bulmak ve sunmaktır.

4.Yöntem

Malatya ilindeki 4 farklı Kamu kurumlarında çalışan toplam 205 personele anket yöntemi uygulanarak elde edilmiştir. Araştırma yaklaşık olarak 4 ay sürmüştür. Bu süre içerisinde tüm katılımcılara anket formları elden, internette ve yüz yüze görüşmek şeklinde dağıtılmıştır. Hiçbir katılımcıdan araştırma sürecinde resmi kendini tanıttıkları bilgi talep edilmemiştir. Araştırmada kullanılan anketin güvenilirliği sağlanmıştır.

5.Bulgular

Tablo 1. Büro Çalışanın Demografik Özellikleri

Cinsiyet	Frekans	%	Cinsiyet	Medeni Durum	Frekans	%
<i>Kadın</i>	65	32	<i>Kadın</i>	<i>Evli</i>	57	87,9
<i>Erkek</i>	140	68		<i>Bekar</i>	8	12,31
			<i>Erkek</i>	<i>Evli</i>	116	82,86
				<i>Bekar</i>	24	17,14

Ankete katılan büro çalışanların % 32’si kadın, %68’si erkektir. Medeni duruma göre kadınların %87,69, erkeklerin %82,86’nın evli, kadınların %12,31, erkeklerin %17,14’nün bekar olduğunu görmekteyiz. Cinsiyet ve medeni duruma ait demografik sorulara alınan yanıtların bilgileri Tablo 1.’de verilmektedir.

Tablo 2. Büro Çalışanının Demografik Özellikleri

Eğitim Durumu	Frekans	%
Lise	28	13,66
Yüksekokul	34	16,59
Lisans	117	57,07
Yüksek Lisans	26	12,68
Doktora		

Ankete yanıt veren büro çalışanların eğitim durumuna göre en yüksek %57,07’nin Lisans, %16,59 Yüksekokul, %13,66 Lise, %12,68’nin ise Yüksek lisans mezunu olduklarını görmekteyiz. Eğitim durumuna ait demografik sorulara alınan yanıtların bilgileri Tablo 2.’de verilmektedir.



Tablo 3. Büro Çalışanının Demografik Özellikleri

Yaş	KADIN		ERKEK	
	Frekans	%	Frekans	%
20-24	1	1,54	2	1,43
25-29	9	13,85	13	9,28
30-34	24	36,92	35	25
35-39	11	16,92	30	21,43
40-44	5	7,69	9	6,43
45-49	6	9,23	18	12,86
50-54	8	12,31	14	10
55-59	1	1,54	14	10
60-64			5	3,57

Ankete katılan büro çalışanların yaş gruplarına göre kadınlarda %36,92 ile 30-34 yaş grubu arası, erkeklerde ise en yüksek %21,43 ile 35-39 yaş grubu arasının en yüksek, kadınlarda %1,54 ile 20-24, 55-59 yaş grubu arası, erkeklerde %1,43 ile 20-24 yaş grubu arasının en düşük ankete yanıt verdiklerini görmekteyiz. Yaş durumuna ait demografik sorulara alınan yanıtların bilgileri Tablo3.'de verilmiştir.

Tablo 4. Büro Çalışanının Demografik Durumu

ÜN VAN	KADIN		ERKEK	
	Frekans	%	Frekans	%
Bilgisayar İşletmeni-VHKİ	15	23,08	29	20,72
Memur	40	61,53	77	55
Muhasebeci			1	0,71
Uzman			2	1,43
Teknik Personel			3	2,14
Avukat			1	0,71
Orta Kademe Yöneticisi	1	1,54	11	7,86
Üst Yönetici	1	1,54	1	0,71
Diğer	8	12,31	15	10,72

Ankete katılan büro çalışanların unvanlarına baktığımızda kadın çalışanların %61,53'nün, erkek çalışanların ise %55'nin memur olduğu, her iki cinsiyette ikinci sırayı Bilgisayar İşletmeni-VHKİ kadroları aldığını görmekteyiz. Unvanlara ait alınan yanıtların bilgileri Tablo 4.'de verilmektedir.



Tablo 5. Büro Çalışanının Demografik Özellikleri

Hizmet Süresi	KADIN		ERKEK	
	Frekans	%	Frekans	%
1-5	16	24,62	34	24,29
5-10	22	33,85	33	23,57
10-15	6	9,23	13	9,29
15-20	7	10,77	3	2,14
20-25	1	1,54	22	15,71
25-30	10	15,38	14	10
30+...	3	4,61	21	15

Anketi yanıtlayan büro çalışanların hizmet yıllarına baktığımızda kadın çalışanların %33,85 'nin 5-10 yıl arası hizmet yılının, erkek çalışanlarda ise %24,29'nun 1-5 yıl arası en fazla hizmet yılının olduğu, en düşük hizmet yılının ise kadınlarda %1,54'nün 20-25 yıl arası, erkeklerde ise %2,14'nün 15-20 hizmet yılı arası olduğunu görmekteyiz. Hizmet süresi durumuna ait sorulara alınan yanıtların bilgileri Tablo 5.'de verilmektedir.

Tablo 6. Büro Çalışanının Sosyal ve Kişisel Durumu

	EVET		BAZEN		HAYIR	
	Frekans	%	Frekans	%	Frekans	%
Spor yapıyor musunuz?	21	10,24	38	18,54	146	71,22
Sigara içiyor musunuz?	76	37,07	24	11,71	105	51,22

Ankette spor yapıyor musunuz? Sorusuna %10,24 'nün spor yaptığı, %71,22'nin spor yapmadığı, %18,54'nün ise bazen spor yaptığını yanıtladığı görülmüştür. Ankette sigara kullanıyor musunuz? Sorusuna %37,07'nin sigara kullandığı, %51,22'nin sigara kullanmadığı, %11,71'nin ise bazen kullandığını yanıtladığı görülmüştür. Büro çalışanının sosyal ve kişisel durumuna ait soruya alınan yanıtların bilgileri Tablo 6.'da verilmektedir.

Tablo 7. Büro Çalışanının Bilgisayar Başında Çalışma Durumu

	Evet		Kısmen		Hayır	
	Frekans	%	Frekans	%	Frekans	%
Çalışma saatinin tamamını bilgisayar başında mı geçiriyorsunuz?	81	8,29	8	17,29	7	,42



Ankette çalışma saatinizin tamamını bilgisayar başında mı geçiriyorsunuz? Sorusuna Büro çalışanlarının %88,29'nun bilgisayar başında geçirdiği, %8,29'nun kısmen bilgisayar başında olduğu, %3,42'nin ise bilgisayar başında çalışmadığı görülmüştür. Büro çalışanının bilgisayar başında çalışma durumuna alınan yanıtların bilgileri Tablo 7.'de verilmektedir.

Tablo. 8 Büro Çalışanının Ergonomi Konusunda Bilgi Durumu

	Bilgim Var		Bilgim Yok	
	Frekans	%	Frekans	%
Ergonomi hakkında bilginiz var mı?	20	9,76	185	90,24

Ergonomi hakkında bilginiz var mı? Sorusuna büro çalışanının % 9,76'nın bilgisinin olduğu, % 90,24'nün ise ergonomi hakkında bilgisinin olmadığını yanıtladığı görülmüştür. Büro çalışanının ergonomi konusunda bilgi durumuna alınan yanıtlar Tablo 8.'de verilmektedir. Büro çalışanlarının eğitim durumlarının en yüksek %57,07'nin lisans mezunu olmasına mukabil ergonomi konusunda % 9,76 oranda bilgilerinin olduğu görülmektedir.

Tablo 9. Büro Çalışanının Kronik Rahatsızlıklarına Göre Durumu

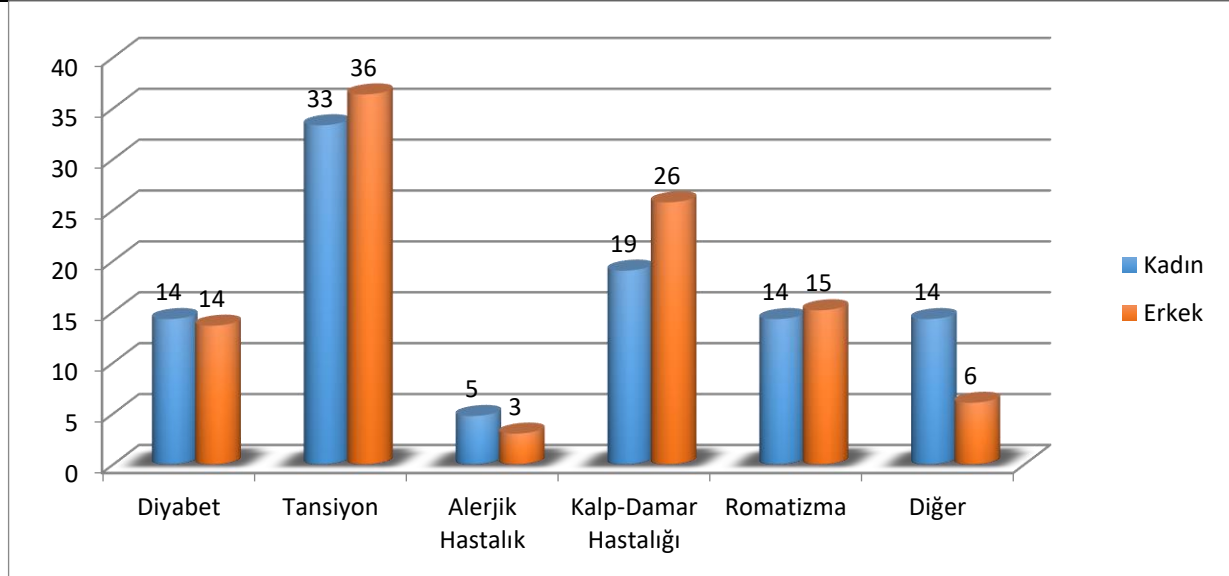

Ankette Kronik bir rahatsızlığınız var mı? Soruna Tablo 9'da görüleceği üzere Erkeklerde %36, Kadınlarda %33 oranıyla tansiyon hastalığı ilk sırada, ikinci sırada Erkeklerde %26, Kadınlarda %19 ile kalp-damar hastalığı gelmektedir.



Tablo 10. Büro Çalışanının Rahatsızlıklarına Göre Durumu

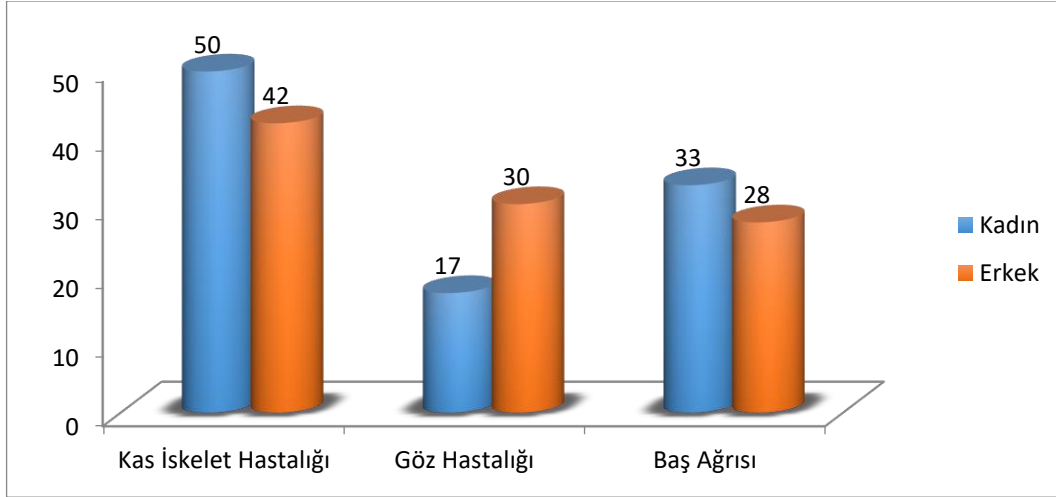

Ankette çalışma saatlerinde hangi rahatsızlıkları daha çok hissediyorsunuz? Sorusuna Tablo 10'da görüleceği üzere %82'si kas ve iskelet hastalığı (bel, boyun, omuz ve el bileğinde sinir sıkışması), % 54 büro çalışanının gözlerinde yanma hissi ve sulanmaların olduğu, % 49 çalışanın ise baş ağrısı rahatsızlıkları bulunduğu anket sonucunda ortaya konulmuştur.

Bu rahatsızlığınızı önlemek için ne yapıyorsunuz? Sorusuna Hiçbir şey yapamıyorum, ağrı kesici kullanıyorum, ara sıra müsait olunca yerimden kalkabiliyorum gibi yanıtlar alınmıştır.

Bu rahatsızlıklarınız için ne gibi önlem alınmasını istersiniz? Sorusuna çalışma saatlerinin azaltılması, belirli aralıklarla dinlenme molası, sağlıklı çalışma ortamı, personel sayısının artırılması, iş yükünün azaltılması, ekran koruyucularının denetlenmesi, çalışma mekânlarının personel sayısına uygun olması, hobi odaları, masa ve koltukların rahat olması, mesai saatleri içerisinde veya işe başlamadan önce 15-20 dakika egzersiz hareketlerin topluca yapılması, personelin yılda en az 1 defa ücretsiz check-up yaptırması, çalışma şekilleri ile ilgili eğitimlerin verilmesi, hafta içi çarşamba günü öğleden sonra tatil olması gibi yanıtlar alınmıştır.

Kadınlarda ve erkeklerde kas iskelet hastalığı ilk sırada yer almaktadır. Kadınlarda bu oran %50 iken erkeklerde %42 olarak istatistiklere yansımıştır. Bu rahatsızlığınız hangi günlerde daha çok artıyor? Sorusuna Ev işleri ile daha fazla meşgul olan kadınların haftanın ilk ve son iki gününde erkek çalışanlara göre kas-iskelet hastalıkları rahatsızlıklarının daha çok arttığını belirttiği görülmüştür. Kadınlarda ikinci sırayı %33 baş ağrısı, erkeklerde ise % 30 ile ikinci sıranın göz hastalıklarının aldığını, erkelede baş ağrısının % 28, kadınlarda ise göz hastalığının % 17 ile daha düşük olduğunu görmekteyiz. Spor yapan ve sigara kullanmayanlarda kas iskelet hastalığının daha az olduğu, kronik rahatsızlığı olanların kronik rahatsızlığı olmayanlara oranla ve hizmet yılı arttıkça kas iskelet hastalıklarının da daha fazla olduğu saptanmıştır.

SONUÇ

Bu çalışmada, çalışma sürelerinin büyük kısmını oturarak geçiren büro çalışanlarında statik yüklenmenin risk faktörleri arasında çok fazla olduğunu görmekteyiz. Aynı pozisyonda uzun süre çalışmak postüral problemlere ve bunlara bağlı ağrılara yol açabilmektedir. Değişen çalışma koşullarında işi insana uydurmak gerekmektedir. Ergonomi bilimi en temel anlamda bunu sağlar. İş sağlığı ve güvenliği açısından gelişmiş olan ülkelerde, büro işlerinde sağlık ve güvenliğe ilişkin birçok araştırma ve inceleme yapılmakta, hatta yüksek cezai yaptırımlar içeren mevzuatlar hazırlanmaktadır. Ülkemizde ise büro çalışanlarının sağlık ve güvenliğine ilişkin incelemelerin eksik olduğu düşünülmektedir. Büro çalışanların antropometrik ölçüleri bir yana, ergonomi hakkında dahi çalışanların bilgilerinin olmadığı görülmektedir. Antropometrik verilerin



ergonominin temelini oluşturduğu, ergonominin de bürolarda maruz kalınan sağlık ve güvenlik risklerinin düzeltilmesine temel teşkil etmesinden yola çıkıldığında, ülkemizde büro çalışanlarına yönelik İSG araştırma ve incelemelerinin ne durumda olduğu anlaşılabilir.

Ergonomik bir iş ortamı sağlamak adına çalışma ortamında çeşitli değişiklikler yapılabilir. Bu değişiklikler ile büro çalışanın çalıştığı sırada yaptığı hareketler vücut anatomisine uygun hale getirilebilir ve duruş iyileştirilmesi sağlanabilir. Ancak bunun yanında, çalışanın bu konuda eğitilmesi de şarttır. Bu eğitim çalışana, iş adımları hakkında bilgi, araç ve gereçleri nasıl kullanılacağı, çalışma aralarında kaslarını nasıl dinlendirebileceği ve çalışma sırasında vücutlarını nasıl kullanmaları gerektiği hakkında bilgilerin verilmesi, ergonomik açıdan birçok problemin daha doğmadan önlenmesine yardımcı olacaktır.

Anket sonucunda kas iskelet hastalıklarından sonra ikinci sırada göz rahatsızlığının görüldüğü saptanmıştır. Aydınlatma ile verimlilik arasında çok yakın bir ilişki vardır. İyi aydınlatma verimi artırırken, kötü aydınlatma göz yorgunluğuna neden olarak verimi önemli ölçüde düşürür. Bilgisayar başında uzun süre çalışmadan kaynaklanan göz kırpması sayımız yarı yarıya düşer. Bu durum da gözlerde kuruluğa neden olur. Göz kuruluğunu önlemek için monitörün göz hizasından aşağıda yerleştirilmesi göz küresinin daha az atmosfere maruz kalmasını ve buharlaşmayla gözyaşının eksilmesini engelleyecektir. Bilgisayarda 20 dakika çalıştıktan sonra, gözleri kapatarak ya da uzağa bakarak 20 saniye dinlenmek gözleri korur. Ekrandaki yazıların netliği ve rengi de önemlidir. Görüntü yenileme frekansı yüksek ekranlar daha kolay okunabilir görüntü sağlar. Beyaz zemin üzerine siyah yazı karakterleri, siyah zemin üzerine olanlardan daha az yorucudur. Büro çalışanın işe başlamadan önce ve periyodik dönemlerde göz muayenelerinin yapılması, büro çalışma ortamının doğal aydınlatma ile aydınlatılması, doğal aydınlatmanın yeterli olmadığı durumlarda büro çalışma ortamı ışıklarının İş Sağlığı ve Güvenliği Tüzüğü gereğince 500 lux'un altında olmaması sağlanmalıdır.

Kamu kurumlarınca spor salonu, hobi odaları, masaj koltukları ve dinlenme odalarının düzenlenmesi sağlanmalıdır.

Teknoloji ne kadar ilerlerse ilerlesin kurumların verimli hizmet sunması çalışana bağlıdır. Çalışanın verimli hizmet sunabilmesi ona uygun ve rahat çalışma ortamının sağlanmasıyla mümkündür. Büro ergonomisi, çalışanın yapısına uygun ergonomik düzenleme ile kullanıcının yorgunluk ve rahatsızlığını en aza indirerek, verimliliğin artırılmasını sağlar. Kurumların öncelikleri arasında yerini alması gereken ergonomik tasarımlar, bazen lüks bir tercih gibi görünmektedir. Kamu kurumlarında bilgisayar başında çalışan büro çalışanın çalışma ortamı çalışanın yapısına uygun ergonomik olarak düzenlenmesi sağlanmalı, eğitimlerle ergonominin önemi desteklenmelidir. Büro ergonominin uygulanmasıyla statik duruşta, uzun süre bilgisayar başında zihinsel faaliyetlerde bulunan büro çalışanın başta kas iskelet hastalıkları ile diğer rahatsızlıkları çözülür ya da en azından hafifletilir. Kamu kurumlarında kas iskelet sistemi hastalıklarından şikâyeti olan çalışanların işyerinde kontrolü, işyerindeki kas iskelet sistemi hastalıkları politikasının bir parçası olmalı, önlemeyle rehabilitasyonu birleştiren çoklu yaklaşımlara ağırlık verilmelidir.

KAYNAKÇA

1. Akbulut, Taner, (2016), Ofis Çalışanlarında Ergonomi. Üsküdar Üniversitesi Sağlık Bilimleri Enstitüsü, Yayınlanmamış Yüksek Lisans Tezi, İstanbul, https://tez.yok.gov.tr/UlusalTezMerkezi/TezGoster?key=Br_XTptK8CZ70f0JGX9xEv4ndWhJ3n_W_1kM5Q7eVTWu0tesFAlqHzZsivX4Ttyg, (20.05.2018)
2. Güler, Çağatay, (1997), Ergonomiye Giriş, Aydoğdu Ofset, Temel Kaynak Dizisi No:45, Ankara
3. İŞİL, Bedri. (1991), Ergonomi, Yıldız Üniversitesi Yayınları, İzmit
4. Kahraman, M. Furkan, (2013), Türkiye'De Antropometrik Verilere Göre Ofiste Ergonomik İşyeri Tasarımı, Çalışma Ve Sosyal Güvenlik Bakanlığı İş Sağlığı Ve Güvenliği Genel Müdürlüğü, İş Sağlığı ve Güvenliği Uzmanlık Tezi, <https://www.csgb.gov.tr/media/1968/muhammedfurkankahraman.pdf>. (E.T:29.03.2018)



<http://www.turansam.org>

TURAN-SAM: TURAN Stratejik Arařtırmalar Merkezi * TURAN-CSR: TURAN Center for Strategic Researches

TURAN-SAM Uluslararası Bilimsel Hakemli Dergisi; p-ISSN: 1308-8041, e-ISSN: 1309-4033; Yıl: 2019; Ay: Eylül; Cilt: 11/YAZ, Sayı: 43

TURAN-CSR International Scientific, Peer-Reviewed and Refereed Journal; ISSN: 1308-8041, e-ISSN: 1309-4033; Year: 2019; Month: September; Volume: 11/SUMMER, Issue: 43

DOI: <http://dx.doi.org/10.15189/1308-8041>

5. Kıraç, Yavuz,(2005), Büro Yönetiminde Ergonomi Ve Ergonominin Verimliliğe Etkisi: Ankara Emniyet Müdürlüğü'nde Bir Uygulama, Gazi Üniversitesi,Eğitim Bilimleri Enstitüsü, Büro Yönetimi Anabilim Dalı, Yayınlanmamış Yüksek lisans Tezi, Ankara, file:///C:/Users/İbrahim%20GÖRÜCÜ/Downloads/206152%20.pdf,Erişim tarihi:20.05.2018)
6. Uluslararası Ergonomi Birliği (2018) ; Definition and Domains of Ergonomics ,<https://www.iea.cc/whats/index.html>, (Erişim Tarihi; 20.05.2018)
7. 6331 Sayılı İş Sağlığı ve Güvenliği Kanunu
8. 3146 sayılı Çalışma ve Sosyal Güvenlik Bakanlığının Teşkilat ve Görevleri Hakkında Kanununun



http://www.turansam.org

TURAN-SAM: TURAN Stratejik Araştırmalar Merkezi * TURAN-CSR: TURAN Center for Strategic Researches

TURAN-SAM Uluslararası Bilimsel Hakemli Dergisi; p-ISSN: 1308-8041, e-ISSN: 1309-4033; Yıl: 2019; Ay: Eylül; Cilt: 11/YAZ, Sayı: 43

TURAN-CSR International Scientific, Peer-Reviewed and Refereed Journal; ISSN: 1308-8041, e-ISSN: 1309-4033; Year: 2019; Month: September; Volume: 11/SUMMER, Issue: 43
DOI: http://dx.doi.org/10.15189/1308-8041

(32)

Dr. Öğr. Üyesi Kurtuluş MERDAN²⁷⁴

TÜRKİYE'DE ORGANİK TAVUKÇULUĞUN MEVCUT DURUMU ve GELİŞME POTANSİYELİ CURRENT SITUATION and DEVELOPMENT POTENTIAL OF ORGANIC POULTRY HUSBANDRY IN TURKEY

ÖZ

Tarımsal faaliyet içerisinde yer alan organik tarım modeli yirminci yüzyılın başlarında toprakta kirlilik ve mineral gübreleme üzerine yapılan araştırma sonuçları ile gündeme gelmiş ve 1950'li yıllarda İsviçre'de kendini göstermiştir. Günümüzde ise organik tarım faaliyeti en yaygın kullanım alanını Avrupa Birliği ülkelerinde bulmaktadır. Buna rağmen toplam üretim içerisinde organik üretimin payı %5'lerin altında kalmaktadır. Türkiye'de organik tarım çalışmaları 1985-1986 yıllarından itibaren bitkisel üretime yönelik 8 ürün çeşidi ile başlamıştır. Günümüzde bu ürün yelpazesi 250'ye kadar ulaşmıştır. Organik hayvancılık faaliyeti ise ilk olarak arıcılık sektöründe başlamış, daha sonra besicilik, koyunculuk ve tavukçuluk alanlarında hızlı bir yayılım göstermiştir.

Bu çalışmada organik tavukçuluğun mevcut durumu ve gelişme potansiyeli ortaya konulmaya çalışılmıştır. Mevcut durumu belirleyebilmek için Gıda, Tarım ve Hayvancılık Bakanlığı verilerinden ve alan yazınından yararlanılmıştır. Bu bağlamda 2018 yılı verileri dikkate alındığında Türkiye'de organik tavuk yetiştiriciliği yapan 100 adet işletme bulunmakta olup, Samsun, İzmir, Afyonkarahisar, Elazığ ve Sakarya illerindeki işletmelerde organik tavuk eti ve yumurta üretimi birlikte gerçekleştirilmektedir. Türkiye'deki işletmelerde yumurta tavuğu sayısı 635.383 adet olup, bu işletmelerde 174.675.362 adet organik yumurta üretilmektedir. İşletmelerde yetiştirilen 606.790 adet organik etlik piliçten 1.261 ton organik tavuk eti elde edilmektedir. Ayrıca organik yumurta tavukçuluğunda Samsun (27.922.500 adet), Manisa (25.353.200 adet) ve Bolu (24.595.000 adet) ön olana çıkmaktadır.

Anahtar Kelimeler: Organik Yumurta, Konvansiyonel, Organik Piliç, Tavukçuluk.

JEL Kodu: B21.

ABSTRACT

The organic farming model in agricultural activity came to the fore with the results of research on soil contamination and mineral fertilization in the early twentieth century and showed itself in Switzerland in the 1950s. Nowadays, the most widespread use of organic agriculture is found in the European Union countries. However, the share of organic production in the total production remains below 5%. Organic farming practices have begun in Turkey with 8 kinds of products for crop production since the years 1985-1986. Today, the range of products has reached up to 250. The activity of organic animal husbandry started first in the apiculture sector and then it exhibited a rapid expansion in the fields of cattle breeding, sheep raising, and poultry husbandry.

In the present study, the current status and development potential of organic poultry husbandry were tried to be revealed. In order to determine the current situation, data from the Ministry of Food, Agriculture and Livestock and from the body of literature were used. Considering the data for 2018 in this context, while there are 100 businesses performing organic poultry husbandry in Turkey, in the businesses in Samsun, İzmir, Afyonkarahisar, Elazığ and Sakarya provinces, organic chicken meat and egg production are run together. The number of laying hen in the business of Turkey is 635.383 and 174.675.362 organic eggs are produced in these businesses. 1261 tons of organic chicken meat is obtained from 606.90 organic broiler hen grown in the businesses. Besides Samsun (27.922.500 units), Manisa (25.353.200 units) and Bolu (24.595.000 units) provinces stand out in the organic egg poultry industry.

Keywords: Organic Eggs, Conventional, Organic Chicken, Poultry.

JEL Code: B21.

²⁷⁴Gümüşhane Üniversitesi, Sosyal Bilimler Meslek Yüksekokulu, Gümüşhane/TÜRKİYE; E- posta: kurtulus_m@hotmail.com



GİRİŞ

Hayvancılık, katma değeri yüksek olan tarımsal faaliyet kulu içerisinde yer almakta; et, süt ve diğer hayvansal ürünlerle insanların temel ihtiyaçlarını karşılayan, sanayi kollarına hammadde sağlayan, istihdam yaratan, ihracat ürünlerini yetiştiren ve döviz getiren sektör olarak görülmektedir. Bu tarımsal faaliyet türü 84 milyona ulaşan ülke nüfusunun ¼'ünü istihdam etmesiyle sosyal açıdan hala önemini korumaktadır.

Türkiye; farklı iklim yapısı, sahip olduğu çeşitli türden ve ırktan hayvan varlığıyla, hayvancılık konusunda önem verilmesi gereken konumdadır. Türkiye'nin nüfusunun önemli bir kısmı mevsimsel bile olsa hala kırsal kesimde yaşamaktadır. Ancak son dönemlerde gelişmiş ülkeler hayvansal üretimin payını toplam tarımsal üretim içerisinde artırırken Türkiye'de böyle bir artış gerçekleştirilememiş, hayvan sayısı sürekli azalış göstermiştir. Bu durumun ortaya çıkışında çevresel faktörlerin, bakım ve beslenme eksikliğinin, hayvanların gen kapasitesinin yetersizliğinin ve hayvancılığa hala tarımın bir kolu ya da sigortası olarak bakılmasının önemli etkileri bulunmaktadır (www.zmo.org.tr).

Et ve Süt Kurumu'ndan elde edilen veriler 2002-2018 yılları arasında Türkiye'nin sahip olduğu hayvan sayısında kayda değer bir artış olduğunu ortaya koymaktadır. Türkiye'de yıllara göre hayvan varlığı incelendiğinde sığırdaki pay oranı kısmen artarken, koyun ve keçi varlığında azalma görülmektedir (Tablo 1). Gelişmiş ülkelerle kıyaslandığında Türkiye'nin hayvan varlığı açısından önemli bir potansiyeli bulunmasına karşılık, hayvansal ürünler bazında elde edilen gelirin düşük olduğu söylenebilir.

Tablo 1. 2002-2018 Yılları Arasında Türkiye'nin Sahip Olduğu Hayvan Varlığı

Yıl	Sığır	Toplamdaki Payı	Manda	Toplamdaki Payı	Koyun	Toplamdaki Payı	Keçi	Toplamdaki Payı	Genel Toplam
002	9.803.498	23,4	121,077	0,3	25.173.706	60,1	6.780.094	16,2	41.878.375
003	9.788.102	23,2	113,356	0,3	25.431.539	60,4	6.771.675	16,1	42.104.672
004	10.096.346	24	103,9	0,2	25.201.155	60	6.609.937	15,7	41.984.338
005	10.526.440	24,8	104,965	0,2	25.304.325	59,6	6.517.464	15,4	42.453.194
006	10.871.364	25,1	100,516	0,2	25.616.912	59,3	6.643.294	15,4	43.232.086
007	11.036.753	25,7	84,705	0,2	25.462.293	59,4	6.286.358	14,7	42.870.109
008	10.859.942	26,8	86,297	0,2	23.974.591	59,2	5.593.561	13,8	40.514.391
009	10.723.958	28,5	87,207	0,2	21.749.508	57,7	5.128.285	13,6	37.688.958
010	11.369.800	27,8	84,726	0,2	23.089.691	56,5	6.293.233	15,4	40.837.450
011	12.386.337	27,7	97,632	0,2	25.031.565	55,9	7.277.953	16,2	44.793.487
012	13.914.912	27,9	107,435	0,2	27.425.233	55,1	8.357.286	16,8	49.804.866
013	14.415.257	27,2	117,591	0,2	29.284.247	55,2	9.225.548	17,4	53.042.643
014	14.223.109	25,5	121,826	0,2	31.140.244	55,8	10.344.936	18,5	55.830.115
015	13.994.071	25	133,766	0,2	31.507.934	56,2	10.416.166	18,6	56.051.937
016	14.080.155	25,3	142,073	0,3	30.983.933	55,8	10.345.299	18,6	55.551.460
017	15.943.586	26,4	161,439	0,3	33.677.636	55,7	10.634.662	17,6	60.417.333
018	17.042.506	26,9	178.397	0,3	35.194.972	55,6	10.922.427	17,2	63.338.302

Kaynak: Et ve Süt Kurumu (<https://www.esk.gov.tr>)

Türkiye'de tavukçuluk, hayvancılık faaliyeti içerisinde en hızlı gelişim gösteren sektör konumundadır. 1950 yılından itibaren gelişmeye başlayan sektör, 1970'li yıllarda aile işletmeciliği şekline dönüşmüştür. 1980'li yıllarla birlikte piliç eti entegre tesislerinin çoğalması ve sözleşmeli üretim modelinin uygulanmasıyla



tavukçuluk yapısal değişim göstermiş, 1985’li yıllardan itibaren ise kanatlı etin üretimde kalite anlayışı değişmeye başlamıştır. 1990’lı yıllarda birlikte yatırımlar artmış, dünya standartlarına uygun şekilde üretimin sürekli artırılması ile bu günlere gelinmiştir.

Tablo 2. Türkiye’de Kümes Hayvanları Sayısı

Hayvan Türleri	2017		2018		Değişim (%)
	Miktar (Bin Adet)	Pay (%)	Miktar (Bin Adet)	Pay (%)	
Kümes Hayvanları	348 144	100,0 2	359 218	100,0	3,2
Tavuk	342 801	98,5	353 561	98,4	3,1
Et Tavuğu	221 245	64,5	229 507	64,9	3,7
Yumurta Tavuğu	121 556	35,5	124 055	35,1	2,1
Hindi	3 872	1,1	4 043	1,1	4,4
Ördek	492	0,1	533	0,1	8,4
Kaz	978	0,3	1 080	0,3	10,4

Kaynak: TÜİK Hayvansal Üretim İstatistikleri (www. tuik. gov.tr).

Tablo 2’de 2017-2018 yılları arası Türkiye’deki kümes hayvanlarının sayısı verilmektedir. Kümes hayvanlarının sayısında bir önceki yıla göre sürekli artış yaşanmaktadır. Kümes hayvanları içerisinde en büyük payı sırasıyla et tavuğu (%64,9), yumurta tavuğu (%35,1), hindi (%1,1), kaz (%0,3) ve ördek (%0,1) almaktadır. Kümes hayvanları içerisinde en büyük değişim ise sırasıyla, kaz (%10,4), ördek (%8,4), hindi (%4,4), et tavuğu (%3,7) ve yumurta tavuğunda (%2,1) yaşanmaktadır.

Tablo 3. 2002-2017 Yılları Arasında Türkiye’de Üretilen Yumurta ve Kanatlı Eti Miktarı

Yıllar	Yumurta(Milyon Adet)	Kanatlı Eti (Ton)
2002	11.555	696.187
2003	12.667	872.419
2004	11.056	876.774
2005	12.052	936.697
2006	11.734	917.659
2007	12.725	1.068.454
2008	13.191	1.087.682
2009	13.833	1.293.315
2010	11.841	1.444.059
2011	12.955	1.613.309
2012	14.911	1.723.919
2013	16.497	1.758.363
2014	17.145	1.894.669
2015	16.726	1.909.276
2016	18.098	1.879.018
2017	19.281	2.136.734

<https://www.tarimorman.gov.tr/sgb/Belgeler/SagMenuVeriler/HAYGEM.pdf>

Tablo 3’te kümes hayvancılığında elde edilen ürünlerin miktarları verilmektedir. Bu tablodan hareketle kanatlı eti ve yumurta miktarı 2002 yılından 2017 yılına kadar inişli çıkışlı dalgalanmalar yaşasa bile sürekli artma eğiliminde olduğu görülmektedir.

Organik hayvancılık içerisinde yer alan organik tavukçuluk ise 2007 yılından itibaren hem dünyada hem de Türkiye’de hızlı bir gelişim göstermeye başlamıştır. Organik tavukçuluk, tavukların doğal yapısını ve fizyolojilerini olumsuz etkilemeyecek şekilde, beslenme ve sağlık koruma önlemleri altında kimyasal etkisi olmayan maddelerin kullanımını öngören, çevresel taleplerin karşılandığı bir üretim sistemi olarak ortaya çıkmıştır. Organik tavukçuluk içerisinde en büyük ekonomik değeri organik yumurta oluşturmaktadır. Bu çalışmayla birlikte organik hayvancılığın Dünya’da ve Türkiye’de genel durumu verilmeye çalışılmış, özelde organik tavukçuluğun mevcut durumu ve gelişme potansiyeli ele alınmaya çalışılmıştır.



1. DÜNYA'DA ve TÜRKİYE'DE ORGANİK HAYVANCILIK

Son yıllarda dünya nüfusunda yaşanan hızlı artış, insanlığın barınma, sağlık, ulaşım, enerji ve eğitimle birlikte gıda ihtiyacını da artırmaktadır (Ak, 2017: 59). Bu durum artan nüfusla birlikte gıda yetersizliğini ve gıdaya bağlı olarak bazı sorunları beraberinde getirmektedir. Bu noktada hayvansal ve bitkisel üretimin ekstansif şekilde yapılması gündeme gelmiştir. Bu şekilde bilimsel yöntemler kullanılarak daha fazla verim elde edilmeye çalışılmıştır. 1960'lı yıllarla birlikte başlatılan ve "Yeşil Devrim" olarak ortaya çıkan yeni tarımsal üretim teknikleri ile verimde %100'e kadar varan artışlar yaşanmıştır. Öte yandan, verimi artırmaya yönelik uygulanan üretim teknikleri eko sistemin dengesinde büyük tahribatlara yol açmıştır. Toprağın, suyun, havanın kirlenmesi, bitkisel ve hayvansal gıdalarda kimyasal ilaç ve gübre kullanımının artması insanları ciddi sağlık problemleriyle karşı karşıya bırakmıştır. Bilim dünyasının gerisinde kalan ve uzun yıllar toplumun ilgisine çekmeyen ekoloji bilimi, artan dünya nüfusu, çevre kirliliği ve besin kıtlığı gibi sorunların etkisiyle birlikte günümüzde önemli bir bilim dalı haline gelmiştir (Aksoy, 1999; Ak, 2004; Ak, 2017: 59).

Günümüzde gelişmiş ülkelerin gıda tüketimleri gelişmekte olan ülkelere göre oldukça fazladır. Gelişmiş ülkeler tarım ekonomisinin itici gücü olarak hayvancılığı görmekte, sağlıklı bir nesil için hayvansal gıdaların tüketimini önermektedir. Son yıllarda artan dünya nüfusunun protein ihtiyacı hem bitkisel üretimde hem de hayvansal üretimde yoğun üretim teknikleri kullanılarak karşılanmaya çalışılmıştır. Verimi artırmak için hayvan beslenmesinde kullanılan hormon rezidüleri, antibiyotik ve pestisit gibi maddeler hayvansal ürünlerde kalıntı bıraktığı için önemli sağlık sorunlarının yaşanmasına neden olmuştur (Yurttagül, 2001; Tayar, 2004). Ortaya çıkan bu olumsuz durum hem Türkiye'de hem de AB ülkelerinde katkı maddelerinin kullanımını yasaklamıştır (Pekel ve Ünal, 1999). Diğer taraftan çevre ve sağlık alanı ile ilgili endişe verici durumların yaşanması, tarımsal ürünlerde kimyasal kullanımının artması gibi gerekçeler bütün dünya ülkelerinde organik tarım faaliyetinin ortaya çıkışını hızlandırmıştır. Türkiye'de organik tarım faaliyeti 1986 yılından itibaren ihracata yönelik olarak başlamıştır. Başlangıçta 8 ürüne yönelik yapılan organik üretim faaliyeti bugün için 197 çeşit ürüne ulaşmıştır. Yoğun olarak üretilen organik ürünler arasında fındık, kuru üzüm, kuru incir, kuru kaysı, ceviz, pamuk, zeytin, antepfıstığı, yaş meyve ve sebzeler yer almaktadır (Saygılı, 2017: 30).

Organik hayvancılık faaliyeti çevreye zarar vermeyen, hayvan refahını gözetilen ve sağlıklı gıda üretimini hedefleyen politikalarla birlikte 1980'li yılların başlarında ortaya çıkmıştır. Organik hayvansal üretim faaliyeti organik bitkisel üretim faaliyetinde olduğu gibi ilk olarak gelişmiş ülkelerde başlamış daha sonra gelişmekte olan ülkelere doğru yayılmıştır (Yussefi and Willer, 2003; Aygün ve Akbulak, 2017: 145). Bu çalışma bağlamında dünyada ABD, Arjantin, Kanada, Fransa, Avusturya, Avustralya, Britanya, Yeni Zelanda, Danimarka ve Almanya hayvansal üretimin yoğun olduğu ülkeler arasında kabul edilmektedir. Avrupa'da organik büyükbaş hayvancılıkta Avusturya, İsveç, Danimarka ve Hollanda; organik küçükbaş hayvancılıkta ise Büyük Britanya önde gelmektedir (European Commission, 2015). Türkiye'de organik hayvancılık faaliyeti arıcılık hariç 2002 yılında başlamış ve ilk veriler 2004 yılında elde edilmiştir (İvanova, 2010, Ak, 2017: 66). Organik hayvancılık faaliyeti bitkisel üretime göre daha geç başlamış, tüketicilerin hayvansal ürünlere taleplerinin yetersiz oluşu organik hayvancılığın gelişimini olumsuz etkilemiştir. Son yıllarda ekolojik hayvansal üretiminde önemli gelişmeler yaşanmış, et, süt ve süt ürünleri, bal ve yumurta gibi ürünler ekolojik olarak birçok dünya ülkesinde üretilmeye ve tüketilmeye başlanmıştır (Ak, 2017: 69).

Tablo 4. Dünya: Organik Tarım İçin Kullanılan Arazilerin Kıtalara göre Dağılımı (Dönüşüm Alanları Dâhil) Ve Kıtaların Toplamdaki Payları (2015)

Kıtalar	Organik Tarım Arazisi (ha)	Organik Tarım Arazisinin Toplamdaki Payı (%)
Afrika	1 683 482	3
Kuzey Amerika	2 973 886	6
Asya	3 965 289	8
Latin Amerika	6 744 722	13
Avrupa	12 716 969	25
Okyanusya	22 838 513	45
Toplam	50 919 006	100

Kaynak: Willer and Lernoud, 2017



Organik tarım arazilerin kıtalara göre dağılımı Tablo 4’te özetlenmektedir. Dünya’da dönüşüm alanları dâhil 50 919 006 hektar organik tarım arazisi bulunmaktadır. En büyük tarım arazisi Okyanusya kıtasında (22 838 513 hektar), en az tarım arazisi de Afrika kıtasında (1 683 482 hektar) yer almaktadır. Okyanusya’nın ardından, organik tarım arazileri en yoğun Avrupa (12 716 969 hektar), Latin Amerika (6 744 722 hektar) ve Asya (3 965 289 hektar) kıtalarında bulunmaktadır (Tablo 3).

Türkiye’de organik hayvancılık faaliyeti ilk olarak arıcılıkla başlamış, diğer üretim dallarına da (koyunculuk, besi ve süt sığırcılığı, tavukçuluk vb.) kısa sürede yayılmıştır. Türkiye’de organik koşullarda büyükbaş hayvancılık Kars (19.613 baş), Çanakkale (2.510 baş) ve Erzurum (1.932 baş) illerinde yoğun olarak yapılmaktadır. Küçükbaş hayvancılıkta ise Van (53.096 baş), Çanakkale (17.065 baş) ve Kars (16.545 baş) illeri ön plana çıkmaktadır. Organik kümes hayvancılığında etlik piliç üretimi İzmir, Elazığ ve Bilecik illerinde, yumurta üretimi ise Elazığ, Samsun, Manisa, Konya ve İzmir illerinde yoğun olarak gerçekleştirilmektedir. Organik arıcılık faaliyeti ise Artvin, Sakarya, Erzurum, Van ve Trabzon illerinde daha yaygın yapılmaktadır (Aygün ve Akbulak, 2017: 145).

Türkiye’de organik hayvancılık açısından en uygun alanlar Doğu Anadolu Bölgesi’nde yer almaktadır. Bölge, bozulmamış doğal yapısı, zengin su kaynakları, geniş otlak, mera ve yayla alanlarıyla organik hayvancılık alanında önemli potansiyel oluşturmaktadır. Bölgede yaz yağışlarının etkin oluşu otların kuruma süresini geciktirdiği için hayvancılık açısından elverişli koşullar oluşturmaktadır. Literatürde gerçekleştirilen birçok çalışmada (Koday, 2005; Şeker ve Köseman, 2015; Şahinler ve Demir, 2016; Aygün ve Akbulak, 2017: 157; Çelikyürek ve Karakuş, 2018: 299) bölgenin hayvancılık açısından önemli avantajlara sahip olduğuna değinilmektedir.

Tablo 5. Türkiye’de Organik Hayvancılık Verileri (2012-2018)

Yıllar	Çiftçi sayısı	Hayvan Sayısı	Et(ton)	Süt(ton)	Yumurta (adet)
2012	151	253.783	480 69	17.627	36 105 556
2013	163	1.021.382	4 970 07	54.781	48 040 778
2014	216	1.121.159	2 107 08	15.510	64 898 912
2015	179	997.707	2 605 10	19.739	58 938 769
2016	173	1.215.632	1.609.00	21.431	147.600.367
2017	119	1.290.771	1 352 00	15.109	161 254 080
2018	148	1.268.443	1.668.00	12.884	174.675.362

Kaynak: Gıda, Tarım ve Hayvancılık Bakanlığı, Organik Tarım İstatistikleri, (GTHB, 2018)

Geçiş dönemi hariç Türkiye’de organik hayvancılık verileri Tablo 5’te özetlenmektedir. Bu tablodan elde edilen bulgular çiftçi ve hayvan sayısında, et ve süt miktarında inişli-çıkışlı bir dalgalanmalar olduğunu, hayvan sayısının ve yumurta adetinin de sürekli arttığını ortaya koymaktadır.

Tablo 6. Organik Arıcılık Verileri (2012-2018)

Yıllar	Çiftçi Sayısı	Kovan Sayısı	Bal Miktarı (Ton)
2012	355	47.065	516.835
2013	279	32.342	344.04
2014	321	36.391	280.00
2015	322	38.296	674.54
2016	276	40.371	349.00
2017	318	48.153	393.20
2018	334	51.742	494.90

Kaynak: Gıda, Tarım ve Hayvancılık Bakanlığı, Organik Tarım İstatistikleri, (GTHB, 2018)

Organik arıcılığa yönelik bilgiler Tablo 6’da verilmektedir. Yıllar itibariyle çiftçi sayısı, kovan sayısı ve bal miktarı inişli-çıkışlı bir seyir izlemektedir. kovan sayısı açısından diğer yıllarla kıyaslama yapıldığına en fazla artış 2018 yılında, bal miktarı açısından ise en büyük artış 2015 yılında gerçekleşmiştir.

Gelişmiş ülkelerde organik hayvansal tüketim toplam tüketimin %20’sini oluştururken, Türkiye’de bu oran %1’lerin altında kalmaktadır. Gerekli tedbirler alınmadığı takdirde yeterli düzeyde et, süt ve yumurta



tüketmeyen tüketiciler daha pahalı olan organik hayvansal ürünleri tüketmeyecek bu da organik hayvancılığın gelişimini yavaşlatacaktır (Ak, 2017: 41).

Son zamanlarda organik hayvancılık konusunda Kelkit Havzası organik süt sığırcılığı projesi ve Gökçeada Organik Tarım Projesi'ni de içerisine alan önemli uygulamalar gerçekleştirilmiştir. Bunların dışında ekolojik turizmin geliştirilmesine yönelik Buğday Ekolojik Yaşamı Destekleme Derneği tarafından örnek bir proje de yürütülmektedir (Ak, 2006; Ak, 2013).

Türkiye'de organik hayvancılık faaliyeti zengin bir potansiyel oluşturmakta fakat bu potansiyelin yeterince kullanılmadığı düşünülmektedir (Ak, 2013; Çelikyürek ve Karakuş, 2017: 157). Hayvancılık faaliyeti daha çok konvansiyonel yöntemlerle birlikte mera ve otlak alanlarına bağlı kalınarak yapılmaktadır. Bununla birlikte daha çok yerli ırklarla üretim gerçekleştirildiğinden verim de düşük olmaktadır. Aynı zamanda kontrol ve denetimlerin yetersiz oluşu tüketicilerin güven duygusunu zedelemekte, bu durum organik ürünlere olan talebi de olumsuz etkilemektedir.

2. DÜNYA'DA ve TÜRKİYE'DE ORGANİK TAVUKÇULUK

Organik tarım modeli yirminci yüzyılın başlarında kirlilik ve toprakta mineral gübreleme üzerine yapılan araştırma sonuçları ile gündeme gelmiş ve İsviçre'de kendini göstermiştir. Günümüzde ise organik tarım faaliyeti en yaygın kullanım alanını Avrupa Birliği ülkelerinde bulmaktadır. Buna rağmen toplam üretim içerisinde organik üretimin payı %5'lerin altında kalmaktadır. Kullanılabilir tarım alanlarının %13'ünü organik üretime ayıran Avusturya hem bitkisel hem de hayvansal ürünlerde ilk sırada yer almaktadır. Avusturya'dan sonra sırasıyla Danimarka ve İsviçre gelmektedir. Pazar büyüklüğü açısından ise ilk sırada Almanya yer almaktadır. Dünyada diğer bölgelere bakıldığında Brezilya ve Avustralya geniş mera alanları ve organik sığır üretimi açısından önemli bir tutmaktadır (www.sagliklitavuk.org).

Tavukçulukta ise organik üretim 2007 yılından itibaren artmaya başlamış fakat bu artış düşük miktarlarda gerçekleşmiştir. Organik ürünler içerisinde tavuk etinin toplam payı %1, yumurtanın ise %4 civarındadır. Organik yumurta üretiminde Fransa ve Almanya, piliç eti üretiminde ise 1. sırada Fransa yer almaktadır. Fransa'da 2008 yılı verilerine göre organik yumurta sayısı 1,7 milyon adet, piliç üretimi 5,33 milyon olarak gerçekleşmiştir (Magdelaine ve ark., 2010). Fransa ve Almanya gibi gelir düzeyi yüksek ülkelerde bile insanların toplam tüketimini karşılamada organik tavuk ürünlerinin bir seçenek olmadığı düşünülmektedir.

Organik tavukçuluk sektörü 2007-2012 yılları arasında yaklaşık %130'luk bir artış göstermiştir. Organik yumurtaya olan talep bu artışın gerekçesi olarak gösterilebilir. 2014 yılı verilerine göre kanatlı üretimi %0,5 oranında bir artış yaşamış, bu oran son 20 yılın en düşük büyüme oranı olarak ortaya çıkmıştır. Bu durumun nedeni olarak yem maliyetlerinin yüksekliği ve Çin'de görülen H7N9 kuş gribinin etkisi gösterilebilir. Dünya'da domuz eti tüketimi fazla olmasına rağmen 2020'den sonra gelir düzeyindeki artışa paralel olarak kanatlı eti tüketiminin domuz etinin önüne geçeceği düşünülmektedir. Dünya nüfusu 2023 yılına doğru düşme eğilimine gireceği için gelir düzeyi arttıkça yumurta ve kanatlı eti tüketimi de artmaya devam edecektir (www.nutriline.com.tr).

Tablo 7. Dünyada 2007-2012 Yılları Arası Organik Kanatlı Hayvan Sayıları

Yıllar	Kanatlı Hayvan Sayısı
2007	31.963.268
2008	42.261.451
2009	41.150.344
2010	53.388.092
2011	69.940.909
2012	72.594.657
2007-2012 Arası Değişim (%)	+127,1

Kaynak: Willer ve ark. (2014)

Tablo 7'de özetlenen bulgular, organik kanatlı hayvan sayılarındaki değişimi ortaya koymaktadır. Dünyada kanatlı hayvan sayıları 2009 yılı hariç sürekli artış göstermiştir. 2007-2012 yılları arasında en büyük



artış 2011 yılında yaşanmıştır (Tablo 7). 2013 yılında dünyada 67 milyon ton yumurta üretilmiştir. En büyük yumurta üreticisi konumunda Çin yer almaktadır (www.nutriline.com.tr).

Türkiye’de organik tavukçuluk ilk kez 1985 yılında herhangi bir mevzuata dayalı olmadan başlamış, (Öztürk ve Türkoğlu, 2012; Uruk ve Yenilmez, 2018: 95) 2004 yılında Rize’de 250 adet organik yumurta tavuğu ile üretim gerçekleştirilmiştir. Bu sayı yıllar itibariyle sürekli artış göstermiş 2013 yılında Samsun (359.741 adet), Elazığ (43.237 adet) ve Manisa (42.000 adet) illeriyle genişlemiştir. 2018 yılına gelindiğinde ise organik yumurta tavukçuluğunda Sakarya (29.222 adet), Samsun (27.922), Bolu (24.595 adet) ve İzmir (18.969 adet) illeri ön plana çıkarken toplam 21 ilde organik yumurta üretimi gerçekleştirilmiştir. Organik piliç üretimi ise daha çok Samsun, Elazığ, Afyonkarahisar, İzmir ve Sakarya illerinde yoğunlaşmıştır (Tablo 8).

Tablo 8. 2018 Yılı Verilerine Göre Türkiye’de Organik Tavukçuluk

İller	Hayvan Türü	Çiftçi sayısı	Hayvan sayısı	Et(Ton)	Yumurta (Adet)
Adana	Yumurta tavukları	1	11.484	-	3.000.000
Afyonkarahisar	Yumurta tavukları Etlik Piliç	2	6.000 18.000	40	1.836.000
Ankara	Yumurta tavukları	1	250	-	65.000
Bolu	Yumurta tavukları	6	83.790	-	24.595.000
Bursa	Yumurta tavukları	2	10.858	-	1.344.008
Çorum	Yumurta tavukları	1	10.000	-	45.000
Denizli	Yumurta tavukları	1	1.200	-	256.178
Elazığ	Yumurta tavukları Etlik Piliç	1	38.653 21.990	54	10.000.000
Erzurum	Yumurta tavukları	1	4.200	-	50.000
Gaziantep	Yumurta tavukları	1	2.160	-	53.150
İstanbul	Yumurta tavukları	1	1.000	-	170.000
İzmir	Yumurta tavukları Etlik Piliç	7	69.615 20.400	21	18.969.000
Kayseri	Yumurta tavukları	1	2.000	-	135.324
Kırklareli	Yumurta tavukları	10	47.385	-	12.678.492
Kocaeli	Yumurta tavukları	1	2.500	-	702.720
Malatya	Yumurta tavukları	2	5.750	-	1.087.500
Samsun	Yumurta tavukları Etlik Piliç	1	78.000 537.600	1.128	27.922.500
Ordu	Yumurta tavukları	28	26.400	-	7.634.350
Manisa	Yumurta tavukları	5	96.450	-	25.353.200
Sakarya	Yumurta tavukları Etlik Piliç	15	100.600 8.800	18	29.222.316
Uşak	Yumurta tavukları	12	37.088	-	9.555.624
Toplam		100	1.242.173	1.261	174.675.362

Kaynak: Gıda, Tarım ve Hayvancılık Bakanlığı, Organik Tarım İstatistikleri, (GTHB, 2018)

Tablo 8’e göre elde edilen bulguları kısaca özetleyecek olursak; organik tavukçuluk faaliyeti 21 ilde gerçekleştirilmektedir. Çiftçi sayısı açısından Ordu, Sakarya, Uşak ve Kırklareli illeri ön plana çıkmaktadır. 2018 yılı verilerine göre Türkiye’de 100 adet organik tavuk yetiştiriciliği yapan işletme bulunmaktadır. Bununla birlikte İzmir, Afyonkarahisar, Elazığ, Samsun ve Sakarya illerindeki işletmelerde organik tavuk eti ve yumurta üretimi birlikte gerçekleştirilmektedir. Bu işletmelerde 1.242.173 adet tavuk bulunmakta olup, işletmelerde 1.261 ton et ve 174.675.362 adette yumurta üretilmektedir. Geline nokta organik hayvansal üretime bir destekleme ödemesi yapılmamış olmasına rağmen hayvancılık içerisinde organik tavukçuluğa, özellikle organik yumurta tavukçuluğuna tüketim ve yatırım yapmak isteyenlerde önemli bir artış görülmektedir (www.turktarim.gov.tr).

Literatürde organik tavukçulukla ilgili olarak birkaç çalışmaya yer verilmiştir. Öztürk ve Türkoğlu (2012) derleme olarak gerçekleştirdikleri çalışmalarında, organik tavukçuluğun Türkiye’deki mevcut durumunu tespit etmeye çalışmışlardır. Bu çalışmada 2010 yılı verileri dikkate alınarak organik tavukçuluk yapan işletmeler tarafından üretilen organik yumurta ve etlik piliç sayısı ortaya konulmuştur. Buna göre 2010 yılı verilerine göre Türkiye’de 15 adet organik tavukçuluk yapan işletmenin bulunduğu ve bu işletmelerde 550 ton organik tavuk ve 17.889.808 adet organik yumurtanın elde edildiği tespit edilmiştir. Başka bir çalışmada



<http://www.turansam.org>

TURAN-SAM: TURAN Stratejik Araştırmalar Merkezi * TURAN-CSR: TURAN Center for Strategic Researches

TURAN-SAM Uluslararası Bilimsel Hakemli Dergisi; p-ISSN: 1308-8041, e-ISSN: 1309-4033; Yıl: 2019; Ay: Eylül; Cilt: 11/YAZ, Sayı: 43

TURAN-CSR International Scientific, Peer-Reviewed and Refereed Journal; ISSN: 1308-8041, e-ISSN: 1309-4033; Year: 2019; Month: September; Volume: 11/SUMMER, Issue: 43

DOI: <http://dx.doi.org/10.15189/1308-8041>

ise Uruk ve Yenilmez (2018), organik tavukçuluğun organik hayvancılık içerisinde yeri üzerine bir değerlendirme yapmışlardır. Bu çalışma bağlamında Türkiye’de 119 çiftçinin organik hayvancılıkla ilgilendiği, 19 ilde bulunan 89 çiftçinin organik tavukçulukla uğraştığı tespit edilmiştir. Çalışmada elde edilen bulgular organik tavuk etinin toplam tavuk etinin %0,06’sına, organik et miktarının da %93,6’sına karşılık geldiğini ortaya koymaktadır.

2019 Haziran sonunda organik tavuk olarak satılan 1 kg bütün tavuğun internetteki bir alışveriş sitesindeki fiyatı 53,90 TL iken, geleneksel tavuğun fiyatı 14,90 TL’dir (www.migros.com.tr). Organik tavuk, geleneksel tavuğun yaklaşık 4 katı fiyatına satılmaktadır. Türkiye gibi gelişmekte olan bir ülkede tüketicinin geliri organik tavuk satın almaya yetmeyecektir. Bu durum sağlıklı ve dengeli beslenme açısından önemli bir eksiklik olarak görülebilir.

Sağlıklı ve dengeli beslenmede önemli bir yere sahip olan tavuk etinin hijyen, kalıntı ve lezzet özelliklerinin iyileştirilmesine yönelik önemli çalışmalar yapılmaktadır. Organik üretimde hayvanların yaşam alanı ve ortamı açısından daha konforlu olmaları, kalıntı riskini en aza indireyecek maddelerle beslenmeleri uygun ve geçerli bir yaklaşımdır.

SONUÇ ve DEĞERLENDİRME

Türkiye’de organik hayvancılık faaliyeti zengin bir potansiyel oluşturmakta fakat bu potansiyelin yeterince kullanılmadığı düşünülmektedir. Hayvancılık faaliyeti daha çok klasik yöntemlerle birlikte mera ve otlak alanlarına bağlı kalınarak yapılmaktadır. Bununla birlikte daha çok yerli ırklarla üretim gerçekleştirildiğinden verim de düşük olmaktadır. Aynı zamanda kontrol ve denetimlerin yetersiz oluşu tüketicilerin güven duygusunu zedelemekte, bu durum organik ürünlere olan talebi de olumsuz etkilemektedir. Bu noktada sürdürülebilir tarımsal kalkınmayı sağlayabilmek için organik ürünlerin her aşamasının kontrollü ve sertifikalı olmasına, hayvansal yemin kimyasal çözücüler içermeden organik olarak elde edilmesine kısacası organik tarım ve organik hayvancılığın birlikte düşünülmesine gerek duyulmaktadır.

Bu çalışmayla birlikte organik hayvancılığın Dünya’da, ABD, Arjantin, Kanada, Fransa, Avusturya, Avustralya, Britanya, Yeni Zelanda, Danimarka ve Almanya hayvansal üretimin yoğun olduğu; Avrupa’da organik büyükbaş hayvancılıkta Avusturya, İsviçre, Danimarka ve Hollanda; organik küçükbaş hayvancılıkta ise Büyük Britanya’nın önde geldiği kabul edilmektedir. Türkiye’de organik hayvancılık açısından en uygun alanların Doğu Anadolu Bölgesi’nde yer aldığı, bölgenin, bozulmamış doğal yapısı, zengin su kaynakları, geniş otlak, mera ve yayla alanlarıyla organik hayvancılık alanında önemli potansiyel oluşturduğu tespit edilmiştir.

Bu çalışma kapsamında elde edilen bulguları kısaca özetleyecek olursak; dünyada organik ürünler içerisinde tavuk etinin toplam payı %1, yumurtanın ise %4 civarındadır. Organik yumurta üretiminde Fransa ve Almanya, piliç eti üretiminde ise Fransa 1. sırada yer almaktadır. Türkiye’de organik tavuk yetiştiriciliği yapan 100 adet işletme bulunmakta, İzmir, Afyonkarahisar, Elazığ, Samsun ve Sakarya illerindeki işletmelerde organik tavuk eti ve yumurta üretimi birlikte gerçekleştirilmektedir. Türkiye’deki işletmelerde yumurta tavuğu sayısı 635.383 adet olup, bu işletmelerde 174.675.362 adet organik yumurta üretilmektedir. İşletmelerde yetiştirilen 606.790 adet organik etlik piliçten 1.261 ton organik tavuk eti elde edilmektedir. Ayrıca organik yumurta tavukçuluğunda Samsun (27.922.500 adet), Manisa (25.353.200 adet) ve Bolu (24.595.000 adet) ön plana çıkmaktadır.

Sonuç olarak; organik tavuk üretimi istenilen boyutlara ulaşamamış olsa da, ülkelerin gelir düzeylerine ve refah seviyelerine bağlı olarak sürekli artmaktadır. Türkiye gibi gelişmekte olan bir ülkede hayvancılık içerisinde organik tavukçuluğa, özellikle organik yumurta tavukçuluğuna tüketim ve yatırım yapmak isteyenlerde önemli bir artış görülmektedir. Dünya nüfusu 2023 yılından sonra düşme eğilimine gireceği için gelirdeki artışa paralel olarak organik yumurta ve kanatlı etin tüketiminde bir artış olacağı düşünülmektedir. Şu an için organik yumurta ve piliç eti, organik semt pazarlarında, organik hipermarketlerde ve organik ürün satış noktalarında kolayca elde edilebilecek bir noktaya gelmiştir. Buradan hareketle organik tavukçuluğun yakın gelecekte gelişimini devam ettireceği beklenmektedir.



KAYNAKÇA

- 1- Ak, İ. (2017), *Organik/Ekolojik Hayvancılık*, TÜBA Gıda Güvenliđi Sempozyumu, Organik Ürünler ve Sađlık, 12-14 Ekim 2017, 59-68
- 2- Ak, İ. (2017), *Türkiye’de Ekolojik Hayvancılık*, Kırsal Kalkınma Dergisi (7): 38-4.
- 3- Ak, İ. (2013), *Türkiye’de Organik Hayvancılık*, Türkiye II. Organik Hayvancılık Kongresi 24-26 Ekim 2013, Bursa, 27-39 s.
- 4- Ak, İ. (2006), *Turizmde Yeni Bir Seçenek: Agroturizm veya Çiftlik Turizmi*, Türkiye 3. Organik Tarım Sempozyumu, 1-4 Kasım Yalova. 33. Ivanova Paneva, S.
- 5- Ak, İ. 2004. Ekolojik Hayvancılık ve İnsan Sađlığı İliřkileri. 31-48 s. ÇESAV Yayınları No: 4, Ankara,
- 6- Aksoy, U. (1999), *Dünya’da ve Türkiye’de Ekolojik Tarım*. Türkiye I. Ekolojik Tarım Sempozyumu. 21-23 Haziran 1999, İzmir, Sayfa:3-10.
- 7- Aygün, G., ve Akbulak, C. (2017), *Ardahan İli Organik Hayvancılık Potansiyelinin Deđerlendirilmesi*, Dumlupınar Üniversitesi Sosyal Bilimler Dergisi, (53): 144-161
- 8- Çelikyürek, H. ve Karakuř, K. (2018), *Dünya’da ve Türkiye’de Organik Hayvancılıđa Genel Bir Bakıř*, İğdır Üniversitesi Fen Bilimleri Enstitüsü Dergisi, 8(2): 299-306.
- 9- Koday, S. (2005), *Dođu Anadolu Bölgesinde Hayvancılık*, Atatürk Üniversitesi Yayınları, No:949, Arařtırma Serisi, No:74, Erzurum.
- 10- Kutlu, H. R, Gül, A., ve Görgülü M, (2003), *Türkiye Hayvancılıđı; Hedef 2023*, Çukurova Üniv., Adana. www.zoetekni.org.tr/upload/File/Hayvancilk%20Rapor-Sonhali.pdf.
- 11- Magdelaine, P., C. Riffard, C., C. Berlier, C., (2010), *Comparative Survey of the Organic Poultry Production in the European Union*, XIIIth European Poultry Conference, Tours, France.23-27 August 2010. S32
- 12- Öztürk, A. K., ve Türkođlu, M. (2012), *Türkiye’de Organik Tavukçuluk (Derleme)*, Lalahan Hayvansal Arařtırma Enstitüsü Dergisi, 52 (1): 41-50.
- 13- Pekel, E., ve Ünalın, A. (1999), *Hayvansal Üretimde Ekolojik Tarımın Yeri ve Türkiye İçin Önemi*, Türkiye I. Ekolojik Tarım Sempozyumu. 21-23 Haziran 1999, İzmir, 17-24 s
- 14- Saygılı, S. (2017), *Türkiye’de Organik Tarım*, Kırsal Kalkınma Dergisi (7): 30-37.
- 15- řahinler, Z., Demir, Y. (2016), *Ađrı İlinde Küçükbaş Hayvancılıđın Mevcut Durumu, Sorunları ve Çözüm Önerileri*, Nevşehir Bilim ve Teknoloji Dergisi, 5, 16-26.
- 16- řeker, İ., Köseman, A. (2015), *Elazığ İlinde Büyükbaş ve Küçükbaş Hayvancılık Faaliyetleri*, Harran Üniversitesi Veterinerlik Fakültesi Dergisi, 4, 36-44.
- 17- Tayar, M. (2004), *Beslenmemizde Hayvansal Gıdaların Yeri ve Önemi*, Ekolojik Hayvancılık ve İnsan Sađlığı İliřkileri Paneli. 4 Haziran 2004. Bursa, ÇESAV Yayınları No:4, 9-22 s.
- 18- Uruk, E., ve Yenilmez, F. (2018), *Türkiye’de Organik Hayvancılık İçerisinde Organik Tavukçuluđun Yeri*, Çukurova Tarım Gıda Bilimleri Dergisi, 33(2): 93-98.
- 19- Willer H, Lernoud J, (2017), *The World of Organic Agriculture*. Statistics and Emerging Trends 2017. Research Institute of Organic Agriculture (FiBL), Frick and IFOAM – Organics International, Version 1.3 of February 2017, Bonn, 340p.
- 20- Willer H. Lernoud J. Schlatter B. (2014), *Organic Livestock Worldwidw-Some Key Statistics*, Proceedings of the IAHA Preconference and Workshop IFOAM 18th Organic World Congress in Istanbul 12-15 October Istanbul, Eriřim Tarihi 11.07.2019.
- 21- Yurttagül, M. (2001), *Besinlerdeki Tarım İlacı Kalıntıları*, ÇESAV “Organik Tarım ve İnsan Sađlığı” Paneli, 25 Mayıs 2001, Ankara
- 22- URL-1, http://www.zmo.org.tr/genel/bizden_detay.php?kod=29946&tipi=17&sube=0 (17.07.2019)
- 23- URL-2, <https://www.tarimorman.gov.tr/sgb/Belgeler/SagMenuVeriler/HAYGEM.pdf> (08.07.2019)



<http://www.turansam.org>

TURAN-SAM: TURAN Stratejik Arařtırmalar Merkezi * TURAN-CSR: TURAN Center for Strategic Researches

TURAN-SAM Uluslararası Bilimsel Hakemli Dergisi; p-ISSN: 1308-8041, e-ISSN: 1309-4033; Yıl: 2019; Ay: Eylül; Cilt: 11/YAZ, Sayı: 43

TURAN-CSR International Scientific, Peer-Reviewed and Refereed Journal; ISSN: 1308-8041, e-ISSN: 1309-4033; Year: 2019; Month: September; Volume: 11/SUMMER, Issue: 43

DOI: <http://dx.doi.org/10.15189/1308-8041>

- 24- URL-3, <http://www.turktarim.gov.tr/Haber/289/organik-tavukculuk-nedir-ne-degildir>
(09.07.2019)
- 25- URL- 4, http://www.tuik.gov.tr/PreTablo.do?alt_id=1002 08.07.2019
- 26- URL-5, <https://www.nutriline.com.tr/haber/dunya-kanatli-ve-yumurta-uretim-istatistikleri-ve-2023-tahminleri> (13.07.2019)
- 27- URL-6, <http://www.sagliklitavuk.org/uzmanlardan/detay/21> (15.07.2019)
- 28- URL-7, <https://www.esk.gov.tr>, 15.07.2019
- 29- URL-8, <https://www.migros.com.tr/orvital-organik-butun-pilic-kg-p-c6a7e5> (08.08.2019)



http://www.turansam.org

TURAN-SAM: TURAN Stratejik Araştırmalar Merkezi * TURAN-CSR: TURAN Center for Strategic Researches

TURAN-SAM Uluslararası Bilimsel Hakemli Dergisi; p-ISSN: 1308-8041, e-ISSN: 1309-4033; Yıl: 2019; Ay: Eylül; Cilt: 11/YAZ, Sayı: 43

TURAN-CSR International Scientific, Peer-Reviewed and Refereed Journal; ISSN: 1308-8041, e-ISSN: 1309-4033; Year: 2019; Month: September; Volume: 11/SUMMER, Issue: 43

DOI: http://dx.doi.org/10.15189/1308-8041

(33)

Şahin KESKİN²⁷⁵

**YUGOSLAVYA SOSYALİST FEDERAL CUMHURİYETİ SONRASI ARDIL
CUMHURİYETLERDE MİLLİYETÇİLİĞE DAİR DÜZENLEMELER
REGULATIONS ON NATIONALISM IN SUCCESSOR STATES AFTER THE SOCIALIST FEDERAL
REPUBLIC OF YUGOSLAVIA**

ÖZ

Yugoslavya'nın dağılması ile birlikte bağımsızlık kazanan ardıl cumhuriyetlerde kimlik çerçevesinde siyaset ve mikro milliyetçilik Balkanlarda tekrar ortaya çıkmıştır. Kimlik siyasetinin artmasıyla birlikte çatışmalar yayılmacı milliyetçiliğe dayanmıştır. Yugoslavya'nın kuruluşundan ve dağılışına kadar komünizm idare ettiği yönünde bir düşünce vardır. Her ne kadar komünizm olsa da, Federasyon içindeki liderler milliyetçiliği elinin altında tutmuştur. Yugoslavya'nın dağılması ile birlikte bu milliyetçilik bir ideoloji olmasının yanında yönetimde bir araç haline gelmiştir.

Birçok lider, ülkelerin bağımsızlığı için milliyetçi seçim kampanyası olarak kullanmış; anayasa önerilerini bu milliyetçilik hassasiyeti ile düzenlemiştir. Ardıl cumhuriyetlerdeki ötekileştirmeye dayalı milliyetçilik, tarihsel yakınlığı olan ulusları uzaklaştırmıştır; ülkelerin anayasaları ve diğer hukuki düzenlemeleri, özellikle ulusal azınlıklara karşı temkinli yaklaşır olmuştur. Bu çalışmada, ardıl cumhuriyetlerde milliyetçiliğin anlaşılması ve birbirleri üzerinde etkileri incelenmeye çalışılmıştır.

Anahtar Kelimeler: Yugoslavya, Ardıl Cumhuriyetler, SSCB, Anayasa, Milliyetçilik.

ABSTRACT

In the successive republics that gained independence with the dissolution of Yugoslavia, politics and micro-nationalism re-emerged in the Balkans within the framework of identity. With the rise of identity politics, conflicts were based on expansionist nationalism. There is a belief that Yugoslavia ruled communism from its foundation and its dissolution. Although communism, leaders within the Federation have held nationalism at hand. With the disintegration of Yugoslavia, this nationalism became an ideology and a tool in the administration.

Many leaders have used it as a nationalist election campaign for the independence of countries; the constitution proposals were arranged with the sensitivity of this nationalism. Nationalism based on the marginalization in successive republics has removed nations with historical affinity; countries' constitutions and other legal arrangements have been cautious, especially against national minorities. In this study, understanding of nationalism in successive republics and their effects on each other are tried to be examined.

Keywords: Yugoslavia, Successive Republics, USSR, Constitution, Nationalism.

²⁷⁵ Kırıkkale Üniversitesi, Uluslararası İlişkiler A.B.D., Doktora Öğrencisi, Kırıkkale/TÜRKİYE; E-posta: sahinkeskin51@gmail.com.



GİRİŞ

SSCB'nin dağılması ile Soğuk Savaş sona ermiş ve Yugoslavya'nın dağılışını durdurabilecek bir komünist otorite kalmamıştır. Yugoslavya'nın dağılması ile bağımsızlıklarını kazanan ardılı ülkeler için kimlik üzerine kurulu siyaset ve mikro milliyetçilik bölgede tekrar zemin kazanmıştır. 1992'de Hırvat-Sırp çatışması, Bosna-Hersek iç savaşı ve Kosova'daki çatışmalarla hem kimlik siyaseti hem de milliyetçilik(etno-milliyetçilik ve mikro milliyetçilik) güçlenmiştir.²⁷⁶ Bu ülkelerde yaşanan çatışmaların temeli ayrılıkçılığa ve yayılmacı milliyetçiliğine dayanır.

Yugoslavya'da inşa edilmeye çalışılan üst kimlik anlayışı başarısız olmuştur. Tarihleri iç içe olan Sırp, Hırvat, Boşnak ve diğer uluslar yakın geçmişte Güney Slavları olarak bir araya gelmeye çalışmış; ancak ileride göreceğimiz gibi siyasi ve askeri otoriteye sahip olan Sırp'ların milliyetçi yaklaşımları ile bu bir araya geliş kanlı bitmiştir. Her ne kadar Yugoslavya dağılsa da, bu ulusları ekonomik olduğu kadar siyasi ve sosyal olarak da birbirine bağlamıştır. Ancak buradaki husus, bölge ülkeleri açısından tehlikeli bir hal almıştır. Bir ülkedeki milliyetçilik, diğer ülkelerde yayılma(spillover) etkisi yaratmıştır. Açıkçası bu ülkelerdeki milliyetçiliğin birbirlerinden bağımsız olduğunu düşünmek zordur. Özellikle Büyük Sırbistan ideali, Hırvatlar ve Boşnakları kendi milliyetçiliklerinde bir referans noktası oluşturur.²⁷⁷ Aynı şekilde Büyük Hırvatistan diğer ülkeleri de kaçınılmaz olarak milliyetçiliğe sevk eder. Bu milliyetçiliğin öne çıkmasında ayrıca ülkeler içerisinde yer alan ulusal azınlıklardır. Örneğin Bosna-Hersek'te Sırp'lar, Sırbistan'da Boşnaklar, Hırvatistan'da Sırp'lar ülkelerin birbirlerine yönelik milliyetçi tutumlarında rolü vardır.²⁷⁸ Özellikle bu ulusal azınlıkların, ülkelerdeki bağımsızlık ya da özerklik gibi tutumları, ülkelerin daha milliyetçi olması yönünde etkileyici olduğunu söyleyebiliriz.

Yazar Vladimir Ortakovski²⁷⁹ milliyetçiliğin 7 kuralını sıraladığı çalışmasını bu ülke milliyetçiliklerini incelerken değerlendirebiliriz.

1. Eğer bir bölge 500 yıldır bizimse fakat son 50 yıldır size geçtiyse, burası bize ait olmalı ve siz ise sadece işgalcisiniz.
2. Eğer bir bölge 500 yıldır sizinse fakat son 50 yıldır bize geçtiyse, burası bize ait olmalı çünkü sınırlar değişmemelidir.
3. Eğer bir bölge 500 yıl önce bize aitse ve o zamandan beri artık bize ait değilse yine de bu bölge bizim olmalı çünkü burası bizim ulusumuzun beşiğidir.
4. Eğer bizim soydaşlarımızın çoğunluğu grup olarak orada yaşıyorsa, orası bize ait olmalı çünkü onlar kendilerini yönetme haklarına sahip olmalıydılar.
5. Eğer bizim soydaşlarımız azınlık grup olarak orada yaşıyorsa, orası bize ait olmalı çünkü onlar sizin baskılarınıza karşı korunmalıdır.
6. Yukarıda sayılan bütün kurallar bizim için uygulanmalı, sizin için değil.
7. Bizim büyük ülke olma hayallerimiz tarihsel bir gerçekliktir, sizinki ise faşizmdir.

Özellikle Sırbistan, Karadağ ve Kosova'nın bağımsızlıklarını bu ekseninde değerlendirmektedir. Ülkeler arasında tarihi toprak mücadelesi, diğer ülkelerin bağımsızlıkların kabul edilmeyişi, bu yukarıda belirttiğimiz 7 madde de görülebilir. Ardıl cumhuriyetlerdeki ötekileştirmeye dayalı milliyetçilik, tarihsel yakınlığı olan ulusları uzaklaştırmıştır; ülkelerin anayasaları ve diğer hukuki düzenlemeleri, özellikle ulusal azınlıklara karşı temkinli yaklaşır olmuştur. Bu çalışmada, ardıl cumhuriyetlerde milliyetçiliğin anlaşılması ve birbirleri üzerinde etkileri incelenmeye çalışılmıştır.

²⁷⁶ İrfan Kaya ÜLGER, Balkanlarda Barış ve Güvenliğin Tesisinde AB'nin Rolü, Kongre Bildirileri Kitabı, Uluslararası Güvenlik Kongresi, 8-9 Ekim 2013 Kocaeli, s. 132.

²⁷⁷ Caner SANCAKTAR, 1980 Sonrası Yugoslavya'da Sırp ve Hırvat Milliyetçiliği, Uluslararası Balkan Kongresi, s. 95.

²⁷⁸ Ülger, s. 124.

²⁷⁹ Vladimir ORTAKOVSKI, "Greater Serbian, Greater Albanian Nationalism and Kosovo", International Studies Association 48th Annual ISA Convention, Feb28-Mar3, Chicago, Illinois.



1. Sırp Milliyetçiliği ve Ortodoks Kilisesi'nin Rolü

Sırp Milliyetçiliğinin kaynağı, 1389'da meydana gelen I. Kosova Savaşı'nda Osmanlı ordusuna yenilen Sırp Krallığı oluşturur.²⁸⁰ Bu savaşın merkezi Sırp devleti kurma girişimini yok etmesinden ötürü, Sırlar hem Müslüman hem de Türklere yönelik yıkıcı tutumları olduğunu söylemek sanırım iddialı olmaz.

Balkan Savaşından ve 1. Dünya Savaşından önemli topraklar kazanımı ile Sırbistan; Bosna-Hersek'i, Voyvodina'yı, Salovanya'yı, Dalmaçya kıyılarını, Hırvatistan'ı, Slovenya'yı, Karadağ'ı ve Makedonya'nın Ustrumca²⁸¹ bölgesini ele geçirmiştir²⁸². Yaşanan bu girişimler, Sırların tarihsel olarak Büyük Sırbistan'ı inşa etmesinde bir adım öne geçirmiştir. Ancak hem savaşlar hem de Yugoslavya'nın dağılması ile bu Büyük Sırbistan ideali yıkılmıştır.

Sırp milliyetçiliğinin bugünkü eksenini Bosna-Hersek ve Kosova etrafındadır.²⁸³ Özellikle Sırbistan ve Arnavutluk Kosova üzerinde siyasi olarak çatışması bunun bir işaretidir. Kosova her iki ülke için tarihi öneme sahiptir. Arnavut milliyetçiliğinin doğuşu Prizren şehrinde gerçekleşmiştir, bu şehir günümüzde Kosova'da yer almaktadır.²⁸⁴ Aynı zamanda Kosova'nın büyük bir bölümünü Arnavutlar oluşturur. Sırlara göre ise Kosova efsaneye bağlı olarak önemlidir. Bilinen bu efsaneye göre Kral Lazar'a melekler tarafından sunulan iki seçenek Kosova Savaşı'nın geleceğini belirlemişti. Birinci seçenek; cennetin krallığı iken, ikinci seçenek dünyevi krallıktır. Kral Lazar, cennetin krallığını seçerek, Sırlar bu savaşta yenildiği yönünde bir inanış vardır.²⁸⁵

Sırp devletinin yeniden kurulmasında önemli bir görevi olan Ortodoks Kilisesi'nin özerklik kazanması²⁸⁶ dünden bugüne, Sırp milliyetçiliğinde rol oynamaktadır. Ortodoksluk, ülke de Slavcı yaklaşım, dil, yönetim ve kültür konusunda etkileri bulunur. Özellikle panslavist politikalarda, bu kilise hem Rusya hem de Sırbistan arasında önemli bir araçtır. Sırp Ortodoks Kilisesi, Sırp milliyetçiliği için bahsettiğimiz tarihsel efsaneyi kullanmaya çalışmıştır. Miloseviç'in Hırvatistan ve Bosna'daki askeri başarıları, Kosova'da zemin kazanma açısından etkili olsa da, Kosova'daki Sırların bölgeden göç etmeye başlaması, Kiliseyi harekete geçirmiştir. Bu göçün anlamı, Arnavutların bölgede nüfuz kazanması olduğu için, Sırp Ortodoks Kilisesi, Sırların 1389'dan beri soykırıma ve Kosova'daki Sırların zulme uğradığını yönünde algı oluşturmaya çalışması bu doğrultuda değerlendirilmelidir.²⁸⁷

2. Bosna-Hersek: Varlık Olarak Müslümanlardan Boşnaklara

1987 Anayasasına kadar Boşnaklar "Müslüman" halk olarak tanınmış, bir anlamda Boşnak kimliğinin önüne geçilmesi Sırp ve Hırvatlar tarafından kararlaştırılmıştır. Komünizmin çöküşü ile birlikte Müslüman topluluklar etnik kimliklerini ön plana çıkarmaya çalıştılar.²⁸⁸ 1993-1994 yılları arasında yapılan görüşmeler ile Bosna Hersek Anayasasındaki Müslüman tanımı, Boşnak ifadesi ile yer değiştirmiştir.²⁸⁹ Bu tanım değişikliği Sancak Bölgesinde bir ikilem yaratmış ve bu bölgedeki halkın bir bölümü kendilerini sadece Müslüman olarak tanımlamaya devam etmiştir. Diğer bir deyişle Sancaklılar için, Boşnak ifadesinin, Bosna Hersek'te yaşayanlar için geçerli olduğunu öne sürmektedirler. Ancak 21 Ocak 2003 yılında yapılan resmi deklarasyon ile Sırbistan-Karadağ sınırlarındaki bu halkın Müslüman yerine "Boşnak" olarak kabul edilmesi kararlaştırılmıştır.²⁹⁰

²⁸⁰ John Etty, "Serbian Nationalism and the Great War", History Review, 2009, s.40. E.T.04.01.2017.

²⁸¹ Ayşe Özkan, Balkan Savaşları'nda Sırların Müslümanlara Yönelik Gayri İnanî Uygulamaları, Uluslararası Tarih ve Sosyal Araştırmalar Dergisi, 2016, sayı: 15, s.42.

²⁸² Fuat CAN, Balkanlar'da Milliyetçilik ve Kosova'nın Bağımsızlık Süreci, Yayınlanmamış Yüksek Lisans Tezi, s. 34.

²⁸³ Can, s. 45.

²⁸⁴ Yücel Yiğit, "Milliyetçilik Çağında Prizren İttihat Cemiyeti", Turkish Studies International Periodical For the Languages, Literature and History of Turkish or Turkic, Sonbahar 2009, s. 4-8.

²⁸⁵ Can, s. 45.

²⁸⁶ Kemal KARPAT, Balkanlarda Osmanlı Mirası ve Milliyetçilik, İstanbul, Timaş, 2012, s. 45.

²⁸⁷ Can, s.45.

²⁸⁸ Hugh Poulton, The Muslim Experience in The Balkan States, 1919-1991, s. 90

²⁸⁹ Aydın Babuna, Geçmişten Günümüze Boşnaklar, İstanbul, Tarih Vakfı Yayınları, Ekim 2000, s. 203.

²⁹⁰ Çevrimiçi, http://www.mfa.gov.tr/turkce/grup/hk/01/1/03.htm, T. C. Dışişleri Bakanlığı Ocak



Bosna-Hersek, 1992 yılında bağımsızlığını ilan etmesi ile birlikte Yugoslavya'dan ayrılmıştır. Yugoslavya'dan ayrılması ile birlikte hem Sırbistan hem de ülkedeki Sırlar tarafından Bosna-Hersek kışkaç altına alınmıştır. Sırbistan ve Karadağ tarafından desteklenen Bosnalı Sırlar, etnik milliyetçiliğini kullanarak ülke içerisinde silahlı çatışmalar başlatmıştır. Binlerce Boşnak'ın acımasız bir biçimde Srebrenica'da öldürülmeleri, uluslararası arenada Sırların ve Sırbistan'ın gücünü azaltmıştır. NATO ve BM'nin bu olayın tekrarına Kosova'da izin vermemesi ve Kosova'nın bağımsızlığa gitmesi, Sırbistan'ın bu uluslararası arenada güçsüzlüğünden en önemli göstergesi olmuştur.²⁹¹

Bosna-Hersek için Dayton Anlaşması uluslararası sınırların belirlenmesi açısından önemlidir. Bosna-Hersek aynı zamanda birbirine eşit Bosna-Hırvat Federasyonu ve Bosna Sırp Cumhuriyeti'nden oluşur. Bu anlaşma Boşnakların aleyhine işlemektedir.²⁹² Etnik temizliğe yönelik Sırlar, Bosna-Hersek'teki konumu bu anlaşma ile tescillenmiştir. Aynı zamanda Bosna Hırvat federasyonu nedeniyle, Hırvatlar tarafından kontrol altına girmiştir. 2016 nüfus sayımına göre ülke nüfusunun %50,11'ini Boşnaklar, %30,78'ini Sırlar ve %15,43'ünü Hırvatlar oluşturur.²⁹³

3. Voyvodina, Yeni Bir Kosova Olur Mu?

Sırbistan'da yaşanan bazı gelişmeler, bölgedeki diğer gruplar açısından tepki yaratmıştır. Özellikle Voyvodina'nın özerklik statüsünün kaldırılması, Sırpça'nın resmi dil olması ve tüm herkes için askerliğin zorunlu hale gelmesi, Sırp olmayan unsurlar tarafından hoş karşılanabilecek gelişmeler değildir. Öyle ki, yapılan araştırmalara göre Voyvodina'daki halkın büyük bir bölümü bağımsızlık, Sırbistan içerisinde cumhuriyet statüsü ya da otonomi talep etmektedir.²⁹⁴ Voyvodina Nizamnamesine eklenen "Sırbistan'ın ayrılmaz bir parçası", Novi Sad'ın yönetim merkezi olarak adlandırılması ve Voyvodina'nın Sırbistan'dan bağımsız bir uluslararası işbirliği faaliyetlerinin yasaklanması, olası Voyvodina'nın Kosova olmasının önüne geçilmesi adına yapılan hukuki düzenlemelerdir.²⁹⁵ Ayrıca Anayasa'da yeni özerk birimlerinin kurulmasının yanı sıra var olan özerkliklerin kaldırılabilirliği yönünde hüküm vardır.

4. Karadağlıların Bağımsızlık Kararı

Karadağlılar, Sırp Ortodoks Kilisesi'nin milliyetçi yaklaşımları nedeniyle ayrılma kararı almıştır. 1993 Ekiminde kendi ruhani liderlerini seçerek, bu Sırp Kilisesi'nin etkisine bir tepki göstermişlerdir.²⁹⁶

2003 yılına kadar nüfus sayımında bölgede halk kendilerini Karadağlı olarak ifade ederken, küçük bir bölümü ise kendilerini Sırp olarak tanımlamıştır. 2003 yılı sayımı, Sırbistan'ın ve Sırların olası Karadağ'ın bağımsızlığına karşı bir çalışma içine girmiş ve sonuç olarak nüfus sayımında bu az olan Sırp nüfusu %30'lara çıkmıştır.²⁹⁷

Miloseviç'in 1997 yılına kadar izlediği politikalar Karadağ'ı olumsuz bir şekilde etkilemiştir. Bu politikalar ağırlıklı olarak Sırp kimliğinin ön plana çıkarılması, Karadağlıların bir Sırp varlığı olduğu bilinci yaratılmaya çalışılması, hatta daha da ileri gidilerek Karadağlılar "Tito'nun uyduruk milleti" olduğu ve Karadağ Ortodoks kilisesinin hayali bir kilise olduğu yönünde söylemler yayılması ile şekillenmiştir.²⁹⁸

1990-1997 yılları arasında Karadağ'da, YFC tarafından azınlıklara yönelik ayrımcı politikalar uygulandı. Bu azınlıklara yönelik baskı ve zulümler, Karadağ'ın ileride değineceğimiz bağımsızlığında kilit rol oynamıştır. Bağımsızlık için konulan %55'lik baraj, Karadağ'ın Sırbistan ve Karadağ'da kalması yönünde

Ayı Dış Politika Gelişmeleri.

²⁹¹ Hürriyet, NATO'nun Yeni Strateji Arayışları ve Kosova, Nisan 1999.

²⁹² Cemalettin Latiç Bosna-Hersek'in 'deli gömleği': Dayton Antlaşması, Anadolu Ajansı, http://aa.com.tr/tr/analiz-haber/bosna-hersekin-deli-gomlegi-dayton-antlasmasi/691481, ET: 22.12.2016.

²⁹³ Bosna Hersek Nüfus Sayımı hakkında bilgi için bkz. http://www.bosnahersek.ba/bosna-hersekte-nufus-sayisi-3-531-159/

²⁹⁴ Emre Saral, Voyvodina Meselesi Üzerine Güncel Bir İnceleme(II), Karadeniz Araştırmaları Dergisi, Sayı 4, ss.100-112.

²⁹⁵ Mehmet Uğur Ekinci, Sırbistan siyasetini Anlama Kılavuzu, SETA, İstanbul, 2014, s.32

²⁹⁶ Faruk Sönmezoğlu, Uluslararası İlişkiler Sözlüğü, İstanbul, Der Yayınları, 2000, s. 762.

²⁹⁷ Çevrimiçi, http://www.setimes.com/htimiz/turkish/031221-Ivan-002.htm, Karadağ Nüfus Sayımından Sürpriz Sonuçlar

²⁹⁸ Çevrimiçi, http://www.rumelidernegi.org/balkanlardan_haberler.htm #, "Balkan Müslümanlığı ve

Etnik Kimlik Tartışması" Erhan Türberdar.



amaçlansa da, halkın %55,5'i bağımsızlığa evet demiştir. Bu politikalar, Karadağ milliyetçiliğinin ve azınlıkların Sırbistan'a yönelik olumsuz tavırlarının artmasına neden oldu. 1997 yılında iktidara gelen Karadağ Başbakanı Cukanovic ile Balkanlarda buğulu resim değişmiştir. Cukanovic ile azınlıklara yönelik iyileştirilen hakların ülkenin bağımsızlığı yönünde geri bildirim olmuştur.²⁹⁹ Bu dönemlerde Sırbistan'ın milliyetçi partilerden oluşması, Karadağlılar açısından pek olumlu bir gelişme olduğunu söyleyemeyiz. Her ne kadar 2000'lerde demokratik hükümet Sırbistan'da iktidara gelse de, Karadağ bağımsızlığın kendileri için daha hayırlı olacağını düşünmüş olabilirler. Sırbistan ile ilişkiler düzelmediğinden ötürü AB devreye arabulucu olarak girmiş, 14 Mart 2002'de taraflar Belgrad'da toplanmışlardır. Taraflar arasında Belgrad anlaşması imzalanmış ve ilerleyen dönemlerde anlaşmanın etkisinde 4 Şubat 2003'te Yugoslavya Federal Cumhuriyeti yerine Sırbistan ve Karadağ devleti ortaya çıkmıştır.³⁰⁰ Karadağlılar, 85 yıl sonra devletlerini tekrar uluslararası arenada zikretme fırsatı yakalamıştır.

Sırbistan ve Karadağ'ın ortak bir geleceğe sahip olunamayacağını, AB yönünde tartışmalarda da göstermiştir. Karadağ'a göre Sırbistan ülkenin AB müzakerelerini engelleyeceği düşünülmüştür. Bu ikili arasında dikkat çekici bir diğer konu ise Avrupa'daki şarkı yarışmasında hangi milletten katılımcı gönderileceği üzerine olmuştur. İki tarafta kendi milletinden birinin gönderilmesi üzerine tartışınca, Sırbistan ve Karadağ trajikomik bir biçimde ortak bir şarkıda bile buluşamamışlardır.³⁰¹ 2006 yılında gerçekleşen Bağımsızlık referandumu ile Karadağ, bu ayrılığı resmileştirmiştir. Bu sonuç özellikle Hırvatistan ve Bosna Hersek tarafından olumlu karşılanmıştır. Diğer bir deyişle, bu bağımsızlık, Büyük Sırbistan hayalini sarsmıştır.³⁰²

Karadağ, her ne kadar bağımsızlığını ilan etse de, Sırbistan ile dostane ilişkilerin devam edeceğini, iki ülke arası vatandaşların pasaportsuz olarak giriş çıkışlarına izin verileceğini Hükümet düzeyinde ifade etmiştir. Sırbistan ise Karadağ'ın bu bağımsızlık girişiminden ötürü kardeş tavrı değişmiştir. Bu bir anlamda, Sırbistan'ın Karadağ gibi bir yaklaşım içinde olmayacağını gösterir. Sırbistan ve Karadağ Anayasası'nın 60. Maddesi "birlikten çıkan üye, mevcut devletin uluslararası kimliğinden yararlanamayacağını kabul etmiş" olur ifadesi Karadağ açısından sıfırdan başlamak olduğu için bu tarz pasaportsuz girişlerin, Karadağ'ın ifade ettiği şekilde kolay olmayacağı gözüküştür.³⁰³

5. Domino Etkisi: Kosova'nın Bağımsızlığı

Kosova, Karadağ'ın bağımsızlığını bir fırsat görmüştür. 10 Haziran 1999'da Birleşmiş Milletler Güvenlik Konseyi tarafından kabul edilen 1244 sayılı karar, Kosova'yı Sırbistan içerisinde özerklik sunmuştur.³⁰⁴

1960-1980 yılları arasında, Kosova'da milliyetçilik öne çıkmıştır. Arnavutlar, Sırlara karşı ayaklanmalar gerçekleştirmiştir. Bu dönemlerde okullarda Sırpça eğitim verilmesi, gösterine neden olmuştur. Çünkü Kosova'nın büyük bir bölümü Arnavutlardan oluşmaktaydı.³⁰⁵ Kosova'daki olayların büyümesinde, 1989'da Sırbistan'ın Kosova'ya ilişkin özerk statüsünün kaldırılması önemli bir yeri vardır.³⁰⁶ Miloseviç ayrıca Kosovalıların kendi dillerini konuşmalarına, okullarını açmalarına ve kendilerini yönetmeye dair hakları tanımamıştır. Miloseviç döneminde etnik temizlik büyük bir sıçrama göstermiş, birçok kişi yerlerinden edilmiş ya da hayatlarını kaybetmiştir. Yaşanan bu gelişmeler, Kosova milliyetçiliğini, Sırp karşıtı bir odakta şekillendirmiştir. Bu gelişme, 2008 yılında Kosova'nın bağımsızlığa ulaşması ile farklı bir boyuta geçmiştir.

²⁹⁹ Metin Krliç, Milliyetçilik Ve Etnik Milliyetçilik, Sırbistan Ve Karadağ Örneği, Yayınlanmamış Yüksek Lisans Tezi, 2007, s.97.

³⁰⁰ Krliç, s. 97.

³⁰¹ Erhan Türbedar, "Karadağ'ın Bağımsızlığında Büyük Final", Stratejik Analiz, Sayı 72, Nisan 2006, s. 15

³⁰² Krliç, s. 91.

³⁰³ Krliç, ss. 94-95.

³⁰⁴ Security Council Resolution 1244, http://www.un.org/Docs/scres/1999/sc99.htm., ET. 23.12.2016.

³⁰⁵ Cemalettin Taşkiran "Kosova'nın Bağımsızlık İlanı ve Sonrasındaki Gelişmeler", I. Uluslararası Balkanlarda Tarih ve Kültür Kongresi Bildiri Kitabı, Priştine, Kosova, 2009, s. 274.

³⁰⁶ Krliç, s. 82.



6. Makedonya: Arnavutların Makedonya'yı Dizginlemesi

Bölgedeki genel eğilim, çokuluslu devletlerin parçalanması ve ulus devletlerin oluşturulması üzerinedir. Makedonya, diğer eski Yugoslavya cumhuriyetleri gibi çokuluslu bir devlettir. Bu durum hali ile Makedonların ağırlıklı olarak tehlikenin içeriden geleceği kaçınılmaz olmuştur. Birçok Arnavut, Makedonya'nın batısında yaşamaktadır. Öyle ki, 2001 yılında isyancı Arnavut gruplar ile Makedon ordu ve ayrılıkçı güçler arasında şiddetli çatışmalar patlak vermiştir. Bazı Arnavutların kolektif haklar, güç paylaşımı talepleri, Arnavut partisinin hükümette temsili ve sınırlı olsa da kültürel hakların tanınmasıyla anlaşmaya varıldı. Bu olaylardan kısa bir süre sonra Arnavut isyancılar, Arnavutların yoğun yaşadığı yerlerde ayaklanma başlattı. Yaşanan bu gerilim, Batılı arabulucu sayesinde Ohri Çerçeve Anlaşması ile bastırıldı.³⁰⁷ Anlaşma her ne kadar Makedonya'nın birliğini korusa da, yerinden yönetim, hükümette orantılı temsil, kamu fonlarında oranlı tahsis, azınlıklara veto hakkı ve Arnavutlar için kapsamlı dil hakları çağırısı ortaya çıktı.

7. Hırvatistan ve Slovenya: Yugoslavya Ardılı Farklı Avrupalılar

Yugoslavya'yı meydana getiren ve bir ölçüde birlikte tutan ideoloji olmuştur. Yani Güney Slavların bir arada tutan bu dönemlerde komünizmdir. 1990 yılında Yugoslavya Meclisi seçimleri, bu ideolojik tutunmanın sonunun geldiğinin işareti olmuştur. Nisan'da Slovenya ve Mayıs'ta Hırvatistan seçimlerinde komünistler kaybetmiştir. Komünist liderlerin yerine gelen milliyetçi liderler, Yugoslavya'nın geleceğini belirlemiştir. Özellikle Sırp Lider Miloseviç'in bu hengamede iktidara gelmesi, Yugoslavya'nın ekonomiden ziyade askeri güçle ayakta tutulabileceği düşünülmüştür. Öyle ki, bu düşünce Yugoslavya'dan ayrılanları, askeri olarak cezalandırılacağı yönünde bir kanıya dönüşmüştür. Ancak bu kanı, Slovenya Devlet Başkanı Milan Kocan tarafından hoş karşılanmamıştır. Kucan'a göre eğer ordu eyaletlerin iç işlerine karışırsa, Slovenya federasyondan derhal ayrılmalıdır.³⁰⁸ Hırvatistan ise, Devlet Başkanı Franjo Tudjman ile Anayasa krizine yönelik başkanlık seviyesinde tartışma önerisi getirmiştir. Kısacası, Hırvatlar da Sırp'ların tutumlarından rahatsız olmuştur.

Yugoslavya'nın 1992 bütçesi protestoları da beraberinde getirmiştir. Bu bütçenin %81'inin Yugoslav ordusuna ayrılması, Hırvatlar ve Slovenler gibi gelişmeye çalışan ekonomiler için birer çığnıktı³⁰⁹. Böylece, Hırvatistan ve Slovenya, Sırp'ların bu savaş ekonomisini boykot etmek üzere, temsilcilerini Federal Meclis'ten çekmiştir. Yugoslavya'nın geleceğine dair Hırvat Lider Stephan Mejiç'in konuşması da unutulmamalıdır: Yugoslavya daha fazla var olamayacak!³¹⁰

Hırvatlar ve Slovenler, Sırp ve Boşnaklara göre farklıdır. Bu iki ülke alım gücünün yüksek ve işsizliğin düşük olması nedeniyle Batı Avrupa kültürüne kolay entegre olma şansı bulmuştur.³¹¹ Öyle ki, Yugoslavya ardılı bu iki Cumhuriyet ilerleyen dönemlerde AB'ye üye olmayı başarmıştır. Slovenler ve Hırvatlar ekonomide farklı olmasının yanında, alfabe olarak da farklıdır. Diğerlerinin Kiril alfabesine karşılık bu iki devlet Latin alfabesini kullanmaktadır. Bu iki ülke günümüzde NATO çatısında yer almaktadır.

Kosova'nın özerkliğinin kaldırılması, Slovenleri önemli bir ölçüde etkilemiştir. Bu aşamada muhalefet grupları oluşmuştur. Muhalefet grupları, 1989'da, 1918'e sembolik olarak gönderme yaparak bir Mayıs Deklarasyonu yayınladı, bu anlamda gruplar bağımsızlık taleplerini belirledi.³¹² Temel Şart yayınlanarak, Yugoslavya içinde kalmanın bazı şartları sunuldu. Egemenlik ve ulusal self determinasyon hakkının güvence altına alındığı, tüm ulusların ve azınlıkların eşit olması şeklindedir. Slovenya bu dönemde, anayasa değişikliği üzerine yoğunlaşmıştır. İnsan haklarını, siyasi özgürlükleri, demokrasiyi, mülk edinme hakkı da dâhil olmak

³⁰⁷ Mehmet Uğur Ekinci, İstikrarsızlaşan Makedonya ve Arnavut faktörü, <http://www.aljazeera.com.tr/gorus/istikrarsizlasan-makedonya-ve-arnavut-faktoru>, ET. 23.12.2016.

³⁰⁸ Ezeli Azarkan, Slovenya, Hırvatistan ve Bosna'nın bağımsızlık mücadeleleri ve Yugoslavya'nın dağılışı, Uluslararası İnsan Bilimleri Dergisi, Cilt: 8, Sayı:2, 2011, s. 54.

³⁰⁹ Volkan Tatar ve Gökhan Toprak, Eski Yugoslavya'nın Bölünmesinde İçsel Dinamiklerin Etkisi, Regional and Global Dynamics: Economic and Political Issues of Turkey and Its Near Abroad Proceedings, İzmir Üniversitesi, 28-29 Nisan 2011, s.120.

³¹⁰ Keesing's Record of World Events, Volume 37 (1991), Edited by Roger East, 60 Year of Publication, Cambridge: Longman.

³¹¹ Tatar ve Toprak, s. 121.

³¹² Slovenya tarihi hakkında bilgi için bkz. <http://www.slovenia.si/slovenia/history/the-independent-state/>



üzere ekonomik özgürlüğü talep etmiştir. Ayrıca Slovenya’da Federal organlar ve Sloven dili kullanımı, Federasyona karşı mali ve orduya dair haklar saklı tutulmalıdır. Son olarak Slovenya’da ancak cumhuriyetin onayı ile olağanüstü hal ilan edilebileceğini açıklamıştır.³¹³ Bu anayasa değişikliğinin etkisinde, ordunun arması mavi renk üzerine üç sarı yıldızla, Avrupa’ya ait olunduğunun mesajı verilmiştir.³¹⁴ Bu anayasa ve ordu değişikliği, Yugoslav Sırp komünistleri tarafından kabul edilmez bulunmuş ve Miloseviç’in gelişi ile birlikte Slovenya’ya ekonomik yaptırımlar uygulanmıştır. Miloseviç’in buradaki amacı rekabet halinde olduğu Slovenleri, Yugoslavya dışına çıkarmaktır. Her ne kadar Slovenler, Yugoslav ekonomi pazarında kalmak istese de, Slovenlere yönelik Sırp baskı ve zulmü, ülkeyi Yugoslavya’dan bağımsızlığa yöneltmiştir.³¹⁵

Slovenya’nın Yugoslavya’dan bağımsızlığı, ülkenin Avrupa Topluluğu’na katılım arzusu ile ilgilidir. Diğer ardıl cumhuriyetlere göre Slovenya AT kriterlerini karşılama yönünde hareket etti. Slovenlerin ayrıca, belirgin Sırp varlığının ve Sırplarla, Sırp-Hırvat ilişkilerinde olduğu gibi tarihsel sorunların olmaması, Sırpların Sloven bağımsızlığına kapı aralamasının ve Hırvatları, Yugoslavya içinde ittifaksız bırakmanın peşinde olduğu düşünülebilir.³¹⁶

Hırvat Lider Tudjan, anti-Sırp düşüncesi ile 1990 seçimini kazandı. Tudjan, Hırvatistan’ın etnik olarak Sırpıların ikinci sınıf vatandaşlar haline getirmek üzere çalıştı. Hırvatistan’ın bölünmesi, yine aynı yıllara denk gelmesi, Sırpıların bu anti-Sırp tutumuna karşı hareketliliğidir.³¹⁷ Milliyetçi Hırvat hükümeti, eski faşist Hırvat devlet sembollerini kullanılma dayatmasını başlattığında, bir direniş meydana geldi.

Hırvatistan, 1991 yılında bağımsızlığını ilan etmesiyle, Krajina bölgesindeki Sırpıların ve diğer Sırpıların bulunduğu bazı bölgelerde Yugoslavya’da kalma yönünde çalışmalara girdiler.³¹⁸ Bu dönemde ağırlıklı olarak Sırp ordusuna dönüşen Yugoslav ordusu Sırpıların destekledi.³¹⁹ Çatışmalar meydana geldi ve Sırpıların topraklarının üçte birini kontrol altına aldı. Bu altı aylık çatışmada etnik açıdan çok karışık olan cumhuriyet bölgeleri fiilen bölündü.

8. Devlet Sosyalizminden Devlet Şovenizmime Geçiş

Yugoslavya dağılışı birlikte çok uluslu devletler yerini ulus devletlere bırakmaya başladı. Bu ortamda geriye kalan hem ulus devlet hem de milliyetçilik ideolojisidir. Avrupa’da anayasal ideoloji olarak milliyetçilik uzun bir geçmişe sahip ve devlet şovenizmin anayasal bir ideoloji olarak benimsenmesi gerçeği bulunur. Bu yeni cumhuriyetlerde en temel haklar vatandaşlığa göre belirlenmiştir; seçme ve seçilme hakkından; mülkiyet hakkı, çalışma hakkı bu vatandaşlığa göre şekillenir.³²⁰

Önerilen vatandaşlık yasaları, genellikle vatandaşlığa kabul edilmek isteyenlerin uzun süre ülkede ikamet etmesini gerektirmiştir. 1991 yılında görüşülen Sloven yasa tartışmasında; bir kişi başka ülkede doğmuş ve Sloven vatandaşlığını talep ettiğinde, ülkede 10 yıl ikamet şartı ve Sloven dilini ifade etmede komisyonun memnuniyeti sağlaması gerektiği belirtilmiştir.³²¹

1992’nin ortalarında Makedonya’da hükümet vatandaşlık için beş yıllık sürekli ikamet şartını teklif etmesine rağmen aşırı milliyetçi Makedon Ulusal Birlik Partisi on beş yıl boyunca sürekli ikamet edilmesini önerdi.³²² Vatandaşlık için ikamet şartları dünyada yaygındır, ancak bu düzenlemeler çok uzun sürmektedir. Vatandaşlık için diğer şartlara gelince, testlerin ve şartların bazı vatandaş sınıflarına karşı ayırım yapmak üzere manipüle edilebileceği açıktır.³²³ Çünkü bu cumhuriyetler homojen yapılara sahip değildir. Özellikle daha

³¹³ Viktor Meier, Yugoslavia, translated by Sabrina Ramet, Routledge, London, 1999, s. 109.

³¹⁴ Meier, s. 115.

³¹⁵ Meier, s. 116.

³¹⁶ Meier, s. 153.

³¹⁷ Tanıl Bora, Milliyetçiliğin Provokasyonu, Birikim Yayınları, İstanbul, 1995, s. 131.

³¹⁸ Bora, s. 180.

³¹⁹ Bora, ss. 180-181

³²⁰ Robert M. Hayden, Constitutional Nationalism in the Formerly Yugoslav Republics, The National Council For Soviet And East European Research, 1993, s. 11.

³²¹ Hayden, s. 12.

³²² Hayden, s. 15.

³²³ A.g.e.



sonraları bu durum etnik bürokratik temizliğe geçmiştir. Örneğin; Hırvatistan'dan gelen etnik Sırp, Sırp vatandaşlığını kazanırken; Sırbistan'da uzun süredir ikamet eden Hırvatistanlı etnik Hırvatlar kazanamayacak. Hırvatistan'dan gelen etnik Slovenler, Sloven vatandaşlığına kavuşacaklar; ancak Etnik kökenli Hırvat veya Sırp komşuları bu vatandaşlığa kavuşamayacaklar. Cumhuriyetin dışında doğan Etnik Hırvatların çocukları Hırvat vatandaşı olabilirken; Hırvatistan cumhuriyetin dışında doğan Hırvatistan'dan etnik Sırp'ların çocukları vatandaşlık kazanamayacak.³²⁴

1990 seçimlerinden beri, ardıl cumhuriyetler, sözde demokrasi normları ile anayasal sistemlerini geliştirmiştir. Bu anayasal sistemler, eşit vatandaşlar yönetimini öngörmeyeceği gibi; ülkelerde oluşturulan anayasal milliyetçilik ile ülkelerin çoğunluğunu oluşturan ulusların, diğer ulusal azınlıklara göre üstünlüğünü koruyacaktır.

Ardıl cumhuriyetler, siyaset içerisinde milliyetçiliği kombine etmede Batı engeli ile karşılaşmıştır. NATO, AT ve diğer Batı ile ilgili oluşumlar, demokratik bir yapıya sahip sistemleri, bünyelerinde kabul ediyordu. Bu her ne kadar bu cumhuriyetleri etkilese de, seçimlerde şovenizm kampanyalarını durduramadı. Öyle ki, bağımsızlıktan günümüze seçimlerde 1941-1945 yılları arasındaki iç savaş hatıraları günümüzde hala geçerliliğini korumaktadır.

Anayasal milliyetçilik bağlamında Hırvatistan, ülkenin sembollerini etnik Hırvatlara dayandırılmakta (madde 11), anadil olarak Hırvatça ve Latin alfabesini şart koşmakta (madde 12); Kiril alfabesi ve diğer dilleri belirli kanunlarca kullanımına izin verilmiştir.³²⁵ Ülkenin egemen varlığı Hırvatlara ait olduğu belirtilmiştir. Slovenya da, Hırvatistan'daki gibi anayasal milliyetçiliğe 1989'da anayasal taleplerle başlamıştır. Ülkenin kurucu varlığı Slovenlere bırakılırken; azınlıklar olarak sadece Macar ve İtalyanlara kültürel haklar tanınmıştır. Her ne kadar anayasanın 3. maddesi self determinasyon hakkını devredilemez bir hak olarak tayin etseler de, kadim azınlıklar olarak sadece Macar ve İtalyanları kabul etmektedirler. Ülkenin diğer azınlıkları bu anlamda dışlanmaktadır.³²⁶ Makedonya ise 1989'da yapılan anayasal değişiklikle Makedonların milliyetçi bir profil sergilediği görülmüştür. Bu değişiklikle, Arnavut, Türk ve diğer halk ve etnik gruplar, yeni madde ile adeta dışlanmıştır. Makedonya'nın bu dönemde politikası irredentist ve Büyük Makedonya kurulması üzerine olduğu söylenebilir. Makedon milliyetçiliği, Arnavut karşıtlığı ile hareket etmiştir. Batı Makedonya'yı, Makedonya'nın Kosova'sı olma riski bunun arka planında yer alır.³²⁷ 1990'larda Makedonlar, Arnavut azınlığa karşı; ekonomide, eğitimde ve gündelik hayatta ciddi kısıtlamalarla yıldırma politikası uygulamıştır. Yine de Makedonya, Hırvat ve Slovenlere karşı, azınlıkları dışlamamıştır. Anayasa'nın 78. Maddesi; "Makedon Meclisi, Etnik Etnik İlişkiler için bir Konsey" kuracağından bahseder ve bu Konsey, "Makedonya Cumhurbaşkanı, Makedon, Arnavut, Türk, Vlach ve Romalılardan oluşan iki üyenin yanı sıra Makedonya'daki diğer milletlerden gelen iki üyeden oluşur".³²⁸ Sırbistan ise; 1990 Sırp Anayasası, Sırbistan Cumhuriyeti'ni "etnik kökenli veya ulusal olarak açıkça" kendi içinde yaşayan tüm vatandaşların demokratik devleti "olarak tanımladığı için (Madde 1) Sırbistan, daha gizli bir anayasal milliyetçilik biçimini ifade etmektedir.³²⁹ Ayrıca, vatandaşların ve yurtdışı Sırp'ların korunmasına dair 13. Madde, cumhuriyetin vatandaşları yurtdışındaki hak ve menfaatlerini koruyacaktır ifadesi, bölge açısından farklı yorumlanabilir.³³⁰ Özellikle diğer ardıl cumhuriyetlerde bulunan Sırp varlığı, gelecek herhangi bir milliyetçi hükümet olarak bir politik kart olarak kullanılabilir ve bu durum geçmişte yaşanan acılara geri dönüşte bir adım olabilir.

Ülkesel egemenlik, modern anlamda eşit vatandaşların sisteminde var olmaktadır. Her ne kadar ulus; ırk, dil, kültür olarak tanımlandığında mutlak vatandaşlığın mümkün olmayacağı belirgindir. Bu anlamda anayasalar, ülkesel egemenliği hem dile hem de yönetimi elinde bulduran ulusal çoğunluktan

³²⁴ Hayden, s. 15.

³²⁵ Hırvatistan Anayasası için bkz. https://www.constituteproject.org/constitution/Croatia_2010.pdf?lang=en

³²⁶ Slovenya Anayasası için bkz. https://www.constituteproject.org/constitution/Slovenia_2013.pdf?lang=en

³²⁷ Bora, s. 153.

³²⁸ Makedonya Anayasası için bkz. https://www.constituteproject.org/constitution/Macedonia_2011.pdf?lang=en

³²⁹ Hayden, s. 6.

³³⁰ Sırbistan Anayasası için bkz. https://www.constituteproject.org/constitution/Croatia_2010.pdf?lang=en



beslenmektedir. Ardıl cumhuriyetlerdeki anayasalar bu doğrultuda etnik olarak bir homojenliğin sağlanması adına bir işlevi bulunuyor. Tudjman tarihçi olarak, çok uluslu bölgede gerçek bir ulus devlet yaratmanın, tekrarlanabilir bir soykırım olacağını belirtmesi, bu anlamda değerlendirilmesi gerekir.³³¹ Her ne kadar anayasalar, milliyetçiliği açık bir şekilde desteklemese de, ulusal ve ülkesel egemenlik bağlamında, bölge insanların çatışmaları, gelecek aktörlere bağlı olacaktır.

SONUÇ

Yugoslavya'nın kuruluşundan ve dağılışına kadar komünizm idare ettiği yönünde bir düşünce vardır. Her ne kadar komünizm olsa da, Federasyon içindeki liderler milliyetçiliği elinin altında tutmuştur. Yugoslavya'nın dağılması ile birlikte bu milliyetçilik bir ideoloji olmasının yanında yönetimde bir araç haline gelmiştir. Birçok lider, ülkelerin bağımsızlığı için milliyetçi seçim kampanyası olarak kullanmış; anayasa önerilerini bu milliyetçilik hassasiyeti ile düzenlemiştir.

Kimilerine göre milliyetçilik bu çok uluslu bölgede faciaların tekrarında rol alacağı düşünülmüştür. Açıkçası bu dün olduğu gibi günümüzde de bölge için tehlikeli bir ideolojidir. AB'nin bu anlamda ülkelere üyelik vaat etmesi, bu ardıl milliyetçi cumhuriyetleri, liberal demokrasiler ve insan hakları bağlamında dönüşümüne itici güç olmuştur.

KAYNAKÇA

1. T. C. Dışişleri Bakanlığı . MFA., <http://www.mfa.gov.tr/turkce/gruph/hk/01/1/03.htm> (Ocak 4, 2017 tarihinde erişilmiştir).
2. Azarkan, Ezeli. «Slovenya, Hırvatistan ve Bosna'nın bağımsızlık mücadeleleri ve Yugoslavya'nın dağılışı.» Uluslararası İnsan Bilimleri Dergisi, 2011: 50-62.
3. Babuna, Aydın. Geçmişten Günümüze Boşnaklar. İstanbul: Tarih Vakfı Yayınları, 2000.
4. Balkan Müslümanlığı. 2006. http://www.rumelidernegi.org/balkanlardan_haberler.htm.
5. Bosna Hersek Nüfus Sayımı. <http://www.bosnahersek.ba/bosna-hersekte-nufus-sayisi-3-531-159/>.
6. CAN, Fuat. «Balkanlar'da Milliyetçilik ve Kosova'nın Bağımsızlık Süreci.» Malatya: İnönü Üniversitesi Sosyal Bilimler Enstitüsü, 2013.
7. Ety, John. «“Serbian Nationalism and the Great War”» History Review. Mart 2009. <http://www.historytoday.com/john-etty/serbian-nationalism-and-great-war> (Ocak 4, 2017 tarihinde erişilmiştir).
8. Hürriyet. «NATO'nun Yeni Strateji Arayışları ve Kosova.» Hürriyet. 1999.
9. Karadağ Nüfus Sayımından Sürpriz Sonuçlar. 2006. <http://www.setimes.com/htmiz/turkish/031221-Ivan-002.htm>.
10. KARPAT, Kemal. Balkanlarda Osmanlı Mirası ve Milliyetçilik. İstanbul: Timaş, 2012.
11. Latiç, Cemalettin. Bosna-Hersek'in 'deli gömleği': Dayton Antlaşması. tarih yok. <http://aa.com.tr/tr/analiz-haber/bosna-hersekin-deli-gomlegi-dayton-antlasmasi/691481> (Aralık 22, 2016 tarihinde erişilmiştir).
12. Mehmet Uğur Ekinci. Sırbistan siyasetini Anlama Kılavuzu. İstanbul: SETA, 2014.
13. ORTAKOVSKI, Vlademir. «“Greater Serbian, Greater Albanian Nationalism and Kosovo”» International Studies Association 48th Annual ISA Convention. Chicago, Illinois, 2007. 1-17.
14. Özkan, Ayşe. «Balkan Savaşları'nda Sırpların Müslümanlara Yönelik Gayri İnsanî Uygulamaları.» Uluslararası Tarih ve Sosyal Araştırmalar Dergisi,, no. 15 (2016): 23-54.
15. Poulton, Hugh. «The Muslim Experience in The Balkan States, 1919-1991.» Nationalities Papers, 2000: 45-96.
16. SANCAKTAR, Caner. «1980 Sonrası Yugoslavya'da Sırp ve Hırvat Milliyetçiliği.» Uluslararası Balkan Kongresi. 2008. 89-120.

³³¹ Hayden, s. 16.



<http://www.turansam.org>

TURAN-SAM: TURAN Stratejik Arařtırmalar Merkezi * TURAN-CSR: TURAN Center for Strategic Researches

TURAN-SAM Uluslararası Bilimsel Hakemli Dergisi; p-ISSN: 1308-8041, e-ISSN: 1309-4033; Yıl: 2019; Ay: Eylül; Cilt: 11/YAZ, Sayı: 43

TURAN-CSR International Scientific, Peer-Reviewed and Refereed Journal; ISSN: 1308-8041, e-ISSN: 1309-4033; Year: 2019; Month: September; Volume: 11/SUMMER, Issue: 43

DOI: <http://dx.doi.org/10.15189/1308-8041>

17. Saral, Emre. «Voyvodina Meselesi Üzerine Güncel Bir İnceleme(II).» Karadeniz Arařtırmaları Dergisi, 2004: 128-138.
18. Sönmezođlu, Faruk. Uluslararası İliřkiler Sözlüğü. İstanbul: Der Yayınları, 2000.
19. Tařkıran, Cemalettin. «“Kosova’nın Bađımsızlık İlanı ve Sonrasındaki Geliřmeler”.» I. Uluslararası Balkanlarda Tarih ve Kültür Kongresi. Priřtine, 2009.
20. Türbedar, Erhan. «Karadađ’ın Bađımsızlıđında Büyük Final.» Stratejik Analiz, 2006: 15-20.
21. ÜLGER, İrfan Kaya. «Balkanlarda Barıř ve Güvenliđin Tesisinde AB’nin Rolü.» Uluslararası Güvenlik Kongresi. Kocaeli, 2013. 1-15.
22. Yiđit, Yücel. «“Milliyetçilik Çađında Prizren İttihat Cemiyeti”.» Turkish Studies International Periodical For the Languages, Literature and History of Turkish or Turkic, 2009: 4-8.



<http://www.turansam.org>

TURAN-SAM: TURAN Stratejik Arařtırmalar Merkezi * TURAN-CSR: TURAN Center for Strategic Researches

TURAN-SAM Uluslararası Bilimsel Hakemli Dergisi; p-ISSN: 1308-8041, e-ISSN: 1309-4033; Yıl: 2019; Ay: Eylül; Cilt: 11/YAZ, Sayı: 43

TURAN-CSR International Scientific, Peer-Reviewed and Refereed Journal; ISSN: 1308-8041, e-ISSN: 1309-4033; Year: 2019; Month: September; Volume: 11/SUMMER, Issue: 43

DOI: <http://dx.doi.org/10.15189/1308-8041>

(34)

Dr. Öğr. Üyesi Ahmet YILMAZ³³²

TOHÂRİSTAN'IN TİCARİ YAPISI**

TRADING STRUCTURE OF TOKHARISTAN

ÖZ

Tarihi erken devirlere kadar uzanan Tohâristan, insanlığın ilk dönemlerinden itibaren güçlü kavimlerin ilgisini çeken bir coğrafyadır. Tohâristan özellikle Horasan ve Maverâünnehir topraklarında eđmen olmak isteyen güçler arasında mücadelenin odak noktası olmuş ve sürekli bu devletlerarasında el deđiřtirmiřtir.

Bütün bu mücadeleler siyasi olduđu kadar ekonomik sebeplerden de meydana gelmektedir. Cođrafi özellikleri dikkatle incelendiđinde Tohâristan hem dođu-batı, hem de kuzey-güney yönünde bulunan ticaret yollarının en önemli keřiřme noktalarından biri üzerinde yer almaktadır. Bu ticaret güzergâhlarının en ünlüsü ipek yoludur.

Anahtar Kelimeler: Ekonomi, İpek Yolu, Ortaçađ, Ticaret, Tohâristan.

ABSTRACT

Tokharistan of which its history dates back to early periods is important geography which draws the attention of powerful tribes from the early periods of humanity. Tokharistan has been a focus of the struggle between the forces which desire to be rulers on Khorasan and Transoxiana soils and had different rulers throughout history.

These struggles emerged from political reasons as well as economic reasons. When its geographic features are scrutinized, it can be observed that Tokharistan is located in one of the most important crossing points of trade routes on east-west and north-south directions. The most famous trade route is the Silk Road.

Keywords: Economy, Silk Road, Middle-Age, Trade, Tokharistan.

³³²Amasya Üniversitesi; Fen Edebiyat Fakültesi, Tarih Bölümü; Amasya/TÜRKİYE; E-posta: ahmetyilmaz025@gmail.com; ahmet.yilmaz@amasya.edu.tr

** Bu çalışma, Atatürk Üniversitesi Türkiyat Arařtırmaları Enstitüsünde hazırlanan "Arap Fetihlerinden Büyük Selçuklu Hâkimiyetinin Sonuna Kadar Tohâristan" isimli basılmamış doktora tezinden üretilmiştir.



GİRİŞ

Tohâristan coğrafyası, Ceyhun Nehri'nin yukarı mecrasının sağ ve sol kısmında bulunan ve Belh'e kadar yayılan bütün dağlık mıntıkları da içine alan çok geniş bir yer olarak zikredilmektedir. (Barthold, 1986, s.394-395; Kitapçı, 2004, s.74-75; Yılmaz, 2018, s.341-342) Bölge hakkındaki en eski bilgiler seyyahların bilgileridir. İlk bilgi, "Tohâristan" adı geçmeksizin M.Ö.138'de Fergana'ya seyahat etmiş olan Zhang Qian (Chang Ch'ien)'e aittir. İkinci seyyah, Hsüan Tsang'dır. Çin kaynaklarında ilk olarak Tu-ho-lu yani Tohâristan olarak Hsüan Tsang tarafından kullanılmıştır. (Chavannes, 1903, s.105; Beal, 1884, 37; Ay, 2013, s.2). Barthold'a göre, Hsüan Tsang'da Çincesi Po-t'o-tcoang-na yazılıp, Pat-tok-ts'ong-na olarak seslendirilen, Tangşu (Tang tarihi)'da Pa-t'o-şan olarak geçen kelime, Tu-ho-lu olarak transkript edilen "Tohâristan" dır. (Beal, 1884, 37-38; Barthold, 2000, 851-852; Saray, 1992, 291-292).

İpek Yolu Güzergâhları ve Tohâristan Bağlantısı

Bulunduğu konum itibariyle Tohâristan coğrafyası, Horasan ve Maverâünnehir Bölgesi'nde hem doğu-batı hem de kuzey-güney yönünde bulunan ticaret yollarının en önemli birleşme noktalarından birisi üzerinde yer almakta idi. Bu ticaret yollarından en bilineni doğu-batı istikametinde seyreden ipek yoludur. Yolun bir kısmı denizden olmak üzere üç ana güzergâhı vardır:

Birinci yol; Çin'in başkentinden başlayarak Orta Asya ve İran üzerinden Doğu Akdeniz'e ulaşıyordu. Bu güzergâhtan Orta Asya'da güneye taraf Hindikuş bölgesindeki geçitlerden geçerek Hindistan'a bu arada da Hindistan'ın batı kıyısında yer alan limanlara, ayrıca Ganj vadisine taraf bir yol gidiyordu. Aynı şekilde Amuderya (Ceyhun) ve onun Hazar denizi kıyısına giden ve Kafkasların güneyinden geçip Mezopotamya'ya oradan da Anadolu coğrafyasına ulaşan ana hat vardı. Karadeniz'in doğu ve güney limanlarından itibaren suyolları bulunuyordu. Mezopotamya bölgesinden ise Suriye limanlarına ve daha sonra Avrupa'ya taşınıyordu.

İkinci yol; Okyanus yoludur. Romalılar tarafından Octavianus devrinde (M.Ö. 27-M. S. 14) ele geçirilen Mısır'ı Kızıldeniz üzerinden Hint Okyanusuna bağlıyordu. Buradan da Hindistan'ın Kuşan İmparatorluğuna bağlı limanlarına varmaktaydı. Daha sonra İran körfezine bir kol ayrılırken diğer kol ise Hindistan'ın Ganj nehri ağzına oradan da Çin Hindine gitmekteydi.

Üçüncü yol; kuzey veya bozkır yolu olarak tanımlanabilir. Çin'den sonra Doğu Türkistan ve Moğolistan'dan Kazak bozkırlarından geçip Hazar denizinin kuzeyinden geçiyordu. Doğu Türkistan'dan Fergana'ya ve Tohâristan ve Soğd bölgesinden gelen yollar Aral çevresinin kuzeyinde ve Hazar çevresinde bu yol ile birleşiyordu (Taşağıl, 2015, s.13; Litvinsky, 1996, s.35; Bozkurt, 2000, s.369).

Tarihi Süreç İçerisinde Tohâristan'da Ticaret

İlk dönem Çin kaynaklarında bölgeden genellikle Büyük Yüe-çiler ile birlikte bahsedilir. Yüe-çiler aslında Tohâristan topraklarına uzak bir belde olan Gansu civarlarında yaşıyorlardı. M.Ö. II. yüzyılda önce Hun hükümdarı Ma-to tarafından sonra da oğlu tarafından yenilgiye uğratıldılar. Bu hezimetten sonra Yüe-çiler, Tohâristan bölgesine göç ettiler (Vatlers, 1904, 102, 103; Ögel, 1957, s.247-248; Taşağıl, 2013, s.18; Ekrem, 1999, s.155; Eberhard, 2007, s. 96; Onat, 2012, s.84). Bu göç hareketleri esnasında ikiye bölündüler ve bir kısmı büyük Yüe-çiler, diğer kısmı da küçük Yüe-çiler olarak anıldı. Hunlar'a yenilerek ana vatanlarını terk eden Yüe-çiler, bölgedeki diğer toplulukları da beraberlerinde göçe sürüklemiş ve Greko-Baktria Devleti'nin yıkılmasında önemli rol oynamışlardır (Ögel, 2015, s.128-129 vdd; Ercilasun, 2015, s.140; Ekrem, 1999, s.155). Bu seneler de Yüe-çiler'in büyük bir bölümü göç ederek Tohâristan'a yerleştiler ve zaman içerisinde bölge şartlarına uyum sağlayarak göçebe bir topluluk olmalarına rağmen yerleşik hayata geçtiler. Yüe-çiler'deki bu değişimin temel sebebi olarak Tohâristan'ın yerleşmeye ve şehirleşmeye elverişli bir yer olması ve bölge halkının yerleşik bir hayat sürmesi gösterilebilir. Bu bilgilerden Tohâristan coğrafyasında güçlü bir yerleşik kültürün varlığından söz edebiliriz. M. Ö. II. yüzyılın ikinci yarısında Tohâristan'a gelen Zhang Qian (Chang Ch'ien) bölgeyle ilgili olarak çevresi surlar ile çevrili kentlerden oluşan bir yer olarak anlatır. Bölge halkı bu kentlerin içindeki evlerde ikamet ederler. Tohâristan halkının gelenek görenek bakımından Fergana ile aynı olduğunu belirtir. Tohâristan'a bağlı her bir şehrin kendi ordusu



ve lideri vardır. Bölgenin genel nüfusu oldukça kalabalıktır. Tohâristan bölgesi komşu beldelerde yaşayan diğer halklar ve devletler tarafından iyi bir pazar yeri ve alış veriş merkezi olarak görülmektedir. İpek yolunun ilk gezgini ünvanıyla kabul gören Zhang Qian (Chang Ch'ien) raporunda Tohâristan halkının ticarete oldukça mahir olduklarını aktarmaktadır. Zhang Qian'ın aktardığı bilgiler ışığında Tohâristan coğrafyasında bu yıllarda yaşayan insanların yerleşik hayat sürdüğünü ve bu hayat tarzının sonucu olarak da bu insanların ticari Kabiliyetlerinin geliştiğini söyleyebiliriz (Ercilasun, 2015, s.140). Tohâristan, Yüe-çiler'in hâkimiyetindeyken beş parçaya bölündü ve Yabgu unvanını kullanan bu kişiler vasıtasıyla bölge Yüe-çiler tarafından yönetildi. I. yüzyıldan itibaren bu beş yabgudan biri diğerlerini de hâkimiyeti altına aldı. Böylece Tohâristan topraklarının da içinde bulunduğu coğrafya da M.S. I. yüzyıldan itibaren "Kuşan" adı ile genellikle yerli kaynaklarda geçen, fakat Çin kaynaklarında "Ta Yüeh-chih" diye geçen ve Çinliler'in de böyle bahsettiği bir devlet ortaya çıkmıştı oldu (Tezcan,1996,s.339; Hemdâni, s.2).

Kuşanlar sadece Tohâristan'a egemen olmakla kalmadılar aynı zaman da buranın kuzey tarafındaki Fergana'dan daha güneydeki Afganistan ve Kuzey Hindistan'a kadar olan geniş bir coğrafi bölgeyi de ele geçirdiler. Onların buradaki hâkimiyeti uzun sürmüştü idi. Kuşanlar zamanında Tohâristan ile Hindistan, Çin, Orta Asya ve Batı memleketleri arasındaki ticari faaliyetler oldukça gelişmişti. Bölgede artan ve gelişen ticari münasebetlerin bir sonucu olarak Kuşanlar standart altın sikkeleri tedavüle çıkarmışlardı. Bu paralar bölgenin ticari hayatında oldukça benimsenmiş; hatta Kuşanlar yıkıldıktan sonra bile uzun bir müddet bu sikkeler Tohâristan'ın da içinde olduğu bölgedeki ticari faaliyetler de kullanılmıştır. Bu bilgilerden yola çıkarak Kuşanların Tohâristan da kurdukları medeniyetin devletleri yıkıldıktan sonra bile devam ettiğini söyleyebiliriz. Kuşan sikkelerinin bölgede bu kadar benimsenmesi ve uzun bir müddet kullanılmasının sebebi Kuşan Devleti içerisinde önemli bir kitleyi oluşturan Tohârlar'dan kaynaklanabilir (Tuguşeva,2002, s.262). Tarihin ilk dönemlerinden itibaren ipek yolu güzergâhındaki konumu ve zengin bir ticari potansiyele sahip olmasından dolayı Tohâristan'a bütün milletler egemen olmayı arzulamış ve ipek yolunun getirdiği maddi kazançlar nedeniyle sürekli olarak birbirleriyle mücadeleye girişmişlerdir. Kuşanların yıkılmasından sonra V. yüzyıldan itibaren Tohâristan topraklarına Akhunlar yerleştiler ve bölgede Sâsâni Devleti de dâhil bütün güçleri etkisiz hale getirip Tohâristan'ın ve ipek yolu ticaretinin tek hâkimi oldular (al-Tabari, s.109-110; Taşağıl, 2013, s.48; Hemdâni, s. 2; Konukçu, 1973, s.79-80; Büchner,1996, s.244). Gök-Türk Devleti'nin batı kanadının idarecisi İstemi Yabgu (552-576) zamanında kağanlık orduları Akhun Devleti topraklarına komşu oldular ve Ceyhun Nehri'ne kadar ilerlediler. Gök-Türk Devleti, bu coğrafyada siyasi ve ekonomik anlamda güçlü olabilmek için Akhunlar'ın hâkimiyetlerine son vermeleri gerektiğinin farkındaydı. Çünkü hayatın ve refahın kaynağı olan ipek yoluna ancak böyle sahip olabileceklerdi. Bu planın bir sonucu olarak Akhunlar, (552-576) yılında Gök-Türk-Sâsâni ittifakıyla ortadan kaldırıldı ve Akhun Devleti toprakları iki güç arasında paylaşıldı. Böylece Gök-Türkler, 560'lı yıllardan itibaren Tohâristan ve İpek yolu ticaretinin hâkimi oldular.(Konukçu,1973,s.98-99; Taşağıl,2013,s.18-19; Babayar,2007,s.40; Hemdâni, s.3). Sonraki seneler de Gök-Türkler ile Sâsâniler'in arası bozuldu ve Tohâristan topraklarını Gök-Türkler, Sâsâniler'den geri aldılar. Bozulan ikili ilişkilerin temel sebebi ticaret idi.

Akhunlar'dan önce ve Akhunların ipek yolunu denetim altına almasından sonraki IV-VIII. asırlar arasında bu bölgedeki aktif ticareti elinde bulunduran millet Soğdlular idi ve bu bölgenin bir nevi ticari halkı konumundaydılar. Tohâristan ve ipek yolu Gök-Türk idaresine tabi olduğu zamanda Gök-Türk Devleti himayesinde aynı ticareti sürdürmek istediler. İstemi Yabgu'dan İranlılar da ticaret yapmak için izin istediler. Çünkü Sâsâniler toprakların da ticaret yapan Soğd tüccarları çeşitli zorluklar çıkarıyorlardı. Soğdlular bu problemlerin giderilmesi için İstemi Yabgu'dan yardım istediler. O da bir heyeti Sâsânilere gönderdi. Fakat Sâsâniler bu serbest ticaretin kendi ülkelerinde sıkıntılar çıkaracağını bahane ederek bu teklifi geri çevirdiler. Aslında Sâsâniler'in asıl amacı Türkler'e, ipek yolunun sağladığı vergiden pay vermemek ve bu önemli kazançtan onları uzak tutarak ekonomik açıdan zayıflatmaktı. Bu niyetle Soğd tüccarların Sâsâni ülkesinde serbest ticaret yapmalarına izin vermiyorlardı. İki devlet arasında ipek yolu ticareti yüzünden çıkan problemler sebebiyle Gök-Türk Kağanlığı, Tohâristan topraklarını Sâsâniler'in elinden aldı(Konukçu,1973,s.100-101; Babayar,2007,s.40;Bozkurt, 2000,370).

Çin'in hudut valilerinden olan Peikiou tarafından VII. asrın ilk dönemlerinde hükümdara takdim edilen



bir rapor ve 630'da Hindistan'a ulaşmak için Çin'in Kansu bölgesinden yola koyulan budist rahip Huen-Çang'ın (Hsüan Tsang) yazdığı seyahatnâme, Orta Asya ticaret güzergâhlarının ve Tohâristan'ın o devirdeki ahvali hakkında teferruatlı bilgi aktarmaktadır. Peikiou'nun sunduğu rapora göre bu yollar üç hattan oluşuyor ve tâli yollarla birbirine bağlanıyordu. Çin topraklarından başlayan ve Gobi çölünden ilerleyip kuzeye taraf giden yol güzergâhının vardığı ilk yerleşim yeri o dönemki ismi İgu olan Hami (Komul) idi. Bu yol hattı buradan kuzeye taraf bükülerek Bar gölü ile sınır olan yüksek dağ sıraları ve günümüzdeki Çungarya'yı geçip Balkaş gölü mevkiinde Tôles Uygurları'nın yaşadığı mıntıkaya ve oradan da Türk hakanının vatanına varmaktaydı. Arkasından ise batıya taraf yönünde ilerleyerek Talas Irmağı üzerinden nehir ile özdeş ismi taşıyan şehre ulaşmaktaydı. Orta yol ise Tufan, Kara-Şar ve Kuça'dan daha ileriye güneydeki Tianjin Dağları üzerinde uzanıp Kâşgar'ın batı yönünde yeralan Terek Boğazı üzerinden ilerliyor. Fergana ve Üsrüşene üzerinden Soğd'un bölgesinin ekonomik ve ticari noktası konumunda bulunan Semerkant ve Buhara'ya bükülüyordu. Bu bölgeden sonra ise güneybatı yönüne dönerek Merv şehrine oradan da Sâsânî İmparatorluğu topraklarına ulaşmaktaydı. Üçüncü yol, Türk hakanlığının güney bölümünde gitmekteydi. Bu güzergâh üzerinden ilerleyen ticari kervanlar, Hoten ve Yarkent'e gelinceye dek Lob gölünün güneybatısından büyük çöl sahasını hiçbir yerde durmadan aşmak zorundaydı. Bu yerlerden sonra Pamir'in yüksek platolarını, Tohâristan ve Bedahşan topraklarını aşarak Bamyân ve Gazne derbetlerinden Hindistan'a gelirlerdi. Yorucu ve uzun süren bir yolculuktan sonra Hsüan Tsang Tohâristan hâkimi Tong Yabgu Kağan'ın büyük oğlu Tardu Şad idi ve onu ziyaret etti (630). Hsüan Tsang, Tardu Şad'ın Demir Kapı'nın güneyin deki birçok memleketi yönettiğini aktarmaktadır. Bu bilgiler doğrultusunda Gök-Türk Devleti yöneticisi İstemi'nin 563-567 yılları arasında Tohâristan bölgesine hâkim olduğunu söyleyebiliriz. Bu dönemde Tohâristan bölgesini Yabgu ünvanlı Gök-Türk sülalesin den birisinin yönettiği aşikârdır (Beal,1884,37; Chavannes, 1903, s.105; Ekrem,1999,s.138-139; Yıldırım, 2013,s.176; Konukçu,1973,s.61; Bozkurt, 2000,371). Sonraki senelerde Doğu Gök-Türk Devleti'nin yıkılması ve Batı Gök-Türkler'in de iç karışıklıklar ile uğraşmasından faydalanan Çin bu yüzyılın ikinci yarısından itibaren kendi askerî garnizonlarını Tohâristan'a kadar ulaştırmıştır. Çin de bu dönem çok güçlü değildi; fakat ipek yolu ticaretinde önemli bir nokta olan Tohâristan bölgesinin kontrolünü de bırakmak istemiyordu. Bu sebeple Çin, kendisine uzak ve yabancı olan bu bölgenin denetimini bu yörenin insanlarına yaptırma yolunu seçti. Bu yüzden 661 senesinde Tohâristan'da kurmuş olduğu garnizonun yönetimine Gök-Türk soyundan bir kişiyi görevlendirdi. Kaynaklarda geçen bilgiler doğrultusunda bu kişi 8. yüzyılın başlarında Araplar Horasan ve Maverâünnehir bölgesine geldiği zaman onlarla sıkıntılar yaşayan ve daha sonra oğlu Tiş tarafından Çin imparatoruna yardım mektubu yazılan Aşağı Tohâristan Yabgusu Şad olduğu aşikârdır 718 (Chavannes, 2013, s.265-266; GIBB, 2005, s.83-84; Ercilasun,2015, s.142). Daha sonraki senelerde Tohâristan Müslüman Arapların hâkimiyeti altına girdi. Araplar'ın bu coğrafyaya gelmelerinin sebebi, bölgede İslamiyeti yaymak hem de ipek yolu güzergâhında ekonomik olarak zengin bir bölge olan Tohâristan'ın servetlerini elde etmektir. Bu yüzden Müslüman Araplar buraya çok sayıda sefer düzenledi. Uzun süren mücadelelerin sonunda Tohâristan ve şehirleri ve M.S 652 yılında Basra Valisi Abdullah b. Âmir'in, Ahnef b. Kays'ın askerleri tarafından alındı ve Müslüman ülkelerine dâhil edildi. Tohâristan topraklarının Araplar'ın kontrolüne geçmesinden sonra bölgenin ve yolların güvenliği arttı. Bu huzur ortamı sayesinde hem bölgenin hem de Tohâristan'ın ticaret hacmi arttı (Belâzurî,2002,589,Ya'kûbî,2002,s.71;Marguart,1973,s.135;Litvinsky,1996,s.370;Kitapçı,2004, s.75-76). Araplar döneminde Tohâristan ekonomik olarak ileri bir seviyede idi. Abbâsîler zamanında Halife Me'mûn tarafından Ebi'l-Abbas Abdullah b. Tahir'e Horasan ve ona bağlı olan yerlerin H. 211 ve H. 212 senelerinin de haraçlarını toplama görevi verildi. O dönem hazırlanan haraç listesinden Tohâristan şehirlerinin yüksek haraç miktarından bölgenin zenginliğin çıkarabiliyoruz (İbn Hurdazbih,2008,s.42-43; Bosworth,1981,s.7-10).

Abbâsî Devleti'nin gücünün azalmasından sonra bölgede ortaya çıkan devletlerden birisi olan Samanîler, 819-1005 senelerinde Tohâristan topraklarına hâkim oldular (El-Kâmîl,2016, s.206-207; Bosworth,2005,243;aynı müellif, 2000,125; Usta,2013,s.158-159-160). X. yüzyıldan itibaren ise bu bölge Karahanlılar ile Samanîler arasında zaman zaman el değiştirdi. Bu mücadele ortamının sonunda X. Yüzyılın sonlarında Samanîlerin, Karahanlılar tarafından yıkılmasından sonra Tohâristan bu sefer de Karahanlılar ve Gazneliler arasında el değiştirmeye başladı. Daha sonraki senelerde ise Selçuklu Devleti Tohâristan bölgesine



hâkim oldu. Devamında Selçuklular'ın mirası Tohâristan'ın zenginlikleri ile beraber Hârezmşahlara'a kaldı. Tohâristan coğrafyası XIII. yüzyıldan itibaren Moğolların yani Cengiz'in hâkimiyetine girdi. Moğollar başlarda Tohâristan'ın da içinde bulunduğu coğrafyada tahribat yaptılar. Fakat Cengiz Han döneminde bütün ipek yolu toprakları tek bir siyasi hâkimiyet altında birleştirdi. Bu durumun bölge ticaretine sağladığı katkılar ve kolaylıklar sayesinde bölgede birkaç yüzyıl etkili olacak ticari bir canlanma meydana getirdi. Tohâristan coğrafyasının kaynaklarda geçen genel özelliklerine baktığımızda bölgenin şehir yerleşmesine uygun bir yapıda olduğu, halkının ticaret erbabı olup bu işlere yatkın olduğu göze çarpmaktadır. Tohâristan ticaretinde belirtmek istediğimiz asıl nokta ise kaynaklarda bölge ticaretine yapılan vurgudur. Demek ki Tohâristan Asya kıtasında oldukça geniş diyebileceğimiz bir ticari ağın ana parçasıdır. Tohâristan coğrafyası üzerinden bölgeye doğudan ve batıdan çeşitli yolların gelip geçtiği anlaşılmaktadır.

Erken deviler de M. Ö. II. yüzyılda Çin elçisi Zhang Qian (Chang Ch'ien) Tohâristan araştırmalarının sonunda Çin hükümdarına sunduğu raporda Tohâristan da (Da Şia) Çin'in güneyinden gelen Bambu kamışlarını ve Çin kumaşlarını gördüğünü söyler. Zhang Qian'ı (Chang Ch'ien) Tohâristan halkına bu ürünleri nasıl temin ettiklerini sormuştur. Aldığı cevaba göre Tohâristanlı tüccarlar Kuzey Hindistan tarafındaki pazara giderek bunları satın alıyordu. Bu cevaptan anladığımız üzere Tohâristanlılar bambu kamışları ve kumaşları, ticaret yapan aracılara vasıtasıyla temin ediyorlardı. Büyük bir olasılıkla kendileri de aldıkları ürünlerin ana kaynağının neresi olduğunu bilmiyorlardı. M.Ö. II. yüzyıldan başlamak üzere Çin'in güney batısından tahmini bugünkü Sı-çuan (Sichuan) vilayetine denk gelen yerlerden çıkan kumaşlar ve bambu kamışları nasıl geldiğini bilmediğimiz bir şekilde Kuzey Hindistan pazarına ulaşıyordu. Buradan da kuzeye taraf ilerleyerek Tohâristan topraklarına geliyordu. Zhang Qian'ın (Chang Ch'ien) bölgedeki araştırmaları sonrası hazırladığı rapor sayesinde Çin'in bu ticari ağdan haberdar olduğu anlaşılmaktadır. Tohâristan ile birlikte Fergana, İran ve Horasan topraklarında farklı tür ticari ürünlerin olduğunu Çin bu rapor sayesinde öğrendi.(Ercilasun,2015,s.142-143). Raporda geçen diğer bir bilgi ise o dönem Çin ve Tohâristan da yaşayanların kültürel benzerliğidir. Bu benzerliğin sebebi dönem için iki bölgede de yaşayan halkın tarım ağırlıklı yerleşik hayat benimsemiş olmalarından kaynaklanmaktadır. Çin Zhang Qian'ın (Chang Ch'ien) raporu sayesinde bölgedeki ticari ağı ve Çin'den batıya giden ürünlerin tek bir yoldan gitmediğini fark etmiştir. O dönem için Doğu Türkistan topraklarından geçen yol Çin için tehlikeliydi. Bu yüzden Çin, bu rapordan da faydalanarak Tohâristan'a ulaşmak ve yöneticileriyle siyasi bağlar kurmak için kendi güney batı topraklarından alternatif yollar aradı. Daha sonra yeni bir yol bulmak amacıyla Çin, günümüzde Sı-çuan ismi verilen bölgeden güneye ve batıya taraf keşif heyetleri çıkardı. Fakat bu keşif heyetlerinin ikisinin de yolu yerliler tarafından kesildi. Çin bu gayretlerine rağmen güney batı yönünden Tohâristan'a ulaşamadı fakat kendi topraklarının batısındaki başka bölgeleri keşfetmiş oldu. Zhang Qian'ın (Chang Ch'ien) kısa bir süre sonra tekrardan bölgeye elçi olarak gönderildi. Onun bu gayretleri sonucunda Tohâristan elçilerinin de daha sonra Çin'e gittikleri anlaşılmaktadır. M. S. VII. yüzyıldan itibaren Tohâristan hakkında daha detaylı bilgilerle ulaşabiliyoruz. 650 senesinde Tohâristan'dan Çin'e gelen elçi Çin sarayına deve kuşları hediye etmişti. VIII. yüzyılda ise Tohâristan'dan Çin'e atlar katırlar ve ilaçlar hediye edilmişti (Chavannes,2013,s.211).

VII. yüzyılın ilk dönemlerinde Tohâristan bölgesinde yaşayan insanlar ticarete altın ve gümüş gibi paraları kullanıyordu. Bu konu hakkında, Hsüan Tsang bölgenin kendine özgü parasının olduğunu belirtir. Bu dönem de Tohâristan'ın canlı bir ticaret ağına sahip olduğunu söyleyebiliriz (Beal,1884,s.38). Tohâristan coğrafyası derin vadiler ve Hulm geçidi gibi önemli noktaları sayesinde etrafındaki beldelere bağlanmaktaydı. Bahsettiğimiz bütün bu özelliklerden sonra diyebiliriz ki; Tohâristan ile komşu bölgelerin yazısı, gelenekleri, parası, elbiseleri, çok benzerdir. Bunun temel sebebi bölgedeki aktif ipek yolu ağının sağladığı kültürel etkileşimdir. Diğer taraftan Tohâristan Budizm inancının Maveraünnehir'e ulaşma yollarından en önemlisini oluşturur. Bu sebeple işlek bir güzergâhta yer almaktadır(Barthold,1990,s.71-72; Ercilasun,2015,s.144) Gazneliler ve Selçuklular zamanında İpek Yolu güzergâhında ribat ve kervansaray inşasının arttığını görmekteyiz. Nitekim Gazneli hükümdarları özellikle Belh, Tohâristan ve Kuzey Horasan'dan geçen İpek Yolu üzerinde çok sayıda kervansaray ve kervanlara yolu gösteren minarelerin yaptıklarını görüyoruz(Özergin,1985,s.14-19). Sonuç olarak Ticari ve ekonomik yönden zengin bir coğrafya olan Tohâristan, erken devirlerden itibaren Horasan ve Maveraünnehir bölgesinde söz sahibi olmak isteyen bütün



güçlerin ilgisini çekmiştir. Çünkü buraya hâkim olmak ipek yolu ticaretinin kontrolü sağlamaktı ve ekonomik olarak güçlü olmak demektir. Tohâristan, İpek yolunun ana kollarından birinin üzerinde yer almaktadır. Buna ilaveten bölge komşu olduğu vilayetler ve Tohâristan'a tabi şehirler ile de güçlü bir ulaşım ağına ve ticari ilişkilere sahiptir.

SONUÇ

Tohâristan, Orta Asya tarihi hakkında araştırma yapan araştırmacılar tarafından sınırlı olarak ele alınmaktadır. Bölge çoğu zaman hareketli bozkır kavimleri üzerinden anlatılmaktadır. Fakat tarihin erken dönemlerinden itibaren ticari ve ekonomik yönden zengin bir belde olan Tohâristan, siyasi özelliklerinin yanı sıra ekonomik açıdan da önemli bir beldedir. Çünkü buraya hâkim olmak ipek yolu ticaretinin kontrolünü sağlamak ve ekonomik olarak güçlü olmak anlamına gelmektedir. Bütün bu özelliklerinin yanında bölge komşu vilayetler ile de güçlü bir ulaşım ağına ve ticari ilişkilere sahiptir. İşte bütün bu özellikler bu coğrafyayı ekstra kıymetli hale getirmektedir.

KAYNAKÇA

- 1-Abu Ja'far Muhammad b. Jarir al-Tabari, *The History of al-Tabari (Ta'rikh al-rusul wa'l-mulük)*, (Translated by Franz Rosenthal), State University of New York Press, State University of New York 1999, XXXVIII.
- 2-Ay, Zahide, *Nasır-ı Hüsvrev ve Sonrasında Bedehşan İsmailileri (10.-15. Yüzyıllar)*, İstanbul 2013.
- 3-B. A. Litvinsky and Zhang Guang-da, "Historical Introduction", B. A. Litvinsky, (Haz./Ed.), *History of Civilization of Central Asia*, (ss. III,23-37), UNESCO Publishing, Paris 1996.
- 4-B. A. Litvinsky, J. Harmatta "Tokharistan and Gandhara Under Western Türk Rule (650-750)", B. A. Litvinsky, (Haz./Ed.), *History of Civilization of Central Asia*, (ss. III,359-383), UNESCO Publishing, Paris 1996.
- 5-Babayar, Gaybullah, *Köktürk Kağanlığı Sikkeleri*, TİKA Yayınları, Ankara 2007.
- 6-Barthold, W, "Badakhshan", *The Encopedia of İslam New Edition*, Koninklijke Brill, Netherlands 2000, I, 851-852.
- 7-----, "Tohâristan", *İslam Ansiklopedisi*, Milli Eğitim Basımevi, İstanbul 1986, 12/1, 394-395.
- 8-----, *Moğol İstilasına Kadar Türkistan*, (1990), (Çev.: Hakkı Dursun Yıldız), Türk Tarih Kurumu Yayınları, Ankara 1990.
- 9-Belâzurî, Ahmed b. Yahyâ b. Câbir b. Davûd el-Belâzurî, *Fütûhu'l-Büldân (Ülkelerin Fetihleri)*, (Trc. Mustafa Fayda), Kültür Bakanlığı Yay., Ankara 2002
- 10-Bosworth, C. E, "The Rulers of Chaghâniyân in Early Islamic Times", *British Institute of Persian Studies*, Vol 19, 1981, 1-20.
- 11-----, *Doğuştan Günümüze İslam Devletleri Tarihi Devletler, Prenslıklar, Hanedanlıklar Kronoloji ve Soy Kütüğü El Kitabı*, (2005), (Çev.: Hande Canlı), Kaknüs Yay., İstanbul 2005.
- 12-----, "Banidjurids", *The Encopedia of İslam New Edition*, Koninklijke Brill, Netherlands 2000, XII, 125.
- 13-Büchner, V. F, "Sâsânîler", *İslam Ansiklopedisi*, X, MEB, İstanbul 1966, X, 244.
- 14-Eberhard, Wolfram, *Çin Tarihi*, TTK Yay., Ankara 2007.
- 15-Édouard Chavannes, *Çin Kaynaklarına Göre Batı Türkleri*, (Çev.: Mustafa Koç), Selenge Yayınları, İstanbul, 2013.
- 16-----, *Documents sur les Tou-Kue (Turcs) Occidentaux*, Librairie d'Amérique et d'Orient Adrien Maisonneuve, Paris 1903.
- 17-Ekrem, Nuraniye Hidayet, *Çin Elçisi Chang Ch'ien'in Seyhatnamesine Göre Orta Asyada'ki Etnik Guruplar* (Yayımlanmamış Doktora Tezi), Hacettepe Üniversitesi Sosyal Bilimler Enstitüsü, Ankara 1999.



- 18-Ercilasun, Konuralp, “Eski ve Ortaçağlarda Tacikistan Coğrafyası ve İpek Yolu”, Ahmet Taşağıl (Ed.), *İpek Yolu*, (ss. 135-155),140.
- 19-GIBB, Hamilton Alexander Roskeen, *Orta Asya’da Arap Fetihleri*, (2005), (Çev.: Hasan Kurt), Çağlar Yayınları, Ankara 2005.
- 20-Hemdâni, Ali Kerim, “Tohâristân”, *Dânişnâme-yi Bozorg-i İslam*, XIV, Şomâre-yi Makâle 5813, Kitâbhâne-yi Medrese-yi Fekâhat (lib. eShiar. ir)
- 21-İbn Hurdazbih, *Yollar ve Ülkeler Kitabı*, (Çev. : Murat Ağarı), Kitabevi, İstanbul 2008.
- 22-İbnü’l Esîr, *El-Kâmil fi’t-Târih*, XII, (Türkçe Trc. Ahmet Ağırakça-Abdülkerim Özaydın), Ocak Yayıncılık, İstanbul 2016.
- 23-Josef Marguart, Eranşahr, (Tercüme Meryem Mir Ahmedî) İntişârât-i İttilâât, Tahran 1373 hş.
- 24-Kitapçı, Zekeriya, *İlk Müslüman Türk Hükümdar ve Hakânları*, Yedikubbe Yayınları, Konya 2004.
- 25-Konukçu, Enver, *Kuşan ve Akhunlar Tarihi*, Atatürk Üniversitesi Yayınları, Ankara,1973.
- 26-Lilia Yu. Tuguşeva, “Göktürkler ve Komşuları Türkler ve Tohârlar Arasındaki Münasebetler”, *Türkler* Ankara 2002, Yeni Türkiye Yay., II.
- 27-Nebi Bozkurt, “İpek Yolu”, *Diyanet İslam Ansiklopedisi*, İstanbul 2000, XXII, 369.
- 28-Onat, Ayşe, *Çin Kaynakların da Türkler Han Hanedanı Tarihinde “Batı Bölgeleri”*, TTK Yay., Ankara 2012.
- 29-Ögel, Bahaeddin, *Büyük Hun İmparatorluğu Tarihi*, TTK Yayınları, Ankara 2015.
- 30-Ögel, Bahaeddin,“Eski Orta Asya Kâbileleri Hakkında Araştırmalar I. “Yüe-çiler”, *A.Ü.DTCFD*, XV/1-3/Mart -Haziran, 1957.
- 31-Özergin, M. K, (Ağustos 1985), “İpek Yolu”, *Boğaziçi Aylık Kültür ve Sanat Dergisi*, (38),14-19.
- 32-Saray, Mehmet, “Bedahşan”, *Diyanet İslam Ansiklopedisi*, Türkiye Diyanet Vakfı Yayınları, İstanbul 1992, 291-292.
- 33-Si-yu-ki *Buddhist Record Of The Western World Hsüan Tsang (A.D.629)*, (nşr.: Samuel Beal), Trübner’s Oriental Series, Londra 1884.
- 34-Taşağıl, Ahmet, “İpek Üretimini Keşfi ve İpek Yolunun Başlaması”, Ahmet Taşağıl (Ed.), *İpek Yolu*, (ss. 13-29), Türk Kültürüne Hizmet Vakfı, İstanbul 2015.
- 35-----, *Çin Kaynaklarına Göre Eski Türk Boyları (M.Ö. III-M.S. X. ASIR)*, TTK Yayınları, Ankara 2013.
- 36-Tezcan, Mehmet, *Kuşanlar Tarihi (Yüeh-chih’lardan Kuşanlara)*, (Yayımlanmamış Doktora Tezi), Erzurum 1996.
- 37-Usta, Aydın, *Türklerin İslamlaşma Serüveni Samaniler*, Yeditepe Yayınevi, İstanbul 2013.
- 38-Vatlers, Thomas, *On Yuan Chwang’s Travels in India 629-645. A.D*, Oriental Transl. Fund, N.S., XIV, London 1904.
- 39-Yıldırım, Kürşat, *Çin Kaynaklarına Göre Türkistan Şehirleri*, Ötügen Yayınları, İstanbul 2013.
- 40-Yılmaz, Ahmet, “Tohâristan’ın Adı, Coğrafyası ve Genel Sınırları”, Atatürk Üniversitesi Türkiyat Araştırmaları Enstitüsü Dergisi, S. 62, Erzurum 2018, s. 337-344.



http://www.turansam.org

TURAN-SAM: TURAN Stratejik Arařtırmalar Merkezi * TURAN-CSR: TURAN Center for Strategic Researches

TURAN-SAM Uluslararası Bilimsel Hakemli Dergisi; p-ISSN: 1308-8041, e-ISSN: 1309-4033; Yıl: 2019; Ay: Eylül; Cilt: 11/YAZ, Sayı: 43

TURAN-CSR International Scientific, Peer-Reviewed and Refereed Journal; ISSN: 1308-8041, e-ISSN: 1309-4033; Year: 2019; Month: September; Volume: 11/SUMMER, Issue: 43
DOI: http://dx.doi.org/10.15189/1308-8041

(35)

Dr. Dylan CASTLE³³³

**A GLOBAL LEADERSHIP PERSPECTIVE: FOUNDATION OF ATLANTIC ALLIANCE
KÜRESEL LİDERLİK PERSPEKTİFİ: ATLANTİK BÜYÜME VAKFI**

ABSTRACT

Forbes magazine defines leadership as "the ability to influence a group towards the achievement of goals". After the collapse of Nazi Germany and 7 weeks before the atom bomb attack to Hiroshima, representatives of 50 countries have signed the UN law in San Francisco (Henderson 1983). When UN law was signed on 26 June 1945 after the long and suffering II World War, almost in everywhere, most of the people had the confidence that a solution for the protection of the peace was found. In spite of this, after a short time like 4 years, just after the 26 June 1945, some European countries, found themselves facing with a danger that requires a more concrete protection ability that the EU supplied.

Anyhow, to the member countries, this law has given the right to protect themselves separately or together against an attack. Just like in the past, American countries, United States of America and Canada, in order to get the necessary defense ability started formation of a defense alliance to provide global leadership and security together with the European countries. These efforts have formed the Atlantic Alliance (NATO) on 4 April 1949 which constituted a global leadership to achieve joint goals.

Keywords: Leadership, Globalism, International Organizations.

JEL Codes: L00, M10.

ÖZ

Forbes dergisi, liderliđi "hedefleri başarılmasına yönelik bir grubu etkilemek için yeteneđi " olarak tanımlar. Nazi Almanya 'sinin çökmesinden 7 hafta sonra Hiroşima 'ya atom bombası saldırısından önce, 50 ülkelerin temsilcileri San Francisco 'da BM kanununa imza atmıştır (Henderson 1983). BM Kanunu 26 Haziran 1945 tarihinde imzalanan uzun ve acı II Dünya Savaşı sonra, neredeyse her yerde, insanların çoğunda barış koruma için bir çözüm bulunduđuna dair bir güven vardı.

Buna rağmen, 4 yıl gibi kısa bir süre sonra, sadece 26 Haziran 1945, bazı Avrupa ülkeleri, kendilerini AB 'nin sağladığı daha somut bir koruma yeteneđi gerektiren bir tehlike ile karşı karşıya bulundu. Her neyse, üye ülkelere, bu yasa kendilerini ayrı olarak ya da bir saldırıya karşı koruma hakkını verdi. Tıpkı geçmişte olduđu gibi, Amerika 'daki iki ülke, ABD ve Kanada duyada global bir liderlik sağlamak ve Avrupa ülkeleri ile bir savunma ittifakı oluşturmak için bir oluşum başlattılar. Bu çalışmalar 4 Nisan 1949 tarihinde Atlantik İttifakı 'nı oluşturmaya amacı ike (NATO) ortak hedefler elde etmek için küresel bir liderlik teşkil etmiştir.

Anahtar Kelimeler: Liderlik, Globalizm, Uluslararası Kuruluşlar.

JEL Kodları: L00, M10.

³³³ Miami, Florida/USA; E-mail: mdcastle@aol.com



<http://www.turansam.org>

TURAN-SAM: TURAN Stratejik Arařtırmalar Merkezi * TURAN-CSR: TURAN Center for Strategic Researches

TURAN-SAM Uluslararası Bilimsel Hakemli Dergisi; p-ISSN: 1308-8041, e-ISSN: 1309-4033; Yıl: 2019; Ay: Eylül; Cilt: 11/YAZ, Sayı: 43

TURAN-CSR International Scientific, Peer-Reviewed and Refereed Journal; ISSN: 1308-8041, e-ISSN: 1309-4033; Year: 2019; Month: September; Volume: 11/SUMMER, Issue: 43

DOI: <http://dx.doi.org/10.15189/1308-8041>

1. INTRODUCTION

Atlantic Alliance was formed as a global leadership organization, however, almost four years had to pass to reach to the point of formation. Two large military and industrial countries like Japan and Germany were defeated in the II World War, and the collapse following this defeat has created a big lack in the east and west of the Soviet region. That is to say that, the countries in the east and west part of this region did not have the military and industrial ability to resist a possible attack from Soviets. This situation has caused many questions in the minds of statement, who know the policy realities, England Prime Minister Winston Churchill's speech to the president of America was a real answer to these questions: "In the following 1-2 years, in a term that French army was not founded, and American and English armies were discharged, what will happen if Russian Army wants to keep the forces of 200-300 divisions in service?"

2. ATLANTIC ALLIANCE AS A FORM OF LEADERSHIP

Following years of the German defect, democratic governments in the effect of public, have decreased their army forces rapidly. United States of America and England have drawn back an important part of their armies from Europe, and the occupation forces in Germany have turned to their civil lives. It was not possible to talk about the military service in the countries of west Europe. Because, these countries, were starving in this case it was really difficult to feed an army.

In the terms of German defeat, Western country forces were approximately, in 5 million. But after 1 year as a result of the armed forces discharge, this amount has decreased to 900.000.

But, Soviet Union was keeping its armed forces in war condition and they were still working for the war industry. In that time, it can be said that Soviet Force was the owner of 4 million soldiers.

This inequality, between the armed forces may not mean so much. A country that does not give a peaceful impression, and the other one that carries out a peaceful policy, can have different effects on weak countries. So it will be necessary to have a look at the relations between Soviet Union and western Union, in the years just after the war:

In 1945 San Francisco meeting where UN law was signed, Poland was not represented, because, Soviets were creating problems, regarding the foundation of a temporary government in Poland.

3. PROCESS AND OUTCOME OF THE FORMATION

In London Ministers of Foreign Affairs conference that was held on September 1945, Soviet Minister of foreign affairs Molotof has rejected the research proposal regarding Romania and Bulgaria's situation.

Peace agreements between Italy, Finland, Bulgaria, Hungary and Romania could be signed at last in 1947. In the same year Ministers of Foreign Affairs Conference was again held in London, but this one was the demonstration of an absolute destroy in solving the disagreements between Soviet Union and Western democratic countries. And it was hopeless to conclude the frictions in UN. Bulgaria and Albania were supporting the internal war in Greece. But Soviet Union was preventing the UN's decision taking process regarding this event by their vetos.

Before the end of II World War, in the terms that Soviet armies were dominated in West, Soviet Union has been claiming that, Estonia Lithuania, Finland, Poland, some parts of Romania, Northwest Germany and West Czechoslovakia where 23 million people lives in an area of 475.000 km , were belonging to them, so with the events that appeared after the end of war, Soviet Union's expanding policy was getting clear for the public and Western governments. A lot of "common line governments" could not resist the communist oozing which was increased because of the Soviet Army's sovereignty in the Middle Europe.

Between 1945-1949 years, West Europe countries and North America Alliances who were in necessity of a new economic formation, were watching anxiously the Soviet Union's expanding policies and methods. Western governments who decreased their defense establishments and forces, were worrying about the Soviet's intention of keeping their forces so they were. Also, by considering the Soviet's defined ideological targets, it was clear that, UN law and the expectations to respect the international agreements could not



guarantee the freedom and national sovereignty of the democratic countries which are facing with the external attacks and internal destroying threats. With the non-democratic government tendency in various regions, like in the most of Middle and East Europe countries, the fear about human rights, civil rights and freedom ruin has increased.

Some dramatic events that occurred between 1947-49, have brought the condition to an exposure point. The threats against the freedom of Norway, Turkey, Greece and other West European countries, coup d'etat in Czechoslovakia (June 1948) and the blockade in Berlin are some of these events. Brussels Agreement which was signed on March 1948, was aiming to develop a common defense system between 5 west European countries-Belgium, France, Luxemburg, Holland, and United Kingdom- and to strengthen their relationship against the political and military threats.

4. CONCLUSION

Interviews were made between USA and Canada for the formation of a unique North Atlantic Alliance that depends on security guarantees and promises. They have invited Brussels agreement signatories; Denmark, Iceland, Italy, Norway and Portugal to participate this process. At the end of these interviews, they signed an agreement in Washington on April 1949, so a common security system, which depends on the alliance between these 12 countries has been founded. In 1952, Turkey and Greece have also signed this agreement. Germany has participated to the alliance in 1955. And Spain has become a member of NATO in 1982.

North Atlantic Alliance has been founded on an agreement, which member countries have participated with their own free will, depending on parliament processes and public discussions. Agreement defends the rights of member countries and the responsibilities that UN law requires. Agreement requires that every member country has to share the responsibilities and risks, and they are required to not taking place in an international undertaking that will be against the agreement.

It is now more that half century since the foundation of the alliance, most of this time has passed for the creation of the defense and security systems. Today, this is still, NATO's basic duty, but not the focus point anymore.

REFERENCES

1. Castle, S. (2004). Why migration policy failed. *Ethnic and Race Study* Vol. 27 No. 2 March 04 p. 205
2. Cox,R (1994) "Multilateralism and the Democratization of World Order", paper for the International Symposium on Sources of Innovation in Multilateralism, Lausanne, May 26-28, as cited in J. A. Scholte, "The Globalization of World Politics", in J. Baylis and S. Smith (eds.), *The Globalization of World Politics, An Introduction to International Relations* (New York: Oxford University Press, 1999)
3. ora H. (2016) "Leadership and its influence on a Healthy Corporate Culture" *TURAN-CSR International Scientific Peer-Reviewed and Refereed Journal*; ISSN: 1308-8041, e-ISSN: 1309-4033; Volume: 8/SUMMER, Issue: 31 p. 160
4. ora H., (2017) "Strategic Perspective In Millennium Companies" *TURAN-CSR International Scientific Peer-Reviewed and Refereed Journal*; ISSN: 1308-8041, e-ISSN: 1309-4033; Volume: 11/SPRING, Issue: 41 pp. 335-346
5. ora A.N., ora H., (2016), *Secrets of Effective Leadership*, *TURAN-CSR International Scientific Peer-Reviewed and Refereed Journal*; ISSN: 1308-8041, e-ISSN: 1309-4033; Volume: 8/SUMMER, Issue: 31 p. 174
6. ora A.N., (2016), *Global Governance and Globalization*, Pub. CreateSpace, USA, 67
7. ora H., Aydin S., (2016), *Y Kusagi Online Alisveris Trendleri: Pazarlama ve Organizasyon Uygulamalari*, CS Publications, ISBN 9781530423118, CA, USA p. 1
8. ora H.(2016), *The Global Crisis*, CS Publications, ISBN 9781530423118, CA, USA pp. 18-22



<http://www.turansam.org>

TURAN-SAM: TURAN Stratejik Arařtırmalar Merkezi * TURAN-CSR: TURAN Center for Strategic Researches

TURAN-SAM Uluslararası Bilimsel Hakemli Dergisi; p-ISSN: 1308-8041, e-ISSN: 1309-4033; Yıl: 2019; Ay: Eylül; Cilt: 11/YAZ, Sayı: 43

TURAN-CSR International Scientific, Peer-Reviewed and Refereed Journal; ISSN: 1308-8041, e-ISSN: 1309-4033; Year: 2019; Month: September; Volume: 11/SUMMER, Issue: 43

DOI: <http://dx.doi.org/10.15189/1308-8041>

9. ora A.N.(2016), Leadership and Atatürk TURAN-CSR International Scientific Peer-Reviewed and Refereed Journal; ISSN: 1308-8041; Volume: 8/SUMMER, Issue: 31 p. 150-159
10. Frank, A. G. (1969).The Development of Underdevelopment. Monthly Review: 18, 4
11. Hoogh, L. Mark, G. (2001). Type of Mult Levelled Governing. EU Integrate Papers (EIP) Vol. 5 (01) # 11.
12. Jacoby Wade and Meunier Sophie. (2013). Europe and the Management of Globalization Journal of European Public Policy Special Issues as Books 1st Edition, Routledge;1 edition.
13. Mark, G.; Hooch, L.; Blanc K. (1996). Europe Integrate since 80s: State-Centralized vs. Mult-level Governing. Journal of Common Market Study. V: 34, #3 Sept 96
14. Marsheimer, John. (1990). Back to Future: Insatability in EuropeAfter the Cold War. International Security, 15 (1)
15. Meunier, S. (2000) ‘The French Exception’, Foreign Affairs, 79 (4), 104-16.
16. OECD, Intra-Firm Trade (1993). Paris p. 7, as cited in R. Brinkman and J. Brinkman, “Corporate Power and the Globalization Process”, International Journal of Social Economics, Vol. 29, No. 9, 2002, pp. 730-752, pp. 730-731.
17. Portes, Alejandro. (1997). Globalization from Below:The Rise of Transnational Communities. Princeton University
18. Robertson, Roland (1983a). Religion, Global Complexity and the Human Condition” in Absolute Values and the Creation of the New World. Volume 1. New York; International Cultural Foundation
19. Robertson, Roland (1983b) Interpreting Globality in World Realities and International Studies Today. Glenside, PA: Pennsylvania Council on International Education



http://www.turansam.org

TURAN-SAM: TURAN Stratejik Arařtırmalar Merkezi * TURAN-CSR: TURAN Center for Strategic Researches

TURAN-SAM Uluslararası Bilimsel Hakemli Dergisi; p-ISSN: 1308-8041, e-ISSN: 1309-4033; Yıl: 2019; Ay: Eylül; Cilt: 11/YAZ, Sayı: 43

TURAN-CSR International Scientific, Peer-Reviewed and Refereed Journal; ISSN: 1308-8041, e-ISSN: 1309-4033; Year: 2019; Month: September; Volume: 11/SUMMER, Issue: 43
DOI: http://dx.doi.org/10.15189/1308-8041

(36)

Dr. Cenk VAROL³³⁴

ORGANIZATION CULTURE and REVIEW OF EAST WEST RELATIONS DURING COLD WAR ORGANİZASYON KÜLTÜRÜ VE SOĞUK SAVAŞTA DOĞU BATI İLİŐKİLERİ İNCELEME

ABSTRACT

Organizational culture is formed by and joins with further cultures — particularly the comprehensive culture of the societies in which it functions. This comment climaxes the encounters that global organizations face in launching and upholding a amalgamated culture when functioning in the framework of numerous national, regional and international cultures. In NATO's foundation years, it was impossible for NATO to resist against Soviet Union's conventional power. Therefore a new organizational culture, in other words, NATO culture had to be formed as West and strategy was depending on the nuclear weapons' dissuasive role, and the usage of nuclear weapons was accepted as the fundamental factor of the strategy concept in case of Soviet Union's aggressive attitude to NATO countries. But, a nuclear duello between USA and Soviet Union may cause an irreparable destruction in Europe and America, so one side's victory does not mean too much, because of this attitude massive nuclear retaliation concept was abandoned, and changes were done in strategic concept in the frame of more rational and soft principles. In the tension period, NATO's defense planning was founded on two strategic concepts; selective use of Nuclear Weapons and Trip Wire Strategy and organizational culture is developed accordingly.

Keywords: Leadership, Globalism, International Organizations.

JEL Codes: L00, M10.

ÖZ

Örgütsel kültür, özellikle çalıştığı toplumların kapsamlı kültürü ile birlikte daha fazla kültürle birleşerek kurulmuştur. Bu yorum, küresel kuruluşların, çok sayıda ulusal, bölgesel ve uluslararası kültürler çerçevesinde çalışırken, birleşik bir kültürü başlatarak ve korumak için karşılaştığı zorlukları aşmak zorundadır. NATO 'nun ilk yıllarda NATO 'nun Sovyetler Birliği 'nin konvansiyonel gücüne karşı koyması imkânsızdı. Bu nedenle yeni bir örgütsel kültür, diğer bir deyişle, NATO kültürü Batı olarak tanımlanmıştı ve strateji nükleer silahlar kısıtlı bir role bağlı tutuldu ve nükleer silahların kullanımı, strateji konseptinin temel faktörü olarak kabul edildi. Ancak, ABD ve Sovyetler Birliği arasında bir nükleer düello Avrupa ve Amerika 'da bir onarılamaz tehlikelere neden olabilirdi, bu yüzden bir tarafın zaferi çok fazla anlamına gelmezdi. Bu tutum ile büyük nükleer misilleme kavramı terk edildi, ve değişik bir stratejik yapıldı, daha rasyonel ve yumuşak ilkeler çerçevesinde yeni bir kavram oluşturuldu. Gerginlik döneminde NATO 'nun savunma planlaması nükleer silahların seçici kullanımı ve az ama caydırıcı güç stratejik kavramları üzerine kurulmuştur ve ogranizasyon kültürü de buna göre geliştirilmiştir.

Anahtar Kelimeler: Liderlik, Globalizm, Uluslararası Kuruluşlar.

JEL Kodları: L00, M10.

³³⁴ Maltepe University, Istanbul/TURKEY; E-mail: varolcenk11@gmail.com



<http://www.turansam.org>

TURAN-SAM: TURAN Stratejik Arařtırmalar Merkezi * TURAN-CSR: TURAN Center for Strategic Researches

TURAN-SAM Uluslararası Bilimsel Hakemli Dergisi; p-ISSN: 1308-8041, e-ISSN: 1309-4033; Yıl: 2019; Ay: Eylül; Cilt: 11/YAZ, Sayı: 43

TURAN-CSR International Scientific, Peer-Reviewed and Refereed Journal; ISSN: 1308-8041, e-ISSN: 1309-4033; Year: 2019; Month: September; Volume: 11/SUMMER, Issue: 43

DOI: <http://dx.doi.org/10.15189/1308-8041>

1. INTRODUCTION

As stated, an organizational culture is formed by and joins with further cultures — particularly the comprehensive culture of the societies in which it functions. This comment climaxes the encounters that global organizations face in launching and upholding a amalgamated culture when functioning in the framework of numerous national, regional and international cultures. In NATO's foundation years, it was impossible for NATO to resist against Soviet Union's conventional power. Therefore a new organizational culture, in other words, NATO culture had to be formed as West and strategy was depending on the nuclear weapons' dissuasive role, and the usage of nuclear weapons was accepted as the fundamental factor of the strategy concept in case of Soviet Union's aggressive attitude to NATO countries. Fundamental idea for the foundation of this alliance was preventing the repeat of infirmity (that caused II World War) by making America responsible for the Europe security. The most important reason of the II World War was the Nazi Germany's strength that destroyed the European power balance, and the absence of a powerful country, which would resist them. European countries saw that, this kind of a situation was appearing again, and European countries in NATO, thought that America had the power to recreate the balance again.

2. ATLANTIC ALLIANCE AS A FORM OF LEADERSHIP

The researchers may find the three period of Cold War chronology regarding the East-West relations in cold war years:

- Tension period (1948-1962)
- Detent period (1962-1968)
- Reconciliation period (1968-1990)

Soviet Union threat on Europe was changeable according to the sides' attitude and events, because of this some changes were required in NATO's policy and military strategy.

a. Tension Period:

In NATO's foundation years, it was impossible for NATO to resist against Soviet Union's conventional power. NATO strategy was depending on the nuclear weapons' dissuasive role, and the usage of nuclear weapons was accepted as the fundamental factor of the strategy concept in case of Soviet Union's aggressive attitude to NATO countries. But, a nuclear duello between USA and Soviet Union may cause an irreparable destruction in Europe and America, so one side's victory does not mean too much, because of this attitude massive nuclear retaliation concept was abandoned, and changes were done in strategic concept in the frame of more rational and soft principles. In the tension period, NATO's defense planning was founded on two strategic concepts; Selective Use of Nuclear Weapons and Trip Wire Strategy.

b. Detente Period:

The tension between East and West have heaped up with CUBA CRISIS that burst on October 1962 between USA and Soviet Union, and leded the world into a nuclear struggle danger. When USA has positioned intermediate range weapons in some countries of Europe, Soviet Union has attempted to found a rocket military installation in Cuba Island, the neighbor of USA. After it has been understood that Soviets were transporting rockets to Cuba, USA has blockaded Cuba. On 22 October 1962 it was announced that; "ships, which are going to Cuba, will be stopped and searched thoroughly, the ships that do not obey this blockade will be sank." As a result of this decision, Soviet Union has threatened USA with destroying their military installation in Guatemala Sea. This crisis has continued until 27 October. The decision was that; USA would recover the Jupiter rockets in Turkey and Italy, and Russia would quit rocket transportation and remove the rocket installation in Cuba. For preventing the reformation of such a crisis situation, on 20 June 1963 "HOT LINE" agreement, which requires a telephone system foundation in Washington and Moscow for providing the communication between USA and Soviet Union presidents, had been signed in Geneva. So, Cuba Crisis had been a turning point for the transition to Detent Period. In detent period, some important



<http://www.turansam.org>

TURAN-SAM: TURAN Stratejik Arařtırmalar Merkezi * TURAN-CSR: TURAN Center for Strategic Researches

TURAN-SAM Uluslararası Bilimsel Hakemli Dergisi; p-ISSN: 1308-8041, e-ISSN: 1309-4033; Yıl: 2019; Ay: Eylül; Cilt: 11/YAZ, Sayı: 43

TURAN-CSR International Scientific, Peer-Reviewed and Refereed Journal; ISSN: 1308-8041, e-ISSN: 1309-4033; Year: 2019; Month: September; Volume: 11/SUMMER, Issue: 43

DOI: <http://dx.doi.org/10.15189/1308-8041>

changes were done in NATO strategic concept. “Flexible retaliation concept” has been accepted for NATO’s defense planning. “HARMEL DOCTRINE” principles, which were created by a commission under the presidency of Belgium Foreign Affairs Minister Pierre HARMEL and approved on December 1967 by NATO, had been efficient in the transformation of Detent period to reconciliation period. According to this doctrine, while the studies were going on for developing the common defense ability, it has been required to make peace with Warsaw countries by using DIALOG.

c. Reconciliation period

Reconciliation period’s most important event is the acceptance of an idea, which can solve the problems in East and West blocks by supplying the security of European countries. For determining the necessary principles, 35 countries’ representatives have held a meeting in Helsinki in 1973.

“European Security and Cooperation Conferences” EGCC has been transformed into a “Dialog” platform for solving the problems between East and West with peaceful methods. European Security principles and responsibilities have been determined by “Helsinki Permanent Agreement”, which was signed in 1975 by EGCC members.

In reconciliation period, some improvements were achieved in; SALT Strategic Arms Limitation Talks; INF intermediate range nuclear forces; MBFR Mutual and balanced force reductions subjects. After Gorbacev’s government, existing problems concerning these subjects were solved by agreement.

Positive and moderated efforts in East-West relations have been the base of new NATO’s “New Europe” structure.

EGCC meetings, which were being held as conferences, has been transferred into an organization on January 1995, and has taken the name of “European Security and Cooperation Organization”

4. CONCLUSION

Even though the organizational culture of North Atlantic Treaty Organization was international in nature, it is a framework agreement which requires a wide cooperation between the signatory countries. This agreement and its formation: NATO, not only prevents the attacks to the member countries or provides the efficiency to get rid of the attack when it appears, but also requires a work and solidarity in political, economic and social arena.

This agreement’s signatory countries are obligated to defend the peace and international security to develop and protect the stability and wealth in the field of North Atlantic Treaty Organization with getting the necessary strength from the NATO laws. According to the agreement signatories are again obligated to solve the eco-political problems and to increase the cooperation between them. NATO’s basic function is to defend their member’s freedom and security under the UN laws and by the political and military means. Since its foundation, alliance has worked for a common democratic value in Europe, a fair and stabile peace, based on the superiority of human right and low. Alliance’s main target has become more important after the Cold War’s ending, and this hope has been appeared for the first time in the Europe’s history just after the Cold War.

Therefore, basic principle of the Alliance’s organizational culture and procedure is, the cooperation, which is based on the security stability of the members. Solidarity between the Alliance countries depends on the guarantee that; a member facing with a security threat will not be alone in solving this problem. Alliance gives their members, the possibility to realize their security targets with a collective effort, without being remained deprived of the right to carry out the responsibility in defense area.

REFERENCES

1. Castle, S. (2004). Why migration policy failed. *Ethnical and Race Studuy* Vol. 27 No. 2 March 04 p. 205



2. Cox,R (1994) “Multilateralism and the Democratization of World Order”, paper for the International Symposium on Sources of Innovation in Multilateralism, Lausanne, May 26-28, as cited in J. A. Scholte, “The Globalization of World Politics”, in J. Baylis and S. Smith (eds.), The Globalization of World Politics, An Introduction to International Relations (New York: Oxford University Press, 1999)
3. ora H. (2016) "Leadership and its influence on a Healthy Corporate Culture" TURAN-CSR International Scientific Peer-Reviewed and Refereed Journal; ISSN: 1308-8041, e-ISSN: 1309-4033; Volume: 8/SUMMER, Issue: 31 p. 160
4. ora H., (2017) "Strategic Perspective In Millennium Companies" TURAN-CSR International Scientific Peer-Reviewed and Refereed Journal; ISSN: 1308-8041, e-ISSN: 1309-4033; Volume: 11/SPRING, Issue: 41 pp. 335-346
5. ora A.N., ora H., (2016), Secrets of Effective Leadership, TURAN-CSR International Scientific Peer-Reviewed and Refereed Journal; ISSN: 1308-8041, e-ISSN: 1309-4033; Volume: 8/SUMMER, Issue: 31 p. 174
6. ora A.N., (2016), Global Governance and Globalization, Pub. CreateSpace, USA, 67
7. ora H., Aydin S., (2016), Y Kusagi Online Alisveris Trendleri: Pazarlama ve Organizasyon Uygulamalari, CS Publications, ISBN 9781530423118, CA, USA p. 1
8. ora H.(2016), The Global Crisis, CS Publications, ISBN 9781530423118, CA, USA pp. 18-22
9. ora A.N.(2016), Leadership and Atatürk TURAN-CSR International Scientific Peer-Reviewed and Refereed Journal; ISSN: 1308-8041, e-ISSN: 1309-4033; Volume: 8/SUMMER, Issue: 31 p. 150-159
10. Frank, A. G. (1969).The Development of Underdevelopment. Monthly Review: 18, 4
11. Hoogh, L. Mark, G. (2001). Type of Mult Levelled Governing. EU Integrate Papers (EIP) Vol. 5 (01) # 11.
12. Jacoby Wade and Meunier Sophie. (2013). Europe and the Management of Globalization Journal of European Public Policy Special Issues as Books 1st Edition, Routledge;1 edition.
13. Mark, G.; Hooch, L.; Blanc K. (1996). Europe Integrate since 80s: State-Centralized vs. Mult-level Governing. Journal of Common Market Study. V: 34, #3 Sept 96
14. Marsheimer, John. (1990). Back to Future: Insatability in EuropeAfter the Cold War. International Security, 15 (1)
15. Meunier, S. (2000) ‘The French Exception’, Foreign Affairs, 79 (4), 104-16.
16. OECD, Intra-Firm Trade (1993). Paris p. 7, as cited in R. Brinkman and J. Brinkman, “Corporate Power and the Globalization Process”, International Journal of Social Economics, Vol. 29, No. 9, 2002, pp. 730-752, pp. 730-731.
17. Portes, Alejandro. (1997). Globalization from Below:The Rise of Transnational Communities. Princeton University
18. Robertson, Roland 1983a). Religion, Global Complexity and the Human Condition” in Absolute Values and the Creation of the New World. Volume 1. New York; International Cultural Foundation
19. Robertson, Roland (1983b) Interpreting Globality in World Realities and International Studies Today. Glenside, PA: Pennsylvania Council on International Education



http://www.turansam.org

TURAN-SAM: TURAN Stratejik Arařtırmalar Merkezi * TURAN-CSR: TURAN Center for Strategic Researches

TURAN-SAM Uluslararası Bilimsel Hakemli Dergisi; p-ISSN: 1308-8041, e-ISSN: 1309-4033; Yıl: 2019; Ay: Eylül; Cilt: 11/YAZ, Sayı: 43

TURAN-CSR International Scientific, Peer-Reviewed and Refereed Journal; ISSN: 1308-8041, e-ISSN: 1309-4033; Year: 2019; Month: September; Volume: 11/SUMMER, Issue: 43
DOI: http://dx.doi.org/10.15189/1308-8041

(37)

Dr. Ali Nazmi ÇORA³³⁵

A RESEARCH ON ATATURK'S RELATIONS WITH THE TURKISH WORLD IN THE EARLY YEARS OF THE TURKISH REPUBLIC
ATATÜRK'TEN TÜRKİYE CUMHURİYETİ'NİN İLK YILLARINDA TÜRK DÜNYASI İLE İLİŐKİLER ÜZERİNE BİR ARAŐTIRMA

ABSTRACT

As a result of the fight of the Turkish nation against the super powers of that time under Atatürk's leadership resulting in victory, Turkey has become the symbol of independence of suffering nations across the world. After the war, the radical reforms of Atatürk have turned Turkey into a country that is exemplary in the world. Knowing the degree of his own means and power, Atatürk wished that all humanity would live in peace according to the political conditions of that period. He never broke his connections with the Turkish people living outside the Turkish geography and took steps for strengthening the cultural bonds. The most beautiful example of the policies followed by Atatürk, which is rational and based on the conditions of the day, is the process of Hatay joining the Homeland.

As a result of Atatürk's guidance and activities in the field of implementation, after the uncompromising implementation of the principles of realism, commitment to law, full independence, ability to plan the future, reliability and nationalism, which became the basis of the Turkish foreign policy, he appeared as a respected, reliable and strong actor within the world. Activities towards the establishment of a common language and culture in the Turkish world has been the hallmark of this period, but after Atatürk died, main policies regarding the Turkish world were completely forgotten, and historical and cultural bonds of Turkey with the Turkish People Abroad came to the breaking point.

Keywords: Turk, Turkish Ideal, Turkish Union, Turkish Culture, Turkism.

JEL Codes: N4, N9, Z1.

ÖZ

Atatürk'ün önderliğinde Türk milletinin o zamanın super güçlerine karşı yaptığı savaşın zaferle sonuçlanması sonucunda Türkiye dünyadaki mazlum milletlerin bağımsızlık simgesi haline gelmiştir. Savaştan sonra ise Atatürk'ün yaptığı köklü reformlar Türkiye'yi dünyada örnek alınan bir ülke haline getirmiştir. Kendi imkan ve gücünün derecesini bilen Atatürk o dönemin siyasi şartlarına göre bütün insanlığın huzur içerisinde yaşamasını arzulamıştır. Türkiye coğrafyası dışında yaşayan Türklerle bağlantılarını hiç koparmamış, kültürel bağların kuvvetlendirilmesi için adımlar atmıştır. Atatürk'ün izlediği akılcı ve günün koşullarına uygun zemine oturan politikaların en güzel örneği Hatay'ın Anavatana katılması sürecidir.

Atatürk'ün yönlendirmesi ve uygulama alanında yaptığı çalışmalar neticesinde Türk dış politikasının temeli haline gelen gerçekçilik ve hukuka bağlılık, tam bağımsızlık, geleceği planlayabilmek ve güvenilirlik, milliyetçilik ilkelerinin tavizsiz bir şekilde uygulanması neticesinde dünyada saygın, güvenilir, güçlü bir aktör halini almıştır. Türk Dünyasında ortak dil ve kültür oluşturulması yönünde yapılan çalışmalar bu döneme damgasını vurmuştur fakat Atatürk'ün ölümünden sonra Türk Dünyası ile ilgili ana politikalar tamamen unutulmuş, Türkiye'nin Dış Türklerle olan tarihsel ve kültürel bağları kopma noktası gelmiştir.

Anahtar Kelimeler: Türk, Türk Ülküsü, Türk Birliği, Türk kültürü, Türklük.

JEL Kodları: N4, N9, Z1.

³³⁵ Miami, Florida/USA; E-mail: alinazmicora@gmail.com



<http://www.turansam.org>

TURAN-SAM: TURAN Stratejik Arařtırmalar Merkezi * TURAN-CSR: TURAN Center for Strategic Researches

TURAN-SAM Uluslararası Bilimsel Hakemli Dergisi; p-ISSN: 1308-8041, e-ISSN: 1309-4033; Yıl: 2019; Ay: Eylül; Cilt: 11/YAZ, Sayı: 43

TURAN-CSR International Scientific, Peer-Reviewed and Refereed Journal; ISSN: 1308-8041, e-ISSN: 1309-4033; Year: 2019; Month: September; Volume: 11/SUMMER, Issue: 43

DOI: <http://dx.doi.org/10.15189/1308-8041>

1- INTRODUCTION:

1.1. Mustafa Kemal Atatürk ran from front to front during the years of Tripoli, Balkan and World War I as of his youth, in the meantime, he personally followed the intellectual and political movements in the Ottoman Empire. He made highly intuitive assessments about the military, political, cultural and economic investigation and which ones could be realized. Therefore, his views and thoughts about the Turkish world are only based on the realization of the cultural unity, because the Turkish World was spread over a wide geography, and when the conditions of that time were taken into consideration, it would be very difficult to manage from a single center and it would be a target for the nations that saw these lands as living areas. It is understood from his cultural policy that Mustafa Kemal Atatürk tended to provide the idea of cultural unity among the Turkish people and followed its concrete examples during the Independence War and after the foundation of the Republic (Cora 2014,2016)

1.2. The establishment of the Turkish Language and History Institutions by Atatürk, who noticed the importance of institutionalization for the Turkish cultural unity, paved the way for the scientific examination of the past and the present of the Turkish people in Turkey and Turkish people abroad. The directives and actions of Atatürk for the cultural unity in the Turkish world have no contradiction with the international law and agreements in every aspect.

1.3. He thought that it was the first condition of presenting a political will to eliminate the difficulty of understanding each other in communities with common language and historical consciousness. The fact that the representatives of the Turkish Noble Countries who participated in "the Summit of Countries Using Turkish Language" used Russian, not Turkish, to communicate with each other reveals how right Atatürk was.

1.4. The cost of not being able to form a common culture is paid with the non-recognition of the TRNC (Kuzey Kıbrıs Türk Cumhuriyeti), which was founded with the struggle of right to live, by the Turkish Republics. If a common cry against the persecution of Karabakh in the hands of the Armenians cannot be echoed in the world, the reason is the inability to speak the same language, to laugh at the same joke and to grieve together.

1.5. During the process of inclusion of Hatay in the Homeland, the answer to the question of Tayfur Sökmen "Is Sancak (Hatay) included in the National Pact (Misak-i Milli)?" given by Mustafa Kemal Pasha as "Everywhere the Turkish people live in is included in the National Pact." must be one of the basic policies of the Republic of Turkey (Feyzioğlu 1995, Atatürk Nutuk 1981, Köni 1981).

1.6. For Atatürk, the first condition of having success in foreign policy is to establish organized internal mechanisms in a firm logical plan. The unification of the nation around the same ideal, and the state's production of national policies based on the elements of the national power are among the primary qualities of foreign policy. Atatürk defined national politics as follows: "First of all, within our national borders, to protect our existence relying on our own power and to work for the real happiness and prosperity of the nation and the country; not to cause the nation to run after random and unreachable demands and make a loss, and to expect the civilized and human behavior and mutual friendship of the civilization world." (Atatürk Nutuk 1981, Köni 1981, Akşin 1991, Akaslan 1995).

1.7. In relation to his own life, he says " In the poem of the Poet Mehmet Emin Yurdakul beginning with the verse "I am a Turk, my religion, my blood is noble" which I read when I was a student at the Monastery Military High School, I found the first meaning that made me enjoy the pride of my national identity. However, I sensed Turkishness in the tears of an Anatolian child slapped by an Arabic squadron leader saying "how can you treat people of Kavm-i Necip (Arab Noble People) badly, I mainly saw it in him



<http://www.turansam.org>

TURAN-SAM: TURAN Stratejik Arařtırmalar Merkezi * TURAN-CSR: TURAN Center for Strategic Researches

TURAN-SAM Uluslararası Bilimsel Hakemli Dergisi; p-ISSN: 1308-8041, e-ISSN: 1309-4033; Yıl: 2019; Ay: Eylül; Cilt: 11/YAZ, Sayı: 43

TURAN-CSR International Scientific, Peer-Reviewed and Refereed Journal; ISSN: 1308-8041, e-ISSN: 1309-4033; Year: 2019; Month: September; Volume: 11/SUMMER, Issue: 43

DOI: <http://dx.doi.org/10.15189/1308-8041>

and felt it strongly. After that, being Turkish became my profound source, my deepest pride." and he adds "My single honor, my wealth in life is nothing else, but Turkishness." (Bozkurt 1963).

1.8. During the Ottoman Empire, the Turkish word used as a synonym for uneducated, ignorant, countryman and shepherd started to gain a meaning defining a language, religion and the people of a historical country unified around the same ideal with the Independence War and this view was strengthened through language and history studies and the young Republic of Turkey relying on the Turkish nation was founded (Feyziođlu1987, Erođlu 1981, Kocatürk 2007).

1.9. Atatürk, who personally guided these studies of language and history, expresses his views on Turkishness as follows: "If there is anything extraordinary in my creation, it is that I am born as a Turk. A Turk is worth the world. The character of the Turkish nation is high, the Turkish nation is hardworking, the Turkish nation is intelligent. Turk: Be Proud, Work, Trust. One day, if the painters lose the face of the Turks, they should get the lightning and do it. Turks, who are happy to say they are Turks, were created to achieve difficult work. Give the Turks something positive and good, and there is no way they can refuse it. The last breath of every Turkish individual should show that the breath of the Turkish nation will not run out, it is eternal. If a nation is big, it will be greater by recognizing itself, and as the successes of the Turkish talent and power in history are revealed, all Turkish children will be able to find the source of breakthrough they need in that history. Turkish children will think of the great successes through which they will gain the idea of independence from that history, they will learn about the men who created wonders, they will think that they are from the same blood and they will not give in to anyone with this ability. This country witnessed the high manifestation of an exceptional existence that the world never expected. This witnessing is an at least 7000-year-old Turkish cradle. The cradle swayed by the winds of nature, the child in the cradle was bathed in the rains of nature, that child was about to be scared of the thunders, lightnings and tornadoes of nature. Then he got used to them, the father of nature recognized them, and became their son; one day that child of nature became the nature, became the thunder, lightning and sun; he became a Turk. This is the Turks (Şimşek 2000, Millet dergisi sayı 116, 1948).

1.10. Mahmut Esat Bozkurt, who had been with Atatürk for many years and won his trust, expresses what Atatürk told him for Turkishness and the Turkish unity as follows: "I must say that I am a Turkish nationalist before anything else. I was born like this. I'm going to die like this. I believe that the Turkish unity will come true one day. Even if I don't see it, I will close my eyes to the world dreaming it. I believe that the Turkish unity will take place. I see it. They will start the history and new chapters of tomorrow with the Turkish unity. This is the only way the world will find peace. As Mahmud al-Kashgari said in his *Dīwān Lughāt al-Turk*, God created the Turks to save humanity from the bandits (Yılmazçelik 1994, Borak- Kocatürk 1972)

1:11. Atatürk, who never claims blood racism, has absolutely no belief that there is a race that has not been mixed in the world. Atatürk's understanding of nationalism in foreign policy is too simple to coincide with Turan ideals, democratic, contemporary and farsighted enough to force the conditions of the day. Although it may seem contradictory to each other, Kemalist Turkish nationalism is a follower of the contemporary civilization. He never rejects the innovations brought by the conditions of the age, but he never gives up his Turkishness which is the reason of his existence. Falih Rıfkı Atay's statement "I will remember and remind those who made me an honorable Turk until I die. This honorable Turkishness has been gained not only by military victory but by revolutions and development in every branch of the national life (Feyziođlu, Dünya Newspaper1957).

1.12. The understanding of Kemalist nationalism is in relation with the principle of secularism, it rejects any kind of sectarian discrimination. It has the quality of eliminating all the problematic areas which



could divide the society, create dilemma and set people against each other. With this aspect, the understanding of Kemalist nationalism rejects the class struggle; it favors national solidarity and social justice. “Kemalism does not accept indifference to social problems, nor does it accept the dismemberment of the national unity by the provocations of class struggle.”

1.13. The case of nationalism is a matter of conscious ideal before it becomes a political struggle. Conscious ideal means a goal or objective based on positive science, scientific methods. In this case, it is necessary to apply positive procedures in propaganda. The possibility limits and orders of the movements must be taken into account. Turks who remained outside Turkey should first deal with cultural issues. As a matter of fact, we have handled the Turkishness case to such a positive extent. We give great importance to the great Turkish history, sources of the Turkish language, its rich dialects and ancient Turkish works. We do not neglect even the language and culture of the Yakut Turks beyond Lake Baikal.” (Atay 1957, Feyziođlu 1984 , Irmak 1984, Atatürkçülük 3.Book 1983).

1.14 It is an undeniable fact that it is not common for communities that speak the same language and are fed from the same historical springs to behave in a way not to support each other in difficult times. Here, unity in language and ideal will provide the benefits that cannot be provided with political unity and hinder the hostile attitudes of the enemies.

1.15. It is obvious that Atatürk, who considered the political aspect of the matter according to the conditions over time and saw the dangers of a political unity, thought of a Turkish unity at least in the cultural area among the Turkish people outside Turkey. Thus, he laid the foundation of institutionalization, which would put this idea of his into practice by establishing the Turkish History and Language Institutions.

2. MAIN OBJECTIVES OF ATATURK'S POLICY FOR TURKISH PEOPLE ABROAD

2.1. The policies run by Atatürk about the Turkish people abroad are based on the principles of realism and commitment to law, full independence, ability to plan the future and reliability, nationalism. Atatürk, who desired that all humanity lived in peace according to the political conditions of that period, never severed his connections with the Turkish people living outside the Turkish geography took steps to strengthen the cultural bonds. The most beautiful example of the policies followed by Atatürk, which is rational and based on the conditions of the day, is the process of Hatay joining the Homeland (Cora 2014, 2016)

2.2. Atatürk believed that our national history and language, which is the basis of our national culture, should be researched and developed in a good way for the continuation of the national existence and integrity of the Turkish nation and the Turkish world. As a matter of fact, he frequently touched on this issue in his speeches within the years before and after the foundation of the Republic. He wanted the studies to be carried out in this field for two goals (Cora 2014)

2.2.1. Enabling national pride and solidarity in Turkey;

2.2.2. The realization of the unity of language and culture in the whole Turkish world.

2.3. In order to achieve these goals, Atatürk had first started to work on Turkish Hearths, which would spread and maintain Turkish pride and consciousness. In a speech "If we want the world to show respect to us, first of all, let us show this respect to our own self and nationality by feeling, thinking, acting with all of our actions and attempts; Let us know that the nations which cannot find their national identity are hunted by other nations. Let's not be friends with those who are hostile to our nationality. Against such, as a Turkish poet said, "I am a Turk and I am your enemy even if I am alone." On the day when we express this truth to our enemies, in our opinion, the day when we consider each individual who look at our goal and future askance as an enemy, the day when we violently break every hand extending towards national identity, and



immediately knock down every obstacle to stand in front of the nation, we will achieve real happiness. And thanks to enlightened, determined, faithful young people like you, we can be sure that we will succeed..." (Atatürk'ün Söylev ve Demeçleri, C. II (1906–1938), 1959, p. 142, 143; Atatürkçülük, Birinci Kitap: Atatürk'ün Görüş ve Direktifleri, Pub. Ankara Genelkurmay Basımevi 1983, p. 59, Kocatürk 2007) said the Great Leader points at the fact that the consciousness of being a nation is the foundation of independence, that the cost of our delay in implementing the idea of nationality is high and that the remotion of the nation from science prepared the ground for the collapse of the Ottoman Empire. In this respect, he states that the necessity of breaking the hands extending towards our national identity and independence comes before everything else (Atatürk'ün Söylev ve Demeçleri, C. II (1906–1938), 1959, p. 142, 143).

2.4. Regarding the Turkish people outside the borders determine with the National Pact, Atatürk said: "First, cultural issues must be handled for the Turkish people outside Turkey. Hence, we have dealt with the Turkishness case to such a positive extent. We give great importance to the sources of the Turkish language, its rich dialects and old Turkish works in the Great Turkish History. We do not neglect even the language and culture of the Yakut Turks beyond Lake Baikal." showing how much he attaches importance to the activities related to language and cultural unity in the Turkish world (Kocatürk 2007, İnan 1995, Doster 2004).

2.5. With his statement "The link between national feeling and national language is very strong. The fact that the national and rich language is the main factor in the development of national feeling. Turkish language is one of the richest languages; as long as this language is used consciously, the Turkish nation who knows how to maintain its country and high independence, must get its language out of the oppression of foreign languages.", he was expressing the importance of the glorious Turkish history which guided humanity in all its periods with the Turkish language, the keystone of our national culture, and that the basic duty of the Republic of Turkey was to increase the value of this treasure (Öner 1999)

2.6. In another speech, he mentions the characteristics of a common language as follows. "One of the most prominent characteristics of nationality is language. The person who says that he/she is from the Turkish nation should definitely speak Turkish before anything else. If a person who does not speak Turkish claims his loyalty to Turkish culture and community, it would not be right to believe it. " (Toros 1939, Vakıf Newspaper, 19.2.1931).

2.7. Even on the most difficult exam-like days when he managed a fight for survival as the leader of Turkishness of exhausted and wounded Turkey, he says: "Gentlemen; there is a great Turkish nation of a hundred million on earth. The seniority of this nation in history is as large and deep as its living space on earth. Turkish history begins with the history of humanity." These words point at the deep and long history of the Turks and show that Atatürk is proud of his nation, which has great qualifications, and that his nation is proud of its long history. For this reason, he established institutions to examine only Turkish people and gave great support to these institutions during the establishment years "(Özdağ 1978).

2.8. In his foreign policy, Atatürk paid as much attention to the Turkish unity, the safety and security of the Turks as possible, and took every opportunity to ensure this. The most obvious example is the Balkan Pact signed with the participation of Turkey, Greece, Yugoslavia and Romania on February 9, 1934 and the Sadabad Pact signed between Turkey, Iran, Iraq and Afghanistan on July 8, 1937. (Atatürk'ün Söylev ve Demeçleri C. 2(1906–1938), 1959, s. 272, 273.).

2.9. Atatürk addressed the members of the Balkan Conference, which was held during the preparatory phase of the Balkan Pact and made in Ankara on October 25, 1931 as follows: "Distinguished Delegates! No matter what social and political approach the Balkan nations exhibit, it should not be forgotten that they have common ancestors from the same blood, close descendants from the Central Asia. Although the masses of



people who came after each other and settled in the Balkans for thousands of years, like the waves through the ways in the north and south of the Black Sea, had various names, they are in fact nothing more than sister tribes coming out of a single cradle and circulating the same blood in their vessels. You see that the Balkan nations can very well be connected with the unbreakable steel rings of the distant and deep past rather than the recent past. We have entered a period which was loosened and even was caused to be forgotten in the past with thousands of human ambitions, religious differences, the offended marks of some historical events..." (Özdağ 1978).

2.10. With these words of Atatürk and the Balkan Pact he established a few years later, we see how Turkish influence was desired to continue in the Balkans. Of course, the basis of this policy was also the idea of providing the security of the Turks among the Balkan nations that had left the Ottoman Empire. It was not difficult for Atatürk to establish the Sadabad Pact for the same purpose, because the Afghan and Iranian leaders deeply admired his great personality. Thus, Iranian Shah Reza Pahlavi and Afghan Emir Amanullah Khan did not hesitate to state Atatürk's influence over them. These leaders have always tried to take Atatürk as an example with the innovations they wanted to make in their own countries where millions of Turks lives.

2.11. Even in the most difficult conditions of the liberation struggle, Atatürk was interested in the future of not only Turkishness but also other Turkish communities. At the time when Ali Fuat Pasha, who was appointed as the ambassador, was sent to Moscow for the purpose of improving relations with the Soviet Union, the statement given by Mustafa Kemal Pasha to the Presidency of the Turkish Grand National Assembly is attention-grabbing. It is seen that Mr. İsmail Suphi from the scientific committee sent to Moscow was sent to Turkestan after a while. The duty of Mr. İsmail Suphi, who reached Bukhara in late July 1921, in line with Atatürk's directives, was to mediate between the Turks of Turkestan for the establishment of the "Turkestan National Union". Professor A. Zeki Velidi Togan, one of the leaders of Turkestan at that time, says in his memoirs about the matter: "In July, Mr. İsmail Suphi Soysallıođlu, a member of Ankara Grand Assembly, came to Bukhara. Officially, he was traveling as a Turkish Deputy supposedly in favor of the Communist Party. In this respect, he had the opportunity to travel freely in Turkestan. He even went to Khiva. But he was appointed by Mustafa Kemal Pasha. While this person was in Bukhara, after meeting me several times, he accepted my request and met the Uzbek and Tajik groups who were competing with each other at that time. He was concerned that the establishment of the Turkestan National Unity, the Joint Committee, had been in a deadlock, and he suggested that the supporters gather one evening. We gathered at Mirza Abdulkadir's house on the evening of July 30. Mr. Ismail Suphi first talked to the parties and proposed them to select me for the presidency of the joint Committee, and his proposal was accepted. He made a nice speech at the evening meeting. He made the same offer. They agreed with alliance (Karakoç 2002, Aydemir 1972).

Osman Kocaođlu, who was once the President of the Republic of Bukhara told his son Timur Kocaođlu "Vast majority of aid sent to Turkey were obtained from Bukhara and Tashkent, there is even Tashkent stamp on a portion of the money." In addition, Raci Çakırgöz, one of the Turkish officers involved in the establishment of the new Bukhara army in Bukhara in those years, declared that he also took charge in counting the golds in the Bukhara treasury and loading a hundred million gold rubles from them into train wagons and sending them to Moscow. However, some of the hundred million golds sent from Bukhara was sent to the Ankara Government by the Russians (Saray 1995, Doster 2004, TBMM Gizli Celse Zabıtları Cilt-I, 1980, s. 154; TBMM Gizli Celse Zabıtları Cilt-I, 1980, s. 154).

3. CONCLUSION:

3.1. As a result of Atatürk's guidance and activities in the field of implementation, after the uncompromising implementation of the principles of realism, commitment to law, full independence, ability to plan the future, reliability and nationalism, which became the basis of the Turkish foreign policy, he appeared as a respected, reliable and strong actor within the Republic of Turkey (Özer 2007).



3.2. The approach of the Turkish World, which was approached as a result of the principles of the foreign policy, to Atatürk and the Republic of Turkey before, during and after the Independence War was based on the principle of mutual trust. In this context, the regions we examined are Caucasus, Central Asia, Crimea, Romania, Bulgaria, Greece, Cyprus, Syria and Iraq, respectively (Sonyel 1986, Turan 1998, Doster 2004, Bagirov 2004, Özer 2007) .

3.3. The unity that Atatürk wants to establish with the Turkish world is a structure that envisages a common attitude and behavior rising on the basis of common language, culture and history and is aware that a political union is impossible within the conditions of the period (Özer 2007, Karabekir 2008, Çetiřli 1991, Şimşir 1996)

3.4. In the periods before the War of Independence when the idea regarding that the fate of the nation should be dominated by the ambition and determination of the nation took root across the country, and on the days when the worldwide propaganda suggesting that Turkishness came to an end and became meaningless were made, The Turks from Azerbaijan and Central Asia did not stop giving support and gave more strength to the Anatolian Turks (Cora 2014)

3.5. In addition to all these supports, the fact that the work area of the delegation, which is included in the staff of the Moscow Embassy with the name of science committee to be opened, and the duties given for the South Azerbaijani Turkishness in the instruction set to Azerbaijani Embassy should be described as activities for keeping the relationships alive, developing common ideas and attitudes and creating a culture at that time (Özer 2007).

3.6. Until 1928, the Caucasus and Central Asian Turkish communities used the Latin alphabet as their written language. The Cyrillic alphabet took the place of the Latin alphabet after the language revolution that started in Anatolia in that year. When the reasons for this are investigated, it will be seen that Russia saw the efforts to establish a language, opinion and cultural unity between these regions, which it considered as a living space, and Anatolia and took various measures to prevent it. The resulting picture reveals how correct this step was for Russia. The fact that the common language used at the summit of the leaders of Turkish-speaking communities was Russian is strengthens this claim (Şimşir 1993, Şimşir 1996, Doster 2004, Öztürk 2005).

3.7. During the most depressing days of the Turkish Independence War, the Anatolian Turks, who could not remain indifferent to the call for help rising from the opposite coast of the Black Sea, extended their helping hands to their brothers in Crimea; they sent tons of supplies by means of ships to help with hunger. Attempts were made to protect orphaned children living in hunger and misery, but this proposal was rejected by the Bolshevik Government. The bonds of affection set in this period were never broken and the Anatolian love in the hearts of the Crimean Turks never came to an end (Saray1995, Özer 2007, Öztürk 2005, Gürel 1992, İřyar 2004).

3.8. We can see a similar situation in the relations established with the Turks living in Romania and Moldova in the days when the arrangements in social life after the Independence War spread over the homeland. This time, the event took place in the form of eliminating cultural hunger rather than physical hunger. As a result of agreements with relevant countries, teachers were sent to the region to give Turkish courses which were included in the curricula of the countries and the helping educational materials such as notebooks and books were provided by the Republic of Turkey. The fact that people who are fed by their mother tongue will not lose their identities is clearly seen from the present situation of people who are educated in this way.



3.9. Since the collapse of the Eastern Bloc in the 1990s, the Turks of Bulgaria had the opportunity to have a say in the fate of the country in which they lived. Supporting their countries' target for membership to the European Union with all their strengths, our cognates live as free and equal individuals in their homeland with the votes they vote for the party, which is the partner of the government today. When we look back, we see that the foundations of this structure were laid during the days when M. Kemal was the military attaché of Sofia. Policies based on bilateral relations when he was a military attaché enabled Stamboliyski's Government to give the rights and freedoms to help the Turks of the country live as equal and civilized citizens (Özer 2007, Saray1995)

3.10. In the Independence War, in agreement with the colonialist states, the fight was held against the Greek State, which wanted to continue its expansion also in this period, which it had maintained against the Ottoman Empire since 1830. The experiences in this period, when Anatolia was a place of fire, children were fatherless, mothers were sonless and the Turks were left landless, eliminated the possibility for Greeks who lived in Anatolia and for Turks who lived in Greece to maintain their lives in the lands where they were born and love and tolerance were replaced by grudge and hatred. The population exchange started in this environment and its scope can be seen as a step for future. While Anatolia was Turkified through population exchange, it was ensured that the Greeks from Istanbul continued to live on the territory of Western Thrace Turks. Steps were taken to ensure that the Turkish texture in Western Thrace remains intact, they were educated in their mother tongue (Özer 2007. Sonyel 1986, Turan 1998).

3.11. It cannot be overlooked that the measures tried to be taken at that time were beneficial in the survival of our cognates, who Greece try to name as Muslim Greeks today, to date without losing their identities. Between 1923 and 1938, when Atatürk was influential in Turkish Foreign Policy, Turkish-Greek relations were established on a solid basis and relations were maintained on the basis of mutual trust and respect. As a result of this policy, Greek Prime Minister Venizelos, one of the two nations that were hostile to each other a few years ago, proposed the Turkish President as a candidate for the Nobel Peace Prize in a letter he wrote to the related committee (Köni 1981, Akşin 1991, Özer 2007, Akaslan 1995)

3.12. Another Turkish community that Atatürk did not neglect to deal with is the Turkish Cypriots. The island of Cyprus is a Turkish territory on which England is temporarily based but annexed with various excuses. In addition to its strategic location, the main reason why it is of prime importance for us is that over 300000 Turks live there. To enable this community to live and think like a Turk was the first goal of Atatürk. Atatürk supported the newspapers which were published in Turkish, especially the Söz newspaper, and enabled Turkish, which is our language flag, to have an echo in Cyprus; thanks to the organization of various newspapers, he aimed at creating common days of pride. If we can say that Cyprus is Turkish today, it is because of the steps taken in that period (Cora 2014, Özer 2007).

3.13. All the areas of problem, which stand in front of Turkey today, were addressed in the past, disposals were made and the right was obtained to have a say. Activities were performed in relation with the north of the Hatay-Mosul line, where the Turks live intensively in the Middle East, being one of these areas, and a solution was reached in accordance with the conditions of the period. It is known by everyone that the lands in question were accepted within the borders of the National Pact because of their invasion by hostile states after the Armistice of Moudros.

3.14. Thus, the struggle of Mr. Özdemir, who was famous for the efficacy he exhibited during the defense of Antep after the decision was made on the solution of the problem between Britain and Turkey regarding the drawing the Iraqi border in Lausanne Conference, and his platoon with British people in the region of Mosul-Kirkuk can be the topic of a separate investigation. Mr. Özdemir's forces withdrew and their



activities failed due to reasons such as the limitation of logistical means of this platoon as a result of various political games and the start of Sheikh Said Rebellion (Feyziođlu 1995, Özer 2007)

3.15. While the situation was proceeding in this way on the east side of the above-mentioned line; the process was followed until the situation settled on solid ground on the west side; organization was enabled in the region and considering the world conjuncture in the 1930s, the efforts to bring Hatay in the homeland were accelerated. The interest of the public opinion in the problem was tried to be kept alive, the negative attitude of the local people towards the states of Syria and France was used as an advantage and adhesion to Turkey was ensured following the decentralization and independent state efforts as a result of the protests, demonstrations and other activities (Sonyel 1986, Turan 1998, Özer 2007).

3.16. Ensuring the welfare, peace and safety of the Turks living outside Turkey is the keystone of the policy implemented. These communities contributed to the respectability of the young Republic of Turkey in the international community thanks to their positive effects on the governments of the countries they lived in after the war as well as the contributions they made during the Independence War. During the war, the material aids and spiritual supports from the Turks living in Central Asia were delivered through Bolshevik Russia; this situation contributed to the development of the relations established with Russia on a solid ground. Similarly, the relations managed by Sefer Abilov, Ankara Ambassador of Azerbaijan, with the title of Transcaucasia Ambassador, made significant contributions to the winning of the war by the armies of the Grand National Assembly of Turkey.

3.17. In this period, the viewpoint of the Turkish Government on the Turkish People Abroad is completely culture, language and history-focused and these policies, which did not target a political union, did not meet with a reaction in the states hosting Turks in their counties; on the contrary, these policies encouraged them to establish relations based on mutual trust and friendship with the Republic of Turkey developing in the region.

3.18. The Sadabad Pact, a ground where these relations emerged concretely, was a defense union established by the states gathering together as a result of their common threat perceptions. It is seen that the Turkish existence in all countries, which were the parties of the pact, is a common ground uniting these countries not separating them. Since the existence of a state which has an objective of establishing a political union with the close groups living in these countries while creating a defense union with its neighbors is not reasonable in the world, it is an undeniable truth that the young Republic, which accepts the stabilization in the region as the basic defense principle, sees the Turks living in these countries as a lever for establishing relations based on solid grounds. This policy followed does not include one-sided gain; the strong relations that the Republic of Turkey established with these countries were used to take the steps that would provide Turkish communities with opportunities to live their languages and cultures not to leave them alone with the relevant countries (Kocatürk 2007, Özer 2007)

3.19. When we look at the countries where the Balkan Entente was signed, we can encounter the same scene. It should not be forgotten that no state exhibits maltreatment against their citizens of the origin with its ally, it accepts these people as an equal and free citizen unless they threaten its own existence and acts accordingly. Between 1923 and 1938, Greece and Bulgaria looked after the fundamental rights and freedoms of the Turks living in their countries and did not separate them from their own people. In Romania, there were Turkish lessons in schools until the end of the Second World War.

3.20. The situation, which has today emerged as a result of the deterioration of our relations with all our neighbors over time, reveals the rightness of the policies of that period. The groups looking for regional salvation solutions against the occupying forces during the Independence War gathered together under single



roof. That single roof was first called as the Representative Committee (“Heyeti Temsiliye”) and then TGNA (TBMM). The nation, which banded together, won its life and death struggle and proved that it would freely and independently live on these lands forever. The state established within the national boundaries followed the strategy of defending itself from inside by making defense cooperation rather than protecting itself from its boundaries; for this, the Ottoman Empire made agreements with the states, which it lived brotherly with but then encounter them as enemies, within the framework of the current conditions without living in the past. The Balkan Entente and the Sadabad Pact are the products of this strategic view. The basic supporters of this strategic view are the Turks living in the party countries. This thought was predicting the protection of their identities and homelands even if from a distance and in this way, before the Second World War the peace was enabled first “at home” and then “in the world” (Şimşek 2000, Özer 2007, Cora 2016)

3.21. The most important step that we need to take immediately in the light of the emerging developments is to establish a policy with the surrounding countries based on mutual trust and far from threatening, compelling and misunderstanding; to try to unite on the ground of common culture, common language and common history. The main element we need to ensure this is the Turkish communities living in the region (Cora 2017).

3.22. While the Russian Federation, the heir of the Soviet Union, can solve all the disputes with the Central Asian countries and bring its relations to the desired level thanks to its seventy-year history; we are becoming increasingly distant from our brothers and cannot even meet at the minimum commons. We cannot enhance our relations with Ukraine, Moldova and Romania on the ground of the Turks living in these countries; and cannot realize that the Western Thrace Turks are our common wealth with Greece. Today, we experience similar problems with Iraq and deepen the crisis even more. We want to be the strong, influential and leading country in the region, but we cannot solve the problems among ourselves, we look for regional salvation solutions, we cannot prevent the conflicts between institutions, we exhibit a divided structure and transfer the solution of the problem to other countries. Moreover, we behave like this even if we know that these countries maintain their existence thanks to the same game throughout history (Erođlu 1981, Kocatürk 2007, Özer 2007).

3.23. As a result, if the today’s Turkey wants to maintain its existence, it has to take action to implement all phases of the struggle that Mustafa Kemal Pasha started in Samsun on May 19. Only in this way, Turkey can again become a paragon of balance and stability that emerged in 1930s. If we become aware of our power and abilities and use these in an effective and controlled way, nothing can prevent us from achieving the contemporary civilization level.

REFERENCES

1. Atatürk M. K. (1981). Nutuk, Genelkurmay Basımevi, Ankara, s.323
2. Atatürkçülük Üçüncü Kitap, Atatürkçü Düşünce Sistemi, Ankara 1983, s. 40-41.
3. Akarslan Mediha (1995). Milli Mücadele Dönemi Türk Dış Politikası ve Atatürk; Arion Kitapevi, İst, s. 133
4. Akşin Aptülahat (1991). Atatürk'ün Dış Politika İlkeleri Ve Diplomasisi, Türk Tarih Kurumu Yayınları, Ankara, s. 42
5. Atay Fatih Altay (1957), Geriden Bakınca, Dünya gazetesi, 24 Kasım 1957
6. Aydemir Şevket Süreyya (1972), Enver Paşa: Makedonya'dan Orta Asya'ya; Cilt 3, Remzi Kitapevi, İstanbul, s. 455, 456
7. Bagirov, A (2004) Yoldaşların ateşle imtihanı. Ürün yayınları, 2004, Cilt I, s.15.
8. Bozkurt Mahmut Esat (1955). Yakınlarından Hatıralar, 1955, s. 95;
9. Cora Ali N. (2004). Birleşik Türk Devletleri”, Q Matris, İstanbul, s.67-69



10. Cora Ali N. (2014). Atatürk'cü Düşünce sistemi, Amazon com, ABD, s.365-369
11. Cora Ali N. (2014). Türk Birleşik Devletleri, Amazon com, ABD, s.36-41
12. Cora Ali N. (2014). Türkçülüğün Esasları, Amazon com , s.188
13. Cora Ali N. (2014). Tarih Türklerle Başlar, 2014, Amazon com, s. 247-251
14. Çora H. (2016) "Leadership and its influence on a Healthy Corporate Culture" TURAN-CSR International Scientific Peer-Reviewed and Refereed Journal; ISSN: 1308-8041, e-ISSN: 1309-4033; Volume: 8/SUMMER, Issue: 31 p. 160
15. Çora H., (2017) "Strategic Perspective In Millennium Companies" TURAN-CSR International Scientific Peer-Reviewed and Refereed Journal; ISSN: 1308-8041, e-ISSN: 1309-4033; Volume: 11/SPRING, Issue: 41 pp. 335-346
16. Cora Ali N. (2016). Leadership and Atatürk - Turan Sam - Summer 2016 - 150-159.pdf
17. Cora Ali N., Cora Hakan (2016). Turk Ulkusu - Turkish Idealism -Turan Sam 2016 Spring 119-125
18. Demir Ali F. (2003), Türk Dış Politikası Perspektifinden Güney Kafkasya, Bağlam Yayınları, İstanbul, s.42
19. Doster Barış (2004). Atatürk Türk Dünyası ve Mazlum Milletler, Toplumsal Dönüşüm Yayınları, İstanbul, s157,171,223,225
20. Eroğlu Hamza (1981). Atatürkçülük, Olgaç Matbaası, Ankara s.85
21. Feyzioğlu Turhan (1987). Atatürkçü Türk milliyetçiliği, Atatürk Araştırma Merkezi, Ankara, s.380-382
22. Feyzioğlu Turan (1995). Atatürk Yolu, Atatürk Araştırmaları Merkezi, Ankara, s.56
23. Gürel Şükrü S. (1992), Karabağ Sorunu Üzerine Bir Not, AÜSBF Dergisi, Prof. Dr. Gündüz Ökçün'e Armağan, C. 47, Sayı 1-2, Ocak-Haziran 1992, s.183.
24. İrmak Sadi (1984). Atatürk, Bir Çağın Açılışı , İnkilap Yayımevi İstanbul, s. 38.
25. İnan Afet, (1977). Türkiye Cumhuriyeti ve Türk Devrimi; TTK Basımevi, Ankara
26. İnan Afet, (1984). Atatürk Hakkında Hatıralar ve Belgeler, 4. Basım, TTK Basımevi, Ankara, 1984 s.17
27. İnan Afet, (1988). Medeni Bilgiler ve M. Kemal Atatürk'ün El Yazılan; TTK Yayını, Ankara,
28. İnan Afet, (1999). M. Kemal Atatürk'ten Yazdıklarım, Yeni gün Haber Ajansı Basın ve Yayıncılık A.Ş., Aralık s.115
29. İşyar Ömer G. (2004). Sovyet-Rus Dış Politikaları ve Karabağ Sorunu, Alfa Yayınları, İstanbul s. 361.
30. Karakoç Ercan (2002), Atatürk'ün Dış Türkler Politikası, IQ Kültür Sanat Yayıncılık, İstanbul, s. 40-41
31. Karabekir Kazım, (2016). İstiklal Harbimiz, Yapı Kredi yayınları, İstanbul
32. Kocatürk Utkan, Borak Sadi (1972). Atatürk'ün Söylev ve Demeçleri, cilt V, Ankara. s. 114
33. Kocatürk Utkan (2007). Atatürk'ün Fikir ve Düşünceleri, İstanbul, s.152,173.
34. Köni Hasan (1981). Türkiye'nin Batı İle İlişkileri, Atatürk'ün Dış Politikası Sempozyumu, Ankara , Türk Atlantik Antlaşması Derneği Yayını, s. 2,17
35. Millet Dergisi, Sayı: 116, 1948, s. 10-11
36. Öner Mustafa (1999), "Türkiye Cumhuriyeti'nin Dil Politikaları Üzerine Bir Değerlendirme" Atatürk'ün Harf Devrimi Ve Türk Dünyasına Yansımaları Sempozyumu; Kafkasya ve Orta Asya Ülkeleri Uygulama ve Araştırma Merkezi Yayınları Trabzon, s.14,15
37. Özer Cem (2007).Atatürk'ün Türk Dünyası ile ilişkileri, Yüksek Lisans tezi, Ankara Üniversitesi Türk İnkilap tarihi Enstitüsü, Ankara s, 168-173
38. Özdağ M. (1978). "Türk Devrimi ve Atatürk," Makaleler (Atatürkçülük ve Devrimler) 1. Kitap; Atatürk Üniversitesi Yayınları, Ankara s. 107
39. Öztürk Mustafa (2005), Atatürk Dönemi'nde Türkiye'nin Kafkasya Politikası, Hacettepe Üniversitesi Atatürk İlkeleri Ve İnkılâp Tarihi Enstitüsü Bilim Uzmanlığı Tezi, Ankara 2005, s.108,134-135
40. Saray Mehmet (1995), Atatürk ve Türk Dünyası, TTK Yayınları, Ankara, s. 3,35-37
41. Sonyel Salahi R. (1986), Türk Kurtuluş Savaşı ve Dış Politika Cilt 2; TTK Yayınları, Ankara, s.59



<http://www.turansam.org>

TURAN-SAM: TURAN Stratejik Arařtırmalar Merkezi * TURAN-CSR: TURAN Center for Strategic Researches

TURAN-SAM Uluslararası Bilimsel Hakemli Dergisi; p-ISSN: 1308-8041, e-ISSN: 1309-4033; Yıl: 2019; Ay: Eylül; Cilt: 11/YAZ, Sayı: 43

TURAN-CSR International Scientific, Peer-Reviewed and Refereed Journal; ISSN: 1308-8041, e-ISSN: 1309-4033; Year: 2019; Month: September; Volume: 11/SUMMER, Issue: 43

DOI: <http://dx.doi.org/10.15189/1308-8041>

42. Şimşir Bilal N. (1993), Atatürk ve Yabancı Devlet Başkanları, Ankara, Türk Tarih Kurumu Yayınları, s.397- 399;
43. Şimşir Bilal N. (1996), Bizim Diplomatlar, bilgi yayınevi 1996 s.77
44. Şimşek H, (2000). Türk Kültürü; Harp Akademileri Basımevi, İstanbul s. 1;
45. Toros Taha (1939). Atatürk'ün Adana Seyahatleri, Seyhan Basımevi, Adana, 1939 s. 39
46. Turan Şerafettin (1998), Türk Devrim Tarihi, 2. Kitap, 2. bs., Ankara, Bilgi Yayınevi, s. 194
47. Unat F.R. (1963), Ne Mutlu Türküm Diyene, Türk Dili Dergisi, Sayı: 146, Kasım 1963, s. 77-78
48. Vakit gazetesi, 19.2.1931
49. TBMM Gizli Celse Zabıtları Cilt-I, 1980, s. 154; TBMM Gizli Celse Zabıtları Cilt-I, 1980, s. 154
50. Yılmazçelik İ.(1994). Atatürk'ün Dış Türkler Politikası ve Dış Türkler, Türk Dünyası Tarih Dergisi, C. 8, No: 89, Mayıs 1994, s. 35, 37



http://www.turansam.org

TURAN-SAM: TURAN Stratejik Arařtırmalar Merkezi * TURAN-CSR: TURAN Center for Strategic Researches

TURAN-SAM Uluslararası Bilimsel Hakemli Dergisi; p-ISSN: 1308-8041, e-ISSN: 1309-4033; Yıl: 2019; Ay: Eylül; Cilt: 11/YAZ, Sayı: 43

TURAN-CSR International Scientific, Peer-Reviewed and Refereed Journal; ISSN: 1308-8041, e-ISSN: 1309-4033; Year: 2019; Month: September; Volume: 11/SUMMER, Issue: 43

DOI: http://dx.doi.org/10.15189/1308-8041

(38)

Doç. Dr. Ensar YILMAZ³³⁶

DEMOKRAT PARTİ ve YEREL SEÇİMLER DEMOCRATE PARTY and LOCAL ELECTIONS

ÖZ

Demokrat Parti, kuruluşundan (7 Ocak 1946) mahkeme kararıyla kapatılışına (29 Eylül 1960) kadar üç dönem diye tasnif edilebilecek yerel seçim sürecinin temel aktörlerinden biri oldu. Bu dönemler 1946/1947 dönemi, 1950 dönemi, 1954/1955 dönemidir. Bu dönemlerde yerel seçimler üç farklı kategoride ve farklı tarihlerde yapılmaktaydı. Bu kategoriler; Belediye Meclis Üyeleri Seçimleri, İl Genel Meclis Üyeleri Seçimleri ve Muhtarlık Seçimleridir. Muhtarlık seçimleri de kendi içinde Köy Muhtarları ve İhtiyar Heyeti Seçimleri ile Mahalle Muhtarları ve İhtiyar Heyeti Seçimleri olmak üzere ikiye ayrılıyor ve bazen aynı tarihte bazen farklı tarihlerde yapılabiliyordu.

Demokrat Parti 1946/1947 dönemindeki yerel seçimlere muhalefet partisi olarak katıldı. Bu dönemde yapılan dört yerel seçimden ikisini boykot edip seçimlere katılmadı. 1950 dönemindeki yerel seçimlerde iktidar partisiydi ve başarılı sonuçlar elde etti. 1954/1955 dönemindeki yerel seçimlere de iktidarda olmanın avantajıyla girdi ve başarılı oldu.

Anahtar Kelimeler: Yerel seçimler, Demokrat Parti, 1946/1947 dönemi, 1950 dönemi, 1954/1955 dönemi.

ABSTRACT

Since its establishment (7 Ocak 1946) to its demolition by the court order, Democratical Party had been one of the main actors of the local elections which can be classified into three epochs. These epochs are namely: 1946/1947 epoch, 1950 epoch and 1954/1955 epoch. During these times local elections were held in three different categories and on different dates. These categories are; Municipality board membership elections, City General Board Membership Elections and Mukhtarship Elections. Mukhtarship Elections were categorised in itself as Village Mukhtars with Elders Council Elections and District Mukhtars and Elders Council. Sometimes the elections for the mukhtarship would be held on the same dates and sometimes on different dates.

On the epoch of 1946/1947 Democratical Party, participated the local elections as opposition party but twice boycotted and refused to join the local elections which were held on the epoch. On the epoch of 1950 local elections Democratical Party was the ruling party and got successful outcomes. Democratical Party participated the local elections of 1954/1955 epoch, with the advantage of being the ruling party and achieved successful results.

Keywords: Local elections, Democratical Party, 1946/1947 epoch, 1950 epoch, 1954/1955 epoch.

³³⁶ Doç. Dr., İstanbul Medeniyet Üniversitesi Sağlık Bilimleri Fakültesi Sosyal Hizmet Bölümü; İstanbul/TÜRKİYE; E-posta: ensaryilmaz24@gmail.com;



GİRİŞ

Demokrat Parti 7 Ocak 1946'da kurulduktan sonra 26 Mayıs 1946'da Belediye Meclis Üyeleri Seçimleri, 1 Eylül 1946'da İl Genel Meclis Seçimleri, Şubat 1947'de Köy Muhtarları ve İhtiyar Heyeti Seçimleri ve 30 Mayıs 1947 Mahalle Muhtarları ve İhtiyar Heyeti Seçimleri ile karşılaştı. Demokrat Parti bu seçimlerden belediye meclis üyeleri seçimleri ile mahalle muhtarları seçimlerini boykot ederek seçime katılmadı.

Demokrat Parti, genel milletvekili seçimleri ve katıldığı yerel seçim tecrübelerinden sonra ülke genelinde örgütlenmesini de tamamlayarak 1950 seçimlerine daha hazırlıklı katıldı. 1950'de genel milletvekili seçimlerinde kazandığı başarı DP'yi iktidara taşıdı. Böylece 1950'deki yerel seçimler DP'li hükümetlerin işbaşında olduğu dönemde yapıldı.

Demokrat Parti, 1954 Genel Milletvekili Seçimlerinden de gücünü artırarak çıktı. Dolayısıyla 1954/1955 yıllarında yapılan yerel seçimlere iktidarda olmanın avantajıyla girdi.

Bu dönemlerde yerel seçimler üç farklı kategoride ve farklı tarihlerde yapılmaktaydı. Bu kategoriler; Belediye Meclis Üyeleri Seçimleri, İl Genel Meclis Üyeleri Seçimleri ve Muhtarlık Seçimleridir. Muhtarlık seçimleri de kendi içinde Köy Muhtarları ve İhtiyar Heyeti Seçimleri ile Mahalle Muhtarları ve İhtiyar Heyeti Seçimleri olmak üzere ikiye ayrılıyor ve bazen aynı tarihte bazen farklı tarihlerde yapılabiliyordu.

1960 yılında mahkeme kararıyla kapatılana kadar DP, üç dönem diye tasnif edilebilecek yerel seçim sürecinin temel aktörlerinden biri oldu. Bu dönemler 1946/1947 dönemi, 1950 dönemi, 1954/1955 dönemidir.

1. 1946/1947 YEREL SEÇİMLERİ

26 Nisan'da, CHP Parti Grubunda, normal olarak eylülde yapılması gereken belediye seçimlerinin Mayıs'ta yapılması karar altına alındı. Karar 450 oya karşı 3 muhalif oyla alındı (Erer, 1966: 254). Bu karar, 27 Nisanda gazetelerde yayınlandı. Böylece kararın yayınladığı tarihte seçimlere ancak 3 gün vardı (Bayar, 1969: 53).

Bu seçimin en önemli özelliği, çok partili dönemin ilk yerel seçimi olmasıdır. TBMM'ye sevk edilen tasarı, Belediye Kanunu'nun seçimlere ilişkin hükümlerinde bazı değişiklikler yapılmasını da içeriyordu. Söz konusu tasarı 29 Nisan 1946'da TBMM'de müzakeresi sırasında ciddi tartışmalar oldu. Demokrat Parti, hem Belediye hem de milletvekili seçimlerinin öne alınmasına karşı olduğunu bildirdi. TBMM'de 29 Nisanda başlayan görüşmeler, aynı gün sonuçlandı ve tasarı kanunlaştı. 26 Mayıs 1946'da yapılacak olan Belediye seçimlerinde yeni kanun uygulanacaktı (Tuncer, 2008; 49).

Yeni tasarinın Büyük Meclis tarafından kabulü halinde, seçim devresi bu defa, 1 Mayıs'ta başlayacak ve süre 30 güne indirileceği için, oylar Mayısın 30'uncu günü verilecekti. Yeni tasarı oy vermenin bir günde bitirilmesini yani 30 Mayıs günü tamamlanmış olmasını da sağlayacaktı (Ulus, 29.04. 1946).

Belediye seçimlerinin yaklaşık dört ay öne alınması, henüz beş aylık bir muhalefet durumundaki DP tarafından tepkiyle karşılandı ve Demokrat Parti tarafından 13 Mayıs 1946 tarihinde yayınlanan bir genelgede, "iktidarın erken seçim yapılması için öne sürdüğü bahanelerin" tutarlı olmadığı savunuldu (Albayrak, 2004: 82).

Bildiride; Cumhurbaşkanı İnönü'nün, TBMM'nin açış konuşmasında, seçimlerin 1947 yılında yapılacağını açıkladığı anımsatılarak, aşağıda açıklanan nedenlerle, DP'nin belediye seçimlerine katılmayacağı savunuldu.

"1- Millî iradenin gereği gibi tecellisini engelleyen hükümler kaldırılmadan seçimlere gidilmiş olması,
2. Seçimlerin öne alınmasıyla güdülen maksadın, partilerin teşkilatlanması için kısa bir zaman dahi bırakılmaması,

3. Yazı, söz, toplanma ve cemiyet kurma gibi vatandaşın siyasî hakları yeteri kadar teminat altına alınmadan, rey ve seçim serbestisinden bahsetmenin zor olacağı,

4. Cumhurbaşkanının CHP Genel Başkanı olması yüzünden, tarafsız davranamayacağı, bu nedenle Cumhurbaşkanlığı ile CHP Genel Başkanlığının ayrılması gerektiği" (Albayrak, 2004: 83).



CHP belediye meclisi seçimlerini Mayıs ayına alma hedefini gerçekleştirmiş, seçim süresini 50 günden 30 güne düşürerek seçimleri üç ay öne almıştı. Hükümet bu öneriyi yasalaştırarak seçim hazırlıklarını hızla başlatmış ve seçimler bir günde tamamlanacak biçimde yapılmıştı.

Ancak seçimler DP tarafından boykot edildi. DP, katılmadığı bu seçimleri "dikkatle izleyip usulsüzlükleri, baskıları, millet adına protesto etmiş, seçimlerden bir ay sonra 'Belediye Seçimlerinde Müdahale, Tazyik ve Yolsuzluklara Ait Vesikalar' adlı bir broşür yayınladı (Eroğul, 2003: 36).

DP'nin boykot ettiği belediye seçimlerine, CHP ve MKP (Millî Kalkınma Partisi) katıldı. Ancak daha seçimler sonuçlanmadan, bu seçimlerde yolsuzluk yapıldığını ileri süren MKP, seçim günü öğleden sonra yayınladığı bir bildiri ile seçimlerden çekildiğini açıkladı (Toker, 1990: 154). Böylelikle iktidar partisi belediye seçimlerinde tek parti olarak kaldı (Albayrak, 2004: 83).

26 Mayıs'ta alınan belediye seçimi neticelerine göre, iştirak %48-50 arasında olmuş ve bütün memlekette tek başına seçimlere katılan CHP adayları, bazı yerlerde de bağımsızlar kazandı (Erer, 1966: 265).

21 Temmuz 1946'da yapılan milletvekili genel seçimleri üzerindeki tartışmalar bitmeden, İl Genel Meclisi seçimleri gündeme geldi. Milletvekili seçiminden yalnızca 40 gün sonra 1 Eylül 1946'da Vilayet Umumi Meclisi (İl Genel Meclisi) seçimleri yapıldı (Tuncer, 2010: 19).

21 Temmuz seçimleri gibi bu seçim de büyük tartışmalara yol açtı. Demokrat Parti, usulsüzlük yapıyor gerekçesiyle 56 ilçede seçimden çekildi. Sonra da itirazların ardı arkası kesilmedi. Üç ay sonra dahi Mecliste, bir sözlü soru dolayısıyla hala bu seçimin tartışması yapılıyordu. En önemli şikâyetler, köylerde jandarma baskısı ile yapılan oylamalardan geldi.

DP Kayseri Milletvekili Fikri Apaydın'ın 'İl Genel Meclisleri seçimi münasebetiyle idare amir ve memurlarıyla jandarma tarafından yurttaşlara yapılan cebir ve tazyik hakkında ne düşünüldüğüne dair sorusu' 13 Kasım 1946 gününde Meclis gündemine gelmiş ve bu vesileyle konu Mecliste tartışılmıştır (Tuncer, 2010: 19).

Meclis görüşmelerinde İçişleri Bakanı Şükrü Sökmensüer iddiaları yanıtlarken seçimlere katılma oranlarıyla ilgili bilgiler de vermiştir. Bu bağlamda il genel meclis üyeleri seçimi için tespit olunan nüfus miktarı özel kanunlara bağlı İstanbul merkezi ve Tunceli nüfusu hariç 17 milyon 275 bin 469'dur. Bu miktardan seçim hakkına haiz olan 4 milyon 204 bin 331 kadın, 3 milyon 362 bin 216'sı erkek olmak üzere 8 milyon 64 bin 366'dır. Bunlardan 2.362.316 kadın, 2.518.702'si erkek olmak üzere 4.888.925'i oylarını kullanmıştır (Tuncer, 2010: 20).

Bazı yerlerde siyasi partilerin halkın seçime katılmaması için yaptıkları propaganda ve bu bağlamda DP'nin 56 ilçede seçime katılmaması seçime katılım oranlarının düşmesine neden olmuştur. İçişleri Bakanı bütün olumsuzluklara rağmen %60,5 gibi bir katılım oranına ulaşılmasının küçümsenmeyecek bir sonuç olduğunu söylemiştir (Tuncer, 2010: 20).

1947 yılında iki ayrı muhtar seçimi yapıldı. 1947 yılı Şubat ayında Köy Muhtarları ve İhtiyar Meclisleri seçimi ve 30 Mayıs 1947'de Mahalle Muhtarları ve İhtiyar Meclisleri seçimi. DP bu seçimlerden ilkinde katılmış, diğerine katılmamıştır (Tuncer, 2010: 32).

DP daha önce aldığı karar gereğince, 30 Mayıs 1947'de yapılan muhtar seçimlerine katılmadı. Demokratlar yalnızca Çorum ilinde seçimlere katıldılar. Ancak burada da oyların çoğunun CHP'ye verildiğini anlayınca, baskı yapıldığını ileri sürerek, bu seçimden de çekildiler (Ulus 31.05.1947).

Muhtar seçimlerinde İçişleri Bakanlığı'na; 59 ilden 184 seçime "hile ve fesat karıştırıldığı" yolunda şikâyet geldi. Bu şikâyetlerden 40'ı CHP, 112'si DP ve 32'si de bağımsızlar tarafından yapıldı. Seçimlerde 38 ilin 79 köyünde çıkan olaylarda, 7 kişi ölmüş ve 167 yaralama olayının yanı sıra, 56'sı kavgaya, hakaret ve muzır propaganda olmak üzere, 230 olay meydana gelmişti.

Bakanlığın yaptığı açıklamaya göre; olayların % 30'unu CHP'lilerin; %75'ini DP'lilerin ve % 13'ünü de bağımsızların çıkardığı iddia edildi.

Bu denli gergin bir hava içinde geçen seçimlerin, resmi sonuçlarına göre; 63 ilin 34.098 köyünden, 31.000 köyde CHP; 1.328 köyde DP; 1.869 köyde de bağımsızlar ve 1 köyde de Çiftçi Partisi adayı kazandı. Bu sonuçlara göre; köy muhtarlıklarının % 91'ini CHP; % 4'ünü DP ve % 5'ini de bağımsızlar elde ettiler (Ulus, 25.04.1947).



DP Genel Başkanı Bayar, yayınladığı bir bildiri ile çok partili sisteme geçilmesinden sonra yapılan bu dördüncü seçimlerde; "Halk Partisi'nin ne pahasına olursa olsun, iktidarı bırakmamak peşinde olduğunu..." belirterek, muhtar seçimlerine hile karıştırıldığını, memurların ve Jandarmanın seçimlere müdahale ettiğini, birçok yerlerde sandıklara oy pusulalarının daha önceden yerleştirildiğini öne sürmüştür (Albayrak, 2004: 114).

Falih Rıfki da, bu gazetede "Son Seçimler Üzerine" yazısında, seçime katılma oranlarının büyük merkezlerde % 30 ile % 40; orta ve küçük merkezlerde ise, % 70'e çıktığını belirterek, "DP'nin bu sefer de seçim sabotajı yapmış olmasından esef." duyduğunu yazdı (Ulus, 02.06.1947).

Köy yönetimi seçimlerinde parti unsuru, ilk kez 1947 yılında devreye girmiştir. Dört yılda bir yapılmakta olan köy muhtar ve ihtiyar meclisi seçimi, Köy Yasası'na göre, çok ufak ve yakın köyler birleşerek bir tek muhtar seçtikleri için 40.000 küsur köyün muhtar seçiminde 34.055 muhtar seçilmiştir (Ulus, 02.04.1947).

İl genel meclisi, belediye meclisi ve köy seçimlerinden sonra, 30 Mayıs 1947'de mahalle muhtarlığı seçimi yapılmıştır; ama DP bu seçimleri boykot ederek katılmamıştır.

2. 1950 YEREL SEÇİMLERİ

DP'nin iktidara gelmesinden hemen sonra yerel seçimler gündeme geldi. Bu bağlamda;

- 13 Ağustos 1950'de Mahalle ve Köy Muhtarlıkları seçimleri,

- 3 Eylül 1950'de Belediye Meclisi seçimleri

- 15 Ekim 1950'de İl Genel Meclisi seçimleri yapılmıştır (Tuncer, 2011: 145).

Köy ve mahalle muhtarlığı seçimleri daha önceki dönemlerde olduğu gibi ayrı ayrı yapılmamıştı. Buna ek olarak yapılan ihtiyar heyeti seçimleri de eş zamanlıdır. Üç ayrı seçim yapılmasına rağmen tek sonuç açıklandığından seçim sonuçlarını düzenlemek zor olmuş ve uzun zaman almıştır.

Şehirlerde seçmenler bir tek oy pusulası kullanacaklar ve ihtiyar heyetine seçecekleri kişilerin adlarını pusulaya toplu olarak kaydedeceklerdir. Köylerde ise seçmenler 2 oy pusulası atacaktırlar. Birine muhtarın adı, diğerine ihtiyar heyetinin adları yazılacaktır. Belediye hududunda şehir ve kasabalarda sadece bir oy pusulası kullanılacaktır.

13 Ağustos 1950'de köy ve mahallelerde muhtarlık seçimleri yapıldı. Seçime DP, CHP ve MP katıldı. DP 17.393 muhtarlığı, CHP 12.337 muhtarlığı, bağımsızlar 3.171 muhtarlığı, karışık listeler ise 2.451 muhtarlığı kazandı (Tuncer, 2011: 24-25). CHP seçimlerde baskı yapılmasından ve haksızlıklardan yakındı (Turgay-Ahmad, 1976: 74).

Bir önceki belediye meclis üyesi seçimlerine DP katılmamıştı. O nedenle belediyelerin büyük çoğunluğu CHP'liler tarafından yönetilmekteydi. 3 Eylül 1950'de bütün yurttaki belediye meclisi seçimleri yapıldı. Bu dönemde yalnızca belediye meclis üyeleri seçilmekte, belediye başkanları belediye meclislerince seçilmekteydi (Tuncer, 2011: 25).

Belediye meclis seçimlerini 628 belediyeden 560'ını DP kazandı (Tuncer, 2011: 25). Zafer öylesine büyüktü ki Adnan Menderes, kendine özgü üslubuyla: "Türk milleti Halk Partisi'ni 14 Mayıs'ta iktidardan tasfiye etmişti, 3 Eylül'de de muhalefetten tasfiye etti" diyecekti (Eroğul, 2003: 103).

Bu dönemde 40 bin köy, 63 vilayet 640 belediyelik vardır. 15 Ekim 1950'de il genel meclisi seçimleri yapıldı. Demokratlar 55 ilde seçimleri kazandı (Turgay-Ahmad, 1976: 74).

3. 1954/1955 YEREL SEÇİMLERİ

Mahalle ve Köy Muhtarlık seçimlerinin 1953 yılının Mart ayında yenilenmesi gerekiyordu. Ancak bu seçimler ertelenerek 1954 yılının Aralık ayında yapılması kararlaştırıldı. Böylece seçimler 1954 yapılacak milletvekili seçimlerinden sonraya bırakılmış oluyordu (Tuncer, 2011: 145).

1950 yılında yapılmış olan ve 1952 yılında yenilenmesi gereken Mahalle Muhtarlıkları seçimi, çıkarılan kanunla, önce 1953 yılının Şubat ayına, daha sonra 1953 yılının Kasım ayına ve son olarak 1954 yılının Kasım ayına ertelenmiştir. 1950 yılında yapılmış olan ve 1952 yılında yenilenmesi gereken Köy Muhtarlık seçimleri de önce 1953 yılının Kasım ayına, daha sonra 1954 yılının Kasım ayına ertelenmiştir



(Tuncer, 2012; 23).

7 Kasım 1954'te Köy ve Mahalle Muhtarlık Seçimleri yapılmış, seçimlere DP ile CHP katılmış, CMP ile TKP katılmamıştır. Seçimler sonucunda DP 26.669, CHP ise 5.688 muhtarlık kazanmıştır (Tuncer, 2012; 23).

1954 yılında yapılması gereken yerel seçimlerden, Belediye Meclis Seçimleri 19 Kasım 1954 tarih ve 6437 sayılı Kanunla, 1955 yılının Haziran ayının sonuna; İl Genel Meclisi Seçimleri ise 19 Kasım 1954 tarih ve 6438 sayılı Kanunla, 1955 yılının Eylül ayının sonuna ertelenmişti. Meclis müzakereleri sırasında CHP her iki kanuna da muhalif kaldı (Tuncer, 2012; 23).

İl Genel Meclisi Seçimleri 25 Eylül 1955 yapıldı. CHP ve CMP'nin girmediği seçimlerde katılım oranı düşük oldu (Tuncer, 2012; 27).

Belediye seçimleri ise 13 Kasım 1955 tarihinde yapıldı. CHP ile CMP seçime katılmadı. DP 11.768 belediye meclis üyeliğinin 8.784'ünü, Köylü Partisi (KP) 262, Bağımsızlar 2.705 üyelik kazandı. Seçime girmeyen CHP'nin 17 üyelik kazandığı belirtildi (Tuncer, 2012; 27).

İl Genel Meclisi Seçimlerine Demokrat Parti ile Köylü Partisi ve müstakil olarak adaylıklarını koyan bağımsız vatandaşlar katılmaktaydı. Bu adayların isimleri sandık başlarındaki levhalarda yazılı bulunacaktır (Cumhuriyet, 25.09.1955).

13.11.1955 tarihinde yapılan belediye meclisleri seçimlerine ait ilçe seçim kurullarından gelen malumat tasnif edilmiştir. Bu malumata göre:

Seçmen, seçime iştirak seçmen sayıları ve iştirak nisbeti:

Seçmen sayısı: 3.873.987

Seçime iştirak eden seçmen sayısı: 1.461.219

İştirak nisbeti: % 37.72 (Cumhuriyet, 19.12.1955).

SONUÇ

Demokrat Parti 7 Ocak 1946'da kuruldu. CHP yaptığı yasal düzenlemelerle 1947 yılında yapılacak Genel Milletvekili Seçimleri ve yerel seçimlerin 1946 yılında yapılmasına karar verdi. Böylece DP, kuruluşundan 5 ay gibi kısa bir süre sonra Belediye Meclis Üyeleri Seçimleriyle karşılaştı. DP, seçimlerle ilgili yasal düzenlemelerin yetersizliğinden ve Türkiye genelinde örgütlenmesini henüz tamamlayamamış olmasından dolayı bu seçimleri boykot ederek katılmadı.

21 Temmuz 1946 Genel Milletvekili Seçimlerinden sonra Eylül ayında İl Genel Meclisi Seçimleri gündeme geldi. Seçim sürecinde, iktidardaki CHP tarafından baskılar ve usulsüzlükler yapıldığını söyleyen DP, birçok yerde seçimlerden çekildi.

1947 yılında iki ayrı muhtar seçimi yapıldı. Bunlar; 1947 yılı Şubat ayında Köy Muhtarları ve İhtiyar Heyeti seçimleri ve 30 Mayıs 1947'de Mahalle Muhtarları ve İhtiyar Heyeti seçimleridir. DP bu seçimlerden ilkinde katıldı, diğerini boykot ederek katılmadı. Muhalefet partisi olarak katıldığı bu dönemdeki seçimlerde başarılı olamadı.

14 Mayıs 1950 Genel Milletvekili seçimlerinden sonra iktidar değişti. Yerel seçimler genel milletvekili seçimlerinden sonra yapıldığı için DP bu seçimlere iktidar partisi olarak girdi. Bu dönemde DP, belediye meclis üyeleri seçimlerinde, il genel meclis üyeleri seçimlerinde ve muhtarlık seçimlerinde başarılı sonuçlar elde etti.

KAYNAKÇA

1. AHMAD, F.-Bedia Turgay (1976). Türkiye'de Çok Partili Politikanın Açıklamalı Kronolojisi 1945-1971, Ankara: Bilgi Yayınevi.
2. ALBAYRAK, M. (2004). Türk Siyasi Tarihinde Demokrat Parti, Ankara: Phoenix Yayınevi.
3. BAYAR, C. (1969). Başvekilim Bayar, (Haz. İsmet Bozdağ). İstanbul
4. CUMHURİYET GAZETESİ, 25.09.1955
5. CUMHURİYET GAZETESİ, 19.12.1955



<http://www.turansam.org>

TURAN-SAM: TURAN Stratejik Arařtırmalar Merkezi * TURAN-CSR: TURAN Center for Strategic Researches

TURAN-SAM Uluslararası Bilimsel Hakemli Dergisi; p-ISSN: 1308-8041, e-ISSN: 1309-4033; Yıl: 2019; Ay: Eylül; Cilt: 11/YAZ, Sayı: 43

TURAN-CSR International Scientific, Peer-Reviewed and Refereed Journal; ISSN: 1308-8041, e-ISSN: 1309-4033; Year: 2019; Month: September; Volume: 11/SUMMER, Issue: 43

DOI: <http://dx.doi.org/10.15189/1308-8041>

6. ERER, T. (1966). Türkiye’de Parti Kavgaları, İstanbul: Çınar Matbaası
7. EROĞUL, C. (2003). Demokrat Parti Tarihi ve İdeolojisi, Ankara: İmge Kitabevi, 4. Baskı.
8. TOKER, M. (1990). Tek Partiden Çok Partili Hayata Geçiş. Ankara: Bilgi Yayınevi, 2. Baskı
9. TUNCER, E. (2008). 1946 Seçimleri, Ankara: Tesav.
10. TUNCER, E. (2010). 1950 Seçimleri, Ankara: Tesav.
11. TUNCER, E. (2011). 1954 Seçimleri, Ankara: Tesav.
12. ULUS GAZETESİ, 29.04.1946
13. ULUS GAZETESİ, 02.04.1947
14. ULUS GAZETESİ, 25.04.1947
15. ULUS GAZETESİ, 31.05.1947
16. ULUS GAZETESİ, 02.06.1947



<http://www.turansam.org>

TURAN-SAM: TURAN Stratejik Arařtırmalar Merkezi * TURAN-CSR: TURAN Center for Strategic Researches

TURAN-SAM Uluslararası Bilimsel Hakemli Dergisi; p-ISSN: 1308-8041, e-ISSN: 1309-4033; Yıl: 2019; Ay: Eylül; Cilt: 11/YAZ, Sayı: 43

TURAN-CSR International Scientific, Peer-Reviewed and Refereed Journal; ISSN: 1308-8041, e-ISSN: 1309-4033; Year: 2019; Month: September; Volume: 11/SUMMER, Issue: 43

DOI: <http://dx.doi.org/10.15189/1308-8041>

(39)

Öğr. Gör. Ali YÖRÜR*

GEDİZLİ KABÛLÎ'NİN RÜŞVET GAZELİ THE BRIBERY ODE OF KABULI FROM GEDİZ

ÖZ

Klasik Türk edebiyatı, varlığını devam ettirdiği dönem itibariyle Türk kültürü ve tarihi açısından önemli bir kaynak niteliğindedir. Bu dönemin şairleri için somut ve soyut her şey şiir için zengin malzeme özelliği taşımaktadır.

Klasik Türk edebiyatı, Tanzimat ile birlikte başlayan kültür değişimlerine paralel olarak tartışılmaya ve eleştirilmeye başlanmıştır. Klasik Türk edebiyatına yönelik eleştirilerin başta gelenlerinden biri, onun saray edebiyatı olduğu ve sosyal hayattan kopuk olduğudur. Son yıllarda yapılan arařtırmalarla birlikte bunun kesinlikle doğru olmadığı anlaşılmaktadır. Klasik Türk edebiyatı şairleri, içinde yaşadığı toplumun yaşayışını, geleneklerini, insanların davranış biçimlerini şiirlerinde sanatsal bir üslupla işlemişlerdir. 16. Yüzyılda yetişen Gedizli Kabûlî de yaşadığı döneme ve sosyal hayata kayıtsız kalmamış; tarihi olayları, halkın yaşayışını, geleneklerini şiirlerinde ustalıkla kullanmıştır. Bu makalede toplumun önemli bir sorunu olan rüşvet konusunun Klasik Türk edebiyatında kullanımları üzerinde durulmuş ve Kabûlî'nin rüşvet gazeli incelenmiştir.

Anahtar Kelimeler: Klasik Türk Edebiyatı, Rüşvet, Gedizli Kabûlî.

ABSTRACT

Classical Turkish literature has served an important source in terms of both Turkish culture and history for the period when it continued its existence. The poets of the period, moreover, had considered everything that was both concrete and abstract as a rich material for their poetry.

Classical Turkish literature had become the subject of discussion and criticism in parallel with the cultural changes that started during the Tanzimat reform era. Primary one of criticisms against Classical Turkish literature was its being the literature of the palace, and its being far too disconnected from social life. As a result of recent studies, it has become apparent that this criticism is rather untrue. Classical Turkish Literature poets addressed the life and traditions of society alongside people's behavioural patterns in their poetry through an artistic style. Kabûlî from Gediz, who lived in the 16th Century, was not indifferent to the period and social life in which he lived, and skilfully laced historical events as well as the lives and traditions of the people in his poems. This paper focuses on the use of the topic of bribery, which a major problem of the society, in Classical Turkish literature and examines bribery ode of Kabûlî.

Keywords: Classical Turkish Literature, Bribery, Kabûlî From Gediz.



GİRİŞ

Arap dilinde, kuş yavrusunun kendisini beslemesi için annesine ya da deve yavrusunun emmek için memeye boynunu uzatmasını ifade eden *reşâ* fiilinden isim olan rüşvet (ç. ruşen, rişen), râ harfinin üç hareketiyle de (rüşvet, raşvet ve rişvet şeklinde) okunabilen, sözlükteki anlamlarından her birisinin ıstılah manasıyla yakın bağlantısı bulunan ilginç bir kelimedir. Söz gelimi aynı kökten türeyen rişâ kelimesi kuyudan su çekebilmek için kovaya bağlanan ip anlamına gelir. Rüşvet, istenilen menfaate ulaştıran vasıta olduğu için kovaya bağlanan ve kuyunun dibindeki suya ulaştıran ipe benzetilmiştir. Ayrıca Kur'ân-ı Kerîm'in (Bakara, 2/188) rüşvet vermeyi ifade etmek üzere "edlâ" kelimesini kullanması da oldukça ilginçtir. Bu kelime de kuyunun dibindeki suyu almak için kovayı sarkıtmak (bk. Yûsuf, 12/19) anlamına gelmektedir. Rüşvet almak isteyeninin elini karşı tarafın cebine uzatması sebebiyle bu anlamla bir bağlantı söz konusudur (Köse 2008: 139)

Sözlükte başka anlamları yanında "haksız bir menfaat sağlamak için verilen ödül, ücret veya ödenen bedel" mânasındaki reşv kökünden türeyen rüşvet (reşvet, rişvet) kelimesi fıkıhta yetkiyi, görevi veya nüfuzu kötüye kullanarak sağlanan gayri meşrû menfaati ifade eder. Rüşvet karşılıklı çıkar teminine ve iltimasa dayandığı için musânaa (karşılıklı iyilik yapmak) ve muhâbât (kayırmak) kelimeleriyle de belirtilmiştir. Rüşvet verene râşî, alana mürteşî, aracılık yapana râiş denilir (Köse 2008: 303).

Tedavisi en zor ve en eski toplumsal hastalıklardan olan rüşvet bütün ilâhî dinlerde yasaklandığı gibi eski Hint, Mısır, İran, Sümer ve Yunan toplumlarında da bu suçla mücadele edilerek özellikle adli rüşvete ağır cezalar verilmiş, Roma hukukunda rüşvet alan yargıca ölüm cezası öngörülmüş ve memurların basit eşyalar dışında hediye kabul etmesi yasaklanmıştır (Mumcu 1985: 22)

1. KLASİK TÜRK ŞİİRİNDE RÜŞVET

Rüşvetin bir toplumda yaygınlaşması, fertler arasında güven ve emniyet duygusunu zayıflatır; devlet dairelerindeki istikrarı yok eder. Divan şairleri sadece bu konuya temas edip geçmemişler; aynı zamanda bu toplumsal hastalığa tutulanları da uyarılmışlardır. (Sarı 2007: 33) Halktan zulüm ile paralar toplayıp sonra da bunu bir lütuf gibi halka veren zalimi Fuzûlî ağır bir şekilde eleştirmektedir. Onlar, yaptıklarının karşılığını ağır bir şekilde ödeyecektir:

*Zulm ile akçeler alıp zâlim
Eyler in 'âm halka minnet ile*

*Bilmez anı kim ettiği zulme
Görecektir cezâ mezellet ile*

*Müdde 'ası bu kim rızâ-yı İlâh
Ana hâşıl olur bu 'âdet ile (Akyüz 1997: 50)*

18. yüzyılın önemli şairlerinden olan Sünbülzâde Vehbi, devlet yöneticilerinin rüşvet alarak devleti kötü duruma soktuklarını belirtir:

*Hep rişv et ile eylediler devleti berbâd
Bağ şu 'ulemâya vükelâya vüzerâya (Beyzadeoğlu1993: 239)*

17. yüzyılın ve bütün Klasik Türk edebiyatının en büyük şairlerinden olan Nâbî, eğer minnet altına alacağını bilmeseydi hiç kimse kimseye ekmek vermeyeceğini, rüşvet olmasa bir işin bile görülmediğini belirtir:

*Virmezdi kimse kimseye nân minnet olmasa
Bir maşlahat görülmez idi rüşvet olmasa (Bilkan 1997: 1028)*

Yine Kâtibzâde Sâkîb Mustafa, bu dünyanın harap olmasına şaşırılmaması gerektiğini, ne var ki onun temelinde rüşvet neminin olduğunu bildirmektedir:

*Gitdükçe harâb olsa bu dünyâ n'ola Sâkîb
Ol köhne esâsun nem-i rüşvet var içinde (Kırbyık 1999: 807)*



http://www.turansam.org

TURAN-SAM: TURAN Stratejik Araştırmalar Merkezi * TURAN-CSR: TURAN Center for Strategic Researches

TURAN-SAM Uluslararası Bilimsel Hakemli Dergisi; p-ISSN: 1308-8041, e-ISSN: 1309-4033; Yıl: 2019; Ay: Eylül; Cilt: 11/YAZ, Sayı: 43

TURAN-CSR International Scientific, Peer-Reviewed and Refereed Journal; ISSN: 1308-8041, e-ISSN: 1309-4033; Year: 2019; Month: September; Volume: 11/SUMMER, Issue: 43
DOI: http://dx.doi.org/10.15189/1308-8041

Filibeli Vecdî, hâkimlere seslenerek hükmünde dikkat etmesi gerektiğini, rüşvet kapısını açmaması gerektiğini söylemektedir:

Ey hâkim-i şer'-i resûl hükmünde eyle dikkati

Faşl-ı huşûmet eyleyüp gel açma bâb-ı rüşveti (Kavruk, Selçuk 2017: 133)

Şairler rüşvet karşısında çaresiz kalmışlar; Allah'a dua ederek rüşvet kapısını kapatmasını istemişler ve rüşvet alana da verene lanet okumuşlardır:

Allâh kapasın oldu küşâde der-i rişvet

Hem rişvete hem mürteşî vü râşiye la 'net (Beyzadeoğlu 1993: 235)

Devlet kapısındaki işlerin rüşvetle yapıldığını, rüşvet vermeden bir işin görülmediğini dile getiren Andelibî, rüşvet konusundaki meşhur hadise telmihte bulunur:

La 'net itdi Resûl mürteşîye

La 'net ana ki anı kabûl eyler (Canım 2000: 405).

Şu da unutulmamalıdır ki şairler devleti ve devlet adamlarını sadece eleştirmemiş, rüşvete göz yummayan devlet adamlarını methetmişlerdir:

İrtişâ bâbları oldı ser-â-pâ mesdûd

Hükm-i kânûn u şeriatdür olan hep icrâ (Bilkan 1997: 289)

2. GEDİZLİ KABÛLÎ

Gedizli Kabûlî, Türk edebiyatında Kabûlî mahlasını kullanarak Türkçe şiir söyleyen sekiz civarında şairin en meşhurdur. Kabûlî'nin asıl İbrahim'dir. Şairin adı bazı kaynaklarda Ahmed olarak geçmekle birlikte, Kabûlî'nin Divan'ından ve Riyâzî Tezkiresi gibi kaynaklardan bunun yanlış olduğu anlaşılmaktadır. Kabûlî'nin doğum tarihi konusunda kaynaklarda hiçbir bir bilgi yoktur. Divan'ındaki bazı ipuçlarından hareketle şairin 1523 yılı civarında doğduğu tahmin edilmektedir. Kabûlî, Kütahya'nın Gediz ilçesinde doğmuş ve büyümüştür. Bu husus, biyografik kaynaklarda belirtildiği gibi, yer yer şairin eserinde de ifade edilmiştir. İlk tahsilini Gediz'de yaptığı tahmin edilen Kabûlî İbrahim Efendi daha sonra İstanbul'a giderek burada medrese öğrenimi görmüş ve Nâzır-zâde diye meşhur olan müderris ve kadı Ramazan Efendi'den icazet alarak mezun olmuştur. Kabûlî, eğitimin tamamladıktan sonra ilmiye sınıfı içinde kalarak mezun olmuştur. Kabûlî, eğitimi tamamladıktan sonra ilmiye sınıfı içinde kalarak kadılık mesleğini seçmiştir. Kabûlî'nin görev yerleri ile ilgili kaynaklarda sadece Mısır adı geçmektedir. 1590 civarında gittiği anlaşılan Mısır, onun son görev bölgesidir. Buradan daha önce geniş Osmanlı coğrafyasının farklı yerlerinde, daha çok da doğu bölgelerinde görev yaptığı tahmin edilmektedir. Nitekim bir manzumesinin sonunda Sivas kadısı olduğunu kendisi söylediği gibi, şiirlerinde geçen ifadelerden Kars kadısı olarak görev yaptığı da anlaşılmaktadır. Kabûlî, uzun bir ömür sürdüğünü şiirlerinde kendisi söylemektedir. Bu konuda bazı ipuçları varsa da kaç yıl yaşadığı net olarak belli değildir. Kaynakların rivayetine göre şair, 1000/1591 tarihinde son görev mahalli olan Mısır'dan gemiyle dönerken boğularak can vermiştir (Erdoğan 2013).

Kabûlî'nin gazelleri arasında 19 tanesi baştan sona sosyal hayatla alakalıdır. Mesela “kolonya”, “yokluğudur”, “kâsebâz”, “olmak gerek”, “yeg”, “ol”...redifli gazeller bu bağlamda ilk dikkati çekenlerdir (Erdoğan 2008: 311). Bu çalışmada rüşvet gazeli incelenecektir.

2.1.

Gazel-i Rüşvet

Fe 'ilâtün Fe 'ilâtün Fe 'ilâtün Fe 'ilün

Ey dil il mâlıdur almalı degüldür rüşvet

Virene vü alana bâ'ış olana la 'net



Yidi taşdan geçen ağıdır efendi yidüğün
'Āmil ol 'ilmüñ ile ağı qarayı fark et

Rüsvetüñ şehdi saña simdi sekerdür ammā
Telh ider sonra senüñ 'işüñi qalmaz lezzet

Keşf ider anı viren sen ne kadar setr itseñ
Şaklanur mı iki kes üstine düşen şan'at

Cem'i kâbildür anuñ aḥz ile ilden ammā
Bâ'is-i tefriḳa olur saña ol cem'iyet

Şını minşār-ı cefā rāsı ser-i ḥaṇçerdür
Ol ki şerrinden anuñ qaçmaya bulmaz şihhat

Başa her dānesi bir seng-i cefādur şeynüñ
Ey *Qabūlī* anı almağ ile bulma söhret (Erdoğan 2008: 544)

1. Beyit

ای دل ایل مالیدر آلمالی دگلدر رشوت
ویرنه و آلاته باعث اولانه لعنت

Ey dil il mālıdur almalı degüldür rüsvet
Virene vü alana bā'is olana la'net

Kelimeler:

Dil: Gönül, yürek, kalp.

İl: Başkası, kendisine yabancı olanlar.

Bâ'is: Sebep olan, icap ettiren.

Lanet: Beddua, ilenç.

Nesre çeviri:

[Ey gönül, rüşvet başkasının malıdır ve alınmamalıdır. Rüşvet verene, alana ve aracılık edene lanet olsun.]

Rüşvet alan insan, hakkı olmayan başkasının hakkını almıştır ve onu almamalıdır. Rüşvet alana, verene ve rüşvete sebep olana lanet olsun, yazıklar olsun. Beyitte Hz. Muhammed'in hadisine telmih vardır. Hadiste buyrulur ki: لَعْنُ رَسُولِ اللَّهِ الرَّاشِيَّ وَالْمُرْتَشِيَّ وَالرَّائِثَ يَعْزِي الَّذِي يَمْشِي بَيْنَهُمَا "Allah Resulü, rüşvet alan, veren ve aracılık edene lanet etti" (el-Müsned, V/279).

2. Beyit

یدی طاسدن گچن آغیدر افندی بیدوگک
عامل اول علمک ایله آغی قرایبی فرق ایت

Yidi taşdan geçen ağıdır efendi yidüğün
'Āmil ol 'ilmüñ ile ağı qarayı fark et

Kelimeler:

Yidi: Yedi (Sayı)

Ağı: Zehir



Ağ: Ak, beyaz.

Âmil: İşleyen, yapan.

Nesre çeviri:

[Efendi, yediğin yedi tastan geçen bir zehirdir. İlminle amel edip akı karayı fark et.]

Rüşvet, yedi tane tastan geçen bir zehirdir. “Zehri yedi tastan geçmek” deyimini önüne geçilmesi mümkün olmayan, değiştirilemez, acı verici durumların ve bunun yarattığı olumsuz duyguların benzetilene olarak kullanılmıştır (Yıldız 2018: 48). Yine insan bilip öğrendiklerine göre davranmalı ve doğruyu yanlış fark etmelidir.

3. Beyit

رشوتك شهدي سكا شمدي شكردر اما
تلخ ايدر صوكره سنك آيشكى قالماز لذت

Rüşvetün sehdi saña şimdi sekerdür ammā
Telh ider sonra senün ‘işüni kıalmaz lezzet

Kelimeler:

Şehd: Bal.

Telh: Acı.

Lezzet: Tat, keyif.

Nesre çeviri:

[Rüşvetin balı sana önce şeker gibi gelir. Ama sonra senin işini acı eder, lezzet kalmaz.]

Rüşvet ile elde edilen para ve mal zahirde bal gibi tatlı olsa da hakikatte çok kötü bir şeydir. Çünkü rüşvet ile elde edilen kazancın sonu acıdır ve o ilk başta şeker gibi tatlı görünen rüşvet işin sonunu acı eder.

4. Beyit

كشفا ايدر آنى ويرن سن نه قدار ستر ايتسه ك
صاقلانور مى ايكى كس اوستنه دوشن صنعت

Keşfider anı viren sen ne kıadar setr itseñ
Şaklanur mı iki kes üstine düşen şan‘at

Kelimeler:

Setr: Örtme, kapama, gizleme.

Kes: Kimse, kişi.

Nesre çeviri:

[Sen ne kadar gizlesen de rüşveti veren onu bilir. İki kişinin bildiği hiç saklanır mı?]

Rüşvet alan ne kadar saklasa da aldığı rüşveti gizleyemez. Çünkü rüşvet iki taraf arasında olur. Rüşveti veren onu bilmektedir. Dolayısıyla iki kişi bildiği için artık sır olmaktan çıkmıştır ve saklanamaz.

5. Beyit

جمعى قابلدنر آنك اخذ ايله ايلدن اما
باعث تفریقه اولر سكا اول جمعیت

Cem‘i kıabildür anuñ ahz ile ilden ammā
Bâ‘is-i tefriķa olur saña ol cem‘iyyet

Kelimeler:

Ahz: Alma, kabul etme.



Bâ'is: Sebep olan, icap ettiren.

Tefrika: Ayrılma, ayrılık.

Nesre çeviri:

[Başkasından almakla onun toplanması mümkündür ama o topluluk sana ayrılığa sebep olur.]

Başkalarından rüşvet almakla para, mal ve mülk toplamak mümkündür. Ama o zenginliğin asla sana faydası olmaz. Hatta malının yok olmasına sebep olur ve insanı felakete sürükler.

6. Beyit

ش ی منصار جفا رسی سر خنچردر
اول که شرنندن انک قاچمایه بولماز صحت

Şını minşâr-ı cefâ rāsı ser-i hañçerdür
Ol ki şerrinden anuñ kaçmaya bulmaz sıhhat

Kelimeler:

Şın: Arap alfabesinin on ikinci harfi.

Minşâr: Testere.

Cefâ: Eziyet, incinme.

Râ: Arap alfabesinin onuncu harfi.

Sıhhat: Sağlık, sağlamlık.

Nesre çeviri:

[Rüşvetin şın harfi cefa testeresi, râ harfi de hañçer başıdır. Onun şerrinden kaçmayan sıhhat bulamaz.]

Rüşvetin Arap harfli yazılışı رشوت şeklindedir. Şair burada ش harfini testereye benzetmektedir. Testere cefa ve eziyet verir. ر harfini de hañçerin başına benzetmektedir. Rüşvetin alan veren, onun kötülüğünden kaçmayan sıhhat bulamaz.

7. Beyit

باشه هر دانه سی بر سنگ جفادر شینک
ای قبولی انی الماغ ایله بولما شهرت

Başa her dānesi bir seng-i cefādur şeynüñ
Ey *Qabûlî* anı almağ ile bulma söhret

Kelimeler:

Dāne: Tane, tohum.

Seng: Taş.

Cefâ: Eziyet, incinme.

Şeyn: Kabahat, ayıp.

Nesre çeviri:

[Bu kabahatin her tanesi başa bir cefa taşıdır. Ey *Kabûlî*, sen onu almakla meşhur olma.]

Her bir rüşvet alıp verme başa atılan ve zarar veren bir cefa taşıdır. Asla onun faydası olmaz ve zararı çoktur. Ey *Kabûlî* sakın sen halk arasında rüşvet almakla meşhur olma.

SONUÇ

Klasik Türk edebiyatının sosyal hayattan uzak olduğu iddialarına rağmen son yıllarda yapılan çalışmalarla Klasik Türk edebiyatının hayatın gerçekleriyle iç içe olduğu görülmektedir. Şairler, içinde doğup büyüdüğü toplumun dinî ve kültürel değerlerini, her türlü sosyal konuyu, toplumsal bir hastalık olan rüşveti,



http://www.turansam.org

TURAN-SAM: TURAN Stratejik Araştırmalar Merkezi * TURAN-CSR: TURAN Center for Strategic Researches

TURAN-SAM Uluslararası Bilimsel Hakemli Dergisi; p-ISSN: 1308-8041, e-ISSN: 1309-4033; Yıl: 2019; Ay: Eylül; Cilt: 11/YAZ, Sayı: 43

TURAN-CSR International Scientific, Peer-Reviewed and Refereed Journal; ISSN: 1308-8041, e-ISSN: 1309-4033; Year: 2019; Month: September; Volume: 11/SUMMER, Issue: 43
DOI: http://dx.doi.org/10.15189/1308-8041

günlük hayatı, tabiatı ve aşkı şiirlerinde işlemişlerdir. 16. Yüzyıl şairlerinden olan Gedizli Kabûlî de içinde yaşadığı toplumun sosyal hayatını şiirlerine aksettirmiştir. Bu makalede rüşvet konusunun Klasik Türk edebiyatında işlenişi ve Gedizli Kabûlî'nin rüşvet konulu gazeli incelenmiştir.

KAYNAKÇA

1. Akyüz, Kenan, vd. (1997). *Fuzûlî Divanı*, Akçağ Yayınları, Ankara.
2. Beyzadeoğlu, Ali Süreyya (1993). *Sünbülzâde Vehbi, Hayatı, Edebî Şahsiyeti, Eserleri ve Dîvânından Seçmeler*, İklim Yayınları, İstanbul.
3. Bilkan, Ali Fuat (1997). *Nâbî Divanı II*, MEB Yayınları, Ankara.
4. Canım, Rıdvan (2000). *Latîfî, Tezkiretü's-şu'arâ ve Tabsıratü'n-Nuzamâ (İnceleme-Metin)*, AKM Yayınları, Ankara.
5. Devellioğlu, Ferit (2006). *Osmanlıca-Türkçe Ansiklopedik Lûgat*, Aydın Kitabevi Yayınları, Ankara.
6. Dilçin, Cem (2009). *Yeni Tarama Sözlüğü*, TDK Yayınları, Ankara.
7. Erdoğan, Mustafa (2008). *Kabûlî İbrahim Efendi, Hayatı, Edebî Kişiliği ve Divanı (İnceleme-Tenkitli Metin-Dizin)*, Doktora Tezi, Ankara: Gazi Üniversitesi.
8. Erdoğan, Mustafa (2013). "Kabûlî, Gedizli".
<http://www.turkedebiyatilisimlersozlugu.com/index.php?sayfa=detay&detay=314>
9. İbn Hanbel, Ahmed, (1992). *el-Müsned*, İstanbul: Çağrı Yayınları, İstanbul.
10. Kavruk, Hasan-SELÇUK, Bahir (2017). *Filibeli Vecdî Dîvânı*, e-kitap.
<http://ekitap.kulturturizm.gov.tr/Eklenti/55912,filibeli-vecdi-divanipdf.pdf?0>
11. Kırbıyık, Mehmet (2017). *Kâtib-zâde Sâkib Dîvânı*, e-kitap.
<http://ekitap.kulturturizm.gov.tr/Eklenti/56426,katib-zade-sakib-divanipdf.pdf?0>
12. Köse, Saffet (2008). "İslam Hukukuna Göre Rüşvet Suçu ve Cezası", *İslam Hukuku Araştırmaları Dergisi*, Sayı: 11.
13. Köse; Saffet (2008). "Rüşvet", TDV İslam Ansiklopedisi, Cilt: 35, Türkiye Diyanet Vakfı Yayınları.
14. Mumcu, Ahmet (1985). *Osmanlı Devletinde Rüşvet (Özellikle Adlî Rüşvet)*, İnkılâp Kitabevi, İstanbul.
15. Sarı, Mehmet (2007) "Divan Şiirinde Rüşvet", *Edebiyat Araştırmaları*, Anıl Matbaa, Ankara.
16. Yıldız, Ayşe (2018). "Klasik Türk Şiirinde "Zehri Yedi Tastan Geçmek" Deyiminin Kökeni Üzerine", *Akademik Dil ve Edebiyat Dergisi TEBDİZ Özel Sayısı*, Cilt:2, Sayı:4.



http://www.turansam.org

TURAN-SAM: TURAN Stratejik Arařtırmalar Merkezi * TURAN-CSR: TURAN Center for Strategic Researches

TURAN-SAM Uluslararası Bilimsel Hakemli Dergisi; p-ISSN: 1308-8041, e-ISSN: 1309-4033; Yıl: 2019; Ay: Eylül; Cilt: 11/YAZ, Sayı: 43

TURAN-CSR International Scientific, Peer-Reviewed and Refereed Journal; ISSN: 1308-8041, e-ISSN: 1309-4033; Year: 2019; Month: September; Volume: 11/SUMMER, Issue: 43
DOI: http://dx.doi.org/10.15189/1308-8041

(40)

Doç. Dr. Alpaslan Hamdi KUZUCUOĞLU³³⁷
KÜTÜPHANELERDE AFETLERE YÖNELİK ÖNLEMLER: ACİL DURUM PLANLAMASI
DISASTER MEASURES FOR LIBRARIES: EMERGENCY PLANNING

ÖZ

Kütüphaneler toplum yararına bilgiye eriştiren kurumlardır. Bu bilgi dijital ya da fiziksel olabilir. Kültürel miras eserleri taşınabilir ve taşınmaz miras olarak ikiye ayrılır. Bazı kütüphane binaları aynı zamanda taşınmaz kültürel miras niteliğinde olabilmektedir. Bir kısım kütüphanelerin fiziki dermelerinde de taşınabilir kültürel miras eserleri bulunmaktadır. Kültürel miras ya da nadir eser niteliğinde olsun ya da olmasın tüm kütüphane dermesinin ve bu mekanları kullananların her türlü riskten korunması esastır. Zira bu kamusal alanları çok sayıda kullanıcı aynı anda kullanmaktadır. Bu nedenle bu önemli kültür ve bilgi merkezlerine yönelik koruma bilincinin vurgulanması gereklidir.

Bununla birlikte bu farkındalık çalışmalarını ile aktif koruma çalışmalarına kütüphane çalışanından kütüphane kullanıcılarına kadar herkesin katılması gerekmektedir. Kütüphane dermeleri iç ortam ve dış ortam faktörlerinden kolaylıkla etkilenebilmektedir. Bu olumsuz etkenler fiziksel, kimyasal ve biyolojik olabilmektedir. Bu etkenlerin en yıkıcı etkisi afetler yoluyla olmaktadır. Bu afetlerin yıkıcı etkilerinden korunmak için hazırlık aşamasında her kütüphane mutlaka bir acil durum planına sahip olmalıdır. Çalışmada, Kütüphane Acil Durum Planlarının (KADP) kapsamı incelenmiştir.

Anahtar kelimeler: Kütüphane, Acil Durum Planlaması, Bilgi Merkezi.

JEL Kodu: Q54.

ABSTRACT

Libraries are institutions that provide information for the benefit of society. This information can be digital or physical. Cultural heritage works are divided into two as portable and immovable heritage. Some library buildings may also be immovable cultural heritage. Some libraries also have portable cultural heritage works in their physical collections. It is essential to protect the entire library collection and its users from all kinds of risks, whether cultural heritage or rare works. Because many people use these public spaces at the same time. For this reason, it is necessary to emphasize the protection awareness towards these important cultural and information centers.

However, with these awareness activities, everyone from library staff to library users should participate in active protection activities. Library collections can be easily influenced by indoor and outdoor factors. These negative factors can be physical, chemical and biological. The most devastating effect of these factors is through disasters. In order to avoid the devastating effects of these disasters, each library must have an emergency plan in preparation phase. In this study, the scope of Library Emergency Plans (LEP) was examined.

Keywords: Library, Emergency Planning, Information Center.

JEL Code: Q54.

³³⁷Assoc. Prof. Dr. Department of Information and Document Management, İstanbul Medeniyet University, İstanbul/
TURKEY, E-posta: alpaslan.kuzucuoglu@medeniyet.edu.tr



GİRİŞ

Özel ya da kamuya ait kütüphaneler herkesin kullanımına açık olduğundan aynı anda çok sayıda kişi tarafından kullanılmaktadır. Bu alanlardan sorumlu kişiler ile kullanıcıların koruma bilincine sahip olması gerekmektedir. Dermeler üzerinde sıcaklık, radyasyon, titreşim, toz, hava kirleticileri ve partiküller gibi zararlı risk etmenleri bulunmaktadır. Bunların önemli kısmı insanların kasıtlı ya da kasıtsız yaptıkları yanlış hareketlerden kaynaklanmaktadır. Afetler gibi doğal nedenlerden kaynaklı durumlar geliştiğinde ve bunlar insan kaynaklı kusurlarla birleştiğinde kütüphaneler çok daha kırılgan hale gelmektedir. İnsanları korumak en öncelikli olarak ele alınmalıdır. Can güvenliği sorunları ele alındıktan sonra kültür mirasının korunması konusu, koleksiyonların korunmasına ve işin sürekliliğinin sağlanmasına çalışan personelin mesleki uzmanlığının ve görevinin bir parçasıdır (Roberts ve Hutchins, 2009:4). Zira dünya üzerinde çok sayıda kütüphanelerle ilgili afetler meydana gelmektedir. Bunlar; yangınlar, depremler, sel / su taşkınları, fırtınalar, sabotaj vb. şeklinde olabilir. Kütüphane yangınlarından İngiltere Nönvich Central Kütüphanesi (1994). Birmingham Çocuk Kütüphanesi (1991) Grant Lodge Local Heritage Center, Moray Council Kütüphane Yangınları (2003), Leningrad ve Los Angeles Kütüphane yangınları (1986), İsveç Linköping Kütüphane yangını (1996) bunlardan bazılarıdır (Dewe, 2012:169). Sel nedeniyle (1997) yılında Güney Polonya'da çok sayıda müze, kütüphane, arşiv ve tarihi binalar hasar görmüştür (Getty, 1999:11). Aynı çalışmada 14 Şubat 1988'de Leningrad'da bulunan Rus Bilimler Akademisi Müzesi Kütüphanesinde elektrik kontağından çıkan yangın sonucu, binada çok ciddi hasar ile 400.000 objenin hasar gördüğü, 3.6 milyon objede de su hasarı meydana geldiği bildirilmiştir. Binada koruma sistemi olarak duman dedektörü veya sprinkler sistemi bulunmamaktaydı. Olayla ilgili maddi bir hasar bedeli açıklanmadı. 29 Nisan 1985'de Kaliforniya Los Angeles Halk Kütüphanesi'ndeki yangın bir çalışanın kundaklaması sonucu meydana geldi. Koruma sistemi olarak duman dedektörleri bulunuyordu ancak açık bacalarda sprinkler sistemi yoktu. Maddi kayıp olarak binanın içi ve çatısının tamamen hasar gördüğü, koleksiyonun % 70'inin yandığı ve 24 milyon dolarlık bir zararın oluştuğu rapor edilmiştir (Getty, 1999:20).

Can güvenliği sorunlarına odaklanılmasının ve bununla ilgili önlemlerin alınmasının ardından bina ve dermelere yönelik önlemlerin süratle alınması gerekmektedir. Bu olası bir afette oluşacak hasarı da minimize edecektir. Bu nedenle, afetten önceki hazırlık ve zarar azaltma aşamalarında mutlaka her kütüphane için acil durum planı hazırlanmalıdır. Diğer olumsuz risk etkenlerine nazaran afetler çok hızlı ve tahrip eden etkiler bırakmaktadır. Bu afetlere hızlı bir şekilde yanıt verecek müdahalenin geliştirilmesi için ortak akılla kütüphane müdahale modelleri hazırlanmalıdır. Kütüphaneler, vadi, sel yatakları, deprem fay hatları, deniz kenarları, sit alanları, endüstriyel bölgeler, yüksek gerilim hatları vb. yakınlarında bulunabilir. Bu kritik lokasyonları nedeniyle her bir kütüphaneye yönelik ayrı risk analizlerinin hazırlanıp tehlikeler ve bunlardan kaynaklanacak risklerin belirlenmesi önceliklidir. Etkin müdahale için kaynaklar, en optimum düzeyde kullanılmalıdır. Bunun için de mutlaka kütüphane risk analizlerini ve acil durum planlarının acil durum yönetimi kapsamında önceden hazırlanması gerekmektedir. İnsan ve araç, gereç, teçhizat kaynaklarının kullanımı, uygun bir acil durum planının hazırlanmasına bağlıdır. Bu acil durum planı da mutlaka ihtiyaçlara göre hazırlanmış bir acil durum planına dayanmalıdır. Bu analizlerden elde edilecek veriler; malzemelerin, bina içinde bulunan objelerin ve insanların güvenliği açısından değerlendirilerek risk azaltma çalışmalarında da kullanılmalıdır (Kuzucuoglu, 2015:3).

Amaç: Çalışmada, kütüphanelerde olası afet etkilerini azaltmaya yarayan Kütüphane Acil Durum Planlarının (KADP) önemine dikkat çekmek ve tüm bu alanları kullananların acil durum bilincine sahip olmaları için farkındalık düzeylerinin artırılması hedeflenmiştir.

Kapsam: Kütüphanelerde bulunan insan unsuru kullanıcılar, çalışanlar ve kütüphane çevresinde bulunan insanlar olup, acil durum planlarının öncelikli olarak can güvenliğini, ikincil olarak da derme güvenliğini sağlaması çalışma kapsamındadır.



Yöntem: Çalışmada, dünyada ve ülkemizdeki bazı ideal Kütüphane Acil Durum Planlama çalışmaları incelenmiştir. Bu planların tüm kütüphanelerde kolay bir şekilde uygulanması metodolojisinden hareketle çalışma yöntemi belirlenmiştir.

KÜTÜPHANE ACİL DURUM PLANLARI

Kütüphaneler insan ve doğal kaynaklı pek çok afetle yüzyüze gelebilir. Morgan ve Smith'in yaptığı bir çalışmada, afet planının ana bileşenleri olarak aşağıdaki başlıkları mutlaka içermesi gerektiği belirtilmiştir: Personel listesi, Afet reaksiyon prosedürleri, Kurtarma prosedürleri, Ekipman ve malzemeler, Öncelikli malzemeler, Dış hizmetler ve ürünler (afet sonrası hasara uğrayan yerler varsa bunlara yönelik tedarikçi listesi vb.), Kooperatif çalışma düzenlemeleri (bina ortak kullanılıyorsa diğer kuruluşların irtibat listeleri vb.), Sigorta, Düzenli bina denetimleri için düzenlemeler, Güvenlik ekipmanlarının düzenli muayenesi için düzenlemeler, Düzenli acil durum tatbikatları için düzenlemeler, Bina Eklentileri (Morgan ve Smith, 2014:68).

Avustralya Kütüphane ve Enformasyon Kurumu ALIA'nın hazırladığı Afet Planlama ve Müdahale Rehberinde bir plan hazırlamadan önce mutlaka aşağıdaki çalışmaların yapılması gerektiği vurgulanmıştır: Risk değerlendirmesi yapmak, Riskleri önceliklendirmek ve önleyici tedbirlerin bir programını oluşturmak, Acil Durum Malzemeleri için Stok Durumunu araştırmak, Ayrıntılı kat planları oluşturmak, Yerel bir destek ağı oluşturmak, Anahtar tedarikçilerin listesini tutmak (tesisatçı, elektrikçi, inşaatçı, ekipman kiralama, kurtarma kurumları vb.), Afet müdahalesine yönelik personel eğitimleri yapmak (ALIA, 2010:2).

İstanbul Büyükşehir Belediyesi, Kütüphane ve Müzeler Müdürlüğü'ne bağlı Atatürk Kitaplığı için Acil Durum Yönetim Planı 09/10/2015 tarihinde hazırlanmıştır. 6331 sayılı İş Sağlığı ve Güvenliği Kanunu mevzuatı çerçevesinde az tehlikeli işyeri statüsündedir. Planda İş Yeri Bilgileri olarak kütüphanenin Ünvanı, Adresi, Tel. No, Faks No, Faaliyet alanı, Tehlike sınıfı, SGK Sicil Numarası, Çalışan sayısı gibi bilgiler yer almaktadır. Ayrıca planda; Amaç, Kapsam, İlgili Mevzuat, İşverenin Yükümlülükleri, İşyerlerinde Acil Durumlar Hakkında Yönetmelik, Çalışanların Yükümlülük ve Sorumlulukları, İşyerlerinde Acil Durumlar Hakkında Yönetmelik, Binaların Yangından Korunması Hakkında Yönetmelik, İş Sağlığı ve Güvenliği Hizmetleri Yönetmeliği, Büyük Endüstriyel Kazaların Önlenmesi ve Etkilerinin Azaltılması Hakkında Yönetmelik, Kimyasal Maddelerle Çalışmalarda Sağlık ve Güvenlik Önlemleri Hakkında Yönetmelik, Tanımlar, Acil Durum Haberleşmesi, Acil Durum Telefonları, Acil Durum Ekipleri Ve Görevleri, Acil Müdahale Ekiplerinin Gereksinim Duyacakları ve İşyerindeki Olası Risklere Göre Bulundurulması Gereken Araç ve Gereçler, Kaçış ve Kurtarma Araçları, Haberleşme, Uyarı ve Alarm Sistemi, Kaçış Yolları ve İmdat Çıkışları, Kaçış ve Kurtarma Tesisatları, Güvenlik Tatbikatları, İlk Yardım Tesisatları, Acil Durum Aydınlatması, Acil Sesli Uyarı Sistemi, Acil Çıkış Kapsı ve Acil Yönlendirme, Acil Durumda Uyulması Gereken Kurallar, Acil Sesli Uyarı Sistemi; A.Yangın, Yangın Önleyici Tedbirler, 1.Yangın Eğitiminin Teorik ve Pratik Olarak Verilmesi, 2.Yangının Fark Edilmesi ile İlgili Önlemler, 3.Yangının Söndürülmesi ile İlgili Önlemler, 4.Kaçışın Sağlanması İle İlgili Önlemler, B.Su Baskını, C.Buzlanma/Don, D.Sabotaj – Bombalama, İş Yerlerinde Güvenlik, E.Tıbbi Acil Durum, İlk Yardım Bilgileri ve Uygulamaları, Kaza Müdahale Planı, F.Zehirlenmeler, G.İş Kazası, H.Çevre Kazaları, Yangın ve Diğer Acil Durumlarda Tahliye gibi başlıklar da yer almıştır.

TARTIŞMA ve SONUÇ

Çalışmada sınırlı sayıda araştırma incelenmiş olup, gelecek çalışmalarda kütüphane konumu, kapasitesi ve afet türlerine göre değişiklik gösteren afet planlama çalışmalarının değerlendirilmesi amaçlanmıştır. Ülkemizdeki kütüphanelere yönelik aşağıdaki soruları cevaplarının aranması gereklidir:

- Korumaya yönelik farkındalık çalışmaları ne düzeydedir?
- Kütüphanelere yönelik afet zararları önleme çalışmaları var mıdır?
- 6331 Sayılı İş Sağlığı ve Güvenliği Kanunu kapsamında kütüphanelerde risk analizleri ve acil durum planları hazırlandı mı?
- Kütüphanelerde koruma kapsamında hangi çalışmalar yürütülüyor?



http://www.turansam.org

TURAN-SAM: TURAN Stratejik Arařtırmalar Merkezi * TURAN-CSR: TURAN Center for Strategic Researches

TURAN-SAM Uluslararası Bilimsel Hakemli Dergisi; p-ISSN: 1308-8041, e-ISSN: 1309-4033; Yıl: 2019; Ay: Eylül; Cilt: 11/YAZ, Sayı: 43

TURAN-CSR International Scientific, Peer-Reviewed and Refereed Journal; ISSN: 1308-8041, e-ISSN: 1309-4033; Year: 2019; Month: September; Volume: 11/SUMMER, Issue: 43

DOI: http://dx.doi.org/10.15189/1308-8041

• Afet hazırlığı çalıřmaları olarak mevsimsel deęiřiklikler izleniyor mu? (yaęıř ve iklim durumu vb.)

• İ ortamlarda otomasyon, erken uyarı sistemleri bulunuyor mu?

Kütüphanelerde tüm çalıřanların acil durum planlarındaki senaryolar gereęi tatbikat çalıřmalarına katılıp, müdahale ekipmanlarının tamamlanması gerekmektedir. Bununla birlikte Kütüphane Acil Durum Planları (KADP) eksiklikleri ile iř güvenlięi uzmanı eksikliklerinin hızlı bir şekilde giderilmesine yönelik çalıřmalar yapılmalıdır. Bu şekilde olası bir afet meydana geldięinde hızlı müdahale imkanı ile zararın en asgari düzeye indirilmesi saęlayacak ideal kütüphane acil durum planları (İKADP) hazırlanmalıdır.

KAYNAKA

1. ALIA-AUSTRALIAN LIBRARY AND INFORMATION ASSOCIATION (2010). Guide To Disaster Planning, Response And Recovery For Libraries
2. DEWE, Michael, (2012). *Planning Public Library Buildings: Concepts and Issues for the Librarian*, Ashgate Publishing.
3. GETTY CONSERVATION INSTITUTE (1999). Building an Emergency Plan: A Guide for Museums and Other Cultural Institutions, Valerie Dorge, Sharon Jones.
4. İBB (2015). İstanbul Büyükşehir Belediyesi, Kütüphane ve Müzeler Müdürlüęü, *Atatürk Kitaplıęı Acil Durum Yönetim Planı*
5. KUZUCUOęLU Alpaslan H. (2015). Müze, Kütüphane Ve Arřiv Binalarında Afetlere Yönelik Tedbirler, *Trakya Üniversitesi Sosyal Bilimler Dergisi*, Haziran 2015 Cilt: 17 Sayı: 1 (1-12)
6. MORGAN G. ve SMITH J. G. (2014). Disaster Management in Libraries: the Role of a Disaster Plan, *South African Journal of Libraries and Information Science* 65(1)
7. ROBERTS, Barbara O. ve HUTCHINS Jane K., (2009). UNESCO Kültür Mirasını Koruma El Kitabı 4, Müzeler İçin Afet Risk Yönetimi, Editör: Lise MACDONALD, Türkeye çeviren: Mahmut Aydın, Kültürel Mirasın Dostları Derneęi, 2016
8. 6331 SAYILI İř SAęLIęI VE GÜVENLİęİ KANUNU (2012). 30 Haziran 2012 tarih ve 28339 sayılı Resmî Gazete
9. İřYERLERİNDE ACİL DURUMLAR HAKKINDA YÖNETMELİK (2013). 18 Haziran 2013 tarih ve 28681 sayılı Resmi Gazete



<http://www.turansam.org>

TURAN-SAM: TURAN Stratejik Arařtırmalar Merkezi * TURAN-CSR: TURAN Center for Strategic Researches

TURAN-SAM Uluslararası Bilimsel Hakemli Dergisi; p-ISSN: 1308-8041, e-ISSN: 1309-4033; Yıl: 2019; Ay: Eylül; Cilt: 11/YAZ, Sayı: 43

TURAN-CSR International Scientific, Peer-Reviewed and Refereed Journal; ISSN: 1308-8041, e-ISSN: 1309-4033; Year: 2019; Month: September; Volume: 11/SUMMER, Issue: 43
DOI: <http://dx.doi.org/10.15189/1308-8041>

(41)

Uğur AŞIK³³⁸

BAŞKANLIK SİSTEMİ ve TÜRKİYE PRESIDENTIAL SYSTEM and TURKEY

ÖZ

Dünyanın birçok ülkesinde uygulanan Başkanlık sistemi Türkiye’de, referandum yapılarak uygulamaya geçirilmiş ve parlamenter sisteme son verilmiştir. Her ne kadar sistem hayata geçirilmiş olsa da bugün siyasal planda en çok tartışılan konu olma özelliğini kaybetmemiş ve siyasal iktidar her zeminde tartışılır olmuştur. Tartışmalar çerçevesinde muhalefetin ülkede yaşanan siyasal ve ekonomik tıkanıklığın Türkiye de hayata geçirilen başkanlık sisteminin sonucu olduğu, tek adam rejimi gibi gösterilen başkanlık sisteminin tekrar değişmesi gerektiği tezleri ortaya atılmaktadır.

Ülkemiz de başkanlık sisteminin güvenlik ve jeopolitik gerçekler göz önüne alınarak tercih edildiği büyük ve önemli atılımların ancak güçlü bir irade ve sistemle mümkün olabileceği öte yandan bu sistemin iktidarı zorlayan bir sistem olduğu Türkiye gibi Ülkelerde bu sistemle iktidarda kalmanın çok kolay olmayacağı gerçeği de düşünülünce başkanlık sistemine geçilmiş olması beka ve güvenlik sorunları yaşayan ülkemizde bir mecburiyet olmuştur. Ülke ve milletin geleceği ön plana alınarak siyasi kaygılardan uzak bir düşünceyle geçilen başkanlık sisteminin eksikleri tespit edilerek sistemin daha işlevsel bir hale gelmesi önem arz etmektedir.

Anahtar Kelimeler: Hükümet sistemleri, cumhurbaşkanlığı hükümet sistemi, parlamenter sistem, siyasal istikrar, kuvvetler ayrılığı.

ABSTRACT

The presidential system implemented in many countries of the world was implemented in Turkey by holding a referendum and the parliamentary system was terminated. Although the system has been implemented, it has not lost its status as the most discussed topic in the political plan today and political power has been discussed on every ground. Within the framework of the discussions, the opposition's political and economic congestion in the country is the result of the presidential system implemented in Turkey, the presidential system that is shown as a one-man regime should change again the thesis emerged discarded.

Like Turkey, where the presidential system of our country is preferred by taking into account the security and geopolitical realities, large and important breakthroughs can only be possible with a strong will and system, but on the other hand, this system is a system that challenges power. Considering the fact that it will not be easy to stay in power with this system in countries, the transition to the presidential system has been a necessity in our country which is experiencing security problems. It is important that the presidential system, which is passed with a thought away from political concerns by putting the future of the country and nation in the foreground, can be determined and the system becomes more functional.

Keywords: Government Systems, Presidential System of Government, Parliamentary System, Political Stability, Separation of Powers.

³³⁸ İstanbul Gelişim Üniversitesi Siyaset Bilimi ve Uluslararası İlişkiler Doktora Öğrencisi; İstanbul/TÜRKİYE; E-posta: ugur_dua@hotmail.com



<http://www.turansam.org>

TURAN-SAM: TURAN Stratejik Araştırmalar Merkezi * TURAN-CSR: TURAN Center for Strategic Researches

TURAN-SAM Uluslararası Bilimsel Hakemli Dergisi; p-ISSN: 1308-8041, e-ISSN: 1309-4033; Yıl: 2019; Ay: Eylül; Cilt: 11/YAZ, Sayı: 43

TURAN-CSR International Scientific, Peer-Reviewed and Refereed Journal; ISSN: 1308-8041, e-ISSN: 1309-4033; Year: 2019; Month: September; Volume: 11/SUMMER, Issue: 43
DOI: <http://dx.doi.org/10.15189/1308-8041>

GİRİŞ

Siyasi mekanizmayı demokratik bir yapı içerisinde Türkiye’de iyileştirmeye yönelik ortaya konan alternatif sistemler, batı dünyasında da sıklıkla karşımıza çıkan çoğulcu demokrasinin uygulandığı rejimlerdir. Parlamenter sistem, başkanlık sistemi, meclis hükümeti sistemi (Kollejyal Sistem) ve hatta yarı- başkanlık sistemi gibi farklı yönetim sistemlerine, genel olarak batı devletlerinin uyum sağladığı gözlemlenmektedir.

Hızla değişen dünya da değişim hızının gerisinde kalan parlamenter rejim, ülkemizin gelişen şartlarına tam uyum sağlayamamıştır. Bu geride kalma gerek sınırlarımız etrafında gelişen sorunlar yumağı gerekse küreselleşen dünyada oluşagelen yeni dünya düzeninde Gelişmiş ülkelerle ve ekonomilerle başa çıkabilmek gerek askeri gerekse ekonomik atılımları ve projeleri hayata geçirebilme adına arayışlar sonucunda Türkiye yeni tercihini yapmış başkanlık sistemine; diğer bir ifade ile Cumhurbaşkanlığı Hükümet Sistemine geçme kararı almıştır. 1. Yılıni dolduran Cumhurbaşkanlığı Hükümet Sistemi ülkede halen en üst sıralarda kendisine tartışmalarda yer bulmaktadır. Hayata geçirilen başkanlık sisteminin özellikle ABD deki başkanlık sistemi ve türevlerini inceleyerek Ülkemizin sosyokültürel, jeopolitik, Hukuk, ekonomik ve askeri kaygılar göz önünde bulunarak gerekli inkişafın sağlanması zaruridir. Bu çalışmanın amacı, başkanlık sistemini tarihsel sürecinde genel hatları ile inceleyerek Ülkemizde uygulamaya konulan Cumhurbaşkanlığı Hükümet Sisteminin bir keyfiyetin sonucu değil stratejik zaruretlerin gereği tercih edildiğine ve 2023 Türkiye’sinin güçlü bir temele oturtulması inancı ile başkanlık sistemine geçildiğine vurgu yapmak ve aynı zamanda başkanlık sisteminin ve bu sistemin ülkemiz şartlarına uygun olup olmadığını net olarak ortaya koyarak tartışmaktır.

BAŞKANLIK SİSTEMİ ve TÜRKİYE

Başkanlık sistemi yazılı anayasalarının en eskilerinden sayılan ABD anayasasının 1787 tarihinde kabul ettiği bir hükümet şeklidir. Bu sistemin en belirgin özelliği tarihi bir gelişim süreci yerine 1787’de Filadelfiya’da toplanan kurucu Meclisin uzun müzakereleri sonunda karara bağladığı bir sistemdir. Parlamenter sistem İngiltere’de önce uygulamada görülüp sonra Locke ve Montesquie gibi siyaset bilimcileri tarafından doktrin yapıp kitaplarda anlatılırken, Başkanlık sistemi önce düşünülmüş, bu iş için komiteler oluşturulmuş genel esasları tesbit edilmiş bir doktrin yapılmış daha sonra uygulamaya geçmiştir. (O.Aldıkaçtı 1960 s:7)

Amerika kıtasının keşfinden yaklaşık 100 yıl sonra kıtaya gelen koloniler kendi kültür ve kanunlarını da getirmişler daha sonra yapılan müzakereler sonucu, 1787’de yapılan Anayasa ile Federasyon Devlet şekline geçilmiştir. Ortaya çıkan anayasa “Başkanlık sistemini” öngörüyordu. Sistem kuvvetli bir icra organına yani yürütme organına ihtiyaç duyulduğu gerçeğini benimsemiştir. (Burhan Kuzu 1997 s:9)

Kuvvetler ayrılığını sert bir şekilde uygulayan başkanlık sistemi kuvvetleri birbirine kontrol ettirmekle beraber, icra organının üstünlüğünü sağlayan temsili bir hükümet biçimidir.(Burhan Kuzu 1997 s:11-12)

Çeşitli kriterlerden hareket ederek sistemi tanımlayan Sartori’ye göre, bu sistemin üç tanımlayıcı kriteri vardır: zorunlu, fakat yeterli olmayan birinci tanımlayıcı kriter, devlet başkanının, belli bir zaman dilimi için doğrudan doğruya veya ona benzer biçimde halk tarafından seçilmesidir. İkincisi, hükümetin ya da yürütme organının parlamentonun oyuyla ne atanması ne de düşürülmesinin mümkün olması, üçüncüsü, başkanın yürütme organını yönlendirmesidir..(G.Sartori 1997 s:113-115)

Başkanlık sisteminin en belirgin niteliği, yasama ve yürütme organları arasındaki “işlevsel” ve “organik” açıdan sert kuvvetler ayrılığıdır. İşlevsel ayrılıktan kastedilen, organların yetki alanlarının kesin çizgilerle birbirinden ayrılması ve birer hukuki işlev olarak birbirlerinden bağımsız olarak tanımlanmalarıdır. Yasama kural koymak (yasama yapmak), yürütme ise konan kurallar. uygulamak, yani hükümet etmek, yönetmek işlevine sahiptir. “Organik ayrılık” ise, yasama ile yürütme işlevlerinin ayrı organlar tarafından yerine getirilmesi ve bunların birbirinden bağımsız olmalarıdır. Başkanlık makamının bölünemez niteliği nedeniyle başkan yürütme yetkisinin tek sahibidir, dolayısıyla yürütme tek bağlı (monist) dir. Organik ayrılık gereğince organlar birbirinden bağımsız olup, görev dönemleri farklılaşmaktadır. Kural olarak yasama ile yürütme birbirinden bağımsız, başkanda kongreye karşı sorumsuzdur. Yürütmenin bağı olan Başkan anayasa ile belirlenmiş sabit bir görev süresine sahiptir.



Başkan görev süresi içinde anayasal mekanizmalarla “impeachment (suçlama)” dışında yasama organı tarafından görevinden uzaklaştırılmaz. Bu nedenle Başkan yalnızca seçmene karşı sorumludur. Her ne kadar kongrenin görev süresinin başkan tarafından kısaltılmayacağı, yani başkanın kongreyi feshedemeyeceği belirtilse de bazı Latin Amerika ülkelerinde başkanları çok fazla güçlendiren “fesih yetkisi” gibi unsurlar sisteme katılmıştır.(Y.Atar 1997 s:84)

Başkanlık sisteminin en belirgin niteliği, yasama ile yürütme organları arasındaki “işlevsel” ve organik açıdan sert kuvvetler ayrılığıdır. Yasama kural koymak (yasa yapmak), yürütme ise konan kuralları uygulamak, yani hükümet etmek, yönetmek işlevine sahiptir. “organik ayrılık” ise yasama ile yürütme işlevlerinin ayrı organlar tarafından yerine getirilmesi ve bunların birbirlerinden bağımsız olmalarıdır. Başkanlık makamının bölünemez niteliği nedeniyle başkan yürütme yetkisinin tek sahibidir. Dolayısıyla yürütme tek bağlı (monist)tir. Organik ayrılık gereğince organlar birbirinden bağımsız olup, görev dönemleri farklılaşmaktadır. Kural olarak yasama ile yürütme birbirinden bağımsız, başkanda kongreye karşı sorumsuzdur. Yürütmenin başı olan başkan anayasa ile belirlenmiş sabit bir görev süresine sahiptir ve görevi süresince anayasal mekanizmalarla “impeachment” (suçlama) dışında yasama organı tarafından görevinden uzaklaştırılmaz. Bu nedenle başkan yalnızca seçmene karşı sorumludur. Her ne kadar kongrenin görev süresinin başkan tarafından kısaltılmayacağı yani başkanın kongreyi feshedemeyeceğini belirtilse de bazı Latin Amerika ülkelerinde başkanları çok daha fazla güçlendiren fesih yetkisi gibi unsurlar sisteme katılmıştır. Diğer yandan, kabine üyeleri tamamen başkana yakın ya da başkanın partisine mensup kişilerden oluşurken, aynı kişilerin parlamentoda görev alması yasaktır.(Y.Atar 1997 s:56-57)

Parlamente hükümet sistemlerinde yürütme organı bölünmüş yapıdadır. Bir yanda sorumsuz olan devlet başkanı (Kral ya da Cumhurbaşkanı) diğer yandan ise sorumlu olan kabine (hükümet) vardır. Kabinede başbakan ve bakanlardan oluşan kolektif bir yapı vardır. Oysa başkanlık sisteminde yürütme organı tek kişiden oluşur. O da başkandır. Yani Başkanlık sisteminde yürütmede tek başlılık (monocephalisme) vardır. Başkanlık sisteminde sembolik bir devlet başkanlığı makamı yoktur. Başkan aynı zamanda Devlet Başkanıdır. Diğer yandan Başkanlık sisteminde, parlamente sistemlerde görülen tipte bir “kabine” yani “kolektif” bir yürütme organı yoktur. Bütün yürütme yetkisinin sahibi tek başına Başkan’dır.(Esat Çam 1993 s:104) Başkanlık sisteminde, yürütmenin başı, yani başkan, doğrudan doğruya veya ona benzer şekilde halk tarafından belli bir süre (örneğin 4 yıl) seçilir.(K.Gözler 2002 s:95)

Başkanlık sisteminde yürütmenin başı, yani başkan, halk tarafından belli bir süre (örneğin 4 yıl) için seçildikten sonra, görev süresi boyunca görevde kalır. Başkanın bu süre içinde görevde kalması yasama organının güvenine dayanmaz. Başkan normal olarak süresi dolmadan yasama organı tarafından güvensizlik oyuyla görevden alınmaz. Başkan yasama organına karşı sorumlu değildir.(Kemal Gözler 2001 s:47-48)

Başkanlık sisteminde yasama organı nasıl başkanı güvensizlik oyuyla düşürmüyorsa, buna paralel olarak, başkanda yasama organını feshedemez. Diğer yandan Başkanlık sisteminde aynı kişi, aynı anda hem yasama, hem de yürütme organında yer alamaz.(Nur Alaşahin 1999 s:121-122-124) Başkan ve sekreterler yasama toplantılarına katılamaz, kanun teklifi veremez ve öneride bulunamazlar.

Başkanlık sisteminde, başkan ve sekreterler yasama organının çalışmasına katılamaz. Ancak Başkanın yasama faaliyetine katılamaması özelliği mutlak nitelikte değildir.(Serap Yazıcı 2002 s: 92-93)

Atamalar ise başkanın elinde olmasına rağmen bazı önemli atamalar Senatonun onayına bağlıdır. O nedenle Başkan, atamalarda Senatonun eğilimlerini dikkate almak; Senatoya uzlaşmak durumundadır.(Serap Yazıcı 2002 s:164-165)

Bir diğer benzer durum ise Dış ilişkileri yürütmek, milletlerarası antlaşmalar yapma yetkisinde karşımıza çıkmaktadır. Yetki başkana ait olsa da yapılan antlaşmaların geçerliliği Senato tarafından 2/3 çoğunlukla onaylanmalarına bağlıdır. Bu nedenle Başkan, milletlerarası ilişkiler alanında senatonun düşüncelerini dikkate almak zorundadır.(F.Örgün 1999 s:131-132)

Impeachment (suçlama) başkanın cezai sorumluluğuna yol açabilecek bir yasama meclisi soruşturmasıdır. Suçlandırma yetkisi Temsilciler Meclisine aittir. Temsilciler Meclisi tarafından suçlandırılan Başkan, yargılama yetkisi senatoya aittir. Başkanın yargılanması söz konusu olduğunda senatoya Yüksek Mahkeme Başkanı başkanlık eder. Senato mahkumiyet kararını ancak hazır bulunan üyelerinin üçte ikisinin



oyuyla verebilir. Mahkûmiyet halinde, Başkan görevinden alınmış olur. Özenle belirtmek gerekir ki, bu usul siyasi nitelikte değil, cezai nitelikte bir usuldür. Diğer bir ifadeyle impeachment ile Başkanın siyasi sorumluluğu değil cezai sorumluluğu tahrik edilir. Dolayısıyla suç işlememiş bir başkanın siyasi nedenlerle impeachment usulüyle görevden alınması mümkün değildir. Bu bakımdan impeachment parlamenter sistemlerdeki gen soruya değil, olsa olsa meclis soruşturmasına benzer.(Y.Gürbüz 1987 s:90-91)

Yürütmenin bütçeye ihtiyacı vardır. Kongre Başkanın bütçesini onaylamayabilir veya kısabilir. İyi bir bütçeye ihtiyaç duyan başkan kongre ile iyi geçinmek zorundadır. (Y.Gürbüz 1987 s:94)

Başkan, kongrenin kabul ettiği kanunları veto edebilir. Başkanın veto ettiği kanunu tekrar kabul edebilmesi için, Temsilciler Meclisinin ve senatonun her birinin üçte iki çoğunluk ile kabul etmeleri gerekir. Bu çoğunlukla tekrar kabul edilmişse Başkan kanunu yayımlamak zorundadır. Ne var ki, kongrede bu çoğunluğun sağlanması oldukça güçtür. O nedenle Başkan istemediği kanunları engelleme imkanına sahiptir. Dolayısıyla, Kongrede Başkanla uzlaşmak zorundadır. Zira başkanın istemediği bir kanunun yürürlü.e girme ihtimali çok düşüktür.(Tayyar Arı 1997 s:74-75)

Olağanüstü hallerde oldukça hızlı bir biçimde karar alınması gerekmektedir. Hızlılık ve teknik birikim bakımından eksiklik yasama organını bir hayli zayıflatmaktadır. Bu nedenle olağanüstü hallerde yüzlerce kişiden oluşan meclisler yerine, daha çabuk karar alabilen ve uygulayabilen yürütme organını kararname çıkarma yetkisi verilmektedir. Bu bakımdan yürütme organının yetkilerinin genişletilmesinde zorunluluk vardır. (Sever Tanıl 1982 s: 198)

Olağanüstü hallerde yürütme organının yetkilerinin artırılması devletin pozitif hukuk düzeni üzerinde etkisini gösterir. Her şeyden önce yürütmenin takdir yetkisi genişlemektedir. Böylece, tehlikenin derecesine göre en uygun kararın alınması sağlanmaktadır.(Burhan Kuzu 1993 s: 92)

Yürütme organına, olağanüstü dönemlerde yasama işlemleri yapabilme yetkisi hemen bütün demokratik ülkelerde tanınmıştır. Özellikle sava., dönemlerinde yürütmeye yasama işlemi niteliğinde düzenlemelerde bulunma yetkisi verilmiştir. Ekonomik bunalım dönemlerinde de aynı yola gidilmiştir. Çünkü ekonomik bunalımlar giderek sosyal bunalımlara ve daha sonra da siyasi bunalımlara dönüşmektedir.(Burhan Kuzu 1993 s: 94)

Sonuç olarak diyebiliriz ki mevcut olan yürütmeyi güçlendirme eğilimi olağanüstü durumların tesiriyle daha da hızlanmaktadır. Hukukun üstünlüğü ilkesi zedelenmedikçe bunda herhangi bir sakınca da yoktur.(Burhan Kuzu 1993 s: 99)

Başkanlık sisteminin kurumsal yapısının belirlenmesi için farklı kriterler göz önüne alınmasına rağmen bu çalışmada asıl olarak Sartori' nin kısa ve öz tanımı izlenecektir.

Buna göre başkanlık sistemi;

- 1- Devlet başkanının belli bir zaman dilimi için doğrudan doğruya ya da ona benzer bir yöntemle halk tarafından seçildiği,
- 2- Hükümetin parlamentonun oyu ile ne atanması ne de düşürülmesinin mümkün olduğu ve başkanın görev süresinin sabit olduğu,
- 3- Başkanın atadığı hükümetlere başkanlık ettiği ya da onları yönlendirdiği bir politik sistemdir.

ABD'de başkanlık sistemi yürütme, yasama ve yargı organlarının kesin ayrılığı üzerine kurulan bir politik sistemdir. Çoğu zaman yanlış anlaşıldığı gibi özellikle yürütmenin diğer anayasal kuvvetlere üstün kılındığı bir sistem değildir. ABD'de yürütme organını başkan temsil etmektedir. Politik ve bürokratik yapılanmadan oluşan yürütme organının basında tek hakim güç olarak başkan bulunmaktadır. Başkan ve başkan yardımcısı genel oyla ve iki dereceli bir seçimle birlikte seçilirler. Seçimler dört yılda bir yapılmaktadır. Başkanlar art arda ancak iki dönem için seçilirler. Başkanlık makamı ölüm halinde, istifayla ya da kongrenin cezai yargılama süreci (impeachment) sonunda boşalabilir. Bu durumda başkan yardımcısı kalan süreyi tamamlar. Başkan olabilmek için 35 yaşını doldurmuş olmak, doğumla ABD vatandaşı olmak ve en az on dört yıldır ABD'de ikamet ediyor olmak gerekmektedir. Başkanlık seçimlerinin ilk aşaması eyaletlerde delegelerin seçilmesi yoluyla başkan adaylarının belirlenmesidir. İkinci asama ise, seçimlerin ikinci seçmenler için oy kullanmalarınıdır. Her eyalet Temsilciler Meclisi'yle Senato'daki temsilci sayısına göre ikinci bir seçmen belirler. İkinci seçmenler aday oldukları partinin liderine oy vermek zorundadırlar. Son



aşamayı ise ikinci seçmenlerin oylarının Kongre’de sayılması oluşturur. Aslında ikinci seçmenlerin seçimlerde belirleyici özelliği olduğu söylenemez. (Mehmet Turhan,1993 s:33)

Diğer taraftan parlamenter sisteme göz attığımızda Parlâmenter sistemlerde devlet başkanları tarafsız ve genellikle partiler üstü bir konumdadır; devlet ve milletin bütünlüğünü temsil ederler. Böyle tarafsız bir devlet başkanının siyasal mücadeleyi ılımlılaştırıcı bir rolü vardır. Devlet başkanı, çatışan taraflar (parlamento-hükümet) arasında arabulucu veya hakem rolü üstlenebilir.

Parlâmenter sisteminin başlıca güçlü yanlarının tanımlanması gerekirse Parlamenter sistemin tıkanıklıkları çözme noktasında esnek olduğu kutuplaşmaya yol açmadığı ayrıca devlet başkanının uzlaştırıcı bir rol oynayabileceği söylenebilir. Ancak konuya Türkiye merkezli baktığımızda sistemin bazen kutuplaşarak tıkanıdığı bazen da devlet başkanı konumundaki Cumhurbaşkanının krize sebep olduğu görülebilmektedir.

Diğer taraftan Parlamenter sistemin başlıca zayıf yanlarına baktığımızda ise istikrarsız ve zayıf hükümetlere yol açtığı aynı zamanda düşük nitelikte bir demokrasinin oluşmasına sebep olduğunu söylemek mümkündür.

Parlamenter sistemin istikrarsız hükümetlere yol açmasının nedeni, koalisyon hükümetleri ve koalisyon hükümetlerinin nedeni de çok partili sistemdir. Demokrasiyi en üst düzeyde temsil etme özelliğine sahip gibi görünen parlamenter sistem Türkiye gibi gerek jeopolitiği gerekse kültürel farklılıkları sebebi ile hassasiyetleri fazla ülkeler, kendilerine daha farklı yönetim şekilleri benimseme yoluna gitmekte ve ülkelerinin her konuda istikrarlarını sağlamaya çalışmaktadırlar.

Bir ülkede parlamenter sistem iyi bir şekilde işlerken, bir başka ülkede kötü bir şekilde işleyebilmektedir. Dolayısıyla parlamenter sistemin performansı, ülkeden ülkeye değişebilmektedir. (Kemal Gözler, Türkiye Günlüğü, : Sayı ; 62, Eylül-Ekim 2000, s.25-47)

Ülkemizin sosyo-ekonomik, politik ve psikolojik koşulları irdelendiğinde uygulamaya konulan başkanlık sisteminin sağlam temeller üzerine oturtulması Ülkemiz gerçekleri göz önünde bulundurularak kendi dinamikleri oluşturulması zaruridir. Başkanlığa talip olacak olan adayın seçilmek dileğiyle halkın önüne çıkacak adayın doğal olarak ister istemez belli bir siyasal akımın ya da partinin adayı olacaktır. En azından böyle bir başkan adayını da, seçim kampanyasına belli bir siyasal akımın ya da partinin desteği altında katılacaktır. Bu noktada adayın toplumun bütününe kucaklayan bir aday portresi çizilebilmesi partili başkan kimliğinin ise yalnızca partisinin iç dinamikleri ile ilgili konulardan ibaret olduğunu bunun ötesinde toplumun geneline eşit mesafede olması gerçeğini şeffaf bir şekilde ortaya koyabilmesi gerekir. Aksi halde hem başkanlık sisteminin, yeni devlet başkanının güçlü olması için doğrudan halkça seçilmesini istemek, hem de aynı devlet başkanının yansız ve partiler üstü kalmasını savunmak, sistemin mantığı ile bağdaşmayacaktır. Burada özellikle başkan adayının bir parti veya kitlenin desteğini almasının seçimin doğasına seçim sürecinde kalması şartı ile uygun olduğu kabul edilmelidir.

Genel hatları ile başkanlık hükümeti sisteminin avantaj ve dezavantajlarını değerlendirmek gerekirse başkanlık sistemi ile özdeşleşen ülke Amerika Birleşik Devletleri’nin. bu hükümet sistemini uygulamasına baktığımız zaman olumlu sayılabilecek özelliklerinin yanında birtakım olumsuz sonuçları doğurma riskinin de her zaman söz konusu olduğunu ifade etmek gerekir. Amerika Birleşik Devletleri uygulamasından hareketle, başkanlık hükümeti sisteminin avantaj ve dezavantajlarının olduğunu söylemek mümkündür.(Mustafa Erdoğan 1993 s: 63-75)

Başkanlık Hükümeti Sisteminin Avantajları Olarak ortaya koyulan hususların başkanlık hükümeti sisteminin istikrarlı ve güçlü bir yönetim sağlama; temsil ilişkisini daha doğrudan hale getirme, sistemdeki taşkınlıkları önleme, yasama fonksiyonunda kaliteyi artırma gibi avantajlı yönleri olduğu söylenebilir. İstikrarlı ve Güçlü Bir Yönetim Sağlaması Açısından Değerlendirmek gerekirse Sert kuvvetler ayrılığı söz konusu olduğu için başkanlık hükümeti sisteminde yasama organı ile başkan yani yürütme organı arasında bir bağımlılık yoktur. Dolayısıyla, güvensizlik oyuyla hükümetin yasama organı tarafından düşürülmesi söz konusu olmadığından, yürütme organı belli bir dönem için, düşürülme korkusu olmadan icraatını yapacaktır. Bunun neticesi olarak da istikrarlı bir yönetim ortaya çıkacaktır.Diğer taraftan Parlamentodaki partilerin hükümeti düşürme konusunda mutabık olup, hükümeti kurma konusunda anlaşamamaları gibi bir durum sert kuvvetler ayrılığı sayesinde Başkanlık hükümeti sisteminde görülmez.



Başkanlık hükümeti sisteminde Başkanın görev süresinin sabit olması; çok istisnai haller dışında Başkanın görevine son verilememesi, bir avantaj olarak görülebilir. Ancak, bu avantajla birlikte sabit bir dönem için göreve gelen Başkanın görev süresinin halktan gelen tepkilere göre değişkenlik göstermemesi gibi bir dezavantaj da ortaya çıkmaktadır. O halde, Başkanlık hükümeti sisteminde, iki iyilikten biri tercih edilmiştir; sabit bir görev süresinin doğuracağı sakıncalara ve halkın zaman içinde göstereceği tepkilere duyarlı olunamamasına rağmen istikrarlı bir yönetim tercih edilmiştir. (Cem Erogul, 2006 s: 45-63)

Başkanlık hükümeti sisteminin istikrarlı yönetimi sağlama özelliğini Türkiye açısından değerlendirecek olursak . Başkanlık sistemi öncesi Türkiye’de bir istikrar probleminin olduğunu kabul etmek gerekir. Yaşanan bu istikrar sorunlarının altında yatan parlamenter sistemin doğasından kaynaklanan koalisyon hükümetleri olduğunu söylemek yanlış olmayacaktır. Yalnızca bu sebep bile güçlü bir yönetim ve istikrar arzusu Türkiye’de başkanlık sistemine geçmiş olmak için yeterli bir sebeptir. Ancak bu noktada istikrar kavramına bir açıklık getirmek gerekmektedir. Hükümet sistemleri ile ilgili tartışmalarda hükümet istikrarı ile siyasi istikrar kavramları birbirine karıştırılan kavramlardır. Siyasi istikrar hükümet istikrarından daha geniş bir kavramdır. Siyasi istikrar siyasi sistemin kararlılık ve bir denge içinde sürdürülebilmesini öngörmektedir. Bir ülkede hükümet istikrarı olduğu halde siyasi istikrarın sağlanamaması mümkündür. Buradan yola çıkarak gerek 15 Temmuz hain darbe girişimi ve öncesinde yaşananlar bir milat olmuştur. Bu yaşananlar Türkiye’de uygulamaya geçirilen Cumhurbaşkanlığı Hükümet Sisteminin aslında geç kalınmış bir karar olduğunu ortaya koymaktadır.

Sert kuvvetler ayrılığına dayanan Başkanlık hükümeti sistemi ile parlamenter hükümet sistemi ve bu arada yarı-başkanlık hükümeti sistemi mukayese edilirken en çok üzerinde durulan konu belki de hükümet istikrarının sağlanıp sağlanmadığıdır. Parlamentodaki partilerin hükümeti düşürme konusunda mutabık olup, hükümeti kurma konusunda anlaşamamaları gibi bir durum sert kuvvetler ayrılığı sayesinde Başkanlık hükümeti sisteminde görülmez. Başkanlık sisteminin bu özelliği bile ülkede istikrar ve güven oluşması noktasında önemli bir ayrıntıdır. Öyle ki Hükümet istikrarı, siyasi istikrarı sağlamada önemli bir etkiye sahiptir. Ancak, hükümet istikrarsızlığı her zaman siyasi istikrarsızlığı doğurmaz. Siyasi istikrarsızlığı körükleyen husus daha çok güçsüz ve kötü hükümetlerdir. Bir hükümet hiçbir şey yapmayarak ayakta kalabilir. Ancak bu her şeyin iyi gittiği anlamına gelmez. Örneğin II. Dünya Savaşı sonrasında İtalya’da sık sık hükümet istikrarsızlığı yaşandığı halde siyasi istikrarsızlık gibi bir durumla karşılaşmamıştır. Bu arada şunu da göz önünde bulundurmak gerekir ki, az gelişmiş ve demokrasi kültürü yerleşmemiş ülkelerde hükümet istikrarsızlığının siyasi istikrarsızlığa yol açma ihtimali son derece büyüktür. (Kemal Gözler 2002 s: 96)

Başkanlık hükümeti sisteminde başkan, meşruiyetini doğrudan doğruya halk tarafından seçilmesinden almaktadır. Bundan dolayı güçlü bir yürütme organı ortaya çıkar. Kuvvetler ayrılığı ilkesinin de etkisiyle ortaya çıkan uzmanlaşma, yürütme organında yönetimin etkili olmasını sağlar. Diğer taraftan yürütme organının monolitik yanı da güçlü ve etkili bir yönetimin ortaya çıkması gibi bir sonucu doğurur. Çünkü bütün yetkilerin tek bir otoritede toplanmış olması güçlü yönetimi beraberinde getirir. Ayrıca yönetimdeki tek başlılık seri ve hızlı hareket etmeyi mümkün kılar. Seri ve hızlı hareket imkanı, özellikle kriz dönemleri ve acil durumlarda taşınması gereken bir özelliktir.

Güvensizlik oyuyla düşürülme korkusunun olmaması başkanın cesur kararlar alabilmesini, halka vaat ettiği hükümet programını uygulamasını kolaylaştıracaktır. Eğer yasama organı haklı olmayan bir sebeple yürütme organını engellemeye kalkışırsa bu halkın gözünden kaçmayacaktır. Ayrıca bakanlar yani sekreterler yasama organı üyesi olmadıklarından dolayı seçmen karşısına çıkıp hesap verme ve bir sonraki seçimlerde seçilebilme kaygısını taşımayacaklardır. Bu sebeple görevlerini seçim yatırımı için kullanmayacaklar, kamu hizmetlerinin gereklerini yerine getireceklerdir.

Devlet başkanının doğrudan halkoyuyla işbaşına gelmiş olması, hukuken sahip olduğu yetkilerin çokluğunun yanında başkana önemli bir manevi otorite de sağlayacaktır. Böylece başkan rahatlıkla sistemin egemen unsuru haline gelecek ve güçlü bir yönetim ortaya çıkacaktır.

Çağımızda devletin kendinden beklenen fonksiyonları yerine getirebilmesi için yürütme organının güçlü olması gerektiği; hatta bunun hürriyetler için de gerekli olduğu ifade edilmektedir. Günümüzde bazı yazarlar parlamenter hükümet sistemini uygulayan ülkelerin bu sistemin klasik özelliklerinde birtakım



değişiklik yaparak başkanlık hükümeti sistemine doğru meyletmesini ve başkanlık hükümeti sisteminin popülaritesini arttırmasını yürütmeyi güçlendirme isteğine bağlamaktadırlar.(Kemal Gözler 2002 s: 101)

Başka bir yönüyle Başkanlık sisteminde yasama organı ile yürütme organı arasında sert kuvvetler ayrılığının söz konusu olmasından dolayı, başkanlık hükümeti sisteminde yasama organı sadece kendi görev alanı ile ilgili konularda faaliyet yürütecektir. Yasama organı üyeleri bakan olma beklentisine girmediklerinden dolayı yasama faaliyetlerinde daha şahsiyetli bir tutum takınacaklardır. Diğer taraftan, kuvvetler ayrılığı ilkesi bu sistemde belirgin bir şekilde uygulandığı için, yasama organı yasama faaliyetlerini yürütürken yürütme organının müdahalesine maruz kalmamaktadır. Yasama organı, yasama faaliyetlerini yerine getirirken, çıkaracağı kararların hükümete ne gibi etkisinin olacağı ile değil de daha ziyade kararın içeriği ile ilgilenmektedir.

Başkanlık hükümet sisteminde seçimlerde partiden ziyade adayın nitelikleri ön plana çıkacaktır. Bu sebeple parlamenterler, yeniden seçilebilmek için faaliyetlerini partinin isteklerinden ziyade seçmenlerin isteklerine göre ayarlayacaklardır. Bu da halkın menfaatlerinin ön planda tutulmasını sağlayacak ve yasama faaliyetlerinde şahsiyetli bir tutum sergilenmesi gibi bir sonuç ortaya çıkaracaktır. (Burhan Kuzu 2000)

Başkanlık hükümeti sisteminde yasama fonksiyonunda kaliteyi arttıran asil etken belki de disiplinli siyasi partilerin mevcut olmamasıdır. Siyasi partiler disiplinli parti olmadığı için yasama faaliyetlerinde parlamenterin kendi başına hareket etmesi, kendi fikrince doğru olan yönde oy kullanması mümkündür. Ayrıca, başkanla aynı partiye mensup bir parlamenter, yeri geldiği zaman Başkanın aleyhinde görüşler ileri sürebilmekte ve bazen de aleyhte oy kullanabilmektedir. Parlamenter bilmektedir ki, kullandığı oy ve sözler başkanın görevini sona erdirecek bir etkiye sahip değildir. Dolayısıyla başkanlık hükümeti sisteminde parlamenter daha rahat oy kullanabilmekte, yasama fonksiyonuna daha etkili bir şekilde katılabilmektedir. Ülkemiz açısından düşünüldüğünde bu tür sonuçların görülememesi, hükümet sisteminden ziyade disiplinli parti anlayışına bağlanabilir. Yasama organı üyelerinin kişisel değerlendirmelerine göre hareket etmemesinin önündeki en büyük engel parti disipliniyi parlamenter hükümet sisteminin başarılı uygulaması için gerekli görülse de hükümet sistemini belirleyici bir özelliği değildir. Burada yasama organının iktidar partisinden iradesini değil de görüşülen meselenin içeriğini değerlendirip karar vermesinde hükümet sisteminin doğrudan değil de dolaylı bir etkisinin olduğu söylenebilir. (Burhan Kuzu 2000)

Başkanlık Hükümeti Sisteminin Dezavantajları Olarak Belirtilen Hususların Değerlendirilmesi yapıldığında Başkanlık hükümeti sistemi, diğer hükümet sistemlerinde olduğu gibi avantajları yanında dezavantajlara da sahiptir. Başkanlık hükümeti sisteminin belli başlı dezavantajları olarak, darbelere ve antidemokratik rejimlere yol açma, demokratik ilkelere uygun olmama, hürriyetler açısından tehlike oluşturma, kutuplaşma ve tıkanıklıklara sebep olma gibi dezavantajlar sayılmaktadır. Bu dezavantajlar incelendiğinde, Yasama ve yürütme organlarının birbirine etkide bulunma imkanlarının son derece zayıf olması sebebiyle, esnek olmayan sistemin kriz ve tıkanıklıkların demokratik yolla çözümlenmesini imkansız hale getirmesi söz konusu olabilir. Yasama ile yürütme organlarının farklı seçimlerle gelmesi ve bundan dolayı farklı meşruiyet kaynağına dayanmaları sebebiyle aralarında anlaşmazlıkların ve tıkanıklıkların ortaya çıkması mümkündür. Hatta bu anlaşmazlıklar Başkan ile yasama organına hakim çoğunluğun farklı partilere mensup olması durumunda çok daha belirgin hale gelebilir. Yasama organı da yürütme organı da ayrı seçimlerle is başına geldiği için ikili bir demokratik meşruiyet söz konusu olacaktır. Bu durumda halka birçok vaatte bulunan başkanın, bu vaatlerini yerine getirebilmesi için ihtiyaç duyduğu yasal düzenlemeleri yasama organından çıkaramaması durumunda, yasama organını bertaraf edecek antidemokratik çözüm yollarını araması muhtemeldir.

Ayrıca sistemde başkanın sahsında topladığı iktidarın, diktatörlüğe dönüşme ihtimali de her zaman dile getirilen sakıncalar arasında sayılmaktadır. Nitekim başkanlık hükümeti sistemi sadece ABD’de başarılı bir şekilde uygulanmış, bunun dışında diğer ülkelerde, hatta ABD’nin hemen güneyindeki ülkelerde başkanlık hükümet sistemi diyebileceğimiz kişisel iktidarların ortaya çıkmasına sebep olmuştur. (Burhan Kuzu 2000) Bahsettiğimiz tehlikeler ışığında Türkiye’de uygulamaya konulan Cumhurbaşkanlığı Hükümet Sisteminin kendi dinamikleri üzerinde şekillenerek bir Türkiye Modelinin oluşturulması kaçınılmazdır.



Demokratik İlkelere Uygun Olmaması Açısından Değerlendirdiğimizde ise bazı yazarlar başkanlık hükümeti sisteminde başkanın halkın tamamının değil de bir kısmının desteği ile işbaşına gelmesini, kazananın her şeyi kazanıp (winner take all) kaybedenin her şeyi kaybetmesini (looser loses all) gerekçe göstererek başkanlık hükümeti sisteminin demokratik olmayan neticelere yol açtığını ileri sürmektedirler. Bu durumda çoğunlukçu demokrasi anlayışının hakim olmasından bahsedilebilir. %1 oranında bir farkla seçimi kazanmakla dahi bütünüyle iktidar ele geçirilmiş olmaktadır. Burada demokratik ilkelere uygun olmadığı belirtilen başkanlık sisteminde en az % 50 +1 le seçilmek mümkünken parlamenter sistemlerde bu oran %50 lerin çok altında olabilmektedir. Örnek bermek gerekirse %10 barajı olan bir seçimde 10 partinin seçime girmesi ve bu partilerden 9 tanesinin 9,9 oy alarak baraj altında kalması yalnızca birinin %10 barajını geçmesi ile ortaya çıkacak tablo daha vahim olacaktır. %10 barajının olmadığı bir seçim için örnek vermek gerekirse burada da çok küçük gurupların oylarını farklı metotlarla (para, tehdit, etnik nüfus vb) seçime girip seçilen milletvekillerinin olduğu bir meclis aritmetiğinde tam demokrasiden söz etmek belki mümkün olacakken istikrardan ve istikbalden söz etmek mümkün olmayacaktır.

ABD örneğine baktığımız zaman demokrasinin gereklerinden olan seçmene karşı hesap verme ve sorumlu kılınma unsurunun bu hükümet sisteminde tam anlamıyla yer almadığı söylenebilir. Çünkü Başkan en fazla iki dönem seçilebilmektedir. İkinci dönemini yasayan Başkanın yeniden seçilme gibi bir kaygısı olmayacağı için, bu ikinci dönemi için en azından kişisel olarak– hesap vermesi söz konusu olmayacaktır. Bu sakıncanın Türkiye için de geçerli olacağına şüphe yoktur. Hatta denilebilir ki Türkiye açısından böyle bir uygulama daha vahim sonuçlar doğurabilir. Ülkemizde demokrasi kültürü tam anlamıyla yerleşmediği gibi, iktidarın kişiselleşmesi olgusu da her dönem varlığını hissettirmiştir. (Ergün Özbudun 2005 s: 163) Burada ise Türkiye’de uygulanan Cumhurbaşkanlığı hükümet sisteminde başkanın 2 kez seçilme sınırı kaldırılarak halkın istemesi halinde 2 den fazla seçilmesinin önü açılabilir. Bu şekilde seçmene karşı hesap verme sorumluluğu da devam edecektir. Gerçek anlamda toplumun geneline dokunmayı başaramayan bir başkanın bırakın 3. kez 2. kez bile seçilmesi çok zor olacaktır.

Buraya kadar genel değerlendirilmesini yaptığımız Başkanlık hükümeti sisteminin belki de en önemli sakıncası yasama organı ile yürütme organı arasındaki görüş ayrılıklarından dolayı tıkanıklıkların ortaya çıkmasıdır.

“Check and Balance” yani “Fren ve Denge” mekanizması tam olarak işletilemediği takdirde, başkanlık hükümet sisteminin yapısının diyalog, pazarlık, uzlaşma gibi mekanizmaları dışlayıcı bir niteliğe sahip olduğu ileri sürülmektedir. Bunun sonucu olarak da siyasi mücadele sertleşmekte, kutuplaşma ortaya çıkmaktadır. Toptancı bir zihniyet ortaya çıkmakta, seçimler sonucunda kazanan her şeyi kazanmakta, kaybeden de her şeyi kaybetmektedir. Bir anlamda “toplam sıfır oyunu” (zero-sum game) oynanmaktadır. Bu durumda kaybeden taraf kaybettiklerinin acısıyla uzlaşmazlığa, demagojiye ve hatta yasa dışı yollara başvurabilmektedir. Başkanın yandaşlarıyla, ona karşı olanlar arasındaki görüş farklılıkları parlamenter hükümet sistemindekine nazaran daha bariz bir şekilde ortaya çıkabilmektedir ; Buradan yola çıkarak yargı erkinin bağımsızlığı önem kazanmakla beraber gerektiğinde dengenin dengeleyicisi olarak sistemin ayakta kalmasına katkı sağlayabilme özelliği artırılmalıdır.

Başkanlık hükümet sisteminde karşımıza çıkabilecek diğer önemli bir sorun ise Başkanı destekleyen parti veya partilerin meclis aritmetiğinde geride kalabilmesi olasılığıdır. Başkan % 50 + 1 i alarak seçilebilirken diğer taraftan mecliste çoğunluk muhalefet tarafının lehine olabilir. Çünkü yasama organı seçimleri ile başkanlık seçimleri ayrı, ayrı yapılmaktadır. Bunun da ötesinde seçim dönemleri farklı zamanlara rastlayabilmektedir; örneğin ABD’de başkanlık seçimleri dört yılda bir, Temsilciler Meclisi’nin tamamı ve Senato’nun üçte biri iki yılda bir yenilenmektedir. Bu durum, sistemde tıkanıklıkların ve kilitlenmelerin ortaya çıkmasına sebep olabilir. Başkanın partisi ile yasama organında çoğunluğu sağlayan partinin farklı olması durumunda, başkanın hiçbir talebinin yasama organı tarafından kabul edilmemesi gibi bir durumla karşılaşılabilir. Burada yazımızda daha önceden bahsettiğimiz partili başkanın partisinin yalnızca iç işlerinde kalacak şekilde ilişkili olması diğer taraftan da toplumun geneline hitap edebilen bir başkan portresi çizibilme özelliğine sahip olması gerekir. Bunu başarabilen başkan yasama organı ile ilişkilerini iyi tutmak zorunda olduğu kadar da yasama organı yani meclisinde bu noktada başkanın önünü tıkamaması gerçeği ortaya



çıkılmaktadır. Yani çoğunluğu elinde bulunduran muhalefet ise başkanın toplum ve devlet yararına yasama organına sunduğu her kanunu ve kararı onaylaması gerekir aksi takdirde başkanın önünü tıkayan muhalefete de millet gereken cevabı verecektir. Bu belirttiğimiz hususlar ancak ve ancak Millet'in büyük çoğunluğuna dokunmayı başarabilen bir başkan profili ile mümkün olacaktır. Burada 2 dönem için seçilebilen başkanın 2 dönem sınırı kaldırılmalı, Başkan bütçesini oylamayan ve erekli kanunları meclisten geçirmeyen muhalefeti halka şikayet edebilmeli kendi seçim kararını alabilmelidir. Aynı zamanda meclis de Başkanın çıkarmak istediği millete ve devlete zarar verebileceği mümkün olan kanunlar ve uygulamaları da millete şikayet edebilmelidir. Taraflardan millete kendini en iyi şekilde ifade edebilen ve sandıktan zaferle çıkmayı başarabilen başkanın en fazla 2 kez den fazla seçilebilmesinin önü açılmalıdır.

Diğer taraftan uygulamaya konulan Cumhurbaşkanlığı Hükümet Sisteminin Türkiye'de ki geçmiş tarihli yansımalarına ve yapılan Anayasa ve kanun değişikliklerine bakmak yerinde olacaktır. 1877'de Türk siyasetinde benimsenmiş olan parlamenter sistem Cumhuriyetin İlanı ile uygulamaya konulmuştur. Özellikle 1960 sonrası yaşanan siyasal istikrarsızlıklar akabinde 1961 anayasasının yürütmeyi etkisiz bir hale getirmesi sonrasında 1971 askeri müdahalesi 1980 lere gelindiğinde alternatif sistem arayışlarını da beraberinde getirmiştir.

Mevcut hükümet sisteminin değişmesi ile ilgili ilk yüksek sesler 1982 anayasası ile beraber başlamaktadır. Bugün muhalefet tarafından yalnızca AK parti ve Recep Tayyip ERDOĞAN Meselesi gibi gösterilen Cumhurbaşkanlığı Hükümet Sistemi Aslında Türkiye'nin yaklaşık olarak 40 yıldır dillendirdiği bir gerçektir. 2003 yılına gelindiğinde sistem değişikliği ülke gündeminde önemli bir şekilde yer almaya başlamış, bu konuda birbirinden farklı görüşler gündemi çok fazla meşgul etmeye başlamıştır. (Becerem ve Kalağan, 2007: 175). Özetle parlamenter sistemin uygulandığı dönemlerde yaşanan sorunlar ve bazı siyasi çıkmazlar 1980'li yıllarla birlikte hükümet sistemi temelli tartışmaları popüler hale getirmiştir (Korkmaz, 2016: 52).

Yaklaşık 40 yıldır süregelen olumlu olumsuz birçok tartışmanın neticesinde 2017 16 Nisanında anayasa değişikliği referandumunda oylanan Cumhurbaşkanlığı Hükümet sistemi kabul edilmiş ve sistem değişikliği gerçekleşmiştir. 6771 kanun numaralı, 21.01.2017 kabul tarihli Türkiye Cumhuriyeti Anayasasında Değişiklik Yapılmasına Dair Kanun ile 1982 Anayasası'nda bazı değişiklikler yapılmıştır.

Yapılan anayasa değişikliklerinde anayasanın 75. ve 76. Maddelerinin değiştirilmesinin Cumhurbaşkanlığı Hükümet sisteminden ziyade milletvekili sayısı ve seçilme koşullarından ibaret olduğu gözlenmektedir. Yine anayasanın 77. Maddesinde yapılan değişikliklerle seçim döneminin 4 yıldan 5 yıla çıkarılması aynı zamanda Cumhurbaşkanı ve Milletvekili seçimlerinin aynı anda yapılmasına yönelik bir değişikliktir. 82. Madde uygulamaya konulan değişiklik ile Milletvekillere Bakanlar Kurulu ile görev verilmesinin önü kesilmiştir. Fakat Milletvekilinin Bakan olması durumunda vekilliği sona erecektir. Buradan 77. Maddede yapılan değişikliklerin Cumhurbaşkanlığı hükümet sisteminin bir sonucu olduğu öte yandan 75. Ve 76. Maddelerin bu kapsam da değerlendirilmesi mümkün değildir.

Yasama ile ilgili değişikliklerde ise yasamanın yürütmeyi diğer bir ifade ile bakanlar kurulunu denetleme yetkisi parlamenter sistemde olduğu gibi Cumhurbaşkanlığı Hükümet sisteminde de korunmuştur. Anayasanın 87. maddesinde yapılan değişiklik ile bu denetim ve aynı maddede yer alan "bakanlar kuruluna kanun hükmünde kararname çıkarma yetkisi verme" yetkisi kaldırılrsa da 98. maddede yasama organının yürütme organını denetleme yetkisinin olduğu açıktır. Yeni düzenleme ile meclisin denetim ve bilgi edinme yetkisini, meclis araştırması, genel görüşme, meclis soruşturması ve yazılı soru ile gerçekleştireceği belirtilmiştir. Ancak bu denetleme ve bilgi edinme hükümetin doğrudan sonlandırılması için yeterli değildir. Diğer önemli bir madde de 116. Maddedir. Yapılan değişiklik ile güvensizlik oyu bakanlar kurulunun oluşturulamaması durumunda seçimlerin yenilenmesinin önü kapanmış olacaktır. Seçimlerin yenilenmesi TBMM üye tam sayısının beş te üç çoğunluğunun sağlanması ile mümkün olabilecek böylesi bir durumda ise Cumhurbaşkanlığı seçimleri de yenilenecektir. Böyle bir durumda eğer Cumhurbaşkanının 2. dönemi ise Cumhurbaşkanı tekraren aday olabilecektir. Burada 3. Dönemle ilgili farklı hamlelerin yapılmaması amacı ile Cumhurbaşkanının 2 dönem seçilme kuralı kaldırılmalı ve seçilebileceğine inanan Cumhurbaşkanının halkın önüne çıkması engellenmemelidir.



Yürütme ile ilgili yapılan değişikliklere baktığımızda anayasanın 8. Maddesinde yapılan değişiklik ile yürütme görev ve yetkisi yalnızca Cumhurbaşkanına verilmiştir. Bir başka değişiklik ise anayasanın 101. Maddesidir. Bu maddeyle Cumhurbaşkanlığı Hükümet sisteminin devlet başkanlığı Cumhurbaşkanı olarak adlandırılmıştır. Bu sayede halk tarafından seçilen Cumhurbaşkanının bakanlarını belirlerken başka bir erk tarafından sorgulanması söz konusu olmayacağı gibi Parlamenter sistemde güvenoyu alınmadığı için kurulamayan.(Tekin ve Okutan, 2012: 217) veya meclis çoğunluğunu kaybedip güvensizlik oyu ile düşen hükümet (Fidan, 2010: 33) örnekleri ile siyasi ve ekonomik krizler yaşanmayacaktır

Parlamenter sistemde Anayasanın cumhurbaşkanı ve bakanlar kuruluna birlikte verdiği yetki ve görevler yeni sistemde sadece cumhurbaşkanına verilmiştir. Gerek 15. Maddedeki temel hak ve hürriyetlerin kısıtlanması 73. Maddedeki mali konular ile ilgili hükümler 93. Maddedeki meclisin ara vermesi ve tatil dönemlerinde çağrılması gibi düzenlemelerde Cumhurbaşkanı tek başına yetkili kılınmıştır.

Değişikliğe uğrayan bir diğer maddede anayasanın 104. Maddesidir. Yapılan değişikliklerle Cumhurbaşkanının yasama yürütme yargı sahası ile ilgili yetki sınıflandırılmaları kaldırılmış bu alanlarla ilgili herhangi bir ayırım yapılmamıştır.

Yeni sistemle hayata gecen bir başka düzenleme ise Cumhurbaşkanlığı Yardımcılığıdır, Cumhurbaşkanı istemesi halinde 1 veya 1 den fazla yardımcı atayabilecektir. Cumhurbaşkanlığı makamının boşalması durumunda 45 gün içinde yeni cumhurbaşkanı seçilene kadar Cumhurbaşkanı yardımcısı bu koltuğa vekaleten bakacaktır.

Cumhurbaşkanlığı hükümet sisteminde yapılan bir başka düzenleme anayasanın 9. Maddesindedir Düzenlemeden önce bu yetkinin bağımsız mahkemelerce kullanılacağı belirtilmişken, yapılan değişiklik ile bağımsız ve tarafsız mahkemelerce kullanılacağı belirtilmiştir. Ayrıca Anayasa Mahkemesinde ki üye sayısı askeri yüksek mahkemelerinin kapatılması Yüce Divan da yer alan üyelerin değişmesi (askeri mahkemelerin başkan ve üyelerinin yerine Cumhurbaşkanı Yardımcılarının eklenmesi) Hakimler Savcılar Yüksek Kurulunun adının değişerek Hakimler Savcılar Kurulu olması Üye sayısı ve seçilme yöntemlerinin değiştirilmesi gibi düzenlemeler içermektedir. Yapılan bu düzenlemelerin tamamının Yeni sistemle doğrudan alakalı olduğunu söylemek doğru olmayacaktır.

SONUÇ

Türkiye’de ki başkanlık sistemine vurgu yaparken asıl ortaya koymaya çalıştığımız konu Türkiye’nin Uluslararası düzeyde temsil edilebilme yeteneğinin artması konusunda ortaya çıkan mecburiyetlerdir. Gerek Ortadoğu da yaşananlar gerekse enerji savaşları, Kıbrıs meselesi, Doğu Akdeniz enerji kaynaklarının paylaşımı, güvenlik sorunlarımız S-400 Hava savunma sistemi ve f-35 meselesi gibi konuların çözümü ve uzun vadede Ülkemizin menfaatlerinin korunması ancak ve yalnız güçlü bir siyasi irade ile mümkündür. Yıllarca çok partili bir sistemle yürütülmeye çalışılan parlamenter sistem özellikle koalisyon hükümetleri ve benzeri krizlerle sekteye uğramakta ve nerdeyse her yıla düşen bir seçim trafiği yaşanmaktadır. Özellikle yanı başımızda (Doğu Akdeniz) yer alan ve tespit edilebilen değerinin 7 Trilyon doları aşığı bilinen doğalgaz ve petrol yataklarının paylaşımı noktasında ortaya çıkan savaş senaryoları diğer taraftan küresel ısınmanın da etken olduğu yeni dünya düzeninde; varlığını ve rüştünü ispatlamak zorunda olan Türkiye’nin kuvvetler ayrılığı ilkesine dayanan Başkanlık sistemine geçmiş olunması son derece doğru bir adım olmuştur. Aksi halde güçsüz bir siyasi iradenin bu ateş çemberi ve enerji savaşlarının yaşandığı Türkiye’nin ise ortasında yer aldığı bir coğrafyada Ülke menfaatlerini koruması mümkün olmayacaktır. Son Yıllarda gerek savunma sanayiinde gerekse uluslararası ilişkiler düzeyinde atılan adımlar Başkanlık sisteminin Önemini ve başarısını Türkiye açısından ortaya koymaktadır. Meseleye Türkiye’nin menfaatleri düzeyinde gözden geçirdiğimizde yine doğu akdenizden çarpıcı ve bir o kadar da ülkemiz için önem arz eden bir örnek vermek gerekirse

GKRY’nin münhasır ekonomik bölge üzerinde uygulamaya çalıştığı politikalar, Türkiye aleyhinde tehlikeleri de beraberinde getirmiştir. Bu bağlamda ilk tehlike, GKRY’nin münhasır ekonomik bölge politikasını takip eden Yunanistan’ın (Meis, Girit, Kaşot ve Kerpe) adalar hattını birleştirerek Mısır ile münhasır ekonomik bölge oluşturması türkiye açısından hem ekonomik hem de güvenlik noktalarında tehdit oluşturması kaçınılmazdır. Bunun gerçekleşmesi halinde Türkiye2nin hakkına düşmesi gereken 145 bin



kilometrekarelik münhasır ekonomik bölgenin 71 bin kilometre karesinin Yunanistan'ın eline geçeceği gerçeğini görmek gerekir. İptal edilmesine rağmen Mısır ile antlaşma yapan GKRY de Türkiye'den 41.000 km²'lik bir alanı kontrol edecektir. Bu durumda Türkiye, Adalar Denizi'nde olduğu gibi Akdeniz'de oldukça dar bir sahil şeridine hapsedilecek en fazla kıyıya sahip olan Türkiye Bölgede Baş aktör olabilme özelliğini kaybedebilecektir.

Diğer taraftan ise güçlü ve istikrarlı bir siyasi irade ve politika ile bu durumlar leyhe dönecek bu sayede Doğu Akdeniz'e kıyısı olan Suriye, Mısır, Lübnan, İsrail ve Libya ile münhasır ekonomik bölge antlaşmaları yapacak konuma gelebilecektir. Buda beraberind Türkiye'nin hem bölgede daha çok söz sahibi olması hemde münhasır ekonomik bölgesinin artması anlamına elecektir. Ayrıca 189 bin kilometre kareye çıkacak olan Münhasır ekonomik bölgesinin 145 bin kilometre karesinin pazarlık konusu olmasının önüne geçerek yalnızca 33.400 kilometre karesinin uluslararası düzeyde pazarlık konusu olmasını sağlayacaktır.

Doğu Akdeniz'in en büyük sahil şeridine sahip olan ve bölgesinin en güçlü devletlerinden biri konumunda bulunan Türkiye'nin, gerek savunma sanayiinde gerek stratejik eylem planlarında erek se 2023 ve sonrasında hedeflediği uzun vadeli planlarını hayata geçirme noktasında bize göre önündeki en büyük sorunu ortadan kaldırarak uygulamaya koyduğu Cumhurbaşkanlığı Hükümet sistemi 100. Yılıni doldurma arafesin de olan Türkiye'nin yapmış olduğu en önemli **Stratejik Taktik** olmuştur. Ortaya konulan bu Stratejik Taktik Başkanlık Sistemi ile 2023 yılı hedeflerini hayata geçirme azim ve gayretinde olan Türkiye'nin uzun vadeli planlarını gerçekleştirmesi için hem Doğu Akdeniz'de hem de Ortadoğu coğrafyasında belirlenen oyunları oynayan oyuncudan ziyade, bölgede ulusal menfaatlerini azamî düzeyde gözetecek şekilde güçlenen bir siyasi irade ile oyun kurucu olması mümkün olacaktır. Elbette başkanlık hükümet sistemi her ülkede farklı etkenlerle farklı sonuçlar doğurabilmektedir. Cumhurbaşkanlığı Hükümet Modelinin 1. Yılında ortaya çıkan eksik ve aksaklıklar hıslıca revize edilerek, Türkiye'nin kendine has dinamikleri ile (örfi değerleri ,tarihi geçmişi, jeopolitik konumu vb) kendine has bir Türkiye modeli oluşturulmalıdır. Unutulmamalıdır ki bütün ülkelerin sosyal ve siyasi şartları birbirinden farklıdır.

KAYNAKÇA

1. Modern Demokrasilerde ve Türkiye'de Devlet Başkanlığı, Orhan ALDIKAÇTI, İstanbul,1960
2. Türkiye İçin Başkanlık Sistemi, Burhan Kuzu İstanbul, 1997
3. Karşılaştırmalı Anayasa Mühendisliği, Giovanni SARTORI,(Çev. Ergun Özbudun), Yetkin Yayınları, Ankara, 1997
4. Çağdaş Demokrasinin Siyasal Boyutu, Türkiye'de Demokratikleşme ve Antidemokratikleşme Göstergeleri, Yavuz ATAR, Yeni Türkiye, Yıl: 3, Eylül-Ekim 1997
5. Devlet Sistemleri, ÇAM, Esat Der Yayınları, İstanbul, 1993,
6. Anayasa Hukukuna Giriş, GÖZLER, Kemal Ekin Kitabevi, Bursa, 2002
7. Devlet Başkanları, GÖZLER, Kemal Ekin Kitabevi, Bursa, 2001
8. Anayasal Bir Tercih Olarak Başkanlık Sistemi, ALAĞAHİN, Nur. Yetkin Yayınları, Ankara, 1999,
9. Başkanlık ve Yarı Başkanlık Sistemleri, YAZICI, Serap. Bilgi Üni. Yayınları, İstanbul, 2002
10. Dar Gelen Gömlek Başkanlık Sistemi, ÖRGÜN, Faruk, Bilge Yayınevi, İstanbul, 1999
11. Karşılaştırmalı Siyasal Sistemler, GÜRBÜZ, Yaşar Beta Yayıncılık, İstanbul, 1987
12. Amerika'da Siyasal Yapı, Lobiler ve Dış Politika, ARI Tayyar Alfa Yayınları, İstanbul,
13. Devlet ve Demokrasi, TANILLİ Server, İstanbul 1982
14. Hükümet Sistemleri, Mehmet Turhan, Gündoğan Yayınları, Ankara, 1993
15. Türkiye İçin Başkanlık Hükümeti', Burhan Kuzu, Amme İdaresi Dergisi, Eylül 1996
16. Türkiye İçin Başkanlık Hükümeti, Burhan Kuzu, ' Amme İdaresi Dergisi, Eylül 1996
17. Demokrasiye Geçiş Sürecinde Anayasa Yapımı, Ergün Özbudun, Bilgi Yayıncılık, Ankara, 1993
18. Anayasal Demokrasi, Mustafa Erdoğan, Siyasal Kitabevi, Ankara, 1996, s. 108



<http://www.turansam.org>

TURAN-SAM: TURAN Stratejik Araştırmalar Merkezi * TURAN-CSR: TURAN Center for Strategic Researches

TURAN-SAM Uluslararası Bilimsel Hakemli Dergisi; p-ISSN: 1308-8041, e-ISSN: 1309-4033; Yıl: 2019; Ay: Eylül; Cilt: 11/YAZ, Sayı: 43

TURAN-CSR International Scientific, Peer-Reviewed and Refereed Journal; ISSN: 1308-8041, e-ISSN: 1309-4033; Year: 2019; Month: September; Volume: 11/SUMMER, Issue: 43

DOI: <http://dx.doi.org/10.15189/1308-8041>

19. Türkiye’de Hükümetlere Nasıl İstikrar ve Etkinlik Kazandırılabilir?, Türkiye Günlüğü, Kemal Gözler: Sayı ; 62, Eylül-Ekim 2000
20. Her Yönü ile Başkanlık Sistemi, Burhan Kuzu, İstanbul 2011
21. Türkiye’de Anayasalar ve Siyaset, Mustafa Erdoğan 5. Baskı, Ankara 2008
22. Devlet Başkanları: Bir Karşılaştırmalı Anayasa Hukuku İncelemesi, Kemal Gözler, Bursa 2001
23. “ Anayasacılık Parlamentarizm Silahlı Kuvvetler, Mustafa Erdoğan, Ankara: Siyasal Kitabevi, 1993.
24. Çağdaş Devlet Düzenleri, Cem Eroğul,, Kırılancık Kitabevi, Ankara 2006.
25. Anayasa Hukukuna Giriş, Kemal Gözler, Bursa: Ekin Kitabevi, 2002.
26. “Neden Başkanlık Hükümeti”, in Türkiye’de Siyasi Yapılanma ve Temel Siyasi Sorunlar Sempozyumu, Burhan Kuzu Ankara: 2000.
27. “Başkanlık Sistemi Tartışmaları”, in Başkanlık Sistemi, Ergün Özbudun Ankara, Türkiye Barolar Birliği Yayını, 2005.
28. Türk Anayasa Hukuku, Ergün Özbudun Ankara, Yetkin Yayınları, 1998
29. Beceren, Ertan; Kalağan, Gökhan (2007), “Başkanlık ve Yarı-Başkanlık Sistemi; Türkiye’de Uygulanabilirliği Tartışmaları”, İstanbul Ticaret Üniversitesi Sosyal Bilimler Dergisi, S: 11, s: 163181.
30. Korkmaz, Tuğrul (2016), “Hükümet Sistemleri ve Türkiye Üzerine Bir Analiz”, Akademik Hassasiyetler, C: 6, s: 43-57.
31. Tekin, Yusuf; Okutan, Çağatay, Türk Siyasal Hayatı, Orion Kitapevi, Ankara, 2012.
32. Türkiye Cumhuriyeti Anayasasında Değişiklik Yapılmasına Dair Kanun, Kabul Tarihi: 21.01.2017, Kanun No: 6771, <https://www.tbmm.gov.tr/kanunlar/k6771.html>, TBMM Başkanlığı resmi internet sitesi, (24.06.2019)
33. Fidan, Hüseyin (2010), 1920-2010 Türk Siyasi Tarihi, Nobel Yayın Dağıtım, Ankara.



http://www.turansam.org

TURAN-SAM: TURAN Stratejik Arařtırmalar Merkezi * TURAN-CSR: TURAN Center for Strategic Researches

TURAN-SAM Uluslararası Bilimsel Hakemli Dergisi; p-ISSN: 1308-8041, e-ISSN: 1309-4033; Yıl: 2019; Ay: Eylül; Cilt: 11/YAZ, Sayı: 43

TURAN-CSR International Scientific, Peer-Reviewed and Refereed Journal; ISSN: 1308-8041, e-ISSN: 1309-4033; Year: 2019; Month: September; Volume: 11/SUMMER, Issue: 43
DOI: http://dx.doi.org/10.15189/1308-8041

(42)

Serkan DOĞAN³³⁹

FARKLI DEPREM ETKİLERİNE MARUZ KALAN BETONARME YAPILAR İÇİN DEPREM YÜKÜ AZALTMA KATSAYILARININ İLİŐKİLERİNİN DEĞERLENDİRİLMESİ LOAD FACTOR REDUCTION OF EARTHQUAKE EVALUATION OF CONCRETE STRUCTURES EXPOSED TO THE RELATIONSHIP BETWEEN THE DIFFERENT EFFECTS OF EARTHQUAKE

ÖZ

Bu çalışmada; 3 katlı ve 5 katlı betonarme binalara etkiyen farklı deprem kayıtlarının oluşturduğu etkileri, belirli hesaplar sonucunda ortaya çıkan deprem yükü azaltma katsayılarına baėlı dayanım fazlalığı katsayılarının incelenmesi amaçlanmıştır. İlk önce Sta4Cad programında tasarlanan 3 katlı binanın analiz sonucuna bakılmıştır. Tasarlanan bu binanın kesiti SesimoStruct programında hazırlanmıştır. Bu programda farklı deprem kayıtları kesite etkittirilerek akma deėerleri gözlemlenmiştir.

Aynı işlemler 5 katlı bina içinde tekrarlanmıştır. Deprem hesapları sonucu bulunan her deprem kaydı için bir deprem yükü azaltma katsayısı bulunmuştur. Daha sonra bu deprem yükü azaltma katsayılarına baėlı olan dayanım katsayıları incelenmiştir. Bulunan bu deprem yükü azaltma katsayıları yönetmelikte verilen deėerler ile karşılaştırılmıştır.

Anahtar kelimeler: Deprem yükü azaltma katsayısı, akma deėeri, dayanım fazlalığı katsayısı.

ABSTRACT

In this study; The aim of this study is to investigate the effects of different earthquake recordings on 3-storey and 5-storey reinforced concrete buildings and the strength overload coefficients due to earthquake load reduction coefficients. Firstly, the results of the analysis of the 3-storey building designed in Sta4Cad program were examined. This section of the building is designed in the SesimoStruct program. In this program, different earthquake recordings were activated by cross section and yield values were observed.

The same process was repeated in a 5-storey building. An earthquake load reduction coefficient was found for each earthquake record found as a result of earthquake calculations. Then the strength coefficients which are related to these earthquake load reduction coefficients are examined. These earthquake load reduction coefficients were compared with the values given in the regulation.

Keywords: earthquake load reduction coefficient, yield value, strength excess coefficient.

³³⁹ İstanbul Aydın Üniversitesi İnşaat mühendisliği yüksek lisans öğrencisi, Mühendislik Fakültesi, Fen Bilimleri Enstitüsü; İstanbul/TÜRKİYE; E-posta: serkandogan2934@gmail.com



GİRİŞ

Deprem bölgelerinde yapılacak binalar hakkında yönetmelik 2007 (DBYBHY'07)'de, betonarme binaların tasarımında doğrusal olmayan davranışın binaya etkisi, Deprem Yüğü Azaltma Katsayısı (R_a) ile tasarım depremi etkisi azaltılarak göz önüne alınır. Öncelikle binaların taşıyıcı sistem özelliğine, kullanım amacına, taşıyıcı sistemin statik ve dinamik parametrelerine bağlı bir deprem etkisi tanımlanır. Bu tasarımlarda amaç binaların yapacağı elastik ötesi davranışı en aza indirmektir. Depreme dayanıklı yapı tasarımında ilk hedef yapının deprem etkisi altında sünek bir davranış göstermesini sağlamaktır.

Deprem etkisi altında, taşıyıcı sistemin doğrusal olmayan davranışı ele alınarak hesaplanan elastik deprem etkisi deprem yükü azaltma katsayısı adını verdiğimiz bir katsayı ile azaltılır. Bunun sonucunda binaya gelen yatay yükler altında doğrusal olmayan davranışı hesaba almış oluruz. Deprem yükü azaltma katsayısı R_a ; yapı davranış katsayısı R , yapı periyodu (T) ve zemin ilk periyodu (T_a)'nın fonksiyonu olarak deprem yönetmeliklerinde bulunmaktadır.

Fuat Demir, Hakan Dilmaç, Hamide Tekeli, Kadir Güler'in yaptıkları çalışmada herhangi bir karakteristik özelliğin değişmesinin Deprem Yüğü Azaltma Katsayısı (R_a) üzerindeki etkileri araştırılmıştır. Değerlendirmeleri öncelikle model binalar üzerinde daha sonra ise gerçek binalara uygulamışlardır. Bu amaçla birinci derece deprem bölgesinde yer alan binalar göz önüne alınmıştır. Bu çözümlemede Deprem Bölgelerinde yapılacak binalar için yönetmelik 2007'de (DBYBHY'07) yer alan doğrusal elastik olmayan yöntem kullanılmıştır. Çözümlerin sonuçları grafiklerde kıyaslamalı olarak gösterilmiş ve DBYBHY'07 deki değerler ile karşılaştırılmıştır. (Demir ve ark.,2015)

Uang ve Bertero, deprem yükü azaltma katsayıları ile çalışmalar yapmış ve deprem yükü azaltma katsayısının süneklik değerine eşit alınabileceğini söylemişlerdir. (Ergun, 2011).

Miranda 2001 yılında 264 farklı deprem kaydını kullanarak yapıların doğrusal olmayan deplasmanlarının ortaya çıkarılmasında kullanılan metodları inceleyip, periyot,süneklik ve deprem yükü azaltma katsayıları arasında ilişkiler önermiştir. (Ergun, 2011).

Garcia ve Miranda 2003 yılında farklı zeminlerde 216 deprem kaydını göz önüne alarak süneklik ve deprem yükü azaltma katsayılarını değerlendirmiştir. (Ergun, 2011).

2008 yılında Özmen ve İnel farklı yönetmelikleri göz önüne alarak farklı kalitede beton kullanılan yapılar için deprem yükü azaltma katsayıları hesaplamışlardır. (Ergun, 2011).

Yöntem

Sta4Cad programında tasarladığımız betonarme binalarda belirli deprem kayıtlarını göz önüne alarak çözümlerini artımsal itme analiz yöntemi kullanarak yapılmıştır. Tasarlanmış olduğumuz betonarme binalarda her adımı Deprem Yönetmeliğine (DBYBHY 2007) uygun şekilde dizayn edilmiştir. (DBYBHY 2007-TDY 2007)

Tasarlanmış Yapı Özellikleri

Bu çalışmada 3 katlı ve 5 katlı betonarme binaların belirli deprem kayıtlarında nasıl performans sergiledikleri, akma sınırları , göçme evreleri ve bunlara etkiyen Deprem Yüğü Azaltma Katsayısının incelemesi yapılmıştır. İlk öncelikle Sta4cad programı üzerinde 3 katlı 3 açıklıklı betonarme bina tasarlanmıştır. Bu tasarlanan bina kolon boyutları 45x45 , kiriş boyutları 30x50'dir. Beton sınıfı C30 olup çelik dayanımı S420 seçilmiştir. Daha sonra 5 katlı 3 açıklıklı betonarme bina tasarlanmıştır. 3 katlı binadan farkı kolon boyutları 35x35 ve kiriş boyutları 25x45 olarak seçilmiştir. Sta4cad programında hazırlanan binaların analizi yapılmıştır.

Kullanılan Programlar

Sta4cad programı; çok katlı betonarme yapıların statik, deprem, rüzgar ve betonarme analizini entegre olarak yapan bir paket programdır. Betonarme kesit ve performans hesapları; TS500, TDY2007, ACI318 ve UBC97'ye uygun olarak yapılabilmektedir. Ayrıca SNIP, EUROCODE ve British code yük kombinasyonları ve tasarım standartlarına uyumlu seçenekler bulunmaktadır.



SesimoStruck, yapıların statik ve dinamik yükleme altında geometrik nonlineerite ve malzeme inelastisitesini hesaba katarak büyük deplasman davranışını modelleyebilen bir yapısal analiz sonlu elemanlar programıdır.

Sta4cad programında tasarlanan yapıların sesimoStruck programında analizi yapılarak akma değerleri bulunur. Bu akma değerleri kullanılarak deprem yükü azaltma katsayısı bileşenleri bulunur.

İşlem

SesimoStruck programında ilk öncelikle materyaller oluşturulur. Burada beton sınıfı C30/37 ve çelik sınıfı S420 olarak girilir. Daha sonra kolon ve kiriş kesitleri tanımlanır. 3 katlı yapıyı kolon boyutlarını 45x45, kiriş boyutlarını 30x50 ve 5 katlı yapıyı kolon boyutları 35x35, kiriş boyutlarını 25x45 şeklinde belirlenir. Daha sonra düğüm noktaları belirlenir ve bu noktalara yükler atanır. Yükler atandıktan sonra karşılaştırmada kullanılacak olan deprem kayıtları programa girilir. Son olarak analiz sınırları belirlendikten sonra analiz yapılır ve akma değerleri bulunur.

Bulgular

Deprem Yükü Azaltma Katsayısının 2 adet bileşeni vardır. Bu bileşenler Sünekliğe bağlı bileşen(R_y) ve Dayanım fazlalığına bağlı bileşen(D)'dir. Buradaki amaç bu iki bileşenin bulunmasıdır. İlk önce Sünekliğe bağlı bileşeni bulmak için V_e ve V_y bileşenlerinin bilinmesi gerekmektedir. Tablo 1'de 3 katlı binanın Taban Kesme Kuvveti ve Akma dayanımları belirtilmiştir.

Tablo 1. 3 katlı bina Taban Kesme Kuvveti ve Akma dayanım değerleri

DEPREM KAYITLARI	V_y	ÖK	$V_{elastik}$
C_BIR090	370,9	2,3	1559,8
C_BIR180	364,0	1,9	1559,8
C_BOL000	470,8	0,5	1559,8
C_BOL090	513,9	0,3	1559,8
C_CEN155	442,3	1,3	1559,8
C_CEN245	444,1	0,5	1559,8
C_CHI012	424,9	0,5	1559,8
C_CHI282	428,1	0,5	1559,8
C_G04000	403,2	0,6	1559,8
C_G04090	470,9	0,7	1559,8
C_HSP000	487,0	0,4	1559,8
C_HSP090	419,8	0,7	1559,8
C_YER270	444,2	0,6	1559,8
C_YER360	466,2	1,2	1559,8

Bu çözümlerde Akma Kriteri “Kolonlarda oluşan ilk akma anı” dır. Yani Tablo 5'te V_y değerlerimiz her deprem kaydı için yapılan analizler sonucunda oluşan kolonlardaki ilk akma dayanımı gözönüne alınmıştır. Buradaki ÖK ise Ölçek katsayısıdır. Ölçek katsayısı ilk akmanın olduğu değerdir. V_e ise yapı ağırlığı,ölçek katsayısı ve spektrum değerlerinin çarpımından bulunmuştur.

V_y ve V_e değerleri hesaplandıktan sonra $R_y = V_e/V_y$ 'den sünekliğe bağlı bileşenler bulunur. Bulunan sünekliğe bağlı bileşenler Tablo 2'de gösterilmiştir,



Tablo 2. 3 katlı bina Süneklilięe baęlı bileřen ve Dayanım fazlalığına baęlı bileřen deęerleri

DEPREM KAYITLARI	R_y	D
C_BIR090	4,2	1,9
C_BIR180	4,3	1,9
C_BOL000	3,3	2,4
C_BOL090	3,0	2,6
C_CEN155	3,5	2,3
C_CEN245	3,5	2,3
C_CHI012	3,7	2,2
C_CHI282	3,6	2,2
C_G04000	3,9	2,1
C_G04090	3,3	2,4
C_HSP000	3,2	2,5
C_HSP090	3,7	2,2
C_YER270	3,5	2,3
C_YER360	3,3	2,4
Ortalama	3,6	2,3

Tablo 2’de gösterilen D ise Dayanım Fazlalığı Bileşeni’dir. Deprem Yönetmeliğinde belirtilen Deprem Yükü Azaltma Katsayısı $R=8$ ‘dir. Buradan $R= R_y.D$ bağıntısından Dayanım fazlalığına baęlı bileřenler bulunur.

5 katlı bina içinde aynı işlemler yapıldığında Süneklilięe baęlı bileřenleri ve Dayanım fazlalığına baęlı bileřenleri bulunur. Bulunan bu deęerler Tablo 3 ve Tablo 4’de gösterilmiştir.

Tablo 3. 5 katlı bina Taban Kesme Kuvveti ve Akma dayanım deęerleri

DEPREM KAYITLARI	V_y	ÖK	$V_{elastik}$
C_BIR090	310,4	2,3	1528,2
C_BIR180	278	1,8	1528,2
C_BOL000	300	0,4	1528,2
C_BOL090	268,2	0,5	1528,2
C_CEN155	257	1,8	1528,2
C_CEN245	264,8	0,7	1528,2
C_CHI012	203,3	1	1528,2
C_CHI282	306,2	0,7	1528,2
C_G04000	215	0,7	1528,2
C_G04090	292	0,6	1528,2
C_HSP000	286,9	0,3	1528,2
C_HSP090	271,2	0,9	1528,2
C_YER270	284,9	0,4	1528,2
C_YER360	272,6	0,8	1528,2



Tablo 4. 5 katlı bina sünekliliğe bağlı bileşen ve Dayanım fazlalığına bağlı bileşen değerleri

DEPREM KAYITLARI	R_y	D
C_BIR090	4,9	1,6
C_BIR180	5,5	1,5
C_BOL000	5,1	1,6
C_BOL090	5,7	1,4
C_CEN155	6,0	1,3
C_CEN245	5,8	1,4
C_CHI012	7,5	1,1
C_CHI282	5,0	1,6
C_G04000	7,1	1,1
C_G04090	5,2	1,5
C_HSP000	5,3	1,5
C_HSP090	5,7	1,4
C_YER270	5,4	1,5
C_YER360	5,6	1,4
Ortalama	5,7	1,4

SONUÇ

Bu çalışmada; tasarlanan iki yapı için 2007 deprem yönetmeliğinde yer alan deprem yükü azaltma katsayısı gözönüne alınarak yapıların sünekliliğe bağlı bileşenleri ve dayanım fazlalığına bağlı bileşenleri bulunup incelenmiştir. 2007 deprem yönetmeliğindeki deprem yükü azaltma katsayısı $R=8$ 'dir. Deprem yükü azaltma katsayısı, sünekliliğe bağlı bileşen(R_y) ve dayanım fazlalığına bağlı bileşen(D)'nin çarpımından bulunmaktadır. 2007 deprem yönetmeliğinde dayanım fazlalığı katsayısına yer verilmemiştir. Dayanım fazlalığı katsayısı için 2018 deprem yönetmeliğine bakılmıştır. 2018 deprem yönetmeliğinde dayanım fazlalığı katsayısı $D=2.5$ olarak verilmektedir. Sünekliliğe bağlı bileşeni bulmak için ise, artımsal dinamik itme analizi sonucu elde ettiğimiz akma değerleri(V_y), Ölçek Katsayısı(ÖK) ve $V_{elastik}$ değerleri çarpılır. Bulunan R_y değerleri $R=8$ ' e oranlandığı zaman yapıların dayanım fazlalığına bağlı bileşenler bulunur. Buradan bulunan sonuçlar aşağıda maddeler halinde verilmiştir.

- 3 Katlı yapı için sünekliliğe bağlı bileşenlerin ortalaması $R_{yort}=3.6$
- 5 katlı yapı için sünekliliğe bağlı bileşenlerin ortalaması $R_{yort}=5.7$
- 3 katlı yapı için dayanım fazlalığına bağlı bileşen $D_{ort}=2.3$
- 5 katlı yapı için dayanım fazlalığına bağlı bileşen $D_{ort}=1,4$

Olarak bulunmuştur. Sonuç olarak iki farklı yapının belirli deprem kayıtları ve yapı karakteristik özelliklerine göre sünekliliğe bağlı bileşenleri ve dayanım fazlalığına bağlı bileşenleri hesaplanıp incelenmiştir. Her iki yapı için hesaplanan dayanım fazlalığına bağlı bileşenler, 2018 deprem yönetmeliğinde verilen $D=2.5$ değeri ile karşılaştırıldığında 3 katlı binanın dayanım fazlalığı bileşeni yönetmelikte verilen değere daha yakın olduğu görülmektedir. Bu hesaplanan değerler yapıların tasarımında kullanılan malzeme özelliklerine, kesit özelliklerine ,donatı çapları ve sayısına, deprem bölgelerine vb. birçok etken ile değişebilir.



<http://www.turansam.org>

TURAN-SAM: TURAN Stratejik Arařtırmalar Merkezi * TURAN-CSR: TURAN Center for Strategic Researches

TURAN-SAM Uluslararası Bilimsel Hakemli Dergisi; p-ISSN: 1308-8041, e-ISSN: 1309-4033; Yıl: 2019; Ay: Eylül; Cilt: 11/YAZ, Sayı: 43

TURAN-CSR International Scientific, Peer-Reviewed and Refereed Journal; ISSN: 1308-8041, e-ISSN: 1309-4033; Year: 2019; Month: September; Volume: 11/SUMMER, Issue: 43

DOI: <http://dx.doi.org/10.15189/1308-8041>

KAYNAKÇA

- 1) **EC-8., 1998, Design Provisions for Earthquake Resistance of Structure, Eurocode-8, European Committee for Standardization.**
- 2) **EN 1998, 2005. Eurocode 8 (2005): design of structures for earthquake resistance, European Committee For Standardization, Brussels.**
- 3) **Fuat DEMİR, Hakan DİLMAÇ, Hamide TEKELİ, Kadir GÜLER, Eighth National Conference on Earthquake Engineering, " Deprem yükü azaltma katsayısı üzerine bir inceleme" (2015)**
- 4) **R. Livaoğlu A. Doğangün "Deprem Yönetmeliklerinde Verilen Zemin Sınıflarına Göre Yapı Davranışlarının Karşılaştırılmalı Olarak İncelenmesi" 2002 Trabzon.**
- 5) **Sefa ERGUN, " Betonarme yapılar için Periyot, Süneklik ve Deprem Yükü Azaltma Katsayıları ilişkilerinin değerlendirilmesi" 2011. Sf. 2-3 Akt; Uang and Bertero 1986; Whittaker et al. 1987**
- 6) **Seismosoft 202(2013) "SeismoStruct v6.5 – A computer program For static and dynamic nonlinear analysis of framed structures,"available from <http://www.seismosoft.com>.**
- 7) **TDY 2007, Deprem Bölgelerinde Yapılacak Binalar Hakkında Yönetmelik (DBYBHY 2007-TDY 2007), Bayındırlık ve İskan Bakanlığı; 26454 & 26511 sayılı Resmi Gazete – Türkiye Cumhuriyeti**



http://www.turansam.org

TURAN-SAM: TURAN Stratejik Arařtırmalar Merkezi * TURAN-CSR: TURAN Center for Strategic Researches

TURAN-SAM Uluslararası Bilimsel Hakemli Dergisi; p-ISSN: 1308-8041, e-ISSN: 1309-4033; Yıl: 2019; Ay: Eylül; Cilt: 11/YAZ, Sayı: 43

TURAN-CSR International Scientific, Peer-Reviewed and Refereed Journal; ISSN: 1308-8041, e-ISSN: 1309-4033; Year: 2019; Month: September; Volume: 11/SUMMER, Issue: 43
DOI: http://dx.doi.org/10.15189/1308-8041

(43)

Tunahan HAZIR³⁴⁰

Şİİ HİLALİ BAĞLAMINDA SURİYE İÇ SAVAŞI ve İRAN³⁴¹ SYRIAN CIVIL WAR IN THE CONTEXT OF SHIA CRESCENT and IRAN

ÖZ

Bu çalışmamızda, İran İslam Cumhuriyeti'nin Arap baharı etkisiyle, iç savaşın yaşandığı Suriye'deki siyasi, askeri ve kültürel rolünü Şii hilali söylemi doğrultusunda inceleyeceğiz. Bölgedeki Şii varlığı her ne kadar İslam tarihinin ilk yıllarına dayansa da, Şii jeopolitiğinden 1979 İran İslam Devrimi ile söz edebiliriz. İran için Suriye, Lübnan'da bulunan Şii direniş örgütü Hizbullah'a ve Filistin'deki direniş örgütlerine yardım açısından önemli koridor görevi görmektedir. İran, iç savaşta rolü ile birlikte Suriye'deki Şii demografik yapıyı deęiřtirme fırsatı bulmuřtur. Bařta Lübnan ve Irak olmak üzere İran'ın Şii temelli politikaları Suriye, Kuveyt, Suudi Arabistan, Bahreyn ve Yemen'i de kapsamaktadır. İran, Şii hilali temelli politika izledięi yönündeki söylemlere itiraz etmektedir. Lakin kendi topraklarında çatıřma istemeyen İran, Şii kimlięi üzerinden bölgede nüfuzunu güçlendirmeye çalışmaktadır.

Amerika Birleřik Devletleri ve bölgedeki müttefiki İsrail ise İran'ın politikalarından oldukça rahatsız olduęunu giriřimleri ile belli etmişlerdir. Bu bağlamda, İran'ın Suriye'deki varlıęının Şii jeopolitięi için ne derece önem arz ettięine dair deęerlendirmelerde bulunulacaktır.

Anahtar Kelimeler: Şii Hilali, Suriye İç Savařı, Arap Baharı, İran İslam Cumhuriyeti, Jeopolitik.

ABSTRACT

In this study, we are going to analyze the political, military and cultural role of republic of Iran Islam in Syria which has civil war with the influence of the Arab Spring in accordance with the expression of Şii crescent. Although existence of Shiah in that region dates back to early years of Islamic history, we can talk about geopolitics of Shiah with the reformation of Iran Islam in 1979. For Iran, Syria acts as a significant corridor in terms of supports to Hizbullah that is a shiah noncooperation organ in Lebanon and supports to noncooperation organs in Palestine. Iran has found an opportunity to change Shiah demographic structure with its role in civil war Iran's policies which are base on Shia include notably Lebanon, Iraq and Syria, Koweit, Saudi Arabia, Bahrain, Yemen. Iran objects to rumours about it pursues a policy which is based on Shiah Crescent. However; Iran that doesn't want a conflict in its own country, tries to strengthen its population through its Shian identity.

The United States and is allied, Israel in that region has showed their disturbance with their attempts. In this sense, it wil be evaluated that the existence of Iran in Syria is how significant for Shiah geopolitics.

Keywords: Shiah Crescent, Civil war in Syria, Arap Spring, Republic Iran Islam, Geopolitics.

³⁴⁰ Nięde Ömer Halisdemir Üniversitesi, Sosyal Bilimler Enstitüsü, Siyaset Bilimi ve Uluslararası İliřkiler Bölümü, Yüksek Lisans Öğrencisi. Nięde/TÜRKİYE; E-posta: tunahanhazir@gmail.com

³⁴¹ Bu çalışma 24-27 Nisan tarihleri arasında gerçekleştirilen "Türkiye Lisansüstü Çalışmaları Kongresi"nde bildiri olarak sunulmuřtur.



<http://www.turansam.org>

TURAN-SAM: TURAN Stratejik Araştırmalar Merkezi * TURAN-CSR: TURAN Center for Strategic Researches

TURAN-SAM Uluslararası Bilimsel Hakemli Dergisi; p-ISSN: 1308-8041, e-ISSN: 1309-4033; Yıl: 2019; Ay: Eylül; Cilt: 11/YAZ, Sayı: 43

TURAN-CSR International Scientific, Peer-Reviewed and Refereed Journal; ISSN: 1308-8041, e-ISSN: 1309-4033; Year: 2019; Month: September; Volume: 11/SUMMER, Issue: 43
DOI: <http://dx.doi.org/10.15189/1308-8041>

GİRİŞ

Arap baharı Ortadoğu’da jeopolitik dengeleri değiştiren bir ayaklanmalar bütünü olmuştur. İran İslam Cumhuriyeti, Arap baharı ile birlikte gerçekleşen rejim değişikliklerine ilk başlarda Tunus ve Mısır gibi ülkeler doğrultusunda olumlu bakmıştır. Libya’da Muammer Kaddafi’nin devrilmesine biraz çekinceli yaklaşmıştır fakat Suriye’de 2011 yılı Mart ayında başlayan isyan, İran İslam Cumhuriyeti’nin diğer ülkelerdeki ayaklanmalara bakış açısından farklı bir bakış açısına sahip olmasına neden olmuştur. Suriye ile İran İslam Cumhuriyeti, devrimden bu yana sıkı ilişkiler halinde olmuş iki devlet durumundadır. İç savaşın sekizinci yılına girdiğimiz bu dönemde iç savaşın nedenleri, gelişimi ve sonuçları hala tartışılmaktadır. Burada problem ise, Suriye iç savaşında rol alan bölgesel ve küresel aktörlerin rolüdür. Bu araştırmanın amacı, “Suriye iç savaşında bölgesel güç unsuru olarak savaşa müdahil olan İran İslam Cumhuriyeti’nin politikalarının hedefleri nelerdir?” sorusuna cevap aramaktır. Araştırma, Şii hilali kavramının günümüzdeki yerini anlamak adına önem arz etmektedir. Özellikle son dönemlerde Lübnan, Irak, Suriye gibi devletlerde yapılan Şii oluşumları bu söylemin güçlendiğini ve yeniden açılması gerektiği sonucunu ortaya çıkarmıştır. Şii hilali kavramının genellikle 2006 yılındaki Lübnan – İsrail savaşı üzerinden değerlendirmeye alındığı araştırma ortamında, Suriye üzerinden değerlendirme yapılmasının atlanması olayların bütününe bakışımızı zedelemektedir. Burada Şii hilali kavramının kapsamış olduğu devletlerin hepsine değinilmemiş ve belirli bir sınırlılık çerçevesinde konu içinde kalınmaya çalışılmıştır. Diğer devletlere de atıflarda bulunarak Suriye üzerinden bir sonuca varma hedefi benimsenmektedir. İran İslam Cumhuriyeti’nin, Suriye iç savaşındaki varlığını etkileyen faktör, sonuca ulaşmadaki önemli duraklar olarak nitelendirilebilir. Edindiğimiz bilgiler ışığında, mezhepçi yaklaşım, jeopolitik uzaklığın fazla olmaması, tarihsel dayanışma ve işbirlikleri, ortak düşman algısı ve son olarak jeostratejik hedefler iki devletin ilişkilerini anlamamızda bize yardımcı olacak anahtar kavramlardır. Güncel konulara da değinilerek özellikle Amerika Birleşik Devletleri’nin bölgeden çekilme kararına değinilecektir. Burada edindiğimiz bilgiler ışığında bir varsayımda bulunursak; İran’ın Suriye iç savaşında başarılı bir performans sergilediği, demografik yapı bağlamında Şii kimliğini güçlendirdiği, Şii hilali bağlamında yer alan Irak Şii Milisleri ve Lübnan Hizbullah’ı arasındaki Suriye koridorunda sorunların yaşanmasını engellediği ve son olarak jeostratejik olarak Akdeniz’de var olma iddialarının devam ettiği varsayımda bulunmak yanlış olmayacaktır.

Tarihsel Açıdan Suriye – İran İslam Cumhuriyeti İlişkileri

Suriye’de Mart 2011’de uzun yıllar boyunca ülkeyi yöneten Baas rejimine karşı başlatılan ayaklanma, bölge jeopolitiği için kritik bir önem arz etmektedir. Bölgede birçok aktörün rol aldığı Suriye iç savaşında ise kilit rol oynayan devletlerden biriside isyanın başından bu yana Suriye hükümetine destek veren İran İslam Cumhuriyeti’dir. Burada sorulması gereken soruların başında ise İran’ın neden Baas rejimini desteklediğidir. İran’ın Suriye politikasını algılamak adına ilişkilerin arka planı ve tarihsel boyutuna değinmekte fayda vardır. “Suriye, devrim sonrası İran’da kurulan İslam Cumhuriyeti’ni Arap Dünyasında ilk tanıyan ve İran-İrak savaşında İran’a destek veren ilk ülkedir” (Halhalli, 2014, s. 88). Bununla birlikte İran’da devrim olmadan öncede ilişkiler var olduğu bilinmektedir. “İmam Musa Sadr başta olmak üzere İranlı İslamcı devrimcilerin bir kısmı, İran devrimi başlamadan önce, Lübnan iç savaşından mağdur olan Şiiilere yardımcı olmak ve İsrail’e karşı savaşmak için Lübnan’a gitmiş ve orada Hafız Esad yönetimindeki Suriye’den destek almıştır” (Sinkaya, 2012, s. 5).

İki devletin birbirine bu denli yakın olması ilk bakışta garipsense de iki ideolojinin de birbirine yakınlaşmasında beslenen kaynaklar vardır. İran İslamcı ideolojisi ile Suriye sosyalist – milliyetçi Baas ideolojisini yakınlaştıran etkenler ise Amerikan karşıtlığı ve İsrail’in bölgedeki varlığıdır diyebiliriz. Bakıldığında İran rejimi dini ön plana çıkarırken; Suriye’deki Baas rejimi ise laik bir devlet yapısına sahiptir. Öte yandan, İran’da İslam Devrimi gerçekleştiğinde Suriyeli muhalif Müslüman Kardeşler, Baas rejimini devirip İslami bir rejim kurmaları konusunda İran İslam Cumhuriyeti’nin kendilerine yardımcı olacağını ümit etmişlerdi (Keneş,2013,s.143). Fakat İran’ın Suriye hükümetini desteklemesi neticesinde Müslüman Kardeşler’in bu beklentisi boşa çıktı. Suriye’nin, İran- Irak savaşı esnasında İran İslam Cumhuriyeti’ni desteklemesi ise Saddam Hüseyin’in savaşı Arap – Fars kimlikleri üzerinden bir çatışma olarak lanse etmesini



engellemiştir. Dolayısıyla Irak'ın, İran'a karşı gerçekleştirilmeye çalışıldığı propaganda başarısızlığa uğramıştır. Bu ilişkiler doğrultusunda ise Suriye'nin İran'dan birkaç yıl ucuz petrol aldığı bilinmektedir.

Ayrıca Temmuz 1982'de İsrail'in Lübnan'ın güneyini işgal etmesi Suriye açısından problem teşkil etmiş ve İran ile ilişkilerin gelişimine katkı sağlayan olaylardan biri olarak nitelendirilmiştir. Suriye'nin rahatsız oluş sebebi, Lübnan'ın işgali ile birlikte İsrail tarafından kuşatıldığına dair fikirlerinin olmasıdır. Bu noktada İsrail'in Lübnan'da başarılı olmasını istemeyen Suriye, Lübnan'daki Şii milisleri harekete geçirmek istemiştir. İran ise bu noktada Suriye üzerinden Lübnan'daki Şii grupları lojistik olarak destekleme kararı almıştır. "Ayrıca İran bu sayede, Lübnan'a devrim ihraç edebileceğini ve Siyonizm'e karşı mücadelede önemli bir üs kazanabileceğini düşünmüştür" (Dağı, 2002, s. 129 - 137). Böylece İran, Lübnan'daki Şii unsurlara desteğini Suriye koridoru üzerinden ulaştırabilmektedir. İlişkilerin kritik noktalarından birini oluşturan bu destek aynı zamanda ortak düşmana karşı ittifakın güçlenmesine yol açmıştır.

Fakat Suriye ile İran İslam Cumhuriyeti'nin ilişkilerini bozabileceği düşünülen bir gelişme olmuştur. İsrail ve sınırdaş olduğu Arap komşuları arasında ilk defa yapılan doğrudan görüşmeler, 3 Kasım 1991 tarihinde Madrid'de başladı (embassies, 2018). Bu sınırdaş olduğu Arap komşuları arasında Suriye'de bulunmaktadır. İran ile Suriye arasındaki ilişkiye etkisinin ise; İsrail'i devlet olarak tanımayan İran'ın bu görüşmelere vereceği tepki boyutunun ne olacağına dair düşünceler olmuştur. Fakat beklenenin aksine İran soğukkanlı bir şekilde Suriye ile ilişkilerine devam etmiştir. İran'ın bu noktadaki korkusu İsrail ile Suriye arasında yapılacak iyi bir anlaşma sonucu Lübnan üzerindeki siyasetinin zora girme ihtimali olmuştur. "Bununla birlikte aynı dönemde Haşimi Rafsancani liderliğindeki İran dış politikasında pragmatizmin yükselmesi ve Batı ile ilişkilerini geliştirme arayışına girmesi, İran'ın Suriye'ye karşı sert tepki göstermesini önlemiştir" (Sinkaya, 2012, s. 7).

İran ve Suriye'nin bu ittifakı Batı'nın bölge üzerindeki politikalarına zarar verirken İsrail için ise bir güvenlik problemi haline gelmiştir. Bu nedenle İran-Suriye ekseninin karşıtları olan Arap rejimleri, ABD ve İsrail bu eksenin yükselişini durdurmak için bu cepheyi zayıflatma arayışına yönelmiştir. Lübnan Başbakanı Refik Hariri suikastı nedeniyle Suriye'nin üzerine gelen uluslararası baskılar, İran'a ise nükleer silah programı ve Siyonizm söylemleri nedeniyle gelen tepkiler iki ülkeyi 21. Yüzyıl'da da ittifaka mecbur kılmıştır diyebiliriz. "İran'ın Suriye'ye olan desteği, Hariri suikastından sonra da devam etti; 2005 Şubat ayı sonlarında Suriye Başbakanı Muhammed Naci El – Utri İran'a resmi bir ziyarette bulundu" (Alagöz, 2006, s. 279). İsrail'in güvenliği açısından, Lübnan Hizbullah'ı ile İran İslam Cumhuriyeti arasında koridor görevi gören Suriye'nin güçsüzleştirilmesi oldukça olumlu sonuçlar doğuracaktır. Suriye Devlet Başkanı Beşar Esad'ın Suriye'deki çatışmaların başladığı günden bu yana ilk defa İran İslam Cumhuriyeti'ne ziyaret gerçekleştirmesi ve Hasan Ruhani ile sıcak pozlar vermesi iki devlet ilişkisinin ilerleyen dönemlerde de oldukça ileri safhada gerçekleşeceğinin en önemli belirtisidir.

İran – Suriye İlişkilerine Mezhepsel Yaklaşım

Şii jeopolitiği kavramının İran devriminden sonra kendini fark ettirdiği gerçeği diğer ülkelerdeki Şii nüfusa bakış açısını değiştirmiştir. İran İslam Cumhuriyeti, Şii nüfusunun bulunduğu her ülkede nüfuzunun olabileceğine dair politikalar izlemektedir. Lübnan'daki Şii nüfus oranı %35, Bahreyn'deki %70, Kuveyt'teki %30, Katar'daki %20, Birleşik Arap Emirlikleri'ndeki %16, Suudi Arabistan'daki %5, Suriye'deki %10-12 (Nusayri) ve Yemen'deki %35'tir (Zeydi) (Şahin, 2006, s. 39).

Tabi bu rakamlar tahmini olmakla beraber güncel ve sağlıklı rakamlara ulaşmak pek mümkün değildir. Tıpkı Sünni anlayışta olduğu gibi Şii anlayışında alt kolları bulunmaktadır. Genel olarak Şii mezhebinin Zeydilik, İmamiye ve İsmaililik olmak üzere üç ana kolu vardır. Nusayrilik'te kendini ana kollardan biri olarak saymaktadır. Suriye'de yer almakta olan Şiiiler ise Nusayri koluna bağlı olarak nitelendirilmektedir. Suriye'de Sünnilerden sonra en kalabalık grubu yaklaşık %12'lik oranları ile Nusayriler oluşturmaktadır (Salihi, 2010, s. 200). Fakat Suriye'deki Baas rejimi mezhepsel değil milliyetçi bir söylem ile dış politikada var olmaya çalışmaktadır. Bu inanç şekli ışığında, Ortodoks İslam tarafından Nusayriler Hz. Ali'yi tanılaştırmakla



suçlanmış ve Şia'nın 'Müfrit' (gulat)³⁴² kolu olarak değerlendirilmiştir (Athoğlu, 2006, s. 297). İran'ın On iki İmam anlayışında ise böyle bir durum yoktur. İki ülkenin de kutladığı bayramlar aynı olması kültürlerin birliğini göstermektedir. Farklı anlayışlar ile birlikte iki ülkede de Şia nüfuzu mevcuttur. Suriye'de bulunan Şii nüfusu İran'da bulunan nüfus kadar olmasa da Suriye yönetiminde Nusayrilerin etkin olması önemli bir faktördür. Hz. Hüseyin'in kız kardeşi Zeynep ve kızı Rukiye'nin Şam'daki türbeleri yüzlerce İranlı hacının buraları ziyaret etmesine neden olmaktadır. Hatta bu türbelerin bakım ve onarım ve günlük işlerini İranlılar yürütmektedir. " Bu durum İran'ın Suriye üzerinden Lübnan Hizbullah'ına desteğini kolaylaştıran etmenlerden bir tanesidir denilebilir " (Sinkaya, 2011, s. 40).

Şam ile Tahran arasındaki ilişkinin mezhep eksenli bir ittifak olduğu savını desteklemek için kullanılan en önemli argümanlardan birisi Lübnan Şiilerinin örgütlenmesinde aktif bir rol oynayan İranlı Şii âlimi İmam Musa Sadr'ın 1970'lerin başlarında Aleviliğin Şiilik içerisinde bir ekol olduğunu kabul etmesidir (Sinkaya, 2015, s. 151). İran, türbelerdeki etkisini ve Suriye rejimi ile yakın ilişkilerini kullanarak Suriye'de öncelikle Nusayriler arasında olmak üzere yaygın bir şekilde kendi inancına insanları yönleltmeye çalışmaktadır. İran'ın bu doğrultuda gerçekleştirdiği misyonerlik faaliyetleri özellikle son dönemlerde gittikçe artmaktadır.

Şii Hilali Söylemi

Şii hilali kavramı ilk olarak Ürdün Kralı Abdullah el Hüseyin tarafından dile getirilmiştir. Kral Abdullah el Hüseyin Aralık 2004'te verdiği bir demeçte Sünni Arap ülkelerinin Şii hilali tarafından kuşatıldığını dile getirmiştir. Kral'a göre hilal İran'dan başlamakta, son dönemde Şii hâkimiyetinin oluştuğu Irak'ı kapsayarak, Alevi elitlerin yönettiği Suriye'den ve Şii nüfusunun giderek arttığı Lübnan'a kadar devam etmektedir (Washington Post, agis, 2004). Amerika Birleşik Devletleri'nin 2003 yılındaki Irak müdahalesi sonrası Şiiler güçlü bir siyasi yapılanma içerisine girmişlerdir. Aynı zamanda 2006 yılında yaşanan Lübnan – İsrail krizi sonucu Hizbullah'ın bölgede saygınlık kazanması bölgedeki Şii söylemlerini arttıran etmenlerin başında gelmektedir. Ürdün Kralı Abdullah El Hüseyin'in ardından Mısır Cumhurbaşkanı Hüsnü Mübarek'in de Şii hilali söylemleri bölgedeki dengelerin değişiminde Şii rolünü gözler önüne sermektedir.

Devletler ulusal çıkarları doğrultusunda dış politikalarını şekillenmektedir. Bu nedenle İran'ın dış politikasında Şii faktörünü "instrumentalism" yani araçsalcılık yöntemi ile açıklamak gerekir (Salihi, 2010, s.196). İranlı yetkililer ise Ortadoğu'da oluşabilecek bir Şii hilali söylemine ve bunun İran destekli olması yorumuna karşı çıkmaktadır. İran'ın ruhani lideri Ayetullah Hamaney, Şii hilali söyleminin Batı kaynaklı olduğunu, bu tür söylemlerin İslam ümmetini bölmek, parçalamak ve dışarıya İran İslam Cumhuriyeti'ni kötü göstermek amacıyla ortaya çıkarıldığını belirtmiştir. İran, ısrarla dış politikasının Şii temellere dayanmadığını ve Sünni-Şii ayrımına girmediklerini söylemekte ve İslam'ın teklifi üzerinden vurgu yapmaktadır. İran tarafından, Şiilik söylemlerinin çıkarılmasındaki amacın ise bir mezhep çatışmasının çıkarılmaya çalışılması olarak nitelendiriliyor. Araçsalcılara göre, etnik ve dini gruplara olan aidiyet duyguları ve grup içi ilişkiler beklenen faydayla doğru orantılı bir şekilde gelişir (Rabinovich, 2004, s.30-31). Bu bağlamda İran'ın dış politikasını değerlendirirken tamamen Şii eksenli bir politika izlediğini söylemek ne kadar yanlış ise İran'ın Şii faktöründen bağımsız bir politika izlediğini belirtmek de o kadar yanlış olacaktır (Salihi, 2010, s. 196).

Salihi'nin söylediği gibi İran'ın dış politikasında ne Şii söylemini bir kenara atabiliriz ne de sadece Şii söylemi ile İran dış politikasını değerlendirebiliriz. Lübnan Hizbullah'ını değerlendirirken belki Şii söylemini dile getirebiliriz. Fakat Azerbaycan – Ermenistan ilişkilerindeki İran'ın Ermeni yanlısı politikalarını ise İran'ın ulusal çıkarları doğrultusunda Şii faktörünü kenara bırakarak değerlendirebiliriz. Gelecekte bir 'Şii Hilali' oluşumundan bahsedilecekse eğer, İran İslam Cumhuriyeti'nin dış politikasındaki öncelikler ve bölgedeki diğer devletler içerisindeki Şii grupların hedefleri iyi bilinmeli ve ona göre yorumlanmalıdır. Bu durumda Ortadoğu'daki Şii gruplar dikkatli bir şekilde incelenmelidir. Burada değerlendireceğimiz konu, Şii İran'ın Irak, Suriye ve Lübnan'daki Şii gruplar üzerinden bir Şii Hilali yaklaşımını ne derecede hedeflediğidir. İran'ın Suriye'deki varlığının Şii Hilali eksenine katkısının ne olduğu ve olacağı ise muammadır. Fakat bölgedeki gelişmeler Şii jeopolitiğinin günden güne güçlendiğini göstermektedir.

³⁴² Ölçsüz ve taşkın hareket eden, aşırı (Türk Dil Kurumu, 2019).



Suriye İç Savaşı ve İran'ın Bölgedeki Varlığı

İran İslam Cumhuriyeti, Arap Baharı sürecini ilk aşamada fırsat olarak değerlendirmiş ve Ortadoğu'da Batı, ABD ve İsrail yanlısı olarak gördüğü otoriter rejimlerdeki değişimi desteklemiştir. Fakat yukarıda da bahsedildiği üzere İran İslam Cumhuriyeti'nin tarihsel olarak yakın ilişkiler içerisinde bulunduğu Suriye'ye, Arap baharının sıçraması İran'ın söylemlerinde değişikliklere gitmesine neden olmuştur. İran Suriye'de Mart 2011 ayında başlayarak rejim değişikliğini hedefleyen halk ayaklanmasını kendisi için tehdit olarak görmüştür. İran Dışişleri Bakanlığı Sözcüsü Ramin Mehmanparast'ın gazetecilere verdiği demeçte, "Suriye'de yaşananlar, özellikle Amerikalılar ve Siyonistler olmak üzere Batıların apaçık bir eylemidir." demiştir (Reuters, 2011). Bu söylem doğrultusunda İran İslam Cumhuriyeti, Suriye'de yaşananları bir Amerikan oyunu olarak görmekte ve Suriye'ye desteğini göstermektedir.

İran'ın, Suriye isyanına bakışını şekillendiren faktörlerden belki de en önemlisi, üçüncü aktörlerin, yani İsrail, ABD, Suudi Arabistan ve Körfez Ülkeleri'nin isyan karşısında aldıkları tutum olmuştur (Sinkaya, 2012, s. 9). İran'ın devrim tecrübesi ve devrim ihraç etme politikası doğrultusunda Suriye rejimini desteklemesi tartışmalara neden olmuştur. Fakat İran, bu desteği İsrail ve Amerika Birleşik Devletleri'ne karşı bir müttefiklik olarak görmektedir. İran İslam Cumhuriyeti ilk aşamada Suriye'ye herhangi bir şekilde silahlı destek sağlamamış ve desteğini diplomatik kanallarla dile getirmiştir. İran'ın Suriye'ye desteğinin altında yatan sebeplerden biriside rejime isyan edenlerin Sünni çoğunlukta oluşudur. İran'ın ekonomik ve diplomatik olarak Suriye rejimine verdiği destek tüm devletlerce bilinse de güvenlik alanında vermiş olduğu desteğe dair şüpheler ve tartışmalar vardır. Keza Nisan 2011'de Hizbullah'a ulaştırılmak üzere İran'dan Suriye'ye silah taşıdığı iddia edilen bir kamyonun Kilis'te durdurulduğu ortaya çıkmıştır (Milliyet, 2011).

Arap baharının Suriye'ye sıçramasından kısa bir süre sonra İran, Suriye ordusunun desteklenmesi için Şii milislerini de devreye sokmuş, İran Devrim Muhafızları komutanlarını Suriye'ye yollamıştı (Abbas & Şahin, 2017, s. 12). Bunun yanında rejim karşıtı gösterilerde kullanılmak üzere gaz ve diğer ekipmanların İran tarafından gönderildiğine dair söylemler mevcuttur. Bu bağlamda İran'ın Suriye'ye desteğini mezhepçi yaklaşımla açıklamaya çalışanlar olmuştur. Bunun örneklerinden birisi de 1980'li yıllarda İran İslam Cumhuriyeti'nin İhvan'a karşı Baas rejimini desteklemesidir. İran'ın o dönemlerdeki Sünni ayaklanmalara desteğinin olmayışı Şii ittifakı yorumlarına neden olmuştur. İran'ın dış politikasındaki Şiiliğin rolü yadsınamaz. Fakat İran'ın Şii dünyasının bir kısmında karşılık bulan bu yaklaşımı Şii dünyasının birleşmesini amaçlayan Pan-Şii bir hareketin sonucu değil, var olan duruma meydan okuyan, anti-empyralist ve popülist bir siyasetin sonucudur (Sinkaya, 2012, s. 20). Bu nedenledir ki İran İslam Cumhuriyeti Lübnan, Irak, Filistin ve Şiiliği bir siyasi bir kimlik olarak görmeyen Nusayri kökenli lideri bulunan Suriye ile ittifak içerisinde olmayı hedeflemiştir. İran – Irak – Suriye – Lübnan dörtlüsünün birbiri ile sınırlarının olması bu devletlerin birbiri ile olan jeopolitiği daha güçlü kılmaktadır. Sınırların yakın olması geçiş yollarının kontrolü ve birbirlerine yardım etmeleri için önem arz etmektedir. İran, Suriye gibi bir ittifakı kaybettiğinde Lübnan Hizbullah'ına yardımı güçleşecek ve İran jeopolitik olarak zayıflayacaktır. İran İslam Cumhuriyeti'nin Suriye'deki askeri varlığının sebeplerinden en önemlisi budur diyebiliriz. İran'ın mevcut durumu koruma hedeflerinin yanı sıra ek hedefleri de bu doğrultuda meydana gelmektedir. Bu hedefin en önemlisi ise İran'ın Akdeniz'e inme hedefi diyebiliriz. Hem Suriye hem de Lübnan üzerinden Akdeniz'e kapısının açılması İran İslam Cumhuriyeti için önemli bir jeostratejik hamle olarak nitelendirilmektedir.

Öte yandan Tahran, Esad rejimini Suriye'de demografik değişiklikler meydana getirmeye sevk etmeyi başarmış, bir yandan on binlerce ve belki de daha fazla Irak, İran ve Lübnanlı Şii'ye vatandaşlık verilirken, diğer yandan Suriye'nin kendi vatandaşlarının vatandaşlıkları düşürülmüştür (Talla, 2017, s. 9). Bu durum İran'ın savaş sonrası Suriye bağlamı politikaları konusunda oldukça yardımcı olacaktır. Bu durumun Suriye için gelecekte riskleri olacağına dair şüpheler olsa da, Suriye rejimi şuan için İran'ın desteğine muhtaçtır diyebiliriz. Aynı zamanda İran İslam Cumhuriyeti, bölgesel rakipleri olarak gördüğü Suudi Arabistan ve Türkiye'ye karşıda Suriye'deki varlığını güçlendirerek mesaj verme çabasıdadır. İran bölgede var olan çatışmaları sınırlarının dışında tutmak ve ülke dışındaki milisleri üzerinden savaşmak istemektedir. Yemen'de yaşananlar bu duruma en iyi örnek durumundadır. Suriye'de aynı zamanda İran destekli Lübnan Hizbullah'ı ve Iraklı Şii milislerde savaşmaktadır. 2015 yılı ile beraber bir taraftan Suriyeli muhaliflerin diğer taraftan



İŞİD'in rejim karşısında ilerleme sağlaması Esad yönetiminin kontrol ettiği bölgelerde ayakta kalabilmek için İran yardımı ve yeni Şii yabancı savaşçı dalgasına olan ihtiyacını artırmıştır (Orhan, 2017, s. 52). Fakat İŞİD'in Irak üzerine yaptığı saldırılar sonucu Iraklı Şii milisler Suriye bölgesinden Irak'ı savunmak için ayrılmışlardır.

Şii milislerin sahadaki başarıları İran'ın elini uluslararası çerçevede rahatlatmıştır ve güçlü duruma getirmiştir. "Cenevre'de Suriye'nin geleceği ile ilgili yapılan iki toplantıya da davet edilmeyen İran, Şii milislerin sahadaki başarılarının da etkisiyle Kasım 2015'deki Viyana toplantısına davet edilmiştir" (Ünal, 2015, s. 6). İran'ın diğer ülkelerdeki Şii milislere desteği için Suriye koridoru önem arz etmektedir. Bu durum İsrail için tehdit oluşturmaktadır. "Bu noktada esas ilginç nokta ise İran'ın Suriye'de yakın işbirliği içinde olduğu Rusya'nın İsrail'e Suriye hava sahasını acıyor olmasıdır" (Orhan, 2018, s. 33). Aynı durum İran'dan destek alarak mücadelelerini sürdüren Hizbullah gibi Şii gruplar içinde geçerlidir. İran kendi toprakları dışında savaş sürdürmek istiyorsa Suriye'deki Baas rejimini mutlaka ayakta tutmalı ya da ülke de Şii demografik yapısını sağlamlaştırmalıdır. Bu nedenledir ki İran, her platformda lider değişikliğinin öngörülmediği planları desteklemektedir. İran her ne kadar Şii hilali söylemlerine karşı söylemlerde bulunsa da, bölgedeki İsrail ve Suudi Arabistan tehdidine karşı içten içe bu hilali gerçekleştirmek için çabaladığı gözlerden kaçmamaktadır. Fakat İran'ın Suriye'deki varlığına Rusya Federasyonu ve Türkiye'nin nasıl yaklaşacağı ise merak konusudur.

SONUÇ

Arap baharının Tunus, Mısır ve Libya'dan sonra Suriye'ye yönelmesi ve özellikle de halkın belirli bir kesiminin bu duruma kayıtsız kalmaması Suriye'yi iç savaşa sürüklemiştir. İran İslam Cumhuriyeti, diğer ülkelerdeki rejim devrilmelerine kayıtsız kaldıysa da Suriye'deki ayaklanmalara tepkisel yaklaşmıştır. Suriye'nin İran için jeopolitik ve jeostratejik öneme sahip olması İran'ın savaşa müdahil olmasıyla sonuçlanmıştır. Küresel devletlerin varlığının bilindiği Suriye'de İran İslam Cumhuriyeti de bölgesel bir aktör olarak iç savaştaki yerini almıştır. İç savaşın başladığı günden bugüne Suriye rejimine diplomatik, güvenlik ve ekonomik alanda gittikçe artan bir İran desteği söz konusudur. İran İslam Cumhuriyeti'nin bu desteğinin altında her ne kadar Şiiilik bağlamında mezhepsel yaklaşımdan ve Suriye ile olan ilişkilerden olduğu kanısına varılsa da İran'ın asıl amacı Şii jeopolitiğinin zarar görmemesidir. İran İslam Cumhuriyeti, Suriye koridoru ile Lübnan Hizbullah'ına ve Filistin'de yer alan direniş örgütlerine silah, mühimmat ve ekonomik destek sağlamaktadır. Irak ve Lübnan ile sınırı olan başkent Şam'ın kaybedilmesi İran'ın Şii jeopolitiği yaklaşımını zedeleyecektir. İran İslam Cumhuriyeti, özellikle Irak savaşından sonra kendi sınırları içerisinde savaş sürdürmek istememektedir. Bunun neticesinde ise Şii nüfusunun olduğu devletlerde demografik ve siyasi nüfuz etme politikaları izlemektedir. Bu doğrultuda İsrail ile Suriye, Filistin ve Lübnan ekseninde savaşabilecektir. Aynı zamanda Irak ve Yemen ekseninde de Suudi Arabistan'a sert güç uygulayabilme imkânı bulacaktır. Fakat Suriye rejimi düşerse İran bu imkânlarını kaybedecek ve özellikle de kendisi için tehdit olarak gördüğü İsrail'e karşı büyük bir cephe kaybetmiş olacaktır. Suriye iç savaşında aynı zamanda İran destekli Hizbullah'ın da binlerce milisinin rol alması bu cephenin ne kadar önemli olduğunun bir göstergesidir. Bunların sonucu olarak İran sadece Şii jeopolitiğini kaybetmeyecek aynı zamanda Akdeniz'de var olma hedeflerinden de vazgeçmiş olacaktır. Lübnan ve Suriye'yi Akdeniz'e açılan bir liman olarak gören İran bu jeostratejik önemdeki mevkielelerini kaybetmek istemeyecektir. İran'ın iç savaştaki güçlü rolü kararlılıkla ve savaşta rolü olan diğer devletlerle ilişkiler doğrultusunda kararlılıkla devam etmiştir. İran İslam Cumhuriyeti'nin Suriye'deki varlığı iç savaş bitiminden sonra daha farklı sorunlar çıkmasına neden olabilir. Suriye toprakları üzerinde bir Soğuk Savaş atmosferinin yaşandığı yorumları gerçekle bağdaşmaktadır. İran İslam Cumhuriyeti her ne kadar Şii hilali söylemine katılmasa da Irak, Suriye, Lübnan üzerinden yürütmüş olduğu politikalar Şii hilaline olan inancını gözler önüne sermektedir.

KAYNAKÇA

1. Abbas, Z. ve Şahin, M. (2017). İran'ın Ortadoğu'daki Eli: Kasım Süleymani, *Ortadoğu Analiz*, 9(82), 10-13.
2. Dağı, İ. (2002). *Ortadoğu'da İslam ve Siyaset*, İstanbul: Boyut Yayın Grubu



<http://www.turansam.org>

TURAN-SAM: TURAN Stratejik Araştırmalar Merkezi * TURAN-CSR: TURAN Center for Strategic Researches

TURAN-SAM Uluslararası Bilimsel Hakemli Dergisi; p-ISSN: 1308-8041, e-ISSN: 1309-4033; Yıl: 2019; Ay: Eylül; Cilt: 11/YAZ, Sayı: 43

TURAN-CSR International Scientific, Peer-Reviewed and Refereed Journal; ISSN: 1308-8041, e-ISSN: 1309-4033; Year: 2019; Month: September; Volume: 11/SUMMER, Issue: 43

DOI: <http://dx.doi.org/10.15189/1308-8041>

3. Embassies (2018). Barış Süreci, Web: <http://embassies.gov.il>, 14 Kasım 2018'de alınmıştır.
4. Halhalli, B. (2014). Humeyni Dönemi İran Dış Politikası (1979-1989), *Birey ve Toplu Sosyal Bilimler Dergisi*, 4(8), 75-96.
5. Orhan, O. (2017). İran'ın İç savaş Sırasında Suriye Politikası, *Ortadoğu Analiz*, 9(82), 50-52.
6. Orhan, O. (2018). Suriye'deki İç Savaş Sonrası Yeni Sorun: İran Destekli Şii Milisler. *Orta Doğu Araştırma Merkezi (ORSAM)*, 9(84), 32-33.
7. Reuters (2011). Iran calls Syrian protests a Western plot, Web: <https://www.reuters.com/article/us-syria-iran/iran-calls-syrian-protests-a-western-plot-idUSTRE73B22V2011041215>, Kasım 2018'de alınmıştır.
8. Salihi, E. (2011). Ortadoğu'da oluşan Yeni Dengeler ve “Şii Hilali” Söylemi, *Bilge Strateji*, 3(4), 193-214.
9. Sandıklı, A. ve Dağcı, K. (Editörler). (2006). *Büyük Orta Doğu Projesi Yeni Oluşum ve Değişen Dengeler*. İstanbul: Tasam Yayınları.
10. Sinkaya, B. (2007). Şii Ekseni Tartışmaları ve İran, *Avrasya Dosyası*, 13(3), 37-63.
11. Sinkaya, B. (2011). İran – Suriye İlişkileri ve Suriye'de Halk İsyanı, *Ortadoğu Analiz*, 3(33), 38-48.
12. Sinkaya, B. (2012). Arap Baharı Sürecinde İran'ın Suriye Politikası, *SETA Analiz (Siyaset, Ekonomi ve Toplum Araştırmaları Vakfı)*, (53), 3-37.
13. Sinkaya, B. (2015). Suriye Krizi Karşısında İran'ın Tutumu ve Şam – Tahran İttifakının Temelleri, *Akademik Orta Doğu*, 10(1), 131-160.
14. Şahin, M. (2006). Şii Jeopolitiği: İran İçin Fırsatlar ve Engeller, *Akademik ORTA DOĞU*, 1(1), 38-54.
15. Talla, M. (2017). İran'ın Suriye'deki Askeri Politikası, *İRAN (İran Araştırmaları Merkezi)*, 6-11.
16. Türk Dil Kurumu (2019). Güncel Türkçe Sözlük, http://www.tdk.gov.tr/index.php?option=com_gts&kelime=A%C5%9EIRI, 27 Şubat 2019 tarihinde alınmıştır.
17. Uygur, H. (2012). İran ve Arap Baharı, *SETA Analiz*, (52), 3-27.
18. Ünal, B. (2015). İran'ın Vekâlet Savaşı Stratejisi ve Suriye'deki Şii Milisler. *BİLGESAM Analiz*, 2-7
19. Washington Post (2004). Iraq, Jordan See Threat To Election From Iran, Web: www.washingtonpost.com/wp-dyn/articles/A43980-2004Dec7.html, 15 Kasım 2018'de alınmıştır.



http://www.turansam.org

TURAN-SAM: TURAN Stratejik Araştırmalar Merkezi * TURAN-CSR: TURAN Center for Strategic Researches

TURAN-SAM Uluslararası Bilimsel Hakemli Dergisi; p-ISSN: 1308-8041, e-ISSN: 1309-4033; Yıl: 2019; Ay: Eylül; Cilt: 11/YAZ, Sayı: 43

TURAN-CSR International Scientific, Peer-Reviewed and Refereed Journal; ISSN: 1308-8041, e-ISSN: 1309-4033; Year: 2019; Month: September; Volume: 11/SUMMER, Issue: 43

DOI: http://dx.doi.org/10.15189/1308-8041

(44)

Prof. Dr. Zeki KODAY³⁴³

Prof. Dr. ALİ ÖZÇAĞLAR'IN İDARİ COĞRAFYA ANALİZİ ÇALIŞMALARI
ADMINISTRATIVE GEOGRAPHY ANALYSIS STUDIES OF PROF. DR. ALI OZCAGLAR

ÖZ

Ülkemizde idari taksimatta sık sık yapılan değişiklikler de dikkate alındığında idari coğrafya çalışmalarına olan ihtiyaç her geçen gün daha da artmış durumdadır. Her ilin idari analizinin tek tek yapılarak ortaya konulması gerekirken bu alanda yapılan çalışmaların sayısı çok azdır. Bu alanda ülkemizdeki ilk çalışmayı Prof. Dr. Besim Darkot'un (1961)'Türkiye'nin İdarî Coğrafyası Üzerinde Düşünceler'' adlı çalışması oluşturmaktadır. Yerleşmelerin zaman içerisinde nüfusları ve fonksiyonel özellikleri değişmiştir. Bu durum yapılacak bilimsel çalışmaların da çeşitlenmesine neden olmaktadır.

Son zamanlarda idari coğrafya çalışmaları yapan akademisyenlerin sayısı önemli ölçüde artmıştır. Ancak bu konuda en çok çalışması bulunanların başında Ali Özçağlar gelmektedir. Bu nedenle Prof. Dr. Ali Özçağlar'ın idari coğrafya çalışmalarını kısaca tanıtmak amacıyla böyle bir çalışmaya ihtiyaç duyulmuştur. Özçağlar'ın idari coğrafya çalışmaları kitap, makale ve bildirilerden oluşurken yine çok sayıda yüksek lisan ve doktora tez çalışmaları da yaptırmış bulunmaktadır.

Anahtar Kelimeler: Prof. Dr. Ali Özçağlar, Coğrafya Analizi, Türkiye.

ABSTRACT

Considering the frequent changes in the administrative partition in our country, the need for the administrative geography increases in each passing day. Despite the need that the administrative analysis of each province should be employed separately, there are a few studies conducted on this subject. The first study in this field was conducted by Prof.Dr. Besim DARKOT (1961) titled "Thoughts on the Administrative Partition of Turkey". The populations and functional properties of the settlements have changed by the time. This reality causes the studies on this subject to be diversified.

The number of academicians studying on administrative geography have recently increased to a considerable extent. However, the leading academician with the highest number of studies on this subject is Mr. Ali Özçağlar. Therefore, this study was needed in order to briefly introduce the research studies of Prof. Dr. Ali Özçağlar on administrative geography. The administrative geography studies of Özçağlar are comprised of books, articles, and dissertations, as well as numerous postgraduate and doctoral theses he advised.

Keywords: Prof. Dr. Ali Ozcaglar, Geography Analysis, Turkey.

³⁴³ Prof. Dr. Zeki Koday; Atatürk Üniversitesi; Edebiyat Fakültesi, Coğrafya Bölümü; Erzurum/TÜRKİYE; E-posta: zkoday@atauni.edu.tr



GİRİŞ

Türkiye’de idari coğrafya üzerine ilk çalışmayı rahmetli Prof. Dr. Besim Darkot yapmıştır. Coğrafyanın, ‘‘salt-bilim’’ karakterli dalları yanında eşit şartlarda yer alması bile, idarî coğrafyanın memleketi idare edenlere, maliye ve iktisatçılara, sanayi ve ticaretle uğraşanlara, bir kelime ile memleketi yakından tanımak isteyenlere bilgi vermek suretiyle büyük faydalar sağlayacağı tabiidir. Hatta bir bakımdan, idarî coğrafyanın sağladığı bilgilerin yalnız pratik olmakla kalmayıp bilimsel özellikler de taşıdığını söylemek mümkündür (Darkot, 1961: 1).

Ülkemizin nüfusu sürekli artış göstermektedir. Bunun doğal sonucu olarak yerleşmelerin özellikle de şehir ve kasaba yerleşmelerinin nüfusu bu artışlarda başı çekmektedir. Bu durum doğal olarak zaman içerisinde yeni idari düzenlemelerin yapılmasını zorunlu kılmıştır. İdari taksimatlar da yapılan değişikliklerle il, ilçe, köy ve mahalle sayıları değişmiştir.

Bulgular ve Tartışma

İsminden de anlaşılacağı gibi coğrafyanın bu dalında yeryüzünde siyasi birimler meydana getiren varlıklar (devlet) idarî bölümleri bakımından incelenir. Bu inceleme, muhtelif siyasi birimleri karşılaştırmak şeklinde yapılabilir. Bilindiği gibi ülkemizdeki idarî taksimat ‘‘mülkî taksimat’’ il (vilayet) olduğundan illerin tek tek ele alınarak incelenmesi ülkemizin idarî coğrafyasının daha iyi anlaşılması bakımından büyük önem taşımaktadır (Darkot, 1961: 1).

Prof. Dr. Ali Özçağlar; İdari coğrafya üzerine birçok çalışma yapmış olup ülkemizde idari coğrafya çalışması denildiğinde ilk akla gelen isimlerin başında gelmektedir. Özçağları’nın idari coğrafya çalışmaları kitap, makale ve bildirilerden oluşmaktadır. Ancak çalışmada bir bütünlük oluşturması ve zaman içerisinde idari coğrafya çalışmalarında kat edilen mesafenin daha iyi anlaşılması bakımından eserler tarih sırasına göre değerlendirilmiştir.

Prof. Dr. Ali Özçağlar’ın İdari Coğrafya Çalışmaları

Özçağlar, ilk olarak 1996 yılında ‘‘Türkiye’nin İdari Coğrafya Bakımından Köy, Bucak, İlçe, İl ve Belde Kavramları Üzerine Düşünceler’’, adlı çalışmasını A.Ü.D.T.C.F. Coğrafya Araştırmalar Dergisi, Sayı 12 yayınlamıştır. (Özçağlar, 1996: 7-24). Bu çalışmada sayesinde ülkemizde sık sık karıştırılan veya yanlışlıkla birbirinin yerine kullanılan Köy, Bucak, İlçe, İl ve Belde kavramları örneklerle ayrıntılı bir şekilde ortaya konulmuştur.

Özçağlar; 1997 yılında ülkemizde belediyesi bulunan yerleşmeleri, Türkiye’de Belediye Örgütlü Yerleşmeler adlı kitapta toplamıştır (Özçağlar, 1997). Saygıdeğer doktora hocam bu kitabında ülkemizde belediye kurulması için gerekli şartların neler olduğunu, hangi yerleşmelerde belediye teşkilatlarının bulunduğunu ve bu belediyelerin hangi tarihte kurulduğunu belirtmiştir. Coğrafi fonksiyonlarına göre belediye örgütlü yerleşmeler ve mülki idare bölünüşü içerisindeki idari görevlerine belediye örgütlü yerleşmeler şeklinde sınıflandırılmıştır. Ayrıca cumhuriyet dönemi öncesi, 1935, 1965 ve 1995 yıllarına ait belediye örgütlü yerleşmelerin coğrafi bölge ve bölümlere göre sayıları ve yerleşme isimleri bir tasnif edilmiştir.

Özçağlar, 1997 ‘‘Türkiye’de Belediye Örgütlü Yerleşmelerin Coğrafi Dağılışı’’ adlı çalışmada ülkemizdeki belediye teşkilatına sahip yerleşmeleri bulunduğu coğrafi bölgeye göre tasnifini yapmıştır. Coğrafi bölgelere göre çalışma yapmak bir ilin birden fazla coğrafi bölgede yer alması nedeniyle zordur. Buna rağmen bu çalışmada her bir belediyenin hangi coğrafi bölgede yer aldığı tek tek tespit edilmiştir. Bununla ilgili sorunlara değinilmiştir.

Özçağlar; 2005 yılında ‘‘Türkiye’de Mülk İdare Bölümlerinin İdari Coğrafya Analizi’’ adlı çalışmasını yapmıştır (Özçağlar, 2005: 1-25). Bu çalışmada ülkemizdeki idari bölünüşünün iller, ilçeler ve köylerden oluştuğu belirtilmiştir. Köylerin ilçeleri, ilçelerin illeri, illerinde Türkiye’yi oluşturduğu ve bu oluşumun bir arı kovanındaki bal peteğine benzediğini belirtmiştir. Doğal olarak yapılan bu idari analiz çalışmaları sayesinde karıştırılan veya yanlış kullanılan kavramlarda yavaş yavaş azalmaya başlamıştır.

Özçağlar; 2011’de çıkarmış olduğu İdari Coğrafya kitabı ile idari coğrafya üzerine yaptığı çalışmaları daha da geliştirerek ülkemizin idari taksimatında yapılan değişiklikleri ve ülkemizin idari analizini



ayrıntılı bir şekilde ortaya koymuştur. Bu çalışmada ülke, devlet, devlet sınırları tespiti konuları açıklandıktan sonra, ülkemizdeki idari coğrafya açısından yerleşmeler ve bu yerleşmelerin fonksiyonları ele alınmıştır. Ayrıca Türkiye'deki yerleşmelerin idari bölünüş içerisindeki işlevleri incelenmiştir. Böylece idari işlevi olan kırsal yerleşmeler yani köy yerleşmeleri ve özellikleri ayrıntılı bir şekilde belirtilmiştir. Köy idari alanları ve Kentsel idari alanlar detaylı bir şekilde açıklanmıştır. Ayrıca büyükşehir belediyeli il merkezlerinin kentsel idari alanları alt başlığı adı altında; ülkemizde 1984 tarihinden itibaren oluşturulan büyükşehirler, metropol ilçeleri ve nüfusları, büyükşehir sınırları içerisinde kalan köylerin idari bakımdan mahalleye dönüştüğü ve büyükşehir ilan edilen illerin hangi yasayla büyükşehir statüsüne kavuştuğu hakkında bilgiler verilmiştir. İdari bakımdan ülkemizdeki ilçeler, ilçe merkezi durumundaki kasabalar ve nüfus miktarları, ilçe merkezi durumundaki şehirler ve nüfus miktarları şeklinde incelenmişlerdir. İl merkezleri ise şehire dönüşüm sürecinde olanlar, küçük şehir durumunda olanlar, orta büyüklükte olanlar, nüfus miktarı bakımından büyükşehir niteliği kazanmış normal statüdeki il merkezleri ve Büyükşehir belediyeli metropoliten alanlardaki il merkezleri şeklinde sınıflamaya tabi tutulmuştur. Ayrıca il ve ilçe merkezi gibi idari bir görevi olmayan beldeler de nüfus miktarlarına göre gruplandırılmışlardır. Bu çalışmada Cumhuriyet dönemindeki idari taksimatlarda yapılan değişikliklere bağlı olarak bazı illerin kaldırıldığı veya yeni oluşturulan iller hakkında ayrıntılı bilgiler verilmiştir.

Özçağlar; Yönetmelik Coğrafya kitabını 2015 yılında yayınlamış olup ülkemizdeki bazı fakültelerin coğrafya bölümlerinde ders kitabı olarak da okutulmaktadır. Belirtilen eser 9 bölüm ve 287 sayfadan oluşmaktadır. Bu kitapta yönetmelik coğrafya ile ilgili ayrıntılı bilgiler verilmiş coğrafya metodolojisine bağlı kalınarak devletin ülke toprakları üzerine örgütlenmesi kapsamında ortaya çıkan yönetmelik kademelenmeyi/yönetmelik bölünüşü ve bunun coğrafi ortama yansımaları incelenmiştir (Özçağlar, 2015).

Ülkemizin idari taksimatında sık sık yapılan değişiklikler nedeniyle karıştırılan konuları aydınlığa kavuşturması nedeniyle böyle bir esere mutlak anlamda ihtiyaç duyulmaktaydı. 10.09.2014 tarih ve 6552 sayılı yasa ile bucakların mülki idare kademesinden tamamen kaldırılmış, 6360 sayılı kanunla 30 ilin yönetmelik alanının büyükşehir belediyesinin hizmet alanı haline getirilmiş ve bu illerin il özel idarelerinin kaldırılarak görev ve yetkilerinin büyükşehir belediyelerine devredilmiştir. Geri kalan 51 ilde bucakların kaldırılması dışında eski yönetmelik yapının aynen sürdürülmesi gibi düzenlemeler nedeniyle 2011 yılında "İdari Coğrafya" adıyla yayınlanan eserin bilgilerinin yenilenmesi gerektiği ihtiyacı hâsıl olmuştur. Kitabın yazarının, bu yenilenmeyle birlikte; kitabın adının da, *Yönetmelik Coğrafya* olarak değişmesi gerektiğine karar vermiş ve 2015 yılında *Yönetmelik Coğrafya* olarak yayınlanmıştır (Özçağlar, 2015). İdari coğrafya bilgilerinin derli toplu bir kaynak kitap haline getirildiği bu eser coğrafyacılar kadar başka bilim insanları için de temel eserler arasında yerini aldığı için bu eserin her bir bölümü kendi içerisinde ayrı ayrı değerlendirilmeye tabi tutulmuştur.

Yukarıda da belirtildiği gibi, dokuz bölümden oluşan kitabın birinci bölümünde; coğrafya, yönetim ve yönetmelik coğrafya konuları ele alınmıştır. Yönetmelik coğrafyanın çalışma alanları ile Dünyada ve Türkiye'deki yönetmelik coğrafya konuları bu alanda yapılan çalışmalar örnekleriyle ortaya konulmuştur.

Kitabın ikinci bölümünde; yönetmelik coğrafya ile ilgili genel kavramlar belirtilerek ayrıntılı bir şekilde analiz edilmiştir. Gerek eğitim alanında gerekse günlük hayatta hemen herkesin kullandığı mekân, arazi, mülk, ülke, devlet gibi kavramların ne anlamlara geldiği bilimsel olarak açıklanmıştır. Yine devlet sınırlarının geçirilmesinde kara, deniz ve hava sahasında hangi kriterlerin esas alındığı ayrıntılı bir şekilde izah edilmiştir. Bu bölümde mülki idare coğrafya ilişkisi başlığı adı altında mülki idare alanlarının belirlenmesi ile ilgili kuramsal yaklaşımlar, mülki idare fiziki coğrafya (jeolojik yapı-yeryüzü şekli, iklim, doğal bitki örtüsü, hidrografik unsurlar, toprak örtüsü) mülki idare sosyoekonomik coğrafya ilişkisi ve il ilçe yönetim alanlarının ve merkezlerinin belirlenmesi konuları ele alınmıştır. Ayrıca yönetmelik kademelenme ve yönetmelik bölünüş alt başlığı adı altında bazı ülkelerdeki yönetmelik kademelenme ve yönetmelik bölünüşleri ile Türkiye'deki yönetmelik kademelenme ve yönetmelik bölünüş Osmanlı ve Cumhuriyet dönemleri olmak üzere ayrı ayrı incelenmiştir. Böylece başka ülkelerdeki yönetmelik kademelenme ve idari bölünüşlerle ülkemizdeki yönetmelik kademelenme ve idari bölünüşleri mukayese imkânı doğmuştur (Koday, 2015: 69-71).

Yönetmelik Coğrafya kitabının üçüncü bölümünde; Türkiye'deki yönetmelik kademelenme ve yönetmelik bölünüş konuları ele alınmıştır. Bu bölümde; il, ilçe köy idari alanları incelenerek sınırlarının nasıl geçirildiği,



il merkezi, ilçe merkezi, merkez ilçe, taşra ilçesi gibi idari birimlerin ne anlamlara geldiği açıklanmıştır. Ayrıca köy yönetsel alanları tanımlanarak, tek mahalleli ve çok mahalleli köy yönetsel alanları örneklerle açıklanmaya çalışılmıştır. Yine bu bölümde belediye yönetsel alanları açıklanarak il merkezi, ilçe merkezi ve belde belediyelerinin yönetsel alanları izah edilmiş böylece karıştırılan birçok konu aydınlığa kavuşturulmuştur.

Yönetsel Coğrafya Açısından Yerleşmeler'in konu alındığı dördüncü bölümde; kırsal yerleşmeler ve kentsel yerleşmeler adı altında yerleşmeler önce iki guruba ayrılmıştır. Sonra kırsal yerleşmeler jeomorfolojik ünitelere göre ve fonksiyonel özelliklerine göre sınıflandırılarak ülkemizin hangi coğrafi bölgelerinde veya illerinde yaygın olarak buldukları örneklerle açıklanmaya çalışılmıştır. Son gelişmelere göre köy nüfus sınırının ne kadar olması gerektiği konularına değinilmiştir. Sürekli kır yerleşmeleri ve dönemlik kır yerleşmeleri, bunlardan tarım fonksiyonlu dönemlik kır yerleşmeleri ve hayvancılık fonksiyonlu dönemlik kır yerleşmelerinin neler olduğu ve ülkemizdeki coğrafi dağılışı hakkında ayrıntılı bilgiler verilmiştir.

Kentsel yerleşmeler açıklanırken önce kentin tanımlanarak, kentsel yerleşmeler kasaba ve şehir yerleşmeleri olarak ikiye ayrılmıştır. Kasaba yerleşmeleri nüfus miktarlarına göre, ekonomik fonksiyonlarına göre ve yönetsel fonksiyonlarına göre sınıflandırılmıştır. Şehir yerleşmelerinde ise, önce şehir yerleşmeleri için gerekli kriterler belirtildikten sonra nüfus miktarlarına göre şehirler gruplandırılmıştır.

Beşinci bölümde; Türkiye'deki Yerleşmelerin Yönetsel Bölünüş İçindeki İşlevleri başlığı adı altında, ülkemizdeki il merkezleri, ilçe merkezleri belde statüsündeki yerleşmeler ve köy yönetsel alanları içinde yönetsel işlevi olan kırsal yerleşmeler konu olarak ele alınmış ve incelenmiştir. İl merkezleri incelenirken, büyükşehir olan il merkezleri ve büyükşehir olmayan il merkezleri olarak, sonra da nüfus büyüklüklerine göre sınıflandırma yapılmıştır. İlçe merkezleri incelenirken de büyükşehir belediyesi illerdeki ilçe merkezleri ve büyükşehir belediyesi bulunmayan illerdeki ilçe merkezlerinin durumları açıklanmaya çalışılmıştır. Belde statüsündeki yerleşmelerde ise 1927-2014 yılları arasındaki dönemde, ülkemizdeki belde sayıları tablo halinde verilmiş olup, bu dönemde belde sayılarında önemli artış ve azalışların olduğu görülmektedir. Köy yönetsel alanları içinde; yönetsel işlevi olan kırsal yerleşmeler kısmında ise, bu yerleşmelerin özellikleri açıklanmaya çalışılmıştır.

Yönetsel Sınırların konu alındığı altıncı bölümde öncelikle yerel yönetim alanlarının sınırlarının konu olarak ele alındığı bu bölümde köy sınırları, belediye yönetsel alan sınırlarının ve il özel idaresi sınırlarının nasıl çizildiği ve hangi kriterlerin esas alındığı belirtilmiştir. Ülkemizde köy sınırlarının tam olarak bilinmemesi nedeniyle; her yıl sınır komşusu köylüler arasında çok sayıda kavga olmakta, mahkemelerde de yüzlerce dava görülmektedir. Saygıdeğer Prof. Dr. Ali Özçağlar hocamız, sorunlu köy sınırını örnek göstererek bu konuları aydınlığa kavuşturmuştur. Bir köyün sınırının bittiği ve komşu köyün sınırının başladığı yerlerde komşu köyden birisinin diğer köyün sınırları içerisinde tarla veya bahçesi varsa, köy sınırının o köylünün arazisinin bittiği yere kadar köy sınırının gittiğini zannetmektedirler. Bu da, sınır anlaşmazlığı sorununu başlatmaktadır. Köy sınırları şahısların hangi köyde ikamet ettiğine göre çizilmemektedir.

Belediye Yönetsel Alan Sınırları bahsinde ise; büyükşehir belediye sınırları, büyükşehir belediyesi bulunmayan illerdeki belediye sınırları, mücavir alan ve mücavir alan sınırlarının nereleri kapsadığı nasıl çizildiği örneklerle anlatılmıştır. İl özel idare sınırları bahsinde ise, büyükşehir belediyesi bulunmayan normal statüdeki illerde, ilin mülki idare sınırının aynı zamanda il özel idaresinin dış sınırını oluşturduğu belirtilmiştir. Böylece çok karıştırılan yerel yönetim alanlarının sınırları, örneklerle açıklanarak bu alandaki büyük bir boşluk doldurulmuştur. Mülki idare bölümlerinin sınırları bahsinde ülkemizdeki iller ve ilçe sınırlarının geçirilmesinde etkili olan coğrafi faktörler örneklerle izah edilmiştir.

Altıncı bölümün sonunda mülki idare bölümlerinin mekânsal ölçek ve optimal ölçek yönünden değerlendirilmesi konu olarak ele alınmıştır. Burada öncelikle, büyükşehir belediyesi ve büyükşehir belediyesi olmayan diğer illerdeki optimal ölçek sorunları ele alınmıştır. Böylece illerin nüfus, yüzölçümü, aritmetik nüfus yoğunluğu ve ilçe sayıları bakımından gösterdiği farklılıklar incelenmiştir. Yukarıda belirtilen unsurların olması gereken optimal değerleri örneklerle belirlenmiş ve tablo halinde gösterilmiştir.



Yönetmelik Coğrafya kitabının yedinci bölümünde; Tarihsel Süreçte İllerle İlgili Düzenlemeler konu olarak ele alınıp incelenmiştir. Bu bölümde Cumhuriyet öncesinde 1921 yılında Teşkilat-ı Esasiye Kanunu ile 74 ilin olduğu ve bu illerin hangileri olduğu belirtilmiştir. 1926 yılında yapılan düzenlemeyle 11 vilayet kaldırılmış ve il sayısı 63'e düşmüştür. Daha sonra birçok düzenleme yapılmış bazı iller kaldırılmış, bazı illerin yönetim merkezleri değiştirilmiştir. Bu bölümde 1939'da Hatay'ın Türkiye'ye katılması süreci hakkında ayrıntılı bilgiler verilmiştir. 1958-1989 dönemi arasında 41 yıl boyunca il sayısında değişiklik olmadığı, il sayısının 67 olarak kaldığı belirtilmiştir. 1989-1999 yılları arasında 14 yeni ilin kurulmasıyla ülkemizdeki il sayısı 81 olmuştur. Yönetmelik Coğrafya kitabında kaldırılan veya yeni oluşturulan her ilin il haritasının konulmuş olması, bu eserin kıymetini bir bu kadar daha artırmıştır. Gerçekten de, geçmişte hangi illerin bulunduğu veya mevcut birçok ilin hangi ilden ayrılarak müstakil il haline getirildiğinin, haritasıyla birlikte bir eserde toplanmış olması büyük bir gayret ve emek gerektirmektedir. Ayrıca bu eserde; 2000 yılından sonra il sayısında değişikliğin olmadığı, ancak 2012 yılında 14 yeni büyükşehir belediyesinin kurulmasıyla ülkemizdeki büyükşehir belediyesine sahip il sayısının 30 olduğu belirtilmiştir.

Sekizinci bölümde; "Coğrafi Bölgeler ve Mülki İdare Bölümleri" başlığı adı altında coğrafi bölgelere göre mülki idare bölümleri hakkında ayrıntılı bilgiler verilmiştir. Öncelikle il idari sınırlarının coğrafi bölge sınırlarıyla çakıştırılmadığı ve birden fazla coğrafi bölgede yer alan illerin hangileri olduğu tablo halinde gösterilmiştir. Daha sonra yedi coğrafi bölge tek tek ele alınarak her coğrafi bölgede yer alan illerin bütünü veya bu coğrafi bölgede kalan ilçeler belirlenmiştir.

Kitabın son bölümünde ise; "İstatistik Bölge Birimleri Sınıflamasına Göre İller" başlığı adı altında, ülkemizde Avrupa Birliği uyum süreci adı altında yapılan çalışmalar doğrultusunda yeni oluşturulmak istenen "İstatistik Bölge Birimleri Sınıflamasına" dikkat çekilmiş ve bu tür oluşturulmak istenen bölgelerin, coğrafi bir bölge olmadığı vurgulanmıştır. Türkiye'nin İstatistik Bölge Birimleri Sınıflamasında Düzey 1 adı altında 12 Büyük İstatistik Bölgeleri, Düzey 2 adı altında 26 Alt İstatistik Bölgeleri, Düzey 3 adı altında da 81 ilin yer aldığı belirtilmiştir. (Koday, 2015: 69-71).

2016 yılında Özçağlar hocamız doktora öğrencisi Kerime Karabacakla birlikte "Büyükşehir Belediyeli İllerle Birlikte Ortaya Çıkan Merkez İlçe ve İl Merkezi Sorunsalı Memleket Siyaset Yönetim" konulu makale çalışması yapmıştır. (Özçağlar ve Karabacak, 2016: 25). Bu çalışmada nüfus verilerini büyükşehir ilan edilen illerde mahallelere göre verildiği vurgulanmıştır. Önceden olduğu gibi il merkezi, ilçe merkezi ve köyler şeklinde değil de, nüfus mahallelere göre verildiğinden bir il merkezi veya ilçe merkezinin nüfusunu bulabilmek için o yerleşmedeki mahallelerin nüfusunun toplanmasıyla elde edilebildiği sorunu önemle vurgulanmıştır. Yapılan son yasal düzenlemelerle iller, büyükşehir belediyeli ve büyükşehir belediyesiz olmak üzere iki farklı yapıya kavuşmuştur. Büyükşehir belediyesi bulunmayan 51 ilde, illerin yönetmelik alanını oluşturan ilçelere ait listelerde ilk sırada merkez ilçeler yer alırken; büyükşehir belediyeli 30 ilde, "merkez" unvanı taşıyan ilçelere rastlanılmamaktadır. Bu illerde 24 merkez ilçenin yönetmelik alanı, il merkezi konumundaki şehrin yerleşim alanıyla birlikte metropol ilçelere bölünmüşlerdir. Bu şekilde oluşturulan büyükşehir merkez ilçelerine, il merkezindeki (şehirdeki) semtlerin adları veya başka adlar verilmiştir. Buna karşılık büyükşehir belediye teşkilatı kurulan Aydın, Mardin, Muğla, Ordu, Tekirdağ ve Trabzon illerinin merkez ilçeleri, il merkezi durumundaki şehirlerin yerleşim alanlarının darlığı yüzünden alt ilçelere bölünmemiştir. Bu illerde il merkezinin bölünmesiyle oluşan yeni ilçelere merkezle ilgili olmayan adlar verilmiş olması ilin merkez ilçesinin ve il merkezinin neresi olduğu sorusunu gündeme getirmiştir (Özçağlar ve Karabacak, 2016: 1).

Özçağlar 2017, yılında "Merkez İlçeleri Metropol Büyükşehir İlçelerine Bölünmeyen Büyükşehir Belediyeli İller Üzerine Bir Analiz" adlı çalışmasını Dr. Kerime Karabacakla birlikte hazırlamış ve Türk Coğrafya Kurumunun düzenlediği 75. Yıl Uluslararası Kongresinde bildiri olarak sunulmuş tam metin olarak bildiri kitabında yayınlanmıştır. (Özçağlar ve Karabacak, 2017: 9).

Bu çalışmada, 12/11/2012 tarih ve 6360 sayılı Kanunla büyükşehir belediyeli hale getirilen 14 il arasında yer alan Aydın, Mardin, Muğla, Ordu, Tekirdağ, Trabzon illerinin "merkez ilçelerinde" diğer illerden farklı olarak metropol ilçe bölünmesi yapılmadığı belirtilmiştir. Başka bir anlatımla yukarıda belirtilen illerin merkez ilçelerinde yeni ilçe oluşumuna gidilmeyip var olan merkez ilçelere il merkezi konumundaki



şehrin adını taşımayan yeni adlar verilmiştir. Yani, Aydın ili Merkez ilçesine: Efeler, Mardin ili Merkez ilçesine: Artuklu, Muğla ili Merkez ilçesine: Menteşe, Ordu ili Merkez ilçesine: Altınordu, Tekirdağ ili Merkez ilçesine: Süleymanpaşa, Trabzon ili Merkez ilçesine: Ortahisar adları verilmiştir. Bu merkez ilçelerde 6360 sayılı yasa ile kurulan yeni büyükşehir ilçe belediyeleri, “merkez ilçe ile il merkezi arasındaki farkı bilmedikleri için yapılan bu değişiklik ile il merkezi konumundaki şehrin adının da değiştirildiğini sanmaktadırlar. Oysa il merkezi adı değiştirilmeyip, sadece merkez ilçeye yeni ad verilmiştir. Genelde il merkezi konumundaki şehrin adı, aynı zamanda illerin tüm yönetsel alanına “il adı” olarak verilmektedir. İl merkezinin adı değişmiş olsaydı ilin adının da değiştirilmesi gerekirdi. Yapılan bu çalışmada yukarıda adları geçen 6 merkez ilçenin içinde yeni ilçeler oluşturulmamasının başlıca nedeninin il merkezi konumundaki şehirlerin merkez ilçe içinde kapladıkları alanların küçük olduğu tespit edilmiştir. Nitekim Mardin Merkez ilçesi: 9 km², Muğla Merkez ilçesi: 12 km², Ordu Merkez ilçesi: 19 km², Trabzon Merkez ilçesi: 21 km², Tekirdağ Merkez ilçesi: 25 km², Aydın Merkez ilçesi: 31 km² alan kapsamaktadır. (Özçağlar ve Karabacak, 2017: 9).

Özçağlar 2018 yılında, “İdari Coğrafya Açısından Mülki ve Yerel Sınırlar, Kavramlar, Mülki İdari Alanları Sayısallaştırma Projesi” Ankara Farkındalık Çalıştayında (Özçağlar, A. 2018) Yönetmelik (İdari) Coğrafya, yönetsel kademelenme ve yönetsel bölünüş, yönetsel coğrafya bakımından mülki idari bölümlenmeleri ve mülki idari bölümlerini oluşturan yerel yönetim alanları konu olarak ele alınıp incelenmiştir. Ayrıca 51 normal statüdeki ilde köy yönetsel alanlarıyla belediye yönetsel alan ve hazine arazileri ve bunların sınırları hakkında ayrıntılı bilgiler vermiştir (Özçağlar, 2018).

SONUÇ

Yapılan bu çalışmayla sadece Ali Özçağlar’ın idari coğrafya çalışmaları değil, idari coğrafya çalışmasındaki gelişmeler ve idari coğrafya konularındaki bakış açılarının da zamanla nasıl değiştiği vurgulanmıştır. Hocamızın değerlendirmeye aldığımız eserleri sayesinde ülkemizin idari coğrafyasındaki gelişmeler hakkında geniş bir bilgi sahibi olmuş bulunmaktayız. İdari coğrafya konularının sadece coğrafyacıları değil farklı bilim dallarındaki bilim insanlarını da ilgilendirdiğini görmekteyiz. Yine idari coğrafya konularının zaman içerisinde farklı boyutlara ulaştığı yeni sorunların ortaya çıktığını bu çalışmalardan görmekteyiz. İdari taksimatlar da yapılacak olan değişikliklerde başta coğrafyacılar olmak üzere farklı bilim insanlarıyla istişare halinde olunması daha faydalı olacaktır. En basitinden büyükşehir olan illerde nüfus verilerin iller, ilçeler ve köyler şeklinde değil de mahallelere göre verilmesi bile nüfus çalışacak bilim insanları için büyük sorunlar teşkil etmektedir.

Sonuç olarak Ali Özçağlar’ın idari coğrafya çalışmalarını kronolojik bir sıraya göre değerlendirdiğimizde içinde bulunduğu dönemin idari/yönetmelik en önemli sorunu ve çözüm önerilerini mutlaka vurgulamıştır.

KAYNAKÇA

1. Koday, Z., (2015). *Kitap Tanıtımı: Yönetmelik Coğrafya*. Ankara: Nika Yayın Evi,
2. Özçağlar, A. (1996). Türkiye’nin İdari Coğrafyası Bakımından Köy, Bucak, İlçe, İl ve Belde Kavramları Üzerine Düşünceler. *AÜ DTCF Coğrafya Araştırmaları Dergisi*, (12), 7-25.
3. Özçağlar, A. (1997). “Türkiye’de Belediye Örgütlü Yerleşmelerin Coğrafi Dağılışı” *Ankara Üniversitesi Türkiye Coğrafyası Araştırma ve Uygulama Merkezi Dergisi*, 6, 243-272. Ankara
4. Özçağlar, A. (1997). *Türkiye’de Belediye Örgütlü Yerleşmeler*. Ankara: Ekol Yayınevi.
5. Özçağlar, A. (2005). Türkiye’de Mülki İdare Bölümlerinin İdari Coğrafya Analizi. *Coğrafi Bilimler Dergisi*, 3(1), 1-25.
6. Özçağlar, A. (2015). *Yönetmelik Coğrafya*, Ankara: Nika Yayınevi,
7. Özçağlar, A., (2011). *İdari Coğrafya*. Ankara: Ümit Ofset Matbaacılık,
8. Özçağlar, A., Karabacak, K. (2016). Büyükşehir Belediyeli İllerle Birlikte Ortaya Çıkan Merkez İlçe ve İl Merkezi Sorunsalı. *Memleket Siyaset Yönetim Dergisi*. 11(25), 1-30, Ankara



<http://www.turansam.org>

TURAN-SAM: TURAN Stratejik Arařtırmalar Merkezi * TURAN-CSR: TURAN Center for Strategic Researches

TURAN-SAM Uluslararası Bilimsel Hakemli Dergisi; p-ISSN: 1308-8041, e-ISSN: 1309-4033; Yıl: 2019; Ay: Eylül; Cilt: 11/YAZ, Sayı: 43

TURAN-CSR International Scientific, Peer-Reviewed and Refereed Journal; ISSN: 1308-8041, e-ISSN: 1309-4033; Year: 2019; Month: September; Volume: 11/SUMMER, Issue: 43

DOI: <http://dx.doi.org/10.15189/1308-8041>

9. Özçağlar, A. (2018). İdari Coğrafya Açısından Mülki ve Yerel Sınırlar, Kavramlar, Mülki İdari Alanları Sayısallaştırma Projesi, *Ankara Farkındalık Çalıştayı, 6-7 Şubat 2018*. Ankara
10. Özçağlar. A., Karabacak, K. (2017), Merkez İlçeleri Metropol Büyükşehir İlçelerine Bölünmeyen Büyükşehir Belediyeli İller Üzerine Bir Analiz'' *Türk Coğrafya Kurumu 75. Yıl Uluslararası Kongresi (8-10 Kasım 2017)*, Bildiri Kitabı, Ankara.



<http://www.turansam.org>

TURAN-SAM: TURAN Stratejik Arařtırmalar Merkezi * TURAN-CSR: TURAN Center for Strategic Researches

TURAN-SAM Uluslararası Bilimsel Hakemli Dergisi; p-ISSN: 1308-8041, e-ISSN: 1309-4033; Yıl: 2019; Ay: Eylül; Cilt: 11/YAZ, Sayı: 43

TURAN-CSR International Scientific, Peer-Reviewed and Refereed Journal; ISSN: 1308-8041, e-ISSN: 1309-4033; Year: 2019; Month: September; Volume: 11/SUMMER, Issue: 43

DOI: <http://dx.doi.org/10.15189/1308-8041>

(45)

Dr. Zeyyat BANDEOĞLU³⁴⁴

**UNITED NATIONS' ROLE IN THE KOREAN WAR
KORE SAVAŐI'NDA BİRLEŐMİŐ MİLLETLER'İN ROLÜ**

ABSTRACT

The Korean War was a bloody war that devastated the Korean peninsula and set the two Korean nations apart. The United Nations, an international organization for peace and security, was an integral part in creating the ceasefire and ensuring stability in this brutal feud.

This paper will explain the role of the United Nations in the Korean War through their contribution to the war, the use of collective security, and changes to the United Nations as a result of the Korean War.

Keywords: Korean War; United Nations.

ÖZ

Kore yarımadasını ve halklarını birbirinden ayıran kanlı ve yıkıcı Kore SavaŐı'nın sona ermesinde küresel barıŐ ve güvenlik için kurulan BirleŐmiŐ Milletler de önemli rol oynamıŐtır.

Bu bağlamda, bu makalenin amacı BirleŐmiŐ Milletler'in söz konusu rolünü savaŐın sonlandırılması yönünde yaptıŐı katkıları kolektif güvenlik kapsamın inceleyip analiz etmek ve savaŐ sonrası yaŐadıŐı dönüşümü ortaya koymaktır.

Anahtar Kelimeler: Kore SavaŐı, BirleŐmiŐ Milletler.

³⁴⁴Dr. Zeyyat Bandođlu, Dokuz Eylül Üniversitesi, İzmir/TÜRKİYE; E-posta: bandezeyyat@gmail.com



<http://www.turansam.org>

TURAN-SAM: TURAN Stratejik Arařtırmalar Merkezi * TURAN-CSR: TURAN Center for Strategic Researches

TURAN-SAM Uluslararası Bilimsel Hakemli Dergisi; p-ISSN: 1308-8041, e-ISSN: 1309-4033; Yıl: 2019; Ay: Eylül; Cilt: 11/YAZ, Sayı: 43

TURAN-CSR International Scientific, Peer-Reviewed and Refereed Journal; ISSN: 1308-8041, e-ISSN: 1309-4033; Year: 2019; Month: September; Volume: 11/SUMMER, Issue: 43

DOI: <http://dx.doi.org/10.15189/1308-8041>

INTRODUCTION

The Korean War was a bloody war that devastated the Korean peninsula and set the two Korean nations apart. As part of the Cold War tensions between the United States and Soviet Union, the Korean War involved more actors than just the two Korean nations. The United Nations, an international organization for peace and security, was an integral part in creating the ceasefire and ensuring stability in this brutal feud. Under the advice of President Harry S. Truman, the United Nations did its role of maintaining the peace and security in Korea as well as help promote economic and social development in a war-ridden country. This paper will explain the role of the United Nations in the Korean War through their contribution to the war, the use of collective security, and changes to the United Nations as a result of the Korean War.

United Nations in Korea

On June 25, 1950, the North Korean forces, under the direction of their leader Kim Il Sung, crossed the 38th Parallel and invaded South Korea.³⁴⁵ This invasion started the Korean War, or “6.25 War” as known in Korea. After World War II, North Korea had been backed by the Soviet Union, and South Korea had been backed by the United States. With the invasion, President Truman, fearing a communist spread, took this issue to the United Nations. The United Nations, built on the foundation of maintaining international peace and security, could not allow North Korea to pursue an offensive, military attack on South Korea and disrupt peace. Under the leadership of United States’ General MacArthur, the United Nations sent a command force to aid the South Korean military in the war. By sending a UN command force to Korea, the United Nations militarily intervened in the Korean War with a goal to create peace and security in Korea.

With the United Nations’ military contribution, South Korea was able to push the North Korean forces back across the 38th Parallel. UN member states that contributed to this mission were USA, Great Britain, Canada, France, Belgium, the Netherlands, Columbia, Ethiopia, South Africa, New Zealand, Turkey, Greece, Thailand, Philippines and Luxembourg. Additionally, Norway, Sweden, Denmark, India, and Italy sent medical support.³⁴⁶ Although this military intervention was formally a United Nations’ backed mission, it was the United States who was realistically responsible for the brunt of the mission. The United States already had a military force occupying Japan after World War II. With this force already in place, the “American contribution [had] been far in excess of the contribution of other [United Nations’] members combined.”³⁴⁷ Along with this massive contribution from the US, the United Nations also allowed the US to “have discretionary power to decide the disposition and use of the armed forces placed under its direction.”³⁴⁸ With the main goal of maintaining international peace and security, the United Nations had given the US the authority to lead the forces in Korea. The United Nations, with the support of the US and other actors, had played a major role in the Korean War by militarily intervening to create peace and security in the Korean peninsula.

The United States playing a leading role in the United Nations’ intervention in Korea, however, was no coincidence. The United Nations, as a key instrument in international relations, had been used as “a vehicle for the pursuit of [the United States’] respective national objectives.”³⁴⁹ With the Cold War still brewing since the 1940s, the United States’ containment of communism was still a major factor in their foreign policy. With North Korea, a communist country, attacking a Western-backed South Korea, The United States was extremely concerned with the possible spread of communism in Asia. President Harry S. Truman of the United

³⁴⁵ Leland M. Goodrich, “The United Nations and the Korean War: A Case study,” *Proceedings of the Academy of Political Science* 25, no.2 (1953): 91, https://www-jstor-org.ledproxy2.uwindsor.ca/stable/1173269?sid=primo&origin=crossref&seq=2#metadata_info_tab_contents.

³⁴⁶ “United Nations Forces in the Korean War,” *Anzacportal.au*, <https://anzacportal.dva.gov.au/history/conflicts/korean-war/korean-war/armed-forces-korean-war/united-nations-forces-korean-war>.

³⁴⁷ Goodrich, “The United Nations and the Korean War: A Case study,” 94.

³⁴⁸ Goodrich, “The United Nations and the Korean War: A Case study,” 95.

³⁴⁹ Denis Stairs, “The United Nations and the Politics of the Korean War,” *International Journal* 25, (1970): 302, <https://search-proquest-com.ledproxy2.uwindsor.ca/wpsa/docview/1290408967/fulltextPDF/98EED78D4924C2EPQ/2?accountid=14789>.



States was the first to bring the Korean feud to the United Nations, and through the United Nations, the US was able to secure “a large store of international legitimacy in support of a military intervention and concrete military assistance from a variety of other United Nations states.”³⁵⁰ The United States was using the United Nations to support the Korean War, which ultimately would strengthen their position in the Cold War. Additionally, the US intervention in Korea was favored by the Western nations because it was proof that the US would take legitimate actions to implement their policy of containment. The United Nations contributed to the Korean War as an international body for peace; however, the UN was also contributing the war as a diplomatic vehicle of the United States.

Militaristically, the United States was definitely the main contributor to the United Nations intervention in Korea. In creating peace and security, however, the Commonwealth states, like Britain, Canada, India, and Australia, played a significant role in developing a ceasefire. As the United Nations forces pushed the North Korean army closer to defeat, China was worried that they might end up with a Western-backed nation on their borders. So, China’s leader, Mao Zedong, sent a massive “volunteer force” consisting of about two-hundred thousand troops to aid North Korea.³⁵¹ With this huge, communist support, the North Korean forces were able to push the UN forces back near the 38th Parallel. Because of this communist intervention, the United States was ready to take stronger, more aggressive action towards North Korea that would have escalated and prolonged the war. The Commonwealth States were able to unite diplomatically and convince the US to pursue peace in the region rather than war. The Commonwealth efforts were significant because at one point, the US was considering using nuclear weapons against the newly intervening China.³⁵² Of the Commonwealth countries, India played an especially crucial role in the conflict. Because India was one of the largest nations that was not on either side of the Cold War, they “had much clout” among the Arab-Asian nations.³⁵³ India was able to play a mediating role in the UN because of their influence on other Arab-Asian nations as well as their neutral position in the Cold War. Fearing another global conflict, the Commonwealth created a ceasefire committee through the UN. The committee had successfully convinced Arab, Asian, and Western nations to pursue a policy of peace and had achieved a ceasefire in Korea.³⁵⁴ The United Nations’ main goal is to maintain international peace and security, and through the Commonwealth nations, the UN was able to successfully negotiate a ceasefire in Korea and achieve their goal.

The ceasefire, however, was not the end of the United Nations’ intervention in Korea. Another fundamental basis of the United Nations is to promote the economic and social developments of its members. After the devastation of the Korean War, the Korean peninsula was in much need of UN assistance. On December 1, 1950, the United Nations established the United Nations Korean Reconstruction Agency.³⁵⁵ This agency sought to enhance economic and political stability in Korea through “an industrialized, capitalist economy based on extensive use of well-managed natural and agricultural resources.”³⁵⁶ The UNKRA imported plant and animal species from all over the world for agriculture and also built factories and power plants. The United Nations was highly successful in its efforts to improve the economic and social

³⁵⁰ Stairs, “The United Nations and the Politics of the Korean War,” 303.

³⁵¹ Robert Barnes, “Branding an Aggressor: The Commonwealth, the United Nations, and Chinese Intervention in the Korean War, November 1950 - January 1951,” *The Journal of Strategic Studies* 33, no. 2 (2010): 237, https://journals-scholarsportal-info.ledproxy2.uwindsor.ca/details/01402390/v33i0002/231_baatctkwn11.xml.

³⁵² Barnes, “Branding an Aggressor: The Commonwealth, the United Nations, and Chinese Intervention in the Korean War, November 1950 - January 1951,” 238.

³⁵³ Robert Barnes, “Between the Blocs: India, the United Nations, and ending the Korean War,” *Journal of Korean Studies* 18, no. 2 (2013), <https://muse-jhu-edu.ledproxy2.uwindsor.ca/article/528257>.

³⁵⁴ Barnes, “Branding an Aggressor: The Commonwealth, the United Nations, and Chinese Intervention in the Korean War, November 1950 - January 1951,” 240

³⁵⁵ Lisa M. Brady, “Sowing War, Reaping Peace: United Nations Resource Development Programs in the Republic of Korea, 1950-1953,” *The Journal of Asian Studies* 77, (2018): 352, <https://www-cambridge-org.ledproxy2.uwindsor.ca/core/journals/journal-of-asian-studies/article/sowing-war-reaping-peace-united-nations-resource-development-programs-in-the-republic-of-korea-19501953/62033BE5C252DC89A3FB4CCBC9D4C356>.

³⁵⁶ Brady, “Sowing War, Reaping Peace: United Nations Resource Development Programs in the Republic of Korea, 1950-1953,” 352



development of Korea. Because of the UN, South Korea has now developed into an economic powerhouse in the world. The United Nations not only played a major part in maintaining peace and security during the Korean War, it also drastically improved the economic and social development in the region as well.

UN and Collective Security

With their main objective of maintaining international peace and security, collective security is a justification for the United Nations to take action against nations that have violated international peace. After World War II, the United Nations implemented collective security as a means of deterring aggression around the world to prevent conflict. When North Korea invaded South Korea in 1950, this was considered an offensive act of aggression. Because North Korea had violated international peace, it gave the United Nations the authority to intervene and try to impose peace and security.³⁵⁷ The United Nations played a significant role in the Korean War through its collective security provision.

The United Nations' collective security system was implemented for the first time during the Korean War.³⁵⁸ Theoretically, the collective security system was an excellent deterrent that could prevent aggression between actors. As for the Korean War, however, acts of aggression had already been taken and the United Nations had to implement its collective security system for the first time. In essence, the Korean War was "the principle testing ground for the collective security system in the post-Second World War era."³⁵⁹ Although collective security was effective in theory, it was almost impossible to implement in reality because of the differing views between the Western and communist nations in the United Nations Security Council. The Korean War was a unique situation because the US was only able to implement the collective security provision due to the Soviet Union temporarily boycotting the security council.³⁶⁰ Because Korea was such a unique situation, Park argues that "[the Korean War] was an exceptional case in exceptional circumstances," and that it was "actually an operation of 'collective defense' led by the US."³⁶¹ With Soviet absence and a strong US backing, the Korean War was one of the two instances in history where collective security was used. Although not the classical meaning of collective security as a deterrent of war, the collective security system still provided the basis for the United Nations authorize a command force to help stop aggression and create peace in Korea.

The United Nations' collective security system had successfully resulted in a ceasefire in Korea. The idea of collective security, however, still proved to be an ineffective measure for peace. Not only was it rarely used in history, but the United Nations had been unable to stop China from intervening in the war. Interestingly, collective security, a theory for the deterrence of aggression, could also have resulted in another world war sprouting from Korea. When China had intervened on the side of North Korea, the United States had considered using nuclear weapons against them. If the United States had continued to act upon the collective security theory and implemented military action against the Chinese aggressors, it could have lead to another world war. This was also the reason why Lester B. Pearson, a former Canadian prime minister and minister of foreign affairs, believed that the United Nations had to "constrain the United States and bring about a UN ceasefire before the cause of collective security ended in the nightmare of a world conflagration."³⁶² The

³⁵⁷ Danesh Sarooshi, "The United Nation's Collective Security System and the Establishment of Peace," *Current Legal Problems* 53, (2000): 625, <https://academic-oup-com.ledproxy2.uwindsor.ca/clp/article/53/1/621/401286>.

³⁵⁸ Heung-Soon Park, "Collective Security and International Order: The Role of the United Nations in the Korean War (1950) and the Persian Gulf War (1990)," *ProQuest Dissertations and Theses*, (1993): 2, <https://search.proquest.com/docview/304075997/?pq-origsite=primo>.

³⁵⁹ George Egerton, "Lester B. Pearson and the Korean War: Dilemmas of Collective Security and International Enforcement in Canadian Foreign Policy, 1950-53," *International Peacekeeping* 4, (1997): 51, <https://www-tandfonline-com.ledproxy2.uwindsor.ca/doi/abs/10.1080/13533319708413651>.

³⁶⁰ Goodrich, "The United Nations and the Korean War: A Case study," 92.

³⁶¹ Heung-Soon Park, "Collective Security and International Order: The Role of the United Nations in the Korean War (1950) and the Persian Gulf War (1990)," 7.

³⁶² Egerton, "Lester B. Pearson and the Korean War: Dilemmas of Collective Security and International Enforcement in Canadian Foreign Policy, 1950-53," 56.



testing of the United Nations' collective security system in the Korean War proved that the system had its risks when implemented in real life. Ultimately, however, the United Nations had still successfully achieved their main goal of peace through the US's "collective defense" and prevented another world war from happening.

United Nations after the Korean War

After World War II, the United Nations was established as a way to solve international disputes without the use of force and to prevent future conflicts from happening. The Korean War happened not too long after the creation of the United Nations, thus the UN was still in its early stages. Luckily for the UN, the Korean War established some key changes in the institution that would help its growth in influence. The UN had contributed to the Korean War both militarily and through diplomatic discussions in its General Assembly and Security Council. In the end, it was the diplomatic discussions in the General Assembly, that led to a ceasefire in Korea. Fredland explains that "by becoming the forum for discussion, the United Nations had gained in stature as an international organization for the purpose of peacemaking."³⁶³ Additionally, the Korean War proved that even the smaller powers in the United Nations could play a significant part in achieving peace and security. In negotiating the ceasefire between North and South Korea, it was the non-aligned, "third-world" countries that had played a major mediating role. Fredland goes on to say that without an international forum for countries to settle their differences, the Korean War would likely have gone on longer.³⁶⁴ In regards to the General Assembly, Goodrich states that as a result of the Korean War, "There is a possibility that the General Assembly will continue to maintain its relative importance and by the development of appropriate organization and procedure, will become the instrumentality by which the United Nations will perform a mediatory role."³⁶⁵ The General Assembly played a crucial role in the negotiation of an armistice in the war and ultimately developed into an integral, mediating actor of the UN. The United Nations proved to be an effective and important institution in international relations through its mediating role in the Korean War and has developed into a major, multilateral institution for peace.

The United Nations, like any other institution, cannot be perfect. The Korean War helped boost the prestige of the United Nations in international relations, but it also portrayed some flaws in the fairly new institution at the time. Because the United Nations is made up of member states from all over the world, with each member having its own distinct culture and values, it is an immensely difficult task for the UN to come to agreement on its policies. This is evident especially within the UN Security Council, where the Western nations and communist nations often clash in regards to implementing policy. As a result of the Korean War, the United Nations "has become increasingly committed to taking sides in the East-West (Cold War) struggle."³⁶⁶ With the United Nations siding with a Western-backed South Korea in the war, it was clear that the UN had sided with the United States. In the context of the Korean War, Goodrich explains that it was difficult for the United Nations to not take a side because there was no other alternative.³⁶⁷ The UN members did not have much of a choice other than to side with America because if they did not, it would have meant that they tolerated military aggression. This resulted in the United Nations taking the side of the US in their conflict with the Soviet Union. Although the UN was just implementing its foundations of maintaining peace and security, it found itself siding with the US in doing so. The Korean War also proved that although the General Assembly was a highly effective forum for countries to come together to speak on international issues, it could not impose actual political settlements without the members of the Security Council. The General Assembly had successfully convinced the "Great Powers" to negotiate a ceasefire in Korea. They, however,

³⁶³ Dorane Lowman Fredland, "The United States and the United Nations in Korea," *ProQuest Dissertations Publishing*, (1969): 30, <https://search-proquest-com.ledproxy2.uwindsor.ca/wpsa/docview/302412719/98EED78D4924C2EPQ?accountid=14789>.

³⁶⁴ Fredland, "The United States and the United Nations in Korea," 29.

³⁶⁵ Leland M. Goodrich, "The United Nations and Korea," *Journal of International Affairs* 6, (1952): 117, <https://search-proquest-com.ledproxy2.uwindsor.ca/wpsa/docview/1290506972/fulltextPDF/E83B418A42F44FC6PQ/16?accountid=14789>.

³⁶⁶ Goodrich, "The United Nations and Korea," 116.

³⁶⁷ Goodrich, "The United Nations and Korea," 117.



could not impose any settlements and could only convince the major powers to do so. The General Assembly's goal was for a "free, unified, and independent Korea."³⁶⁸ China and the Soviet Union, however, have absolutely zero interest in allowing a free Korea, while the US simply cannot allow the whole of Korea to be under communist control. Because of the drastically opposing views of the Security Council, a unified Korea is still not possible even today. The Korean War proved that the General Assembly was capable of coming together and providing effective recommendations for peace and security, it was ultimately up to the "Great Powers" to implement these recommendations. Lastly, the Korean War proved that collective security is possible if countries come together and contribute to an issue. It also proved, however, that if collective security is to be used against a "Great Power", it becomes ineffective and highly dangerous. Goodrich explains that if enforcement action was to be taken against a "Great Power", it would risk a world war and also make it more difficult to reach a satisfactory political solution.³⁶⁹ In the case of the Korean War, once China got involved, the United Nations taking military action against China would have potentially resulted in a third world war and would definitely have escalated the war. The war demonstrated that although the United Nations was an actor capable of making peace in the world, its influence drastically declined once the "Great Powers" got involved.

CONCLUSION

More than fifty years have passed since the ceasefire of the Korean War, and because of the United Nations, talks of peace between North and South Korea continue to be discussed today. Even as a fairly new institution at the time, the United Nations contributed militarily, economically, and politically to the efforts to end the Korean War. Although it had its flaws, the United Nations played an integral role in securing peace and stability in the region as well as aiding in the economic and social development of Korea. As the United Nations continues to move forward in the age of globalization, it will hopefully result in peace not only between the two Korean nations but throughout the entire world.

REFERENCES

1. Barnes, Robert. "Between the Blocs: India, the United Nations, and ending the Korean War." *Journal of Korean Studies* 18, no. 2 (2013). <https://muse-jhu-edu.ledproxy2.uwindsor.ca/article/528257>.
2. Barnes, Robert. "Branding an Aggressor: The Commonwealth, the United Nations, and Chinese Intervention in the Korean War, November 1950 - January 1951." *The Journal of Strategic Studies* 33, no. 2 (2010). https://journals-scholarsportal-info.ledproxy2.uwindsor.ca/details/01402390/v33i0002/231_baatctkwn11.xml.
3. Brady, Lisa M. "Sowing War, Reaping Peace: United Nations Resource Development Programs in the Republic of Korea, 1950-1953." *The Journal of Asian Studies* 77, (2018). <https://www-cambridge-org.ledproxy2.uwindsor.ca/core/journals/journal-of-asian-studies/article/sowing-war-reaping-peace-united-nations-resource-development-programs-in-the-republic-of-korea-19501953/62033BE5C252DC89A3FB4CCBC9D4C356>.
4. Egerton, George. "Lester B. Pearson and the Korean War: Dilemmas of Collective Security and International Enforcement in Canadian Foreign Policy, 1950-53." *International Peacekeeping* 4, (1997). <https://www-tandfonline-com.ledproxy2.uwindsor.ca/doi/abs/10.1080/13533319708413651>.
5. Fredland, Dorane Lowman. "The United States and the United Nations in Korea." *ProQuest Dissertations Publishing*, (1969). <https://search-proquest-com.ledproxy2.uwindsor.ca/wpsa/docview/302412719/98EED78D4924C2EPQ/4?accountid=14789>.
6. Goodrich, Leland M. "The United Nations and Korea." *Journal of International Affairs* 6, (1952). <https://search-proquest-com.ledproxy2.uwindsor.ca/wpsa/docview/1290506972/fulltextPDF/E83B418A42F44FC6PQ/16?accountid=14789>.
7. Goodrich, Leland M. "The United Nations and the Korean War: A Case study." *Proceedings of the Academy of Political Science* 25, no.2 (1953). https://www-jstor-org.ledproxy2.uwindsor.ca/stable/1173269?sid=primo&origin=crossref&seq=2#metadata_info_tab_contents.

³⁶⁸ Goodrich, "The United Nations and Korea," 116.

³⁶⁹ Goodrich, "The United Nations and Korea," 117.



<http://www.turansam.org>

TURAN-SAM: TURAN Stratejik Arařtırmalar Merkezi * TURAN-CSR: TURAN Center for Strategic Researches

TURAN-SAM Uluslararası Bilimsel Hakemli Dergisi; p-ISSN: 1308-8041, e-ISSN: 1309-4033; Yıl: 2019; Ay: Eylül; Cilt: 11/YAZ, Sayı: 43

TURAN-CSR International Scientific, Peer-Reviewed and Refereed Journal; ISSN: 1308-8041, e-ISSN: 1309-4033; Year: 2019; Month: September; Volume: 11/SUMMER, Issue: 43

DOI: <http://dx.doi.org/10.15189/1308-8041>

8. Park, Heung-Soon. "Collective Security and International Order: The Role of the United Nations in the Korean War (1950) and the Persian Gulf War (1990)." *ProQuest Dissertations and Theses*, (1993). <https://search.proquest.com/docview/304075997/?pq-origsite=primo>.
9. Sarooshi, Danesh. "The United Nation's Collective Security System and the Establishment of Peace." *Current Legal Problems* 53, (2000). <https://academic-oup-com.ledproxy2.uwindsor.ca/clp/article/53/1/621/401286>.
10. Stairs, Denis. "The United Nations and the Politics of the Korean War." *International Journal* 25, (1970). <https://search-proquest-com.ledproxy2.uwindsor.ca/wpsa/docview/1290408967/fulltextPDF/98EED78D4924C2EPQ/2?accountid=14789>.
11. "United Nations Forces in the Korean War," *Anzacportal.au*, <https://anzacportal.dva.gov.au/history/conflicts/korean-war/korean-war/armed-forces-korean-war/united-nations-forces-korean-war>.



http://www.turansam.org

TURAN-SAM: TURAN Stratejik Arařtırmalar Merkezi * TURAN-CSR: TURAN Center for Strategic Researches

TURAN-SAM Uluslararası Bilimsel Hakemli Dergisi; p-ISSN: 1308-8041, e-ISSN: 1309-4033; Yıl: 2019; Ay: Eylül; Cilt: 11/YAZ, Sayı: 43

TURAN-CSR International Scientific, Peer-Reviewed and Refereed Journal; ISSN: 1308-8041, e-ISSN: 1309-4033; Year: 2019; Month: September; Volume: 11/SUMMER, Issue: 43
DOI: http://dx.doi.org/10.15189/1308-8041

(46)

Mehmet KOCA³⁷⁰

**FARKLI ÖRGÜT KÜLTÜRÜNDE ÇALIŞAN YÖNETİCİLERİN LİDERLİK TARZLARININ
BELİRLENMESİ: KAMU, ÜNİVERSİTE ve ÖZEL HASTANE ÖRNEĞİ**
**DETERMINATION OF THE LEADERSHIP STYLES OF MANAGERS WORKING IN DIFFERENT
ORGANIZATION CULTURE: CASE OF PUBLIC, UNIVERSITY and PRIVATE HOSPITAL**

ÖZ

Lider, örgütün amaçlarının gerçekleştirilmesi için insanları etkileyen, yönlendiren, örgütte eşgüdüm sağlayan kişidir (Özsalmanlı, 2005: 137) Etkin bir liderlikten söz edilebilmesi liderlerin kültürü etkileyebilmesi ya da ortak bir kültür oluşturabilmesi ile mümkün olacaktır (Tierney, 1986: 677). Bu araştırma ile Kamu, Üniversite ve Özel Hastanelerde çalışan Yöneticilerin Yönetim Tarzının belirlenmesi ve farklı örgüt kültüründe çalışan yöneticilerin yönetim tarzı açısından farklılıkların tespit edilmesi amaçlanmıştır.

Çalışmada katılımcıların liderlik algısı ve özellikleri ile ilgili farklı tanımlamalarda buldukları görülmüştür. Farklı kurumlarda çalışan yöneticilerin farklı liderlik tarzı sergiledikleri tespit edilmiştir.

Anahtar Kelimeler: Liderlik, Kurum Kültürü, Farklı Liderlik Tarzları, Hastanelerde Liderlik Tarzları.

ABSTRACT

Leader is the person who influences and directs people for the realization of the aims of the organization and provides coordination in the organization (Özsalmanlı, 2005: 137). It is possible to talk about an effective leadership if the leaders can influence the culture or create a common culture (Tierney, 1986: 677). With this research, it is aimed to determine the management style of the managers working in public, university and private hospitals and to determine the differences in the management style of the managers working in different organizational culture.

In this study, it was seen that participants made different definitions about leadership perception and characteristics. It has been determined that the managers working in different institutions exhibit different leadership styles.

Keywords: Leadership, Corporate Culture, Different Leadership Styles, Leadership Styles in Hospitals

³⁷⁰ Mehmet KOCA, Malatya/TÜRKİYE; E-posta: tugtarek@hotmail.com



1. GİRİŞ

Liderliğin açık ve kesin bir tanımını yapmak çok zordur. Liderlik evrensel, beşeri ve sosyal bir olgudur. Liderlik insan topluluklarının ve örgütlerin bulunduğu her ortamda, her zaman söz konusu olan bir süreç ve gerçekliktir (Şahin ve Diğ., 2004: 658).

Liderlik, belirli şartlar altında, belirli kişisel veya grup amaçlarını gerçekleştirmek üzere, bir kimsenin başkalarının faaliyetlerini etkilemesi ve yönlendirmesini kapsamaktadır (Koçel, 2011).

Bu araştırma ile Kamu, Üniversite ve Özel Hastanelerde çalışan Yöneticilerin Yönetim Tarzının belirlenmesi ve farklı örgüt kültüründe çalışan yöneticilerin yönetim tarzı açısından farklılıkların tespit edilmesi amaçlanmıştır.

2. KURAMSAL ÇERÇEVE

2.1 Liderlik

Lider, örgütün amaçlarının gerçekleştirilmesi için insanları etkileyen, yönlendiren, örgütte eşgüdüm sağlayan kişidir (Özsalmanlı, 2005: 137) veya lider her hangi birisi değil onu lider yapan özellikleri vardır. Ancak lider kişi sadece özellikleriyle değil davranışlarıyla takipçilerini peşinden sürükleyen kişidir (Aydın, 2008: 61). Liderlik ise ortak hedeflere ulaşmada birey ve grup davranışlarını etkileme süreci (Yiğit, 2002: 16) olarak tanımlanabilmektedir.

2.2 Örgüt Kültürü

En genel ifade ile örgüt kültürü, bir örgütte üyeler ile oluşturulan ve çalışanlar tarafından benimsenen, örgütü bir arada tutan ve diğer örgütlerden ayıran değerler bütünüdür (Brady, 2013: 40).

Barutçugil, örgüt kültürünün, dört önemli fonksiyonu yerine getirdiğinden söz etmektedir (Barutçugil, 2004: 209);

- Çalışanlara kurumsal kimlik kazandırır: Çalışanların örgüt ile özdeşleşmelerini, varlıklarını ve geleceklerini çalıştıkları örgütte görmelerini sağlar.
- Ortak sahiplenmeyi kolaylaştırır: Çalışanlar kolektif bir biçimde kendilerini örgütün amaçlarına adanlar, yüksek düzeyde bağlılık duygusu oluşur.
- Sosyal sistemde kararlılığı sağlar ve geliştirir: Çalışanlar tutku derecesinde bağlılık ve güçlü bir kurum kimliği ile işlerine ve amaçlarına odaklanır. Sosyal sistemler denge ve kararlılık içinde gelişir.
- Çalışanların tutum ve davranışlarını çevreye duyarlı ve uyumlu olarak biçimlendirir.

2.3 Kurum Kültürü

Kurum iki veya daha fazla bireyin bilinçli olarak koordine olmuş etkinlikleri ya da güçlerinden oluşan yapıdır. Bu durumda belirli amaçlara ulaşılmasına yönelik bir aktivite söz konusu olmaktadır. Bu durumda kurum; belirlenmiş amaçları gerçekleştirmek için, işlevlerin ve sorumlulukların dağıtılması yoluyla personelin düzenlenmesidir. Ya da ulusal ve bilinçli bir liderlik altında, belirli amaçlara yönelmiş, planlanmış toplumsal birimlerdir (Tezcan, 1995: 95).

2.4 Örgüt Kültürü ve Örgüt İklimi

Örgüt kültürü en genel tanım ile çalışanların faaliyetlerini yerine getirmeleri konusunda rehberlik eden ve köken olarak örgütsel norm ve değerlere dayanan olgudur. Örgüt iklimi ise çalışanların işe ve örgüte karşı davranışları ile beklentilerini etkileyen bir unsurdur (Wichinsky ve Diğ., 2012: 134).

Örgüt iklimi ile örgüt kültürü arasında bazı farklılıklar vardır. Örgüt iklimi örgüt kültürüne göre daha kısa sürelidir. Yani genellikle geçicidir ve nispeten kısa zaman aralıkları içinde farklılıklar gösterebilir. Ancak işletme içinde çalışanlara hâkim olan hava, onların motivasyonunu, moralini ve dolayısıyla başarıyı önemli oranda etkiler. Kötü bir iklimden işletme zarar görebilir. İklim iş görenlerin davranışsal ve tutumsal özelliklerini sergilemektedir ve daha çok deneysel ve dış gözlemlere dayanmaktadır. Kültür ise, daha çok örgütün görünen öğelerini ortaya koymaktadır (Çelik, 1993: 143).



2.5 Liderlik ve Örgüt Kültürü Arasındaki İlişki

Literatürde, liderlik ile örgüt kültürü arasında güçlü bir ilişkinin varlığından söz edilmekte (Ogbonna ve Harris, 2000:776) ve örgüt kültürünün oluşumu, geliştirilmesi ve kurumsallaştırılmasında liderliğin önemli bir rol oynadığı (Jung, 2001:185; Tsui ve Diğ., 2006:113) vurgulanmaktadır.

3. METODOLOJİ

Araştırmanın Amacı

Bu araştırma ile Kamu, Üniversite ve Özel Hastanelerde çalışan Yöneticilerin Yönetim Tarzının belirlenmesi ve farklı örgüt kültüründe çalışan yöneticilerin yönetim tarzı açısından farklılıkların tespit edilmesi amaçlanmıştır.

Araştırmanın Yöntemi ve Verilerin Toplanması

Araştırmaya ilişkin veriler, araştırmacılar tarafından tespit edilen kamu hastanesi, üniversite hastanesi ve özel hastanede çalışan birer yönetici ile yüz yüze görüşülerek yarı yapılandırılmış görüşmeler gerçekleştirilmiştir. Görüşme soruları hazırlanmadan önce, araştırma konusu ile ilgili literatür taraması yapılmış ve belirlenen araştırma problemi etrafında konu tasarımı yapıp, formda yer alması düşünülen maddeler belirlenmiştir.

Bu formdaki sorular temelde iki bölümde toplanmaktadır. Birinci bölümde mülakata katılanların liderlik algısı ve liderlikten beklentilerini ortaya çıkarabilecek sorular, ikinci bölümde kurum kültürü ve ikliminin ölçülmesini amaçlayan sorulardan oluşmuştur. Katılımcılara mülakatın akışına göre başka soruların yöneltebileceği hatırlatılmıştır.

Örneklem

Örneklem olarak, *Maksimum Çeşitlilik Örnekleme* (Yıldırım ve Şimşek, 2008) ve araştırılan olguyu daha derinlemesine anlamaya el veren küçük amaçlı örnekleme yöntemi (Patton, 2002: 230) ile tespit edilen Malatya ilinde sağlık sektöründe faaliyet gösteren kamu hastanesi, üniversite hastanesi ve özel hastanede çalışan birer yönetici ile yapılmıştır.

Araştırmanın Sınırlılıkları

Araştırma Malatya İlinde faaliyet gösteren kamu, üniversite ve özel hastanede çalışan bir yönetici ile yapılmış, çalışma yapıldığı tarihte yönetici pozisyonunda çalışan kişilerin algısı ile sınırlıdır. Ayrıca çalışmaya katılanlar çeşitli kaygılarla isimlerinin açıklanmasını ve mülakatların ses kaydedici bir cihaza kaydedilmesini istemedikleri için görüşme not olarak gerçekleştirilmiştir. Katılımcıların hepsinin erkek olması ve araştırma verilerinin nitel görüşme çerçevesinde toplanması ve analizinde yaşanan güçlükler bir diğer sınırlılık olarak kabul edilebilir.

4. BULGULAR

Katılımcıların vermiş olduğu cevaplar çerçevesinde karşılaştırmamızın daha kolay yapılabilmesi için aşağıdaki tablo yapılmıştır.

Tablo 1: Liderlik Algısı Ve Özelliklerinin Ölçülmesi

Liderlik Algısı Ve Özelliklerinin Ölçülmesi Katılımcıların Cevaplarının Özeti			
Sorulan sorular	Kamu Hastanesi Yöneticisi	Üniversite Hastanesi Yöneticisi	Özel Hastane Yöneticisi
Lider nedir? Lideri nasıl tanımlarsınız?	İyi bir yönetici, kurum menfaatini koruyan, çalışanların uyumunu ve	Karar veren, yöneten, yönlendiren,	Farklı karakterdeki birçok insanı aynı hedef için



	memnuniyetini gözeten kişidir...	sorumluluk alan ve dağıtan kişidir...	bir arada tutma becerisidir...
Lider denince aklınıza ilk ne gelir, önem sırasına göre birkaç özelliğini söyleye bilir misiniz?	Astlarının ne düşündüğüne önem veren, ortak akıllı ön plana çıkararak kişi...	Karar alıp uygulayabilme kabiliyeti olmalı...	Astlarına eşit yaklaşmalı, disiplinli ve otoriter...
İyi bir lider hangi özelliklere sahip olmalıdır?	Liyakat sahibi, demokratik, eşitlikçi olmalıdır...	Tatlı sert olmalı...	Objektif, sorun çözücü, disiplinli, eşitlikçi ve sakin olmalıdır...
Kurumunuzda nasıl bir liderlik/yönetim anlayışı sergilendiğini düşünüyorsunuz?	İstişareye önem veren, demokratik, katılımcı...	Yumuşak başlı, samimi...	Objektif yaklaşımlı olan ve çözüm odaklı...
“Kurumunuzun vizyon, misyon ve amaçlarını belirlemede nasıl bir yaklaşım izliyorsunuz?”	Üst yönetimin ve çalışanların katılımı ile alınır...	Üst yönetim, alt yönetim ve Kalite çalışanları ile istişare edilerek alınır...	Hedef belirleyip, hedefe ulaşmak için motivasyon veren, reel yaklaşımlarla düzenli toplantılarla...
Karar alırken nasıl bir yol izlersiniz?	İstişare ederek...	Kararın özelliğine göre bazı kararlar üst yönetimce bazı kararlar istişare edilerek...	Objektif yaklaşımla ve başarılı şirketlerin kararları incelenerek...
Çalışanlarınız karara ne ölçüde katılıyor, Astlarınıza kararları bırakır mısınız ne tür kararları astlarınız alır?	Evet, bazı kararları bırakırım...	Evet, bazı kararlar alınırken alt yönetim ve çalışanlar katılır ancak genelde üst yönetim olarak karar alırız...	Görev dağılımı yapıp astların önerilerinin artı ve eksi yönlerini değerlendirdikten sonra...
Bazı kararlarda siz karşı olsanız da astlarınız istediği için uygular mısınız?	Kendi süzgecimden geçirdikten sonra makulse evet...	Evet, ilginç ve mantıklı ise...	Mantıklı kararlar uygulanıyor...
Farklı Kurumlarda yöneticilik yaptınız mı oradaki liderliğiniz ile buradaki liderliğiniz ve karar alma mekanizmasında farklılıklar var mı varsa nelerdir?	Hayır yapmadım...	Evet yaptım. Özel şirketlerde iş disiplini daha fazla, devlet kurumlarında ise daha esnek olduğu için karar alma ve uygulama biçimi değişmektedir...	Yapmadım. Ancak yapsa idim prensiplerim aynı olurdu...



Yetki devri yapar mısınız, yapıyorsanız ne tür yetkilerinizi devrediyorsunuz?	Evet, yetki devrinin yapılması gerekli üstte mümkün olduğunca az ve stratejik kararlar kamalıdır...	Genelde az yaparım. Önemsiz ve rutin kararları devrederim...	Ana kontrolün benim kontrolümde olması kaydıyla güvendiğim astlara yetki devri yaparım...
---	---	--	---

Tablo 2: Kurum Kültürü Ve İkliminin Ölçülmesi

Kurum Kültürü Ve İkliminin Ölçülmesi

Katılımcıların Cevaplarının Özeti

Sorulan sorular	Kamu Hastanesi Yöneticisi	Üniversite Hastanesi Yöneticisi	Özel Hastane Yöneticisi
Kurum kültürü hakkında düşünüyorsunuz, Kurumunuzda çalışma kültürünü tanımlarsınız?	Kurum kültürü çalışanların aidiyet duygusunu geliştirmesi için önemlidir. Yarı resmi bir ilişki vardır...	Kurum kültürü kurumları diğerlerinden ayıran, çalışanları bir birine bağlayan yapıdır. Kurumumuzda resmi bir yapı vardır...	Kurum kültürü iş yapma biçimini etkilemektedir. Çalışanlar buldukları pozisyonlarda liyakat esaslı tecrübe ve sadakat...
Kurum çalışanlarınız arasında iletişim ve bağlılık nasıldır? Kurum çalışanlarınızı nasıl motive edersiniz?	Hastanemiz resmi kurum olduğu için yarı resmi bir ilişki vardır. İlişkilerin gelişmesi için zaman zaman ortak etkinlikler düzenlenmektedir. Zaman zaman ödüllendirme yaparak motivasyon sağlanmaktadır...	Kurumumuzda iyi sayılabilecek bir bağlılık vardır. Ödüllendirmeler ve örnek uygulamaları destekleyerek...	İletişim sağlıklı ve iyidir. Toplantılarda başarılı kişileri topluluk önünde onure ederek...
Çalışanlarınız arasında iş birliği ve uyumu nasıl tanımlarsınız?	Büyük bir kurum olduğumuz için genel olarak resmi ama birimlere inildikçe resmiyetten uzak daha samimi bir ilişki vardır. ...	Kurumda resmi bir yapı vardır...	Düzenli işleyen bir çark gibidir...
Kurum çalışanlarınız kendi görüş ve fikirlerini size iletme imkânı bulabiliyor mu nasıl iletme imkânı buluyorlar?	Bütün çalışanlarıma her an görüşme imkânını veririm...	Bulurlar. Birim bazlı toplantılarda rahatça iletme imkânlarına sahiptirler...	Her zaman sorunlarını iletme imkânlarına sahiptirler...
Liderlik ile çalıştığımız kurumsal iklim arasında bir etkileşim var mıdır varsa örneklendirebilir misiniz?	Evet vardır. Kurum çalışanlarının örgütsel yapısı ve tutumu iş yapma biçimimi etkilemektedir...	Evet vardır...	Kesinlikle evet...



Liderlik davranışımızın çalışanlarınız tarafından etkilendiğini düşünüyor musunuz?	Evet, çalışanların iş yapma ve kabiliyetleri karar verme tercihlerimi etkilemektedir...	Evet düşünüyorum...	Evet...
Farklı kurum yapısı devlet özel vb. kurumlarda çalıştınız mı çalıştı iseniz oradaki, kurum kültürü ile buradaki kurum kültürü ve çalışanlar arasında bağlılıkta fark var mıdır, varsa nelerdir?	Hayır çalışmadım...	Evet çalıştım. Özelde daha sert otoriter, kamuda ise tatlı sert olunması gerektiğini düşünüyorum...	Evet. Özel sektörde her şey daha profesyonel yürütülüyor...
Astlarımızdan sizi tanımlamasını istesek sizi nasıl tanımlarlar?	Görüşlerimize önem veren, iyi, dürüst, güvenir...	Babacan, güvenilir, detaycı...	Babacan, otoriter güven duyulan...
Çalışanlarınızı hangi yönünüzle daha çok etkilediğinizi düşünüyorsunuz	Herkese zaman ayıra bilme özelliğim ve kararlara onları da katabilme özelliğimle...	Kurallara kendimde uyarak gösterdiğimi düşünüyorum...	Sahiplenici ve güvenilir olmakla...

Liderlik tanımı ve özellikleri konusunda her katılımcı kendi tanımını yapmıştır. Her üç katılımcının da birleştiği nokta yönetme ve yönlendirme becerisinin olmasıdır.

Devlet hastanesi ve üniversite hastanesi yöneticileri karar alırken istişare ederek aldıklarını belirtmişken, özel hastane yöneticisi kararları daha çok başarılı şirketleri örnek alarak aldıklarını belirtmiştir.

Her üç katılımcıda kurumun vizyon, misyonunun belirlenmesinde çalışanlarının katılımının sağlandığını belirtmiştir.

Farklı kurumlarda yöneticilik deneyimi olan sadece üniversite hastanesinin yöneticisi olup, farklı kurumlarda farklı liderlik tarzının uyguladığını belirtmiştir.

Çalışmaya katılan her üç katılımcıda kurum kültürünün önemli olduğu ve çalışma şeklini etkilediğini belirtmiştir.

Çalışanlar arası iletişimin devlet kurumunda resmi olduğu, daha alt birimlere inildikçe resmîyetin azalarak daha samimi bir ortamın olduğu tespit edilmişken, özel sektörde çalışanların daha uyumlu ve bir birini tamamladığı sonucuna ulaşılmıştır.

Liderlik ile çalıştığınız kurumsal iklim arasında bir etkileşimin olduğu varsayımına her üç yöneticide katılmıştır.

Çalışmaya katılan her üç yöneticide, liderlik davranışımızın çalışanları tarafından etkilendiğini belirtmişlerdir.

Yöneticilere astlarınızın sizi nasıl tanımlar diye sorulduğunda, her üç yöneticinin de çalışanları tarafından babacan olarak nitelendirileceği noktasında birleşmişlerdir.

5. SONUÇ ve ÖNERİLER

Sağlık sektörünün karmaşık yapıya sahip olması, meslektaşının üst düzeyde olması, binlerce ürün ve girdi kaleminin olması gibi nedenlerden dolayı hastanelerde tek liderden ve tek bir liderlik tarzından bahsetmek zordur.

Kendi çalışmamda da katılımcıların liderlik algısı ve özellikleri ile ilgili farklı tanımlamalarda buldukları görülmüştür. Çalışmaya katılan her üç yöneticide, liderlik davranışımızın çalışanları tarafından etkilendiğini belirtmişlerdir. Farklı kurumlarda çalışan yöneticilerin farklı liderlik tarzı sergiledikleri tespit



edilmiş, kamu kurumunda çalışan liderlerin daha demokratik yönetim tarzı sergiliyorlarken özel sektör yöneticisinin daha otoriter bir tutum sergilediği söylenebilir.

Çalışanlar arası iletişimin devlet kurumunda resmi olduğu, daha alt birimlere inildikçe resmiyetin azalarak daha samimi bir ortamın olduğu tespit edilmişken, özel sektörde çalışanların daha uyumlu ve bir birini tamamladığı sonucuna ulaşılmıştır.

Sağlık sektöründe liderlik ve liderlik davranışları konusunda genelleme yapabilmek için ileride yapılacak araştırmalarda kamu hastanesi, üniversite hastanesi ve özel hastanelerde daha çok katılımcı ile faklı bölgelerde faaliyet gösteren hastanelerde yapılması uygun olacaktır.

KAYNAKÇA

- 1- Aydın, Ahmet Hamdi (2008), *Yönetim Bilimi*, 2.Baskı, Seçkin Yayıncılık, Ankara
- 2- Barutçugil, İsmet (2004). *Stratejik İnsan Kaynakları Yönetimi*, Kariyer Yayıncılık, İstanbul
- 3- Brady, William H. (2013), “Storytelling Defines Your Organizational Culture”, *Pej*, January, s. 40-43.
- 4- Çelik, Vehbi (1993), Eğitim Yönetiminde Örgütsel Kültür Ve Önemi, *Verimlilik Dergisi*, No:1 Milli Prodüktivite Merkezi, Ankara
- 5- Jung, D. (2001). “Transformational and transactional leadership and their effects on creativity in groups”, *Creativity Research Journal*. 13, 185-195.
- 6- Koçel, T. (2011). İşletme yöneticiliği. İstanbul: Beta Yayıncılık.
- 7- Ogbonna, E., Harris, L.C. (2000). “Leadership style, organizational culture and performance: Empirical evidence from UK companies”, *International Journal of Human Resource Management*, 11(4), 766-788.
- 8- Özsalmanlı, Ayşe Yıldız (2005), Türkiye’de Kamu Yönetiminde Liderlik Ve Lider Yöneticilik, *Manas Üniversitesi Sosyal Bilimler Dergisi*, Sayı:13 ss. 137-146 Manas,
- 9- Patton, M. Q. (2002). *Qualitative research and evaluation methods* (3rd ed.).Thousand Oaks, CA: Sage Publications.
- 10- Şahin Ali, Taşpınar Yasin, Eryeşil Kemalettin, Örselli Erhan (2015). *Kamu Yönetiminde Liderlik: Yönetici ve Çalışanların Liderlik Algısı* Selçuk Üniversitesi Sosyal Bilimler Meslek Yüksekokulu Dergisi Yıl:2015 Cilt:18 Sayı:2 ss.73-96
- 11- Tezcan Mahmut, (1995). Toplumsal Değişme, Feryal Matbaası: Ankara.
- 12- Tierney, William G. (1986), “Organization Culture and Leadership by Edgar H. Schein”, *Academy of Management Review*, C: 11, No: 3, s. 677-680.
- 13- Tsui, A.S., Zhang, Z., Wang, H., Xin, K.R., Wu, J.B. (2006). “Unpacking the relationship between CEO leadership behaviour and organizational culture”, *The Leadership Quarterly*, 17, 113-137.
- 14- Wichinsky, Lillian, Thomlison, Barbara ve Pennell, Joan (2012), “Exploring Organizational Culture and Climate in Community Coalitions”, *Community Development*, C: 43, No: 2, s. 133-146.
- 15- Yıldırım, A. ve Şimşek, H. (2008). *Sosyal Bilimlerde Nitel Araştırma Yöntemleri*, (6.Baskı). Ankara: Seçkin Yayıncılık.
- 16- Yiğit, Rana (2002) İyi Bir Lider Olmanın Yolları, *Cumhuriyet Üniversitesi Hemşirelik Yüksekokulu Dergisi*, Cilt 6 Sayı 1,ss.16-21 Sivas



http://www.turansam.org

TURAN-SAM: TURAN Stratejik Arařtırmalar Merkezi * TURAN-CSR: TURAN Center for Strategic Researches

TURAN-SAM Uluslararası Bilimsel Hakemli Dergisi; p-ISSN: 1308-8041, e-ISSN: 1309-4033; Yıl: 2019; Ay: Eylül; Cilt: 11/YAZ, Sayı: 43

TURAN-CSR International Scientific, Peer-Reviewed and Refereed Journal; ISSN: 1308-8041, e-ISSN: 1309-4033; Year: 2019; Month: September; Volume: 11/SUMMER, Issue: 43

DOI: http://dx.doi.org/10.15189/1308-8041

(47)

Dr. Öğr. Üyesi Kader ÖZLEM*

**AN EVALUATION ON ISTANBUL'S BULGARIANS AS THE "INVISIBLE MINORITY" OF
TURKEY**

**TÜRKİYE'NİN "GÖRÜNMEYEN AZINLIĞI" OLARAK İSTANBUL BULGARLARI ÜZERİNE
BİR DEĞERLENDİRME**

ABSTRACT

There are just non-Muslim minorities in Turkey in the context of Lausanne Peace Treaty. Since 1925, the Bulgarians in Istanbul has benefitted from the minority provisions of the Lausanne Peace Treaty under the Protocol attached to the Treaty of Friendship and signed between Turkey and Bulgaria. However, the population consisting of about 500 people paved the way of being an 'invisible community' within Turkey's population of nearly 80 million.

In this study, transitional historical process of Bulgarian minority, their legal status, institutional situation and problems faced by the Bulgarian minority living in Turkey are examined.

Keywords: Turkey, Bulgarians, Lausanne Peace Treaty, Minority, Non-Muslim.

ÖZ

Lausanne Barış Antlaşması itibarıyla Türkiye'de sadece dinsel azınlıklar bulunmaktadır. İstanbul'da bulunan Bulgarlar ise Türkiye ile Bulgaristan arasında 1925 yılında imzalanan Dostluk Antlaşması'na Ekli Protokol kapsamında Lausanne Barış Antlaşması'nın azınlık hükümlerinden yararlanmaktadır. Bununla birlikte nüfuslarının yaklaşık 500 kişi olması, Türkiye'nin 80 milyona yakın nüfusu içerisinde görünmeyen bir topluluk olmalarına yol açmıştır.

Bu çalışmada Türkiye'de yaşayan Bulgarların, tarihsel süreç içerisindeki dönüşümü ile hukuki statüsü, kurumsal durumu ve karşılaştığı sorunlar ele alınmıştır.

Anahtar Kelimeler: Türkiye, Bulgarlar, Lausanne Barış Antlaşması, Azınlık, Gayri-müslim.

*Asst. Prof. Dr., Bursa Uludağ University, Faculty of Economics and Administrative Sciences, Department of International Relations, Bursa/TURKEY; E-mail: kaderozlem@uludag.edu.tr.



<http://www.turansam.org>

TURAN-SAM: TURAN Stratejik Arařtırmalar Merkezi * TURAN-CSR: TURAN Center for Strategic Researches

TURAN-SAM Uluslararası Bilimsel Hakemli Dergisi; p-ISSN: 1308-8041, e-ISSN: 1309-4033; Yıl: 2019; Ay: Eylül; Cilt: 11/YAZ, Sayı: 43

TURAN-CSR International Scientific, Peer-Reviewed and Refereed Journal; ISSN: 1308-8041, e-ISSN: 1309-4033; Year: 2019; Month: September; Volume: 11/SUMMER, Issue: 43

DOI: <http://dx.doi.org/10.15189/1308-8041>

INTRODUCTION

Being the legacy of an Empire, Turkey now as a nation-state has the minority groups, that are the heritage of the Ottoman State, within its demographic structure. Whereas Turkey, that followed an uncompromising policy regarding minorities in Lausanne Peace Conference defined minorities as non-Muslim, she managed the issue on a religious framework and not based on the ethnicity. The rights of minorities were regulated between the articles of 37 and 45 of the Lausanne Peace Treaty, therefore the Armenian, Jewish, and Greek minorities benefited from these achieved rights as non-Muslim minorities of Turkey. However, not only the non-Muslim groups in question but also the latter added Bulgarian minority living in Turkey obtained the same benefits from the relevant regulations of the Lausanne Peace Treaty.

It is seen that the Bulgarian minority living in Turkey fell astern from the other minority groups. Whereas the problems of Bulgarian minority were not found enough attention from academic literature in Turkey, that community were not faced macro-scale events that caused traumatic consequences for them in the republic period of Turkey. In that framework, the Bulgarian community can be named as an “invisible minority”, because their population consists of approximately 500 people and they do not constitute a quantitative weight in the current Turkish socio-demographic balances. In this study, it is discussed that the transformation process of the Bulgarian community as a non-Muslim minority living in Turkey, together with their legal status, socio-cultural organization, and current problems, all being analyzed from a historical perspective.

1. Istanbul’s Bulgarians in the Historical Process

The Bulgarians ruled a wide range of lands through the medium of the Bulgarian Kingdom I. (681-1018), established in the south of the Danube river, began to form communities by being spread first to Thrace and then to the entire Marmara region. In fact, they have been shifted to the interior of Anatolia in accordance with the requirements of the power relations of the time with the Byzantine Empire (Kostandov, 2011: 23). The Bulgarians who came to Anatolia were fused with local elements and in time they lost their identity under the dominant population. However, some places’ names remained from those periods. Examples include the Bulgarian District, one of the old suburbs of Bursa, the Bulgarian (Bolkar) Mountain in the Taurus Mountains and the Bulgarian mine in Bolkar (Kostandov, 2011: 24).

Apart from the symbolic number of Bulgarians who settled in Istanbul, since the 17th-18th centuries there have been migrations from the territory of the Ottoman Empire, now called Bulgaria. While these migrations due to economic reasons continued in the following centuries, it was observed that the Bulgarian population in Istanbul exceeded 20,000 in the 19th century and reached 50,000 towards the middle of the century (Seyfeli, 2011: 161; Kostandov, 2011: 27). Considering that the population of Plovdiv, which was the largest city in Bulgaria during that period, was about 20,000 including the Turks it can be concluded that Istanbul is the city with the highest number of Bulgarians in this era (Şakacı, 2019: 43).

Whereas Greek, Jewish and Armenian groups were more active into the commercial life, Bulgarians working in low-income jobs performed professions such as dairy, horticulture, soup, carriage, horse-sitting, tailoring, shepherd and fishing (Demirok, 2018). Nonetheless, it is also possible to meet Ottoman diplomats of Bulgarian origin, such as Stefan Bogoridi (famous Aleko Pasha) and Vasil Vilkov who reached the upper echelons of the Ottoman Empire thanks to their personal abilities (Bıçaklı, 2016: 46-47). On the other hand, Turkey’s Bulgarians have also made great contributions to the socio-cultural history of Bulgaria. The first printing house, the first priest's house, the first Church and the Exarchate in Bulgarian history were established in Istanbul (Şakacı, 2019: 44). Also the first Bulgarian newspaper “Ljuboslovje” was published by Konstantin Fotinov in Izmir, in 1842 (Ortaylı, 2005: 254).

Making an evaluation on the basis of the Ottoman Empire lands within the present-day borders of Turkey it is perceived that the Bulgarians of Turkey migrated to Bulgaria for a period of 10 years, from the declaration of independence of Bulgaria in 1908 until the end of the World War I (WWI). The most important migration movement among these migrations towards the new Bulgarian state is the mass migration of ten thousand Bulgarians from Eastern Thrace during the Second Balkan War.



After the Bulgarian army came to the front of Çatalca³⁷¹ during the First Balkan War, it was seen that the Sofia administration approached the idea of Greater Bulgaria. During this period, the Thracian Bulgarians engaged in actions that were incompatible with the homeland in parallel with the advance of the Bulgarian army and began to migrate massively after the Turkish army took back Edirne and Kırklareli during the Second Balkan War. As it is known, later on this migratory movement has formed the basis of the arguments of the Bulgarian executives on requiring and claiming compensation from Turkey (Darik News, 04.01.2010; http://dariknews.bg/view_article.php?article_id=459094).

After 1914, the migration of Bulgarians continued. However, during this period besides the Bulgarians who migrated, there were also Bulgarians who settled in Istanbul. According to Elçinova, the origin of the Bulgarian minority, also referred as the “invisible society” due to their population, is mostly based on the population that came after the Ilinden Uprising and the Bulgarians of the Aegean Macedonia as well as a small part of the Bulgarians who came from Western Thrace in the 1920s (BNR Radio, 16.11.2017; <http://bnr.bg/tr/post/100897392/gorulmeyen-toplum-istanbuldaki-hiristiyan-bulgarlar>). In other words, the minority, now referred to as Istanbul’s Bulgarians, has largely Macedonian ties.

According to Kostandov, the Istanbul’s Bulgarians qualifications have changed during the historical process. In the earlier 19th century the migratory movements consisted of the ones migrating from the Rhodope Mountains while later this migration came from the Balkan Mountains (Kostandov, 2011: 357). Those who arrived in the late 19th century were immigrants from Macedonia. However, during the republican period, the Istanbul's Bulgarians faced the problems caused by the “Wealth Tax” collected in 1942 by Turkish government under the conditions of World War II; they were under pressure during the events of September 6-7 in 1955. (Kostandov, 2011: 174-175 ve 317-322; Demirok, 2018). Indeed, Istanbul’s Bulgarians as one of the non-Muslim minorities were negatively affected by the psychological perspective from the events that took place against the Greek minority.

2. The Legal Status and Institutional Structure

Conceptually, it is pointed out that various notions are being used for the identification of Bulgarian minorities in Turkey. For this minority group various expressions such “Turkey’s Bulgarians”, “Istanbul’s Bulgarians/Bulgarians in Istanbul”, “Bulgarian minority in Turkey” or “Bulgarian origin Turkish citizens” are being used. The most commonly used expression for this minority group is the expression “Istanbul’s Bulgarians” since there are currently no members of this minority group in cities other than Istanbul. In this extent, they are in a restricted area of Istanbul in Turkey.

Due to Turkey's Ottoman past the Turkish minority living in Bulgaria in return, Bulgaria's Bulgarian origin kin are also in Istanbul. The legal status of the Istanbul’s Bulgarians, which currently consist of approximately 500 people, is guaranteed by the Lausanne Peace Treaty.

Dating on October 18, 1925, in the article A of the Additional Protocol of Turkey-Bulgaria Friendship Treaty for the Bulgarian minority it was established a regulation linked to the Lausanne Peace Treaty, used the following expressions. (Soysal, 2000: 264; Belgelerle Mustafa Kemal... 2002: 54).

“Both Governments, as it concerns to the protection of minorities, from all of the provisions of the Neuilly Treaty about Muslim minorities living in Bulgaria and as well as from all the provisions of the Treaty of Lausanne about Bulgarian minorities living in Turkey, should be undertaken to have a mutual benefit.

States that have signed any of the Neuilly or Lausanne treaties which regulates all rights regarding minorities as Bulgaria to Turkey and also Turkey to Bulgaria should be mutually recognized.

Note: Turkish nationals of the Christian religion whose mother tongue is Bulgarian will be considered as a Bulgarian minority.”

³⁷¹ District of Istanbul.



<http://www.turansam.org>

TURAN-SAM: TURAN Stratejik Arařtırmalar Merkezi * TURAN-CSR: TURAN Center for Strategic Researches

TURAN-SAM Uluslararası Bilimsel Hakemli Dergisi; p-ISSN: 1308-8041, e-ISSN: 1309-4033; Yıl: 2019; Ay: Eylül; Cilt: 11/YAZ, Sayı: 43

TURAN-CSR International Scientific, Peer-Reviewed and Refereed Journal; ISSN: 1308-8041, e-ISSN: 1309-4033; Year: 2019; Month: September; Volume: 11/SUMMER, Issue: 43
DOI: <http://dx.doi.org/10.15189/1308-8041>

As can be noted, the Lausanne Peace Treaty has the primary importance for the Bulgarians in Istanbul under the regulation in question. In such a way that, their religious life, educational rights, their position before the law, foundation property and so forth, namely all the privileges of the minority in socio-cultural life are based on the minority provisions of the Lausanne Peace Treaty signed on 24 July 1923. In that case, after signing the Lausanne Peace Treaty, Turkey's Bulgarian minority has obtained a legal status within the scope of minorities in Turkey.

When examining the socio-cultural institutions of the Bulgarians in Istanbul, it draws attention the existence of a wide range of places from prayer houses to educational institutions, cemeteries, and foundations. At the present time, the Şişli Sveti Pandeileimon Church in Istanbul, the St. Stephen Church (Iron Church) in Balat, the Feriköy Bulgarian cemetery and the private Bulgarian primary and secondary school dependent from the Turkish Ministry of National Education, are the main socio-cultural institutions of the Bulgarian minority (Bıçaklı, 2016: 47-48). Therefore, it is observed that the Bulgarian minority had no problems in practicing and living their religions and receiving education in their mother tongue. Hence, referring to the education of Bulgarian minority schools that Bulgarian Prime Minister Boyko Borisov, in his speech held during the meeting with the Bulgarian community in Istanbul, expressed his satisfaction with the Bulgarian language of the young generation of the Bulgarian community in Istanbul. (Dnes, 23.05.2016; <https://www.dnes.bg/obshtestvo/2016/05/23/borisov-kym-bylgarite-v-istanbul-gordeia-se-che-sym-bylgarin.303379>).

3. Current Situation and Religious Issues

Today, being one of the compatible groups of Turkey's social life, Istanbul's Bulgarians do not encounter any rights violations regarding their minority rights. The emergence of this situation is closely tied to the fact that the minority in terms of the population does not exceed 500 people, thus it has no considerable or effective weight in Turkey's ethno-demographic balance. Therefore, it is difficult to establish any reciprocity between Turkey's Bulgarians and Bulgaria's Turks.

Given the situation, it eliminates the potential of the Bulgarian minority in Istanbul to cause problems in the relations between the two countries and reinforces the emphasis that they are an "element of wealth". Bulgarian government officials often meet the Bulgarian community in Istanbul whenever they come to Turkey for official visits.

Bulgarian leaders have shown close attention on the issues regarding Istanbul's Bulgarians. In 2003, immediately after the meeting of the Bulgarian President Pirvanov's with the Bulgarian Exarchate in Istanbul, he asked the then Turkish Prime Minister Recep Tayyip Erdogan to restore the properties of the foundation belonging to the Bulgarian Church in Istanbul (Mediapool, 8.10.2003: <https://www.mediapool.bg/parvanov-nastoyal-pred-turskiya-premier-da-vazstanovi-imotite-na-tsarkvata-v-istanbul-news23152.html>). While the Ankara administration, which is sensitive about the issue, started the restoration process, the foundation returned the property to the Bulgarian congregation (Milliyet, 14.06.2012). Accordingly, the St. Stephen Church (Iron Church) was opened in January 2018 immediately after its restoration with the participation of Erdoğan and Borisov.

On the other hand, the Bulgarian minority in Turkey has often reflected the profile of the equal and loyal citizen. They have avoided actions that are incompatible with their devotion to the homeland. For example, the Bulgarian minority has been sensitive about Turkey's national issues and criticized the Jivkov regime about the assimilation policies towards the Turkish minority in Bulgaria in 1984-1989. Istanbul's Bulgarians faced difficulty in compensating for the damage suffered by Sofia administration's anti-Turkish minority policies. In other words, for Istanbul's Bulgarians, the main problem is not Turkey's practice concerning the Bulgarian minority in its own internal policy; the real problem has been the anti-Turkish minority policies of Bulgaria's governments because it created problems for the image of Bulgarian minority in Turkey.

Currently, as one of Turkey's non-Muslim minorities in Istanbul, Orthodox Bulgarians, through the foundation they established, tries to protect its own identity under the roof of Bulgarian Exarchate. However,



<http://www.turansam.org>

TURAN-SAM: TURAN Stratejik Arařtırmalar Merkezi * TURAN-CSR: TURAN Center for Strategic Researches

TURAN-SAM Uluslararası Bilimsel Hakemli Dergisi; p-ISSN: 1308-8041, e-ISSN: 1309-4033; Yıl: 2019; Ay: Eylül; Cilt: 11/YAZ, Sayı: 43

TURAN-CSR International Scientific, Peer-Reviewed and Refereed Journal; ISSN: 1308-8041, e-ISSN: 1309-4033; Year: 2019; Month: September; Volume: 11/SUMMER, Issue: 43

DOI: <http://dx.doi.org/10.15189/1308-8041>

the lack of population, the Turkish-majority mixed marriages of the new Bulgarian generation, and the migration of those who have Bulgarian citizenship make it difficult to draw a demographically optimistic statement regarding the future of Istanbul's Bulgarians. As a matter of fact, although the quantity and quality of the minority population changed over the centuries, they somehow managed to survive. Considering that the problems they face in the current sense are also adorned with dizzying developments of globalization and mass media, it becomes more evident that they are found under existential threat.

Within that framework, it is necessary to mention an external factor that creates problems for Istanbul's Bulgarians. In addition to the above-mentioned problems faced by Istanbul's Bulgarian minority, the external threat faced by the Bulgarians is not from the state to which the minority belongs, but it comes from another non-Muslim minority of Turkey, the Greeks. The Bulgarian Exarchate, which pursued the church struggle with the Fener Greek Patriarchate, at this point it faces the pressure of the Patriarchate. Essentially, this issue has a deep historical background. As it is known, after the conquest of Istanbul in 1453, the religious representative rights of the Orthodox community in the Ottoman Empire was given to the Fener Greek Patriarchate.

From the second half of the 19th century it was seen that the Bulgarians began to struggle against the Patriarchate and Catholicism began to spread among the Bulgarians during that period. The Fener Greek Patriarchate increased its pressure on the Bulgarian community, which still believed in Orthodoxy at the time, to prevent the Patriarchate from dividing, losing power and shaking its authority due to the spread of Catholicism among Bulgarians. These pressures paved the way for the establishment of an independent Bulgarian Exarchate and in March 1870, with the permission of Sultan Abdulaziz, the Orthodox Bulgarians were separated from the Fener Greek Patriarchate (Seyfeli, 2011: 165-166). Considering that even the lands that today belong to Bulgaria were within the borders of the Ottoman Empire during this period, it can be concluded that the newly formed Bulgarian Exarchate was the Church of all Orthodox Bulgarians. After all, the cities of Sofia, Plovdiv, Ruse, Silistra, Veliko Tarnova, Shumen, Varna, Kyustendil, and Samakov have been connected to Istanbul (Seyfeli, 2011: 168).

In addition, it should be noted that metropolitanities have been established in the important cities of Macedonia geographical regions. After the independence of Bulgaria, the Exarchate continues to influence within the existing Ottoman borders, but it is noteworthy that the Sofia-based Church was the new center of power during this period. However, it took until 1945 to the Exarchate of Istanbul in order to recognize the independence of the church in Sofia. On 22 February 1945, the Bulgarian church in Istanbul recognized the independence of the Bulgarian Exarchate in Sofia and abolished the excommunication (shizma) with the Treaty between the Exarchates in Istanbul and Sofia published in the document "Tomos" (Kotandov, 2011: 186). However, the Exarchate in Istanbul did not inform the Turkish authorities on the new situation it had established with the Church in Sofia thus prepared the ground for the problems that it would face in the future regarding its institutional existence.

By the regulations of Lausanne Peace Treaty, Fener Greek Patriarchate's duties and authorities limited with Greek Orthodox origin in Turkey and from the administrative aspect; it was closely associated with local governments of Istanbul. On the other hand, after the year 1950, the Patriarchate went out of its authorities to claim "ecumenism" and increased its pressure on the Bulgarian Exarchate in Istanbul. The Bulgarian Exarchate is the most competent institution on Istanbul's Bulgarians in terms of religion, nevertheless, the Patriarchate tended to see the Bulgarian Exarchate as an institution attached to it. In this sense, the Patriarchate demanded that the rituals of the Exarchate be held in Greek, and from time to time sends its clergy to the Bulgarian Church (Anadolu Ajansı, 11.11.2015). The Fener Greek Patriarchate also increased pressure on the Bulgarian Orthodox Church in Sofia. So, the Patriarchate requested permission to perform the rituals in Greek in the regions of southern Bulgaria (Anadolu Ajansı, 11.11.2015).

The relations between the two Churches stretched out at an extremely tense level. The occurrence of this situation was influenced by Bartholomeos' attitude. For example, Bartholomeos, who claimed to be Ecumenical, created a big scandal during his visit to Bulgaria in November 2015. During that visit, Bartholomeos requested the return of "icons stolen from the Bulgarians during World War II". While



Bulgarian clergy and public reacted to the patriarch, Borisov canceled his visit with the Patriarch. The relevant scandal took place during the decoration ceremony of Bartholomeos by the Bulgarian president Plevneliev (Hürriyet, 11.11.2015). As can be seen, the Fener Greek Patriarchate suppresses the Bulgarian Exarchate.

The theological competition between the two churches also has political and legal dimensions. The parties' allegations were brought before the Turkish courts (Çipof, 2010, 491-644). However, the dimension that has made the issue a globally political field of struggle arises within the framework of the Fener Greek Patriarchate's claims of ecumenism.

In this context, Patriarchate's claims are not recognized by Turkey whereas she supports the Bulgarian Exarchate's thesis on a micro-scale. To the extent that, from Turkey perspective, this issue is not just a struggle between the two churches, since the Patriarchate's claims directly the authority concerning the sovereignty of Turkey. On the other hand, the Patriarchate's emphasis on ecumenism is rejected by Russia as well with the concern that it will reduce the influence of the Moscow Church. Although there is no indication of Russia's official position on the Patriarchate's struggle against Exarchate, it can be concluded that the Bulgarian minority will adopt the arguments because of the alleged claim. As known, Russia sees herself as a global center of Eastern Orthodox Christians (Yinanç, 08.01.2019). At this point, Bulgaria also supports the theses of Istanbul's Bulgarians. However, the main problem with Istanbul's Bulgarians was the infiltrated Greco-Philists in Exarchate. This situation led to a weakened Bulgarian Exarchate in face of the struggle against the Fener Greek Patriarchate.

CONCLUSION

Istanbul's Bulgarians as one of Turkey's minority groups despite their deep-rooted historical background currently has been in a difficult situation demographically. Alongside their many socio-cultural institutions for the maintenance of minority life, they can also benefit from the minority provisions of the Lausanne Peace Treaty. The situation in which the Bulgarian minority is found, from the quantitative perspective eliminates the potential of creating any problem areas in relations between Turkey and Bulgaria and reinforces the perception that has the "wealth element" that enriches this community.

Currently, the Bulgarian minority is facing problems stemming from other non-Muslim minorities, the Greeks rather than Turkey. The Fener Greek Patriarchate, by claiming ecumenism tries to take the religious activities of the Bulgarian Exarchate under its control. At that point, although Turkey has the principle of not interfering in the internal affairs of non-Muslim minorities, it remains positioned closer to the theses of the Bulgarian Exarchate.

REFERENCES

1. "Borisov Kım Bilgarite v İstanbul: Gordeya se, çe sim Bilgarin!", *Dnes*, 23 May 2016, <https://www.dnes.bg/obshtestvo/2016/05/23/borisov-kym-bylgarite-v-istanbul-gordeia-se-che-sym-bylgarin.303379>, (Accessed on: 08.08.2019).
2. "Bulgariya Opredelya Tsena za Çlenstvoto na Turtsiya za EC", *Darik News*, 4 Yıanuari 2010, http://dariknews.bg/view_article.php?article_id=459094, (Accessed on: 16.12.2015).
3. "Fener Rum Patriđi Bartholomeos Bulgaristan'da Krize Yol Açtı", *Hürriyet*, 11 November 2015.
4. "Fener Rum Patrikhanesi'nden Bulgar Ortodoks Kilisesi'ne Baskı", *Anadolu Ajansı*, 11.11.2015.
5. "Görılmeyen Toplum: İstanbul'daki Hristiyan Bulgarlar", *BNR Radio*, 16.11.2017, <http://bnr.bg/tr/post/100897392/gorulmeyen-toplum-istanbuldaki-hiristiyan-bulgarlar>, (Accessed on: 08.08.2019).
6. "Pırvanov Nastoyal Pred Turskiya Premier da Vızstanovi İmotite na Tsırkvata v İstanbul", *Mediapool*, 8 Oktomvri 2003, <https://www.mediapool.bg/parvanov-nastoyal-pred-turskiya-premier-da-vazstanovi-imotite-na-tsarkvata-v-istanbul-news23152.html>, (Accessed on: 08.08.2019).
7. "Şişli'nin Göbeđi Bulgar Vakfı'na Verildi", *Milliyet*, 14.06.2012.



<http://www.turansam.org>

TURAN-SAM: TURAN Stratejik Arařtırmalar Merkezi * TURAN-CSR: TURAN Center for Strategic Researches

TURAN-SAM Uluslararası Bilimsel Hakemli Dergisi; p-ISSN: 1308-8041, e-ISSN: 1309-4033; Yıl: 2019; Ay: Eylül; Cilt: 11/YAZ, Sayı: 43

TURAN-CSR International Scientific, Peer-Reviewed and Refereed Journal; ISSN: 1308-8041, e-ISSN: 1309-4033; Year: 2019; Month: September; Volume: 11/SUMMER, Issue: 43

DOI: <http://dx.doi.org/10.15189/1308-8041>

8. *Belgelerle Mustafa Kemal Atatürk ve Türk-Bulgar İlişkileri (1913-1938)*, T.C. Başbakanlık Devlet Arşivleri Genel Müdürlüğü, Edition No:16, Ankara, 2002.
9. Bıçaklı, Hüseyin Avni (2016). *Türkiye-Bulgaristan İlişkileri (1878-2008)*, İmge Bookstore, Ankara.
10. Çipof, Bojidar (2010). *Patrikhane ile Mücadelem – Bulgar Eksarhlığı Vakfı'nda 15 Yıl*, Bojidar Çipof Kitapları 1, Kitap Typography, İstanbul, 2010.
11. Demirok, İlayda (2018). “İstanbul’u Vatan Bilmek ya da Sütçü Boris’in Hikâyesi”, *Star*, 28.07.2018.
12. Kostandov, Georgi P. (2011). *İstanbullu Bulgarlar ve Eski İstanbul*, Kreatif Publications, İstanbul.
13. Ortaylı, İlber (2005). “Osmanlı Bulgar Basını Üzerine Notlar”, *Ankara Üniversitesi Dil ve Tarih-Coğrafya Fakültesi Tarih Arařtırmaları Dergisi*, Volume: 26, pp. 253-260.
14. Seyfeli, Canan (2011). “Osmanlı Salnamelerinde Bulgar Eksarhlığı ve Bulgar Katolikler”, *Ankara Üniversitesi İlahiyat Fakültesi Dergisi*, 52/2.
15. Soysal, İsmail (2000). *Türkiye'nin Siyasal Andlaşmaları*, I. Cilt (1920-1945), 3. Baskı, Türk Tarih Kurumu Printing House, Ankara, 2000.
16. Şakacı, Figen (2019). “Yüzyılların Aynasında İstanbul Bulgarları”, *Atlas*, Volume: 311.
17. Yinanç, Barçın (2019). “On Russia, Turkey and Fener Greek Patriarchate”, *Hürriyet Daily*, January 8, 2019.



http://www.turansam.org

TURAN-SAM: TURAN Stratejik Araştırmalar Merkezi * TURAN-CSR: TURAN Center for Strategic Researches

TURAN-SAM Uluslararası Bilimsel Hakemli Dergisi; p-ISSN: 1308-8041, e-ISSN: 1309-4033; Yıl: 2019; Ay: Eylül; Cilt: 11/YAZ, Sayı: 43

TURAN-CSR International Scientific, Peer-Reviewed and Refereed Journal; ISSN: 1308-8041, e-ISSN: 1309-4033; Year: 2019; Month: September; Volume: 11/SUMMER, Issue: 43
DOI: http://dx.doi.org/10.15189/1308-8041

(48)

Dr. Öğr. Üyesi Arzu BOY*

OSMANLICA NEŞREDİLEN “GİZLİ RUSYA” İSİMLİ ESERE GÖRE RUSYA’NIN TARİHİ
SÜRECİ ve EGEMENLİĞİNDEKİ MİLLETLERE TAVRI
*THE HISTORICAL PROCESS OF RUSSIA and ITS ATTITUDE TOWARDS THE NATIONS UNDER
ITS SOVEREIGNTY ACCORDING TO THE WORK TITLED THE “SECRET RUSSIA” PUBLISHED
IN OTTOMAN TURKISH*

ÖZ

Rusya tarihi boyunca çeşitli ihtilallere sahne olmuştur. İhtilallerin çok fazla olmasının sebebi Rusya'nın geniş coğrafyalara hükmetmeye çalışması ve hakimiyeti altına aldığı milletlere adaletli davranmamasıdır. Hakimiyeti altındaki milletleri, hep aynı politika ve yöntem ile kendine bağlamaya çalışmış, bu doğrultuda yapılan adaletsizlikler insanları ihtilale sürüklemiştir. Rusya'nın ihtilal tarihinin en kanlı ve ateşli safhalarından bahseden “Gizli Rusya” adlı eser Rus ihtilalcilerinden Sydakof tarafından kaleme alınmış ve 1914'te ise Türk yurdu kütüphanesi tarafından Osmanlıca olarak çıkarılmıştır. Eserin giriş bölümünden anlaşıldığı kadarıyla dört bölümden oluşan eserin, ulaşılan birinci bölümü üzerinden çalışma hazırlanmıştır. Eserin Osmanlıca'dan günümüz Türkçesine çevrilen ve altmış sayfadan oluşan birinci bölümü, Rusya'nın ihtilaller tarihini ve çeşitli milletler üzerindeki politikasını anlamaya yetmiştir.

Çalışmada; esere bağlı kalınarak Rusya'nın tarihi süreci aktarılmış ve Rus iktidarlarının çeşitli coğrafyalardaki yaklaşımları ortaya koyulmaya çalışılmıştır.

Anahtar Kelimeler: Rusya, İhtilal, Sydakof, Tarih, Hakimiyet.

ABSTRACT

Russia had been witness various revolutions throughout its history. The reason for the high number of the revolutions is that Russia tried to dominate the wide geographies and that it did not act fairly towards the nations under its domination. It always tried to enchain the nations under its domination with the same policy and method and accordingly injustices made drove people to revolution. The work titled " Secret Russia " mentioned the bloodiest and fiercest phase of the revolution history of Russia was written out by Sydakof who is one of the Russian revolutionaries and published in Ottoman Turkish in 1914 by the library of Türk Yurdu As far as it is understood from the introduction part of the work, the study was prepared through the first part of the work reached that consists of four parts. The first part of the work, which was translated from Ottoman Turkish to today's Turkish and which consists of sixty pages was enough to explain Russia's history of revolutions and its policy on many nations.

In the Study; the historical process of Russia is cited and the approaches of Russian governments in various geographies is tried to be revealed by adhering to the work

Keywords: Russia, Revolution, Sydakof, History, Sovereignty.

* Dr. Öğr. Üyesi, Kafkas Üniversitesi Eğitim Fakültesi Sosyal Bilimler ve Türkçe Eğitimi Bölümü Sosyal Bilgiler Eğitimi ABD, Kars/TÜRKİYE; E-posta: arzunar@hotmail.com. Orcid:0000-0001-7611-7975



GİRİŞ

Gizli Rusya adlı eserin Osmanlıcaya çevrilmesi ile Rusya yakından tanınmış ve Rusya'nın geçirdiği aşamalar gözler önüne serilmiştir. Bu çalışma, Osmanlıca olan eserin, ulaşılan birinci bölümünün Türkçeye çevrilmesi ile hazırlanmıştır. Rusya'da çıkan isyanların sebep ve mahiyetini anlamak ve milletlerin ihtilalden nasıl etkilendiğini analiz edebilmek için Rus tarihini bilmek büyük önem arz eder. İşte bu eser okuyucuya o imkanı sunmuştur. Rusya'da halkı isyana sürükleyen birçok sebep vardır ki bunların başında Rusya'da bulunan milletlerin dışlanması ve yapılan mezalimler gelmiştir. Rusya tarihine yönelik bir analizin yapıldığı "Gizli Rusya" adlı eserde; Rusya'da hürriyetin İsveç'ten gelen Grandük Rorik'e kadar devam ettiği, ilk grandüklerin mezalimleri, Rusya'nın Türk tahakkümü altına girmesi, ilk Rus Çarı İvan ve idaresi, asilzadeler ve avam sınıfının çıkardığı isyanlar Romanov sülalesinin kanlı devre-i saltanatı anlatılmıştır. Akabinde Rus Kilisesi'nin tarihçesi, Rus hükümeti tarafından İstanbul Ortadoks Patrikliği'ne açılan mücadele, Rus Kilisesi'nin Rum ortadoks kilisesinden ayrılması, Rus Patrikliği'nin kuruluşu, Deli Petro'nun faaliyetleri, Rusya'da Kafkas milletlerine yapılan muameleler, Rus esaretinde Polonyalılar ve Rus köylüsünün ihtilal karşısındaki durumuna kadar birçok konu anlatılmıştır³⁷². Eserin Osmanlıcaya çevirisi yapıldıktan sonra "Gizli Rusya" eserindeki geçirilen sürece bağlı kalınmış ve çalışma hazırlanmıştır.

Esere göre; Rusya'da yaşayan hemen hemen herkes ülkeye hakim olan zümrenin insaniyet dışı davranışlarından haberdar olarak hayatlarını devam ettirmiştir. Makam-ı Aliye'nin verdiği teminatlar halkı oyalamak için yapılmış, Halk, zulmedicilerden kurtulmak için onları imha etme yolunu seçmiştir. Ayrıca eserde; Rusya'daki isyanlarda hakim olmak isteyen sınıfın rakip güce karşı üstün gelebilmek için zaman zaman halkın yardımını almış olduğu dile getirilmiş, Rusya tarihini tarafsız bir şekilde araştırmak isteyenlerin bir facialar silsilesi ile karşılaşacakları ifade edilmiştir. Çaresiz Rusya halkının boynuna vurulan bu felaket zincirinin halkalarından her biri siyasi bir cinayet olarak değerlendirilen eserde Rusya'nın tarihini yazmak demek, Rus kıyam ve ihtilallerini nakil ve hikaye etmek olduğu vurgulanmıştır. Rusya'nın tarihi ilk ortaya çıktığı zamanlardan itibaren beş kısma ayrılmıştır³⁷³. Birincisi Ruslarca (İskandinavya=İsveç ve Norveç) kendilerine reis seçtikleri ve grandük ünvanını alan Rorik'in hükümeti ele aldığı zamana kadar yani 862'ye kadar geçen dönemdir. İkinci dönem Rurik'in mensup olduğu (Varyag) kavmi prensleriyle ileri gelenlerinin Rusya'da hüküm sürdüğü 862'den 1052'ye kadar ki süreçtir. Üçüncü dönem Rusya'nın birkaç grandükliğe ayrıldığı dönemdir. Dördüncü dönem Moskova grandüklerinin saltanat sürdüğü dönemdir. Beşinci dönem Romanov hanedanının Rusya tahtına geçmesi ile başlayan ve Romanovların son erkek mümessili Çar altıncı İvan'ın vefatıyla sonlanan dönemdir. Çar altıncı İvan'dan sonra Rusya tahtına geçen Elizabet, Romanovların hayatta kalan en son üyesi olarak tarihe geçmiştir. Vefat etmesi ile saltanat Romanovlar'dan şimali Almanya prenslik hanedanından Holştayn Goturp sülalesine geçti. Bunun ilk temsilcisi 1762'de tahta geçen Deli Petro olmuştur³⁷⁴.

Rurik Dönemi'nden Deli Petro'ya Kadar Geçen Süreç

Rusya'ya adını veren Grandük Rurik' in saltanatından II. Nikola'ya kadar geçen zaman Rusya için bir şöhret ve azamet dönemi olarak tanımlanmıştır. Rus tarihini araştıranlar Rusya'nın en saadetli dönemi olarak Rurik'in Rus topraklarına ayak basmadan önceki süreci belirlemişlerdir. Rurik'ten önce Rusya Slavları kabile halindeydi. Slavlar arasında ufak sorunlar olmasına rağmen ortak dili konuştukları için aralarındaki sorun ileri boyutlara taşınmamıştır. Bu kavimler aralarındaki huzursuzlukları müstakil ve hür yaşadıkları için yatıştırabilmişlerdir³⁷⁵. Bu kavimlerin seçilmiş mebuslardan oluşan meclisleri vardı. Bu meclislere "Viçe"³⁷⁶ deniliyordu. Rus milleti'nin sonraki dönemlerde elde etmeye çalıştıkları hürriyet "Viçe" zamanındaki gibi bir hürriyet olmuştur. Yirminci asırda yaşayan Ruslar, "Viçe" zamanındaki Rusların özgürlüğünü elde etmiş

³⁷² Sydakof, "Gizli Rusya", Türk Yurdu Kütüphanesi, İstanbul, 1330, s.5.

³⁷³ Sydakof, "Gizli Rusya", s.9.

³⁷⁴ Sydakof, "Gizli Rusya", s.10.

³⁷⁵ Sydakof, "Gizli Rusya", s.11.

³⁷⁶ Burada "Viçe" olarak geçen halk meclisi manasına gelen kelimenin bazı kaynaklarda "Veçe" olarak ifade edildiği tespit edilmiştir.



değillerdi. Slavlar, kendi aralarında bir lider arayışına girmişler, bulamayınca liderlerini Varyanglar arasında aramışlardır. Varyang prenslerine şöyle dediler: Ülkemiz büyüktür ve içinde nizam ve adalet dışında her şey bol bol vardır. Gelip bizi alın, egemenlik sürün ve bizi yönetin³⁷⁷. 9. Asrın sonlarına doğru Varyanglardan Rurik, Sineus ve Truvor kardeşleri memleketlerine çağırılmışlardır. Kardeşler Rusya'ya gelirler ve “Viçe” meclislerinin hukukuna riayet edeceklerine yemin ederler. Rurik ve kardeşleri Rusya'da zalimane bir iktidar sürmüştür. Rurik kardeşlerinin ölümünden sonra hükümet merkezini Novgorod (Yenişehir)'a nakil etmiştir³⁷⁸.

Rurik zamanla “Viçe” meclisine adamlarını atadıktan sonra onun dediğinin dışına çıkılmamış, Rus hükümdarı Viladimir döneminde Hristiyanlığı kabul etmişlerdir³⁷⁹. Vladimir öldükten sonra sekiz erkek çocuğuna Kiyef hükümetinden toprak verilmiştir. Bu erkek çocuklar, kendilerine grandük ünvanı verilen ilk Rus prensleri olmuştur. Sekiz kardeşten en mühim rolü dört sene hükümeti başında kalabilen (1015-1019) Sivitya Topalk oynamıştır. Topalk biraderi Yaroslav tarafından tacından mahrum bırakılmıştı. Yaroslav, döneminde meydana gelen kendi içlerindeki mücadelelerden sonra Rusya, Kalka muharebesinde 1223'te Türklerin hâkimiyetine girmiş, Rusya'yı baştan sona ele geçiren Türkler, bölgeyi Kıpçak hanlığına ilhak etmişlerdir³⁸⁰. Halk, Cengiz hakanın yönetiminde ağır vergilere tabi olmuşlardır. Rus prensleri, Cengiz han yönetimine karşı halkı kıskırttıklarından dolayı halk kıskırtmalar sonucunda daha büyük sıkıntılara maruz kalmış, çıkan isyanlar için asker olarak görevlendirilmişlerdir³⁸¹.

III. İvan zamanında Rusları Türklerin esaretinden kurtarmak için mücadeleler başladı. Mücadele esnasında Türkler Rusya'da Moskova şehrini basarak yüz bin kadar Rus'u esir ederek beraberlerinde götürmüşlerdir. Rus idarecileri Türklere karşı zaferler elde ettikçe halka karşı mezalimlerini o miktarda arttırmışlardır. Dördüncü İvan'ın idaresinden sadece avam tabakası değil asilzadeler de şikayetçiydi³⁸². Birkaç defa İvan'ın değiştirilmesine yönelik saldırılarda bulunmuşlardır. Bu saldırılar nedeni ile 1564-1572 tarihleri arasında vahşice olaylar yaşanmıştır³⁸³. Dördüncü İvan yine başarıya ulaşarak isyancılardan intikamını acı bir suretle almıştır. Dördüncü İvan'ın uyguladığı bu rejim neticesinde yüksek aristokrasi zümresinin büyük bir

³⁷⁷ Türkkaya Ataöv, **Rus Devleti'nin Kuruluşu**, *AÜSBF Dergisi*, 23(4), ss.215-243.

³⁷⁸ Sydakof, “Gizli Rusya; Ladoga gölü kıyısındaki Aldagen şehrinde Rurik, Beloozero mıntıkasında Sineus, İzorsk şehrinde Truvor hüküm sürmüştür. En kudretlisi Rurik'ti. Bir müddet sonra kuzeydeki bütün Slav ve Fin zümreleri onun hakimiyetini tanımışlardı. geniş bir mıntıkayı hakimiyetine alması ve yerli Slav ve Fin uruğları üzerinde hakimiyetini tesis etmesi Rurik'in Rus Devleti'nin kurucusu olarak bilinmesine sebep olmuştur. (Akdes Nimet Kurat, **Rusya Tarihi**, TTK, Ankara 1999, s.151)

³⁷⁹ Rus kroniklerine göre 986'da mevcut dinlerin temsilcileri Vladimir'e müracaat etmişlerdir. Volga Bulgarları Müslümanlığı, Almanlar Katolikliği, Hazar kabileleri Yahudiliği ve Yunan Kilisesi de Ortadoksluğu teklif etmişlerdir. Vladimir hepsini dinledikten sonra bu ülkelere dinleri yerinde görmek üzere adamlar yollamış, Konstantinopl'da Aya Sofya Kilisesi'ndeki dini törenle ilgili olarak verilen raporun çok etkisinde kalmış 987'de Yunan Ortadoks mezhebini seçmiştir. (Türkkaya Ataöv, **Rus Devleti'nin Kuruluşu**, ss.215-243)

³⁸⁰ Nadir Devlet, **Rusya Türklerinin Milli Mücadele Tarihi**, TTK, Ankara 2014, s.74; **Mehmet Saray, Rusya'nın Türk İllerinde Yayılması, Boğaziçi Yayınları, İstanbul 1975, s.13**. Başka bir eserde Kiyef'in ele geçirilmesi şu şekilde anlatılmıştır: Ruslar, Kalka muharebesinde 1224 büyük bir hezime uğramışlardır ve Moğollar geldikleri yere dönmüşlerdir. On bir sene sonra hakiki istila vuku bulmuştur. Bu istila Cengiz Hanın torunu Batou yahut Batyi tarafından yapılmıştır. (Galip Kemal Söylemezoğlu, **Rusya Tarihi**, Kanaat Kitabevi, Ankara 1939, s.51)

³⁸¹ Sydakof, “**Gizli Rusya**”, s.15.

³⁸² Söylemezoğlu, **Rusya Tarihi**, s.107; Rusların 1556'da hazar Denize kadar inmeleri sonucu Rusya, Doğu Avrupa'nın en büyük ve güçlü devleti haline geldi. IV.İvan Moskova Büyük Knezi ünvanını terk ederek, Ceasar'den bozma Çar ünvanını almıştır. Ayrıca yaptıkları ile korkunç lakabını almıştır.(Süleyman Kocabaş, tarihte Türk-Rus Mücadelesi, Vatan Yayınları, İstanbul, 1989,s.34).

³⁸³ “*IV. İvan kendisine muhalif gördüğü herkesi takip altına almıştı. Ellerinden malikaneleri alınmış işkenceye tabi tutularak öldürülmüş ve sürgün edilmişlerdir. Yüzlerce ve binlerce kişi yerlerinden ve yurtlarından olmuş ellerinden çiftlikleri alınmış öldürülmüşlerdir. Sadece şahısların değil şehirler ve ülkelerin de toptan takibe alındığı görülmüştür. Ayrıca korkunç İvan denilen bu dönemde Opriçnikleri ile yaşadığı Aleksandrovsk'taki sarayı dehşet verici bir yerdi. İvan, altı bin Opriçnik'ten üçyüzünü seçmiş ve bunlara, “tarikat arkadaşları” (bratiya) adını vermiştir. Bunlar opriçnik üniforması üstünde siyah bir palerin taşırlar ve siyah başlık giyerlerdi. Çar kendisini rahip telakki ederdi. Tarikat arkadaşları ile ayin yapıyordu. Ayinde kafasını o kadar yere vururdu ki anlıdaki kan izleri belli olurdu. Ayn esnasında kurbanlara işkence devam ederdi”.* (Akdes Nimet Kurat, **Rusya Tarihi**, TTK, Ankara 1999, s.151)



kısmı ortadan kaldırılmıştı. Rusya'nın iç eyaletleri tamamıyla boşalmış ve ekin ekecek askerlik yapacak kimse kalmamıştı³⁸⁴.

Akabindeki süreç, Romanov sülalesinden ilk Rus hükümdarı on yedi yaşındaki Mihail Federoviç³⁸⁵ dönemi'dir. Rus tarihinin beklide en kanlı dönemidir. Rus devlet adamları halkı prenslere karşı isyana teşvik etmişlerdir. Romanov hanedanına mensup I. Çarın dönemi vahşet ve zulüm açısından diğer dönemlerden geri kalmamış³⁸⁶, eskiden Rus mülkünün tevaccühünü kazanan vicdansız, merhametsiz bir mütegalibe grubu yerine bol bol maaş alan memur kılık ve kıyafetindeki şahıslar almış ve bu kişiler halkı koyun gibi görmüşlerdir³⁸⁷. Esere göre; Rusya'daki halk arasında kim devlet hizmetine girerse kudret ve kuvveti elinde bulundurmuş öte yandan İktidara karşı gelenlerin sonu ise çok vahim olmuştur. Rusya'da halkın din konusundaki hassasiyeti çoğu zaman kullanılmıştır. Dini, siyasete alet etmek için rahipleri halka yapılan zulümleri engelleyemeyecek hale getirmişlerdir.

Dinin siyasete alet edilmesi ilk defa grandük Feodar zamanında uygulanmaya başlanmış Grandükün saltanatı esnasında Moskova'ya gelen Solhorda Rum patriki Antakyalı Yuvakim, Müslümanların fetihlerine karşı Bizans İmparatorluğunun korunmasını istemiştir³⁸⁸. Verilen cevapta Rus kilisesinin Dersaadet patriğinden ayrılmasına destek olunuz şeklinde olmuş ve bu teklif başta grandük tarafından reddedilmiş olsa bile sonuçta Rus metropolitlerinden oluşan bir meclis-i ruhaninin bu ayrılığa onay vermesi ile kendisinin de bunu kabul edeceğini ifade etti. Rum patriği Moskova'dan ayrılır ayrılmaz Feodor onlara açıklama yaptı. Rus kilisesinin ayrılması ile ilgili teklif, Ortadoks kilisesine karşı bir hiddet ve yıkım olarak görüldü. Feodor, rüsay-ı ruhani'nin bu tavrına karşı aynı şekilde sert karşılık vermişti. Ruhaniler, kendilerini fare kapanına sıkışmış gibi hissetmeleri sonucunda Feodor'un teklifi kabul edilmişti. Bununla birlikte Rus kilisesinin temel taşı kurulmuş olup Rus patrikliği tahtı temine alınmıştır. Rus kilisesinin, Rum Ortadoks kilisesinden ayrılması hakkında Moskova Meclisi ruhanisince alınan kararın, kanun haline gelmesi için şarktaki Rum patriğinin onay vermesi gerekli görülmekteydi.

Dersaadet ve Antakya patrikleri Müslümanlara karşı Rusya'nın yardımını temin için Moskof grandüküne karşı uzlaşma içinde olmalarına rağmen Kudüs ve İskenderiye Patriği, Moskova Meclis-i Ruhani'sinin kararını, Ortadoks kilisesinin esaslarına uymadığını söyleyerek karşı çıkmışlardır³⁸⁹.

Akabindeki süreçte Rum patriği Yeremyas Rusya'ya iltica etti. Yeremyas'a teklif edilen Rus kilisesi riyasetini Yeremyas kabul etmedi. Diğer patriklerde Yeremyas'ın bu fikrini onayladılar. Rusya'da milli bir patriklik meselesine, Dersaadet, Antakya Kudüs patriklerinden başka 19 metropolitin ve yine o kadar başpiskopos ile yirmi piskoposun imzası bulunmuştur³⁹⁰.

Deli Petro Dönemi'nden 1800'lü Yılların Başına Kadar

Rus kilisesi kurulduktan sonraki aşamada kilise, katil olarak adlandırılan hükümetin kılıcı olmuş, hükümetin oyuncağı haline gelmiş ve bir süre sonra bu durum kilise adamlarını rahatsız etmiştir. Kendi kiliselerinin Rum kilisesinden ayrılmasına pişman olmaları ile Rus rahipleri arasında isyan fikri uyanmıştır. İsyân tehlikesi Deli Petro tarafından sezildiği için kiliseyi devletin tekeline almaya çalıştı ve Kendine tabi

³⁸⁴ Kurat, **Rusya Tarihi**, s.152.

³⁸⁵ Federoviç, 2 Mayıs 1613 tarihinde merasim ile taç giymişti. Bu andan itibaren Rusya'da Romanov'lar sülalesinin hakimiyeti başlamıştır. Yeni Çar, henüz on yedi yaşında olmasına rağmen hastalıklı ve yumuşak tabiatlı biriydi. Devlet işleri ile ilgili tecrübesi ve kabiliyeti yoktu. Bu sebepten dolayı annesinin en yakın akrabası tarafından Saltıkov'lar mühüm bir rol oynamıştır. (Kurat, **Rusya Tarihi**, s.152)

³⁸⁶ Abdulkadir Baharççek, Osman Ağır, "Rusya'nın Başarısız Demokratikleşme Tarihi", *Birey ve Toplum Dergisi*, C.4, Sayı:8, 2014, ss.5-25.

³⁸⁷ Sydakof, "Gizli Rusya", s.18.

³⁸⁸ Söylemezoğlu, **Rusya Tarihi**, s.149.

³⁸⁹ Sydakof, "Gizli Rusya", 22.

³⁹⁰ Sydakof, "Gizli Rusya", 23.



olacak birini patrik seçtirmeye uğraştı³⁹¹. Başlangıç olarak rüesa-yı ulemayı Moskova’da bir meclis açılması için çağırın Petro, Sinod (Rus kilisesi işleri reisliği) adlı ile bir meclis-i ruhani açmıştır. Deli Petro Rum patriğine gönderdiği namede; “Sinod meclisinin açılmasındaki amaç Rus kilisesini otoritem altına almaktır³⁹²” dedi. Bu namede yazılanların duyulması ile ruhaniler isyan çıkarmış, meclisin reisinin kim olduğuna dair hükümetten kat’i bir açıklama istediler. Deli Petro, meclisin reisi benim demeye ve bir gayr-i ruhaniyi de tayin etmeye cesaret edememişti. Sinod’un başına ruhbandan birinin atanması da uygun olmazdı çünkü böyle bir durumda bütün planları alt üst olacaktı³⁹³.

Sonuçta bütün bu tartışmaların ardından Deli Petro, Sinod’un reisi olarak kimi isterseniz onu seçin ama o meclisin gerçek reisi Hz. İsa’dır şeklinde konuştu. Petro’nun bu açıklaması kimseyi memnun etmemiştir. Daha sonra anlaşmazlığı arttırmamak için Sinod meclis-i reisi saniliğine bir meclis azası atanmıştı. Onun sandalyesinin yanına esas reisin sandalyesi koyulmuş ki buna hiç kimsenin oturmasına izin verilmemiştir. Bir zaman sonra Petro, Sinod’a Prokoror ünvanıyla gayr-i ruhaniyi müfettiş tayin etti. Sinod meclisindeki ruhaniler bu durumu kabul etmek istememiş ve Prokoror’u kapı dışarı etmek istemiş ama Petro’nun baskısına dayanamayan ruhaniler bunu kabul etmek zorunda kalmışlardır. Petro’nun bütün halefleri Sinod’a karşı bu kadar kibirli davranmamışlardır. Nitekim Çar Aleksandr feci bir suikaste kurban gitmiştir³⁹⁴. Sinod meclisine takdim edildiğinde azaların en yaşlısı onun sandalyesini eliyle arkaya itmesine Aleksandr fazla bir tepki göstermemiştir. Uzun bir müddet Hz. İsa’ya tahsis edilen sandalye boş dururken, Çar Rus kilisesinin hakimi olarak kabul görmüş onu temsil eden Prokoror ise Sinod meclisinin hakiki reisi olarak mecliste yerini almıştır³⁹⁵. Çarlar, son asırlarda Prokoror’un salahiyet ve nüfusunu arttırmak için her yolu denemişlerdir. Ona başprokororluk rütbesini bile vermişlerdir. Bu kişi Rus kilisesine hükmedebildiği için Çar ve Saray ekibi bu kişinin elinde zaman zaman oyuncak olmuştur. Rus ruhanları bu göreve gayr-i meşru bir vazife olarak görmüştür. Bütün bu olaylardan sonra papaz kıyafetli Babo’nun isyanı, Rus kilisesinin mahvı için asırlarca sarfedilen çabadan sonra ruhanilere cazip gelmeye başlamıştır. Bütün milletin ızdırabına şahitlik eden ve o millet kadar Rus resmi boyunduruğu altında inleyen Rus heyet-i ruhani isyan çıkması için fırsat kollamıştır.

“Gizli Rusya” adlı esere göre; 1897’de yapılan nüfus sayımında Rus ahalisi o tarihte 125.640.021 kişiden oluşmaktaydı. Ruslar nüfusun %60’ını meydana getirmekteydi. Büyük Ruslar, küçük Ruslar ve beyaz Ruslar olarak üç kısma ayrılmıştır. Küçük Ruslar: 22.370.551, Büyük Ruslar: 55.667.469, Beyaz Ruslar ise 5.885.547 kişiydi. Küçük Ruslar ve Beyaz Ruslar, Büyük Ruslar ile yıllardır anlaşmazlık içerisindeydiler. Onların gayesi Avusturya Macaristan’da saltanat süren Hasburg sülalesine mensup bir prensip taht-ı idaresinde Galıçya’da bulunan Rutenler ile birlikte hür ve müstakil bir hükümet kurmaktı. Ruten yahut Küçük Rus Meclisi Rusya’nın en mühim meselelerinden biriydi.

Rusya’da Ruslardan başka (küçük, büyük ve bayaz) Rusların dışında çeşitli milletler bulunmaktaydı. Rusya’da yaşayan milletler şu şekilde idi: 7.931.307 Polonyalı, 5.063.156 Moskoviç, 8.084.139 Kırgız ve Kazak, 3.737.627 Tatar, 1.790.489 Alman, 1.439.163 Başkır, 1.435.937 Let, 1.339.448 Gürcü ve Mangralyalı, 1.210.510 Litvanyen, 1.173.096 Ermeni, 1.121.669 Rumen, 1.023.841 Mordevin?, 1.002.737 Eset, 968.655 Sart, 743.755 Çuvaş, 819.579 Çeçen, 802.807 Kalmuk, 726.534 Vovityan, 375.439 Çermis, 4.351.169

³⁹¹ Deli Petro kendisine verilen deli ünvanını hak ettiğini her hareketi ile ispatlamıştır. Sıradan bir saray partisine katılmadan önce masum oğlu ve varisinin öğleden sonra eziyet çekerek izleyebilen bir kişiliğe sahiptir.(A. Kürşat Gökkaya, Cemil Cahit Yeşilbursa, Yeni ve Yakınçağ Tarihi, Siyasal Kitabevi, Ankara, 2010, s.276)

³⁹² Sydakof, “Gizli Rusya”, 27.

³⁹³ Sydakof, “Gizli Rusya”, 27.

³⁹⁴ 1877-1878 Osmanlı Rus Savaşı’nda Osmanlı devleti yenilgi almış Osmanlı Devleti Rusya’ya Antlaşma teklifinde bulunmuştu. (Enver Ziya Karal, **Osmanlı Tarihi**, C.VIII, TTK, Ankara 1996, s.58) Yapılan Berlin antlaşmasında Sırbistan ve Romanya’ya bağımsızlık tanınmıştı. Osmanlı Rus savaşında Balkan Slavları büyük menfaatler görmüştü. Bu sebepten Bulgarlar ve Sırlar II. Aleksandr’ı “Kurtarıcı Çar” olarak nitelendirmişti. Fakat Rus hükümetinin asıl gayesi Slavları kurtarmak değildi. Amaçları onları kullanarak Rusya’ya ait bir memleket haline getirmektir. Rusların bu niyetleri ortaya çıkınca Slavlar ayaklanmışlardır. Arka arkaya II. Aleksandr’a karşı suikastler yapılmış ve sonunda II. Aleksandr, bu suikastlerden birine kurban gitmiştir.(Kurat, **Rusya Tarihi**, s.356)

³⁹⁵ Sydakof, “Gizli Rusya”, s.28.



Finlandalı, 281.357 Türkmen, 271.665 Kürd, 258.300 Siryan ve Karmıyan; 227.384 Yakut, 172.726 Bulgar, 170.627 Abah, 147.488 Nogay, 66.270 Tunguz ve Rusya'ya hicret etmiş olan çeşitli Miletlere mensup 700.000 kişi³⁹⁶.

Rus kilisesi bu kişilerden 87.123.604'üne Ortodoksluğu kabul ettirmişlerdir. Arda kalanlar ise milliyetlerine sadık kalmışlardır. Rusya'da 13 milyon kişi Müslüman'dı. 12 milyon ise Katolik bulunuyordu. Katoliklerin en çoğu Polonyalıdır³⁹⁷.

Rus idarecilerin bu milletleri kendi hakimiyetleri altına alabilmek için yapmadıkları mezalim kalmamış, gerek silah gerek dine müracaat etmişlerdir. Yapılan mücadelede bir milyon insan helak olmuştur. Eserde de ifade edildiği üzere Kafkas halkı kendi vatanlarını istilaya gelen Ruslara karşı daima misafirperver davranmalarına ve yapılan antlaşmalara uymalarına rağmen Rus zalimleri onları medeniyet kabul etmez canavar olarak görmüşlerdir³⁹⁸.

Kafkas halkının en ileri gelenleri fidyeye karşılığında sürülüp götürülmüşlerdir. Genç delikanlılar Rus terbiyesiyle büyütülmek için ebeveynlerinin müsaadesi olmaksızın şuraya buraya nakil olmuşlardır. Kadın ve genç kızlara cariye muamelesi yapılmıştır. Bazıları fuhuşhanelere sermaye olarak satılmıştır. Gençlerden bazıları hürriyet fikirleri ile hareket ederek arkadaşlarını Rus esaretinden kurtarmak için köy köy kabile kabile dolaşarak ahaliyi isyana teşvik etmişlerdir. Bu bahadırlar "haydut sürüsü" olarak nitelendirilmişlerdir³⁹⁹. Rus askerleri, Kafkas ormanlarını ve köyleri yakıp yıkmış amaçlarına ulaşmak için blokhavzlar inşa etmişlerdir. Bu ahşap istihkamlara yerleşmiş olan askerler kendilerine karşı gelmek cesaretini gösteren hürriyet mücahitlerinin itlaf etmişlerdir. Eserde anlatılanlara göre; Rus çarlığı aleyhine ahaliyi ayaklandırmak isteyen bu kişiler tüyler ürperten işkencelere maruz bırakılmış ve yakalananların ayakları altında bıçak ile çeltikler açılmış ve bu kanlı yaralara at kılları sokulup sürtülmüş. Haftalarca süren ızdıraptan sonra yaraları nispeten kapandığında sakat hale gelen delikanlılar ömürlerinin sonuna kadar büyük bir yeis ve sefalet içinde ömürlerinin son dakikasını beklemeye mahkum hale gelirmiş.

Ruslar, Kafkas Türklerini zamanla dar bir alana sıkıştırmışlardır. Kafkasya'nın elinde kalan en son köyü ve "şamil"i esir almışlardır. Şamil'in esir alınması ile Kafkasyalıların gücü kırılmıştır. Bu olaydan sonra Ruslar Kafkas halkı üzerindeki baskı ve zulümlerini arttırmışlardır. Kafkas reislerinin oğulları Rus terbiyesi ile yetiştirilmek üzere Rus askeri mekteplerine gönderilmişlerdir⁴⁰⁰. Rus gelenek ve göreneklerinin öğretilmesi için Rus dili öğretilmiştir. Onların Rus propagandası yapmaları umut edilmiş ama düşledikleri gibi olmamıştır. Daha genç yaşta ailesinden ayrılan ve Rus mektebinde okuyan burada birçok sene kaldıktan sonra kaçarak Rusya'ya karşı isyan bayrağını açan mücadelede esir düşen Şamilin oğullarından biri hastanede yatarken kendisini tedavi eden Rus doktora şunları söylemiştir. "*Küçük yaşımdan beri gurbetde yaşadığım için ve Rusçayı lisân-ı mâderzâdemden bile iyi konuştuğum için pederimi ve vatanımı âdetâ unutmuş idim. Lâkin asıl siz bana bu iki mukaddes hâtırayı unutturduğunuz içindir ki ben gerek kendimi gerek hânedânımı; vatanımızdan, hürriyetimizden cüdâ ve mahrûm eden sizlere karşı itfâ-nâ-pezîr bir husûmet hissiyle mütehasşis bulunuyordum ve dakika-i mevtim geldiği zaman son sözüm sizin için bir kelime-i tel'in olacaktır*"⁴⁰¹.

Kafkas milletlerinin Rusya'ya karşı besledikleri intikam hisleri gittikçe artmaktaydı. En büyük emelleri üzerlerindeki baskının ortadan kalkmasıdır. Ruslar, sadece Kafkas coğrafyasında değil Asya merkez ve Sibiryada'da aynı şekilde zulümdar davranmıştır. Halk bu zulümlerden kurtulmak için isyan ve ihtilali tek çare olarak görmüşlerdir. Çarlık Rusya, Polonya üzerinde de aynı uygulamayı yapmıştır. Polonya ilk taksime uğramadan önce Rus idarecilere, kendi yönetimlerinde zulüm görmüş Polonya halkına, mutlu ve huzurlu günler vaat etmişlerdir. Polonya köylüsü bu vaade kanarak Moskova'ya inanmaya başlamıştır⁴⁰². Polonya

³⁹⁶ Sydakof, "Gizli Rusya", s.31.

³⁹⁷ Sydakof, "Gizli Rusya", s. 33.

³⁹⁸ Sydakof, "Gizli Rusya", s.33.

³⁹⁹ Sydakof, "Gizli Rusya", s.35.

⁴⁰⁰ Yahya Okçu, Türk -Rus Mücadelesi, Berikan Yayınları, Ankara 2004, s.29.

⁴⁰¹ Sydakof, "Gizli Rusya",39.

⁴⁰²Sydakof, "Gizli Rusya", 40.



yöneticileri eşsiz bir servete sahip bir şekilde sülalece iktidar sürmekteydi. Bu iktidar sülalesinin her biri taht üzerinde eşit hakka sahip olduğu için hanedandan bazıları yönetimi ele geçirmek için zaman zaman silah kullanmışlardır. Asilzadelerin yetkileri o kadar fazlaydı ki kendi kendilerine imtiyaz vermişlerdi. Yine kendi sınıflarından kişilerle oluşturdukları “Meşveret Şuraları” kurulmuş ve buralarda hak ve adaleti gözetmeden kanunlar çıkarmışlardır⁴⁰³.

Polonya kurulmadan (Yagollo)’nun zamanında asilzadelerin haksızlıkları artık dayanılamayacak dereceye gelmiştir. Asilzadelerden her biri bir cinayet işlerse mahkumiyeti ilan edilene kadar serbestçe gezebiliyordu. Medeni milletlerin hiçbirinde görülmemiş bir imtiyaz en cani insanları bile adaletin pençesinden kurtarabiliyordu⁴⁰⁴.

Polonya’nın ilk kralları tarafından aşağı sınıfın rahatı için çıkarılan kanunlar bile “Şilahta” adı verilen asilzade meclislerince kaldırılmıştır. Köylülerin her türlü mal ve canına taaruzu yasaklayan 1496’da kral kalıçer tarafından çıkan kanun bile kaldırıldı. Asilzadelerin zulüm ve ta’addisi öyle bir dereceye vardı ki köylülerin sahip-i mülk olmalarına ve kendi karyelerine aid işlerin idaresine bile katılmalarına müsaade edilmedi. Herşey yöneticilerin inisiyatifinde karar verilir hale gelmişti.

1454’te “Şilahta” ilan-ı harp, akd-ı silah etme haklarını asil zadegana ait olduğuna dair bir karar vermiştir⁴⁰⁵. Kral Alber bundan daha ileriye götürmüş ve tevz-i adalet hakkını asilzadegana tahsis etmişti. Kral Şilahta meclisindeki bir kişiyi atama hakkı varken sonrasında bu hakkı kaybetti. Birkaç sene sonra bu hakkını asilzadelere teslim etti. 1573 tarihinde Şilahta meclisi kraldan artık son sıfat-ı hükümrariyeyi bile aldı. Karar gereğince kral için asilzadenin meclis-i umumisinin rıza ve muvafakatı olmadan veliyaht tayin etmek, tehhül etmek, düvel-i ecnebiye ile müzakerata girişmek, ilan-ı harp ve barış ilanı kesinlikle yasaktı. Aynı zamanda krala iki senede bir meclis-i umumiye toplanmaya davet etmek zorunluluğu koyuldu. Kral bu şartlara uymaz ise hiç kimsenin ona itaat etmeyecekti⁴⁰⁶.

1631’de Polonya krallarından Vladislav büyük zengin asilzadelerinden halka zulmeden kim varsa bir meclis oluşturmaya karar vermişti. Bu mecliste zengin fakir istisnasız bütün asilzadelerin ne kadar erkek ferdi varsa kanunlar karşısında eşit olacağı dile getirilmiştir. Bütün asilzadelerin mecliste hazır bulunmaları imkansız olduğundan nahiye başına birkaç mebus seçilmesiyle durum hallolmuştu. Bu mebuslar meclis toplantısına gelene kadar takip edildi. Mecliste azınlıkta olanların çoğunluk tarafından tehdidini önlemek için serbest rey usulü yapıldı. Meclis ancak oy birliği ve disiplin kararı olan kararları dikkate almıştır. Fakat tek bir muhalif oya rağmen kararında ısrar etmesi ile muhalifler protonisyamento denilen yeni bir isyan ile karara karşı çıkma hakkını elde edebilmişti. Bunun sonucu olarak Polonya asilzadeganından bazıları kendi rızalarıyla tatbik edilen bazı kanunları kıymetsizleştirmek için memlekette konfederasyon adı verilen isyanları çıkarmışlardır. Bu şekildeki ilk isyan kral Sigismund devrinde olmuştur. İsyan ile birlikte Polonya baştan aşağı karman çorman olmuştu. Halk, bu karmaşada en fazla ezilenler arasındaydı ve bu esnada Rusya’dan gelen vaatlere kanmıştır.

Bu olayların ardından 1772’de Polonya’nın ilk taksimi gerçekleşmiştir⁴⁰⁷. Daha sonra bile Polonya asilzadeleri akıllanmamıştı.

Eserde anlatıldığına göre; Rusya, Polonya’ya ilk zamanlar Polonya halkına hürriyet ve refâhiyet va’at etmişti. Moskova hükûmeti bu sözünde durmuş olsa idi, Polonya ahâlisi o hükûmete çabuk ısınacak ve Polonyalı asilzâdeler, Rus idâresiyle iyi geçinecek olmasına rağmen durum öyle gelişmedi. Polonya halkı çok geçmeden Rus yöneticilerinin gerçek yüzünü görmüştü. En sonunda Rusya, Polonya halkının dilini ve dinini kaldırmaya çalışmış⁴⁰⁸ ve Rusya’nın Polonya halkının milli özelliklerine dokunması Polonyalıları zamanında

⁴⁰³ Sydakof, “Gizli Rusya, 41.

⁴⁰⁴ Sydakof, “Gizli Rusya”, s.42.

⁴⁰⁵ Sydakof, “Gizli Rusya, s. 42.

⁴⁰⁶ Sydakof, “Gizli Rusya,s.42.

⁴⁰⁷ Mehmet Kocaoğlu, “Rusya’nın Tarihine Düşen Emperyalist Gölgesi”, *Bilig-3* Güz 96, ,ss.39-51.

⁴⁰⁸ Samet Ağaoğlu, *Sovyet Rusya İmparatorluğu*, Baha Matbaası, İstanbul 1967, s.48.



zulümlerini gördüğü asilzadelere yaklaştırmıştı. Halk ve asilzadeler birleşerek Rusya'ya karşı isyan bayrağını açmıştı⁴⁰⁹.

1830'da Teşrin-i Saninin otuzuncu günün Varşova'da zedegan ve avam sınıfının katılımı ile büyük bir ihtilal gerçekleşti. İhtilalin amacı Rusların Polonya üzerindeki hakimiyetlerinin artık son bulması olmuştur. Yapılan mücadele sonunda 8 Eylül 1831'de Rusya'nın Varşova'yı zapt etmesiyle mücadele son bulmuştur⁴¹⁰. Rusya bu zaferden sonra çok acımasızlaştı. Birçok Polonyalı hapislere atılmış ve Sibiryaya sürgüne gönderilmiştir. Asilzadelerin görkemli şatoları tarumar edildi. Polonyalı çocuklar ailelerinden uzaklaştırılarak Rus mekteplerine gönderilmiştir. 1861 senesinde ikinci Polonya isyanı çıkmış ve isyan iki yıl sürmüştür. İsyân sonuçta Ruslar tarafından bastırılmıştır. Rusya Polonyalıları üzerinde başarılı bir politika takip edebilseydi iyi bir Rus tebaası yaratabilirdi. Fakat Rusya Asya ve Kafkasya halkına yaptığı gibi tereyağlı ekmeğe yerine kamçı darbeleri indirmiştir. Aynı baskıları Finlandiya coğrafyası için de uygulamıştır⁴¹¹. Sakinlikleri ile bilinen Finlandiyalılar bile Rusları bu ezici hareketleri karşısında isyandan başka çare olmadığını anlamışlardır. Konuyla ilgili olarak şu söylenebilir ki Ruslar hakimiyetleri altındaki milletlere karşı aşırı derecede bir Ruslaştırma politikası uygulamış buda isyan hareketlerini hızlandırmıştır. Ayrıca fetih edilen yerlere gönderilen ve birer şaki gibi davranan memurların ahaliye gaddar davranmalarından kaynaklanmıştır. Bu sebeplerden dolayı ülkede sürekli isyan hareketleri eksik olmamıştır⁴¹².

Petesburgdaki Papas (Gabon) Kışlık saray önünde nümayiş yaptırmış, Rus kilisesinin artık Çarlığa körü körüne bağlı olmaması gerektiğini ve Rus milletini kendi menfaatleri için bilinçli olmaya çağırmıştır. Yapılan zulümlerin sonunda "babacığım" diye hitap edilen çarın gerçekte serseri guruhunun liderinden başka bir şey olmadığı ortaya çıkmıştır. Yıllarca Rus hegemonyası altındaki milletlere yapılan zulümler Rus halkına da yapılmıştır. Rusya'da eğitim gören gençler isyana reislik yapmışlardır. 6 Aralık 1876'da Petesburg ahali isyana girişti. Elleri kızırmızı bayrak taşıyan binlerce mektepli talebe şehrin birçok caddesini dolaşarak ahaliyi çarlık istidadın karşı kıyam ve isyana çağırmıştır.

Zamanla isyancılara işçi ve münevver takımı da katılmıştır. Rusya'da hürriyet uğrunda çıkan bu şekildeki bir isyana kadar ahlaksızlık en düşük seviyeye düşmüştür. Memur kesimi de güvenilmeyecek ve zalim kişilerdi. Sürekli halktan rüşvet almışlardır. Bir zamanlar halktan serbestçe nefes almak isteyen her fert para bir memurun hüviyetini almaya mecbur idi. Sayısız itibar sahibi Rus tebası sadece hain bir memurun rüşvet isteğine karşılık vermediği için ya hapse atılmış ya Sibiryaya sürgüne gönderilmiştir. Birçok kişi Rusya'ya sülük gibi yapışan memurların, dediğini yapmadığı için malından mülkünden olmuştur. Bütün bunları yaşayan Rus halkı silaha sarılmıştır. Zedeganlar arasında isyancılar çıkmıştı. Rus zedeganı bazı memurların yavaş yavaş bütün mevkilere el uzatmasına ve rütbe nişanları kendi kontrollerine almak istemelerine kayıtsız kalmamıştır.

Gizli Rusya adlı eserde bahsedildiğine göre; Rus köylüsü başlarda kendini ihtilal fikirlerinin dışında tutmuştu. Eserde Mujik'in durumu şu şekilde yansıtılmıştı: *Zavalli Mujik "! O, okuyup yazmasını bilmiyor ve kendi at veya ineği ile birlikte aynı ahurda yatıyor, o kendi kendini bir hayvan, bütün müddet-i hayâtınca çiftini sürmeğe ve ağzından ancak sert ve âmirâne sözler çıkan me'mûr efendinin kırbaç şakırdısı önünde itâ'atkârâne ve mütevekkilâne boyun eğmeğe mahkûm bir öküzden başka bir şey zan ve farz etmiyor"*⁴¹³. Köylülerin bu içler acısı durumu Falih Rıfkı Atay'ın Rusya'daki gözlemlerini aktardığı yeni Rusya adlı eserde şu şekilde dile getirilmiştir: *"Rus köylüsü nüfusun onda dokuzudur. Yalnız hükümet topraklarında çalışan köylüler yirmi milyondur; efendilerin evlerinde çalışanlar alınır ve satılır. O zamanın gazetelerinde şöyle ilanlar bulabilirsiniz: "Eyi cinsten inek ve bir berber satılıktır. 1842 kanunlarına göre çiftlik sahibi köylülerini hapseder, tehcir eder ve satabilirdi. Cezalandırmak için kırk kamçı ve on beş sopa vurabilirdi. Köylü sarhoş ve pisti. Zulüm o kadar ağırdı ki hiçbir tarafta isyan ve cinayet eksik olmuyordu"*⁴¹⁴. Ayrıca Mujik'in evinde

⁴⁰⁹ Sydakof, "Gizli Rusya", s.47.

⁴¹⁰ Sydakof, "Gizli Rusya", s.48.

⁴¹¹ Devlet, **Rusya Türklerinin Milli Mücadele Tarihi**, s.74.

⁴¹² Sydakof, "Gizli Rusya", s. 50.

⁴¹³ Sydakof, **Gizli Rusya**, s.51.

⁴¹⁴ Falih Rıfkı Atay, **Yeni Rusya**, Hakimiyet-i Milliye, Ankara 1931, s.52



gözlemlemiş olan Atay gözlemlerini şu şekilde aktarmıştır: “*Mujikin evi ormanlık yerde ahşap cenupta taş, ser madde bulunmayan münbit topraklarda samandan bir kulübe idi. Bu izba sekiz on metre murabba ve iki metre yüksekliğinde bir odadır. Kapı o kadar alçaktır, ki eğilerek geçilebilir. Yer topraktır. Ufak pencerelerden ancak haziranda, o da ölü bir ışık girer. Duvarlar soğuk geçecek kadar zayıftır. İzbanın dörtte birini soba işgal eder. Isıtma, yemek, ekmek, çamaşır her işi bu soba görür. Soba kızdığı zaman oda cehenneme döner. Baca olmadığı için duman odada kalır ve gözleri muztarip eder. Rus köylüleri arasında çok kör olmasının sebebi budur*⁴¹⁵”. Rus köylülerinden Mujik’in yaşamına bakılırsa köylülerin hali içler acısıdır.

Merkezi yerleşim yerlerine yakın köylerde zamanla ihtilal fikri kendini göstermeye başlamıştı. Uzak yerlerde ise sükunet devam etmiştir. Çarlık Rusya sallanan tahtını korurken gücünü uzak yerlerdeki sessizlikten almıştır⁴¹⁶. Eserin birinci bölümünde ele alınan son mevzu ise Rusya’nın uzak yerlerdeki köylülerde ihtilal hareketliliği olunca gücünü kimden alacağı konusu olmuştur. Buradan hareketle eserde, Rusya’nın ihtilal söz konusu olduğunda kime güveneceği tartışılmış ve akabinde şu ifadeler yer verilmiştir; Rusya kime güvenmiştir. Küçük memurine mi? bu memurlar büyük memurların keyfi hareketlerinden dolayı nefret dolmaya başlamışlardı⁴¹⁷. Askerlere mi? Askerler köylünün gördüğü zulümden dolayı seslerini çıkarmaya başlamışlardı. Zabitlere mi? bunlar karınlarını doyuracak kadar maaş almaktaydılar ve hırsızlıkla zenginleşen lüks içinde yaşayan zabitlere kin kusmuş, içten içe ihtilalcilere muhabbet beslemişlerdir. Esere göre; kısacası Rus istibdatçıları hiçbir sınıfın yardımını göremeyecekti. Çünkü günahlarının bedelini göreceklerdir. Günahları ise hakimiyetleri altında bulunan milletlere zulmetmek olmuştur.

Rus tarihi bir ihtilaller tarihi olarak değerlendirilmiş ve her taraftan sarsılmıştır. Gün gelecek yıkılıp gidecektir⁴¹⁸.

SONUÇ

Gizli Rusya adlı eserin Osmanlıcadan Türkçeye çevrilmesiyle Rusya’nın tarihi gözden geçirilmiş, Rurik Dönemi’ne kadar hürriyetin olduğu bu dönemden sonra insanlarda hürriyet adına bir şey kalmadığı açıklanmıştır. Ayrıca Rus tarihinde sürekli bir ihtilal havası esmiş ve insanların bir memnuniyetsizlik içinde oldukları ifade edilmiştir. Halk arasındaki memnuniyetsizliklerin sebebi yönetimin uyguladığı eşitsizlik ve adaletsizliktir. Bu adaletsizlik ve eşitsizlik ülkede sürekli bir ihtilal havası estirmektedir. III. ve IV. İvan dönemlerinde isyan çok yoğun bir şekilde devam etmiş, isyanların bastırılması çok kanlı olmuştur. Halk arasında kim iktidar yanlısı olmuşsa kuvvet ve kudreti elinde bulundurmuş onun dışında iktidara karşı gelenlerin durumu çok vahim olmuştur.

Rus halkının din konusundaki hassasiyeti bilindiği için din siyasete alet edilmeye çalışılmıştır. Din adamlarının iktidara karşı ses çıkarmamaları için din adamları baskı altında tutulmuştur. Ayrıca Rus kilisesi Rom Ortadoks kilisesinden ayrılmak istenmiş ve din adamları bunu kabul etmek istemese de zamanla kabul etmek zorunda kalmışlardır. Rus Kilisesi ayrıldıktan sonra Rus hükümeti kiliseyi kılıcı olarak kullanmıştır. Bu durumdan rahatsız olan bazı din adamları isyan etmiştir. Deli Petro din adamlarını kontrol altında tutmak için Sinod meclisini açmış ve din adamlarını da bu meclise alarak onları kontrol etmeye çalışmıştır.

Rusya, çok çeşitli milletleri hakimiyet altında tutmuştur. Rus idarecileri bu milletlere etmedikleri zulmü bırakmamışlardır. Onlara esir muamelesi yapmış, Rus terbiyesi ile yetişmelerini isteyerek Rus kültürünü aşlamıştır. Bu duruma karşı gelenler ise türlü işkencelere maruz kalmış ve blokhavzlarda tutulmuşlardır. Kafkas halkına yapılan bu mezalimlerin aynısı Polonyalı ve Finlandiyalılara da yapılmıştır.

1800’lü yıllarda Rusya’da ihtilal fikri iyiden iyiye yayılmaya başlamıştı. Bütün tabakalarda bu hareket kendini göstermeye başlamıştı. İhtilal fikri sadece mazlum köylüleri etkisi altına almamıştı. Köylü herşeyden uzakta kendi halinde hayatına devam etmekteydi. Yoksulluk ve yokluk içindeydi. Köylülerle ilgili yapılan

⁴¹⁵ Atay, **Yeni Rusya**, s.53.

⁴¹⁶ Sydakof, “**Gizli Rusya**”, s.57.

⁴¹⁷ Sydakof, “**Gizli Rusya**”, s.58.



http://www.turansam.org

TURAN-SAM: TURAN Stratejik Araştırmalar Merkezi * TURAN-CSR: TURAN Center for Strategic Researches

TURAN-SAM Uluslararası Bilimsel Hakemli Dergisi; p-ISSN: 1308-8041, e-ISSN: 1309-4033; Yıl: 2019; Ay: Eylül; Cilt: 11/YAZ, Sayı: 43

TURAN-CSR International Scientific, Peer-Reviewed and Refereed Journal; ISSN: 1308-8041, e-ISSN: 1309-4033; Year: 2019; Month: September; Volume: 11/SUMMER, Issue: 43

DOI: http://dx.doi.org/10.15189/1308-8041

gözlemlerde köylünün çetin bir yaşam mücadelesi verdiği ortadadır. Çoğu kulübeden oluşan evlerinde kendi hallerinde hayatlarını devam ettirmeye çalışmıştır.

Gizli Rusya adlı eserde olumsuzlukların ilerde patlak vereceği vurgulanmış ve nitekim bütün bu olumsuzluklar kendini süreç içinde etkili bir şekilde göstermeye başlamıştı. Sonuçta 1917 yılında Rusya büyük bir kaosun içinde kendini bulacaktır.

KAYNAKÇA

1. Ağaoğlu Samet, **Sovyet Rusya İmparatorluğu**, Baha Matbaası, İstanbul 1967.
2. Atay Falih Rıfkı, **Yeni Rusya**, Hakimiyet-i Milliye, Ankara 1931.
3. Ataöv Türkkaya, **Rus Devleti'nin Kuruluşu**, *AÜSBF Dergisi*, 23(4), ss.215-243
4. Baharççek Abdulkadir, Osman Ağır, "Rusya'nın Başarısız Demokratikleşme Tarihi", *Birey ve Toplum Dergisi*, C.4, Sayı:8, 2014,ss.5-25.
5. Devlet Nadir, **Rusya Türklerinin Milli Mücadele Tarihi**, TTK, Ankara, 2014.
6. Gökkaya A. Kürşat, Cemil Cahit Yeşilbursa, **Yeni ve Yakınçağ Tarihi**, Siyasal Kitabevi, Ankara ,2010.
7. Karal Enver Ziya, **Osmanlı Tarihi**, C.VIII, TTK, Ankara, 1996.
8. Kurat Akdes Nimet, **Rusya Tarihi**, TTK, Ankara, 1999.
9. Kocaoğlu Mehmet, "Rusya'nın Tarihine Düşen Emperyalist Gölgesi", *Bilig-3 Güz 96*, ,ss.39-51.
10. Okçu Yahya, **Türk –Rus Mücadelesi**, Berikan Yayınları, Ankara, 2004.
11. Saray Mehmet, **Rusya'nın Türk İllerinde Yayılması**, Boğaziçi Yayınları, İstanbul, 1975.
12. Söylemezoglu Galip Kemali, **Rusya Tarihi**, Kanaat Kitabevi, Ankara,1939.
13. Seydakoff, "**Gizli Rusya**", **Türk Yurdu Kütüphanesi**, İstanbul, 1330.
14. Süleyman Kocabaş, **Tarihte Türk-Rus Mücadelesi**, Vatan Yayınları, İstanbul, 1989.



<http://www.turansam.org>

TURAN-SAM: TURAN Stratejik Arařtırmalar Merkezi * TURAN-CSR: TURAN Center for Strategic Researches

TURAN-SAM Uluslararası Bilimsel Hakemli Dergisi; p-ISSN: 1308-8041, e-ISSN: 1309-4033; Yıl: 2019; Ay: Eylül; Cilt: 11/YAZ, Sayı: 43

TURAN-CSR International Scientific, Peer-Reviewed and Refereed Journal; ISSN: 1308-8041, e-ISSN: 1309-4033; Year: 2019; Month: September; Volume: 11/SUMMER, Issue: 43

DOI: <http://dx.doi.org/10.15189/1308-8041>

(49)

Fatih MALKOÇ

FARKLI DEPREM DOĞRULTULARININ ORTOGONAL BETONARME YAPI ÜZERİNDEKİ ETKİSİ

THE EFFECT OF VERTICAL EARTHQUAKE COMPONENT ON STRUCTURAL BEHAVIOR IN MULTI-STORY STRUCTURES

ÖZ

Yapılan bu çalışmada deprem doğrultusunun yapısal davranış üzerine etkilerinin incelenmesi amaçlanmıştır. Bu amaç doğrultusunda dört katlı ortogonal betonarme bir binanın zaman tanım alanında analizleri yapılmıştır. 2019 yılında yürürlüğe giren TBDY'ne uygun olarak STA4CAD programında ön tasarımı ve boyutlandırması tamamlanan yapının dinamik analizleri ZEUS-NL programında yapılmıştır. Yapılan bu çalışmada önemli yer ivmesi değerlerine sahip 7 adet farklı deprem kayıtları kullanılmıştır. Çalışmanın ilk adımı olarak, seçilen deprem kayıtlarının 0-180° aralığında 20°'lik artımlarla döndürülmesi işlemi yapılmıştır. Bunun için Excel programı üzerinde hazırlanan bir formülasyondan yararlanılmıştır. Bir sonraki adımda, ZEUS-NL programında üç boyutlu dinamik modeli oluşturulan yapının orjinal ve dönüştürülmüş deprem kayıtları için analizleri tamamlanmıştır.

Elde edilen analiz sonuçları kullanılarak, giriş kesme kuvveti, kolon eksenel kuvvet ve kesme kuvveti değerlerinin incelenmesi amaçlanmıştır.

Anahtar Kelimeler: Zaman tanım alanında analiz, ortogonal yapı, deprem doğrultusu.

ABSTRACT

In recent earthquakes, there has been a significant field evidence that the collapse of existing structures is due to the effect of the vertical component of the seismic ground motions. Such field evidence has been not supported by comprehensive analytical and experimental testing yet. This study focuses on the preliminary analysis of the seismic response of reinforced concrete elements exposed to horizontal and vertical ground motions. In this research, the vertical earthquake effect was investigated on two reinforced concrete buildings with 3 stories and 7 stories. In this analysis, seven earthquake recordings were used to cover a wide vertical-horizontal spectral ratio. The selected structural parameters are nodal displacements, axial forces and shear forces. Using the SeismoStruct program, first the earthquake effect examined on two dimensions (x,y) and then three dimensional (x,y,z) and the results were controled comparatively.

The results show that although the structure does not significantly affect the displacement and shear forces response, the multicomponent effect of earthquakes has a significant effect on the forces of building columns.

Keywords: Seismic ground motions, vertical earthquake effect, seismic response of reinforced concrete elements.



1. GİRİŞ

Yerkabuğundaki kırılmalar nedeniyle ani olarak ortaya çıkan titreşimlerin dalgalar halinde yayılarak geçtikleri ortamları sarsma olayına deprem denir. Dünya üzerinde en çok can (yaşam) ve mal kaybına sebep olan doğal felaketlerin başında deprem gelmektedir [1]. Yeryüzünde oluşan depremlerin %90'ı tektonik depremlerdir. Yer kabuğunu oluşturan levhaların birbirine basınç uygulamaları ve birbirlerini hareket ettirmeleri sonucu oluşan deprem türüdür. Türkiye'de oluşan depremlerin büyük bir bölümü tektonik depremler grubundadır [2]. Yatay yük olarak tanımlanan deprem etkisi, deprem yönetmeliklerinde ve günlük tasarımlarda genellikle eşdeğer statik bir kuvvet gibi düşünülmektedir [3]. Depremler her coğrafi bölgede farklılık gösterebildiği için yapıların statik açıdan hesaplamaları yapılırken bulunduğu coğrafi konuma ve deprem riski tespit edilerek statik hesaplamalar yapılmalıdır [1].

Depremler şiddeti ve büyüklüğü ile orantılı olarak başlangıç noktasındaki bölgenin hasar oranı ile daha uzak yerindeki yerleşik yerin hasar durumları aynı değildir. Depremin gücü ya da "boyutu" iki yolla ölçülüyor. Bunlardan birisi depremin "şiddetini" diğeri ise "büyüklüğünü" ölçmeye yöneliktir [4]. Aniden başlanılan yer kabuğu hareketlenmeleriyle anlaşılan depremin vereceği zarar, büyüklük durumuna göre değişse de yapısal anlamda da alınacak tedbirlerle de etkisi azaltılabilir. Çok daha sağlam yapılar, korumalı alanlar ve depreme uyumlu yaşam tercihleriyle depremin yıkıcı etkileri azaltılabilir[1]

Binaların deprem performansının belirlenmesinde ana etken olan hasar durumları en gerçekçi olarak yer değiştirme ve şekil değiştirmelerle ifade edilebilir. Bu nedenle, yer değiştirme ve şekil değiştirme bazlı değerlendirmenin esas alındığı hesap yöntemlerin kullanımı ve seçilecek analiz araçları oldukça önem kazanmaktadır [5].

Son 4000 yılda depremlerden dolayı 13 milyon kadar insan ölmüş ve bu ölümlerin yalnızca yaklaşık 2.7 milyonu son yüzyılda olmuştur [6].

Ülkemizde bu sayı ise son 58 yıl içerisinde depremlerden, 58.202 vatandaşımız hayatını kaybetmiş, 122.096 kişi yaralanmış ve yaklaşık olarak 411.465 bina yıkılmış veya ağır hasar görmüştür.[6] Sonuç olarak denilebilir ki, depremlerden her yıl ortalama 1.003 kişi ölmekte ve 7.094 bina yıkılmaktadır [7].

Son 20 yıl içinde özellikle kentsel alanlarda meydana gelen şiddetli depremler etkisinde (1994 Northridge-ABD, 1995 Kobe-Japonya, 1999 Marmara-Türkiye vb.) binalarda meydana gelen hasarların oldukça büyük ekonomik kayıplara yol açması, mevcut yönetmeliklerin sorgulanmasına yol açmıştır [8].

2. İncelenen Binanın Genel Özellikleri

Yapılan çalışmada ele alınan bina aynı boyutlarda zemin kat ve 3 normal kattan oluşup, 4 katlıdır. Tüm katlarda kat yüksekliği 3 m olup, toplam bina yüksekliği 12 m'dir. Tasarlanan yapı konut binası olup, önem katsayısı 1.0 ve hareketli yük katsayısı 0.3 olarak alınmıştır. Tasarlanan binanın beton sınıfı C30 olup, donatı akma dayanımı 420 MPa'dır. İncelenen yapısal sistem, 2019 yılında yönetmeliğe giren Türkiye Bina Deprem Yönetmeliği 2018'e göre boyutlandırılmıştır.

3. ANALİZ SONUÇLARI

Yapılan Çalışmada 7 adet farklı deprem kaydı kullanılmıştır. BOL, CEN, CAP, G04, ORR, UNI, YER deprem kaydına ait veriler doğrultusunda çalışmalar yapılmıştır. Yapılan çalışmada incelenen parametreler; kolon ve kirişler için kesme kuvveti, kolonlar için eksenel kuvvet incelenmiştir.

Bu çalışmada sonuçları incelenen altı adet kolon ve iki adet kiriş kullanılmıştır.

Kolonlar; S213 ve S243 orta kolonları ile S115, S145,S215 ve S245 köşe kolonları kullanılmıştır.

Kirişler; BMZ253 ve BMZ254 kirişleri kullanılmıştır.



3.1 Deprem Doğrultusunun Kolonlardaki Eksenel Kuvvet Değişimine Etkisi BOLU (BOL000 ve BOL090) DEPREM KAYDI

Çizelge 1.1: BOL deprem kaydının S115, S213, S215 kolonlarındaki eksenel kuvvetine etkisi.

AÇI	S115 (KN)	S115 % değişim	S213 (KN)	S213 % değişim	S215 (KN)	S215 % değişim
0	739,458		524,935		842,358	
20	859,845	16,28	507,341	-3,352	756,504	-10,192
40	884,687	19,64	520,542	-0,837	615,443	-26,938
60	834,319	12,828	506,152	-3,578	620,441	-26,345
80	769,414	4,051	475,052	-9,503	686,671	-18,482
100	1005,73	36,009	480,239	-8,515	697,022	-17,253
120	1151,51	55,724	486,177	-7,383	638,656	-24,182
140	1120,11	51,477	483,52	-7,89	728,349	-13,535
160	931,218	25,933	478,108	-8,921	781,067	-7,276
180	794,856	7,492	481,769	-8,223	843,799	0,171

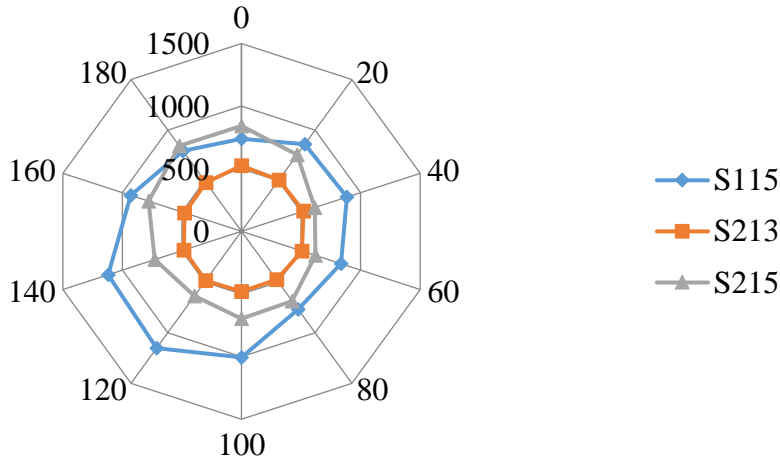

Şekil 4.1: BOL deprem kaydının S115, S213, S215 kolonlarındaki eksenel kuvvetine etkisi.

S115 kolonu için eksenel kuvvetteki değişim oranı incelendiğinde, referans değer olarak alınan 0° açısına göre en büyük değişim oranı 120° lik açı dönüşümü için gözlenmiş olup, bu oran %55.724 olarak bulunmuştur.

S213 kolonu için eksenel kuvvetteki değişim oranı incelendiğinde, referans değer olarak alınan 0° açısına göre en büyük değişim oranı 80° lik açı dönüşümü için gözlenmiş olup, bu oran %9.503 olarak bulunmuştur.

S215 kolonu için eksenel kuvvetteki değişim oranı incelendiğinde, referans değer olarak alınan 0° açısına göre en büyük değişim oranı 40° lik açı dönüşümü için gözlenmiş olup, bu oran %26,938 olarak bulunmuştur.

UNI (UNI005 ve UNI095) DEPREM KAYDI

Çizelge 2.6: UNI deprem kaydının S115, S213, S215 kolonlarındaki eksenel kuvvetine etkisi.

S115	S115	S213	S213	S215	S215
------	------	------	------	------	------



AÇI	(KN)	% değişim	(KN)	% değişim	(KN)	% değişim
0	320,405		172,178		215,373	
20	315,466	-1,541	172,031	-0,085	246,486	14,446
40	144,425	-54,924	178,385	3,605	271,672	26,14
60	316,977	-1,07	161,123	-6,421	265,757	23,394
80	237,59	-25,847	171,899	-0,162	263,441	22,318
100	229,268	-28,444	175,011	1,645	246,587	14,493
120	226,67	-29,255	178,249	3,526	223,173	3,622
140	319,385	-0,318	176,049	2,248	186,797	-13,268
160	391,943	22,327	180,947	5,093	240,014	11,441
180	388,998	21,408	189,688	10,17	258,571	20,057

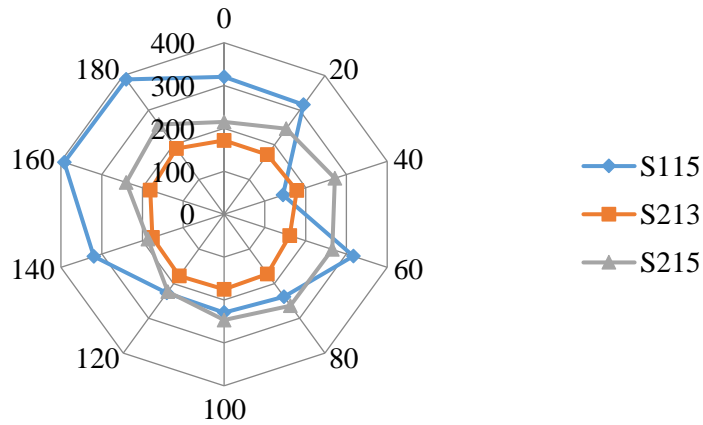

Şekil 5.6: UNI deprem kaydının S115, S213, S215 kolonlarındaki eksenel kuvvetine etkisi.

S115 kolonu için eksenel kuvvetteki değişim oranı incelendiğinde, referans değer olarak alınan 0° açısına göre en büyük değişim oranı 40° lik açı dönüşümü için gözlenmiş olup, bu oran %54,924 olarak bulunmuştur.

S213 kolonu için eksenel kuvvetteki değişim oranı incelendiğinde, referans değer olarak alınan 0° açısına göre en büyük değişim oranı 180° lik açı dönüşümü için gözlenmiş olup, bu oran %10,170 olarak bulunmuştur.

S215 kolonu için eksenel kuvvetteki değişim oranı incelendiğinde, referans değer olarak alınan 0° açısına göre en büyük değişim oranı 40° lik açı dönüşümü için gözlenmiş olup, bu oran %26,140 olarak bulunmuştur.

BOLU (BOL000 ve BOL090) DEPREM KAYDI

Çizelge 3.9: BOL deprem kaydının S145, S243, S245 kolonlarındaki eksenel kuvvetine etkisi.



AÇI	S145 (KN)	S145 % değişim	S243 (KN)	S243 % değişim	S245 (KN)	S245 % değişim
0	130,036		227,897		137,723	
20	120,469	-7,357	222,434	-2,397	120,871	-12,236
40	113,717	-12,55	216,94	-4,808	146,542	6,403
60	119,445	-8,145	201,171	-11,727	166,467	20,871
80	133,397	2,585	198,827	-12,756	185,979	35,038
100	138,125	6,221	186,101	-18,34	219,978	59,725
120	136,745	5,159	199,796	-12,331	213,745	55,199
140	133,631	2,765	199,482	-12,468	191,078	38,741
160	131,937	1,462	209,79	-7,945	135,547	-1,58
180	122,978	-5,428	209,62	-8,02	137,62	-0,075

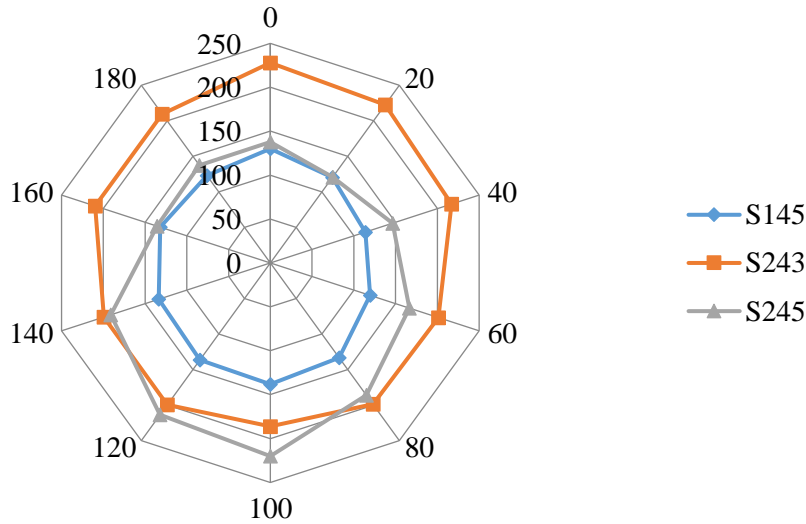

Şekil 6.9: BOL deprem kaydının S145, S243, S245 kolonlarındaki eksenel kuvvetine etkisi.

S145 kolonu için eksenel kuvvetteki deęişim oranı incelendiğinde, referans deęer olarak alınan 0⁰ açısına göre en büyük deęişim oranı 40⁰ lik açı dönüşümü için gözlenmiş olup, bu oran %12,550 olarak bulunmuştur.

S243 kolonu için eksenel kuvvetteki deęişim oranı incelendiğinde, referans deęer olarak alınan 0⁰ açısına göre en büyük deęişim oranı 100⁰ lik açı dönüşümü için gözlenmiş olup, bu oran %18,340 olarak bulunmuştur.

S245 kolonu için eksenel kuvvetteki deęişim oranı incelendiğinde, referans deęer olarak alınan 0⁰ açısına göre en büyük deęişim oranı 100⁰ lik açı dönüşümü için gözlenmiş olup, bu oran %59,725 olarak bulunmuştur.

UNI (UNI005 ve UNI095) DEPREM KAYDI

Çizelge 4.14: UNI deprem kaydının S145, S243, S245 kolonlarındaki eksenel kuvvetine etkisi.

AÇI	S145 (KN)	S145 % değişim	S243 (KN)	S243 % değişim	S245 (KN)	S245 % değişim
0	129,723		147,113		126,17	
20	135,323	4,317	137,665	-6,422	125,071	-0,871
40	79,068	-39,049	105,235	-28,467	93,11	-26,203
60	117,792	-9,197	130,978	-10,968	113,048	-10,4
80	121,876	-6,049	141,796	-3,614	102,342	-18,886
100	109,133	-15,872	135,595	-7,829	91,507	-27,473
120	87,316	-32,69	106,153	-27,843	89,422	-29,126
140	71,295	-45,041	93,006	-36,779	113,923	-9,707



160	78,391	-39,57	127,756	-13,158	139,607	10,65
180	73,479	-43,357	156,927	6,671	145,042	14,958

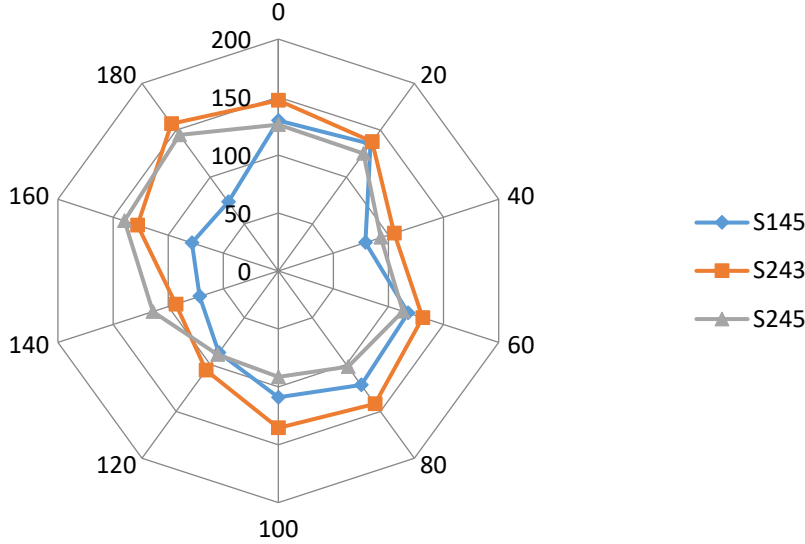

Şekil 7.14: UNI deprem kaydının S145, S243, S245 kolonlarındaki eksenel kuvvetine etkisi.

S145 kolonu için eksenel kuvvetteki değişim oranı incelendiğinde, referans değer olarak alınan 0° açısına göre en büyük değişim oranı 140° lik açı dönüşümü için gözlenmiş olup, bu oran %45,041 olarak bulunmuştur.

S243 kolonu için eksenel kuvvetteki değişim oranı incelendiğinde, referans değer olarak alınan 0° açısına göre en büyük değişim oranı 140° lik açı dönüşümü için gözlenmiş olup, bu oran %36,779 olarak bulunmuştur.

S245 kolonu için eksenel kuvvetteki değişim oranı incelendiğinde, referans değer olarak alınan 0° açısına göre en büyük değişim oranı 40° lik açı dönüşümü için gözlenmiş olup, bu oran %26,203 olarak bulunmuştur.

3.2 Deprem Doğrultusunun Kolonlardaki Kesme Kuvvet Değişimine Etkisi

BOLU (BOL000 ve BOL090) DEPREM KAYDI

Çizelge 5.19: BOL deprem kaydının S145, S243, S245 kolonlarındaki kesme kuvvetine etkisi.

AÇI	S145 (KN)	S145 % değişim	S243 (KN)	S243 % değişim	S245 (KN)	S245 % değişim
0	268,386		450,267		272,521	
20	255,292	-4,879	430,424	-4,407	258,539	-5,131
40	213,301	-20,524	358,353	-20,413	217,705	-20,114
60	200,369	-25,343	297,431	-33,943	184,263	-32,386
80	204,862	-23,669	311,223	-30,88	184,268	-32,384
100	199,497	-25,668	306,092	-32,02	173,321	-36,401
120	174,029	-35,157	341,9	-24,067	178,1	-34,647
140	201,119	-25,064	421,487	-6,392	207,102	-24,005
160	217,798	-18,849	455,985	1,27	213,558	-21,636
180	213,994	-20,266	459,995	2,16	215,919	-20,77

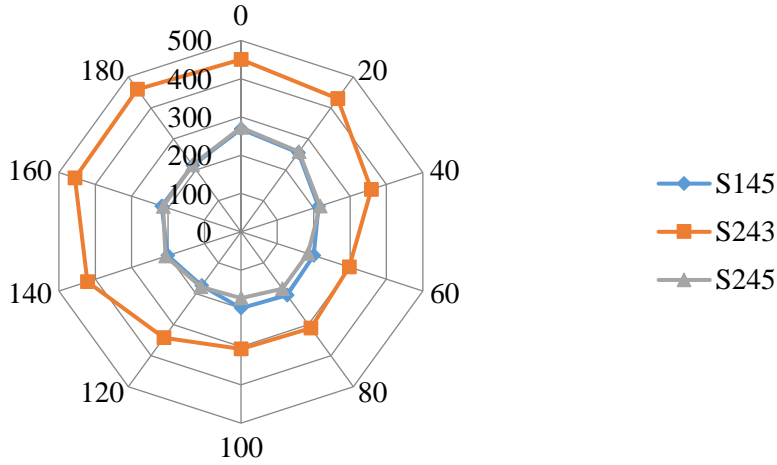

Şekil 8.19: BOL deprem kaydının S145, S243, S245 kolonlarındaki kesme kuvvetine etkisi.

S145 kolonu için kesme kuvvetindeki değişim oranı incelendiğinde, referans değer olarak alınan 0^0 açısına göre en büyük değişim oranı 120^0 lik açı dönüşümü için gözlenmiş olup, bu oran %35,157 olarak bulunmuştur.

S243 kolonu için kesme kuvvetindeki değişim oranı incelendiğinde, referans değer olarak alınan 0^0 açısına göre en büyük değişim oranı 60^0 lik açı dönüşümü için gözlenmiş olup, bu oran %33,943 olarak bulunmuştur.

S245 kolonu için kesme kuvvetindeki değişim oranı incelendiğinde, referans değer olarak alınan 0^0 açısına göre en büyük değişim oranı 100^0 lik açı dönüşümü için gözlenmiş olup, bu oran %36,401 olarak bulunmuştur.

UNI (UNI005 ve UNI095) DEPREM KAYDI

Çizelge 6.24: UNI deprem kaydının S145, S243, S245 kolonlarındaki kesme kuvvetine etkisi.

AÇI	S145 (KN)	S145 % değişim	S243 (KN)	S243 % değişim	S245 (KN)	S245 % değişim
0	79,949		107,527		64,73	
20	92,576	15,794	116,655	8,489	69,489	7,352
40	92,117	15,22	105,235	-2,132	96,986	49,832
60	111,077	38,935	181,921	69,186	104,564	61,539
80	120,202	50,348	217,584	102,353	119,032	83,89
100	119,008	48,855	222,789	107,194	123,331	90,531
120	107,703	34,715	203,492	89,247	121,094	87,076
140	93,742	17,252	167,719	55,978	110,146	70,162
160	83,093	3,933	121,497	12,992	79,464	22,762
180	80,204	0,319	106,072	-1,353	60,57	-6,427

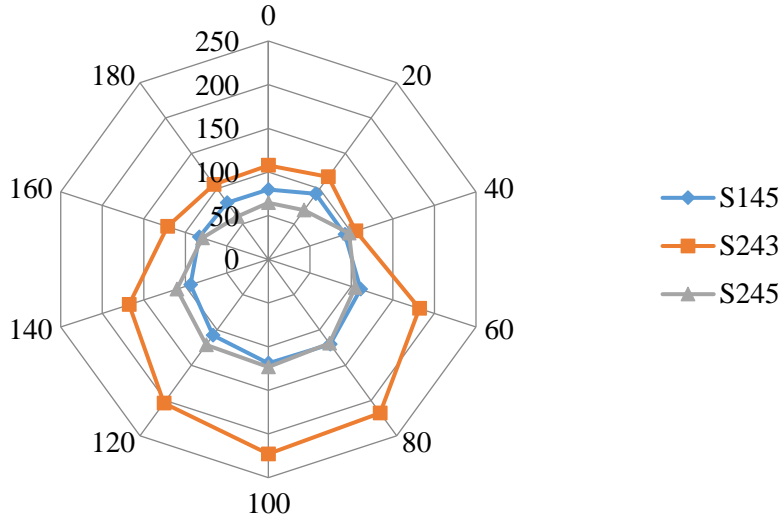

Şekil 9.24: UNI deprem kaydının S145, S243, S245 kolonlarındaki kesme kuvvetine etkisi.

S145 kolonu için kesme kuvvetindeki değişim oranı incelendiğinde, referans değer olarak alınan 0^0 açısına göre en büyük değişim oranı 80^0 lik açı dönüşümü için gözlenmiş olup, bu oran %50,348 olarak bulunmuştur.

S243 kolonu için kesme kuvvetindeki değişim oranı incelendiğinde, referans değer olarak alınan 0^0 açısına göre en büyük değişim oranı 100^0 lik açı dönüşümü için gözlenmiş olup, bu oran %107,194 olarak bulunmuştur.

S245 kolonu için kesme kuvvetindeki değişim oranı incelendiğinde, referans değer olarak alınan 0^0 açısına göre en büyük değişim oranı 100^0 lik açı dönüşümü için gözlenmiş olup, bu oran %90,531 olarak bulunmuştur.

3.3 Deprem Doğrultusunun Kirişlerdeki Kesme Kuvvet Değişimine Etkisi

BOLU (BOL000 ve BOL090) DEPREM KAYDI

Çizelge 7.29: BOL deprem kaydının BMX254, BMZ253 kirişlerindeki kesme kuvvet etkisi.

AÇI	BMX254 (KN)	BMX254 % değişim	BMZ253 (KN)	BMZ253 % değişim
0	189,304		243,239	
20	186,985	-1,225	234,017	-3,791
40	228,163	20,527	198,174	-18,527
60	275,085	45,314	197,949	-18,619
80	287,271	51,751	207,415	-14,728
100	175,532	-7,275	208,708	-14,197
120	245,6	29,738	209,885	-13,713
140	194,772	2,889	255,165	4,903
160	199,992	5,646	274,785	12,969
180	196,977	4,053	278,671	14,567

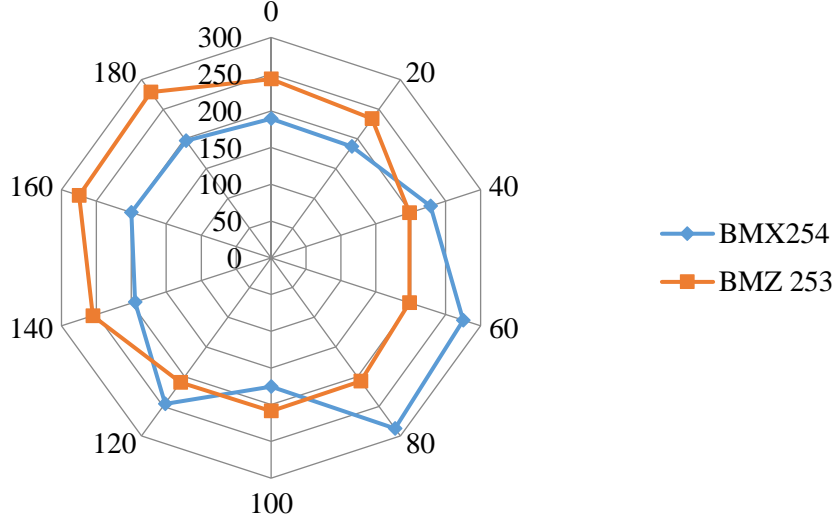

Şekil 10.29: BOL deprem kaydının BMX254, BMZ253 kirişlerindeki kesme kuvvetine etkisi.

BMX254 kirişi için kesme kuvvetindeki deęişim oranı incelendiğinde, referans deęer olarak alınan 0^0 açısına göre en büyük deęişim oranı 60^0 lik açı dönüşümü için gözlenmiş olup, bu oran %45,314 olarak bulunmuştur.

BMZ253 kirişi için kesme kuvvetindeki deęişim oranı incelendiğinde, referans deęer olarak alınan 0^0 açısına göre en büyük deęişim oranı 60^0 lik açı dönüşümü için gözlenmiş olup, bu oran %18,619 olarak bulunmuştur.

UNI (UNI005 ve UNI095) DEPREM KAYDI

Çizelge 8.34: UNI deprem kaydının BMX254, BMZ253 kirişlerindeki kesme kuvvetine etkisi.

AÇI	BMX254 (KN)	BMX254 % deęişim	BMZ253 (KN)	BMZ253 % deęişim
0	170,593		58,337	
20	163,497	-4,16	62,847	7,731
40	93,579	-45,145	104,976	79,948
60	105,433	-38,196	130,487	123,678
80	67,737	-60,293	159,952	174,186
100	78,102	-54,217	166,575	185,539
120	101,097	-40,738	147,282	152,468
140	116,788	-31,54	113,725	94,945
160	142,685	-16,359	73,601	26,165
180	168,952	-0,962	61,905	6,116

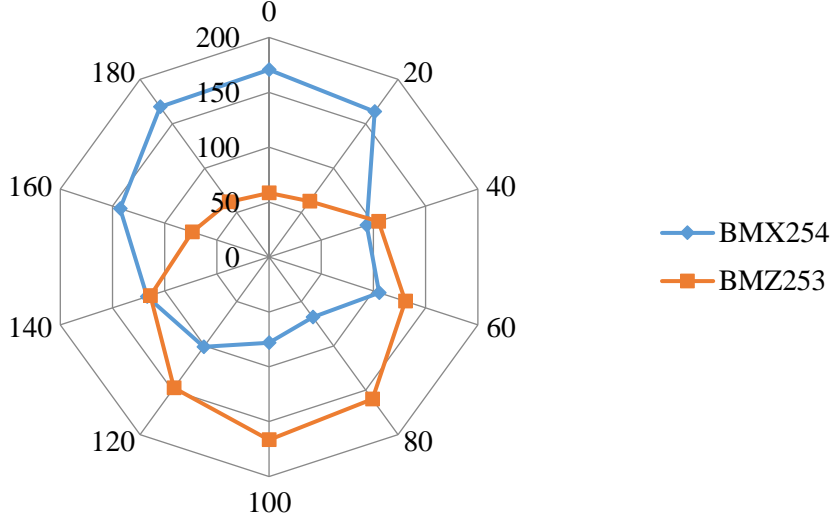

Şekil 11.34: UNI deprem kaydının BMX254, BMZ253 kirişlerindeki kesme kuvvetine etkisi.

BMX254 kirişi için kesme kuvvetindeki değişim oranı incelendiğinde, referans değer olarak alınan 0^0 açısına göre en büyük değişim oranı 80^0 lik açı dönüşümü için gözlenmiş olup, bu oran %60,293 olarak bulunmuştur.

BMZ253 kirişi için kesme kuvvetindeki değişim oranı incelendiğinde, referans değer olarak alınan 0^0 açısına göre en büyük değişim oranı 100^0 lik açı dönüşümü için gözlenmiş olup, bu oran %185,539 olarak bulunmuştur.

4. SONUÇ VE ÖNERİLER

Bu tez çalışmasında, deprem doğrultusunun yapısal davranış üzerine etkilerinin incelenmesi amaçlanmıştır. Bu amaç doğrultusunda dört katlı düzenli ve simetrik betonarme bir binanın zaman tanım alanında analizleri yapılmıştır. 2019 yılında yürürlüğe giren TBDY'ne uygun olarak STA4CAD programında ön tasarımı ve boyutlandırması tamamlanan yapının dinamik analizleri ZEUS-NL programında yapılmıştır. Çalışmada yedi farklı deprem kaydı kullanılmış olup, seçilen deprem kayıtlarının $0-180^0$ aralığında 20^0 'lik artımlarla dönüştürülerek yeni deprem bileşenleri elde edilmiştir. Üç boyutlu dinamik modeli oluşturulan yapının orjinal ve dönüştürülmüş deprem kayıtları için analizleri tamamlanmıştır. Çalışmadan elde edilen sonuçlar aşağıda özetlenmiştir.

- Kolon aksenal kuvvetlerinde köşe kolon olan S115 kolonunun tüm deprem doğrultuları etki ettirildiğinde ortalama aksenal kuvvet değerlerinin en büyük, orta kolon olan S213 kolonunun ortalama aksenal kuvvet değerlerinin ise en küçük değerleri aldığı görülmüştür.
- Kolon aksenal kuvvet için tüm deprem doğrultuları dikkate alındığında, kolonlardaki aksenal kuvvetin en büyük değerleri, faya en yakın ve aynı zamanda en büyük yer ivmesine sahip kaydı olan Düzce (BOL) kaydı için oluşurken, en küçük kolon aksenal kuvvet değerleri ise faya en uzak deprem kaydı olan LA Univ. Hospital (UNI) kaydı için meydana geldiği gözlenmiştir.
- Kolon kesme kuvvetlerinde S243 ve S245 kolonlarındaki kesme kuvvetlerinin en büyük değerleri, faya en yakın ve aynı zamanda en büyük yer ivmesine sahip kaydı olan Düzce (BOL) kaydı için oluşurken, en küçük aksenal kuvvet değerleri ise faya en uzak deprem kaydı olan LA Univ. Hospital (UNI) kaydı için meydana geldiği gözlenmiştir.
- Kiriş kesme kuvvet için tüm deprem doğrultuları dikkate alındığında, BMX254 ve BMZ253 kirişlerindeki kesme kuvvetlerin en büyük değerleri, faya en yakın ve aynı zamanda en büyük yer ivmesine sahip kaydı olan Düzce (BOL) kaydı için oluşurken, en küçük kiriş kesme kuvvet değerleri ise faya en uzak deprem kaydı olan LA Univ. Hospital (UNI) kaydı için meydana geldiği gözlenmiştir.



<http://www.turansam.org>

TURAN-SAM: TURAN Stratejik Arařtırmalar Merkezi * TURAN-CSR: TURAN Center for Strategic Researches

TURAN-SAM Uluslararası Bilimsel Hakemli Dergisi; p-ISSN: 1308-8041, e-ISSN: 1309-4033; Yıl: 2019; Ay: Eylül; Cilt: 11/YAZ, Sayı: 43

TURAN-CSR International Scientific, Peer-Reviewed and Refereed Journal; ISSN: 1308-8041, e-ISSN: 1309-4033; Year: 2019; Month: September; Volume: 11/SUMMER, Issue: 43

DOI: <http://dx.doi.org/10.15189/1308-8041>

- Bütün deprem kayıtları ve aç ı deęerleri göz önüne alındığında düzenli olarak deęişimler tespit edilmemiş olup, her deprem kaydı ve aç ısı için farklılık gösterdiği tespit edilmiştir.

KAYNAKÇA

[1] **Url-1**<<https://teknolojiprojeleri.com/teknik/deprem>>, 10.05.2019.

[2] **Url-2**<<https://bilgihanem.com/deprem-nedir/>>, 10.05.2019.

[3] **Öncü, M. E., Emin, M., Yön, B., Ulucan, Z. Ç.**, (2009). “Zaman Tanım Alanında Analiz Yöntemi Kullanılarak Binalardaki A3 Düzensizliğinin İncelenmesi”.

[4] **Url-3**<<https://depremin-siddeti-nedir.org/>>, 10.05.2019.

[5] **Çetin, C.**, (2007). “Mevcut Betonarme Binaların Deprem Performanslarının Belirlenmesinde Doğrusal Olmayan Yöntemlerin Karşılaştırılması Üzerine Sayısal Bir İnceleme”.

[6] **Dirik, K.**, (2016). Ders Notları, “Depremler”.

[7] **Özdemir, A. T.**, (2007). “2 Eksenli (Yatay Ve Düşey) Bir Deprem Simülatörünün Gerçekleştirilmesi”.

[8] **Toumatarı, S. G.**, (2014). “Betonarme Bir Binanın Deprem Performansının Artımsal Eşdeğer Deprem Yüğü Yöntemi İle Belirlenmesi Ve Perde İle Güçlendirilmesi”.



<http://www.turansam.org>

TURAN-SAM: TURAN Stratejik Arařtırmalar Merkezi * TURAN-CSR: TURAN Center for Strategic Researches

TURAN-SAM Uluslararası Bilimsel Hakemli Dergisi; p-ISSN: 1308-8041, e-ISSN: 1309-4033; Yıl: 2019; Ay: Eylül; Cilt: 11/YAZ, Sayı: 43

TURAN-CSR International Scientific, Peer-Reviewed and Refereed Journal; ISSN: 1308-8041, e-ISSN: 1309-4033; Year: 2019; Month: September; Volume: 11/SUMMER, Issue: 43
DOI: <http://dx.doi.org/10.15189/1308-8041>

(50)

Ümit EVLİYOĞLU

ORTOGONAL OLMAYAN BİR YAPIDA DEPREM DOĞRULTUSUNUN YAPISAL DAVRANIŞA ETKİSİ

THE EFFECT OF EARTHQUAKE DIRECTION ON STRUCTURAL BEHAVIOR IN A NON-ORTHOGONAL STRUCTURE

ÖZ

Bu çalışmada deprem doğrultusunun yapısal davranış üzerine etkilerinin incelenmesi amaçlanmıştır. Bu amaçla, dört katlı ortogonal olmayan betonarme bir binanın zaman tanım alanında analizleri yapılmıştır. 2019 yılında yürürlüğe giren TBDY'ne uygun olarak ön tasarımı ve boyutlandırması tamamlana yapının dinamik analizleri ZEUS-NL programında yapılmıştır. Çalışmada etkin yer ivmesi değerlerine sahip 7 adet deprem kaydı kullanılmıştır. Çalışmanın ilk adımı olarak, seçilen deprem kayıtlarının 0-180° aralığında 20°'lik artımlarla döndürülmesi işlemi yapılmıştır. Bunun için Excel programı üzerinde hazırlanan bir formülasyondan yararlanılmıştır.

Bir sonraki adımda, ZEUS-NL programında üç boyutlu dinamik modeli oluşturulan yapının orjinal ve dönüştürülmüş deprem kayıtları için analizleri tamamlanmıştır. Elde edilen analiz sonuçları kullanılarak, kiriş kesme kuvveti, kolon eksenel kuvvet ve kesme kuvveti değerlerinin incelenmesi amaçlanmıştır.

Anahtar Kelimeler: Zaman tanım alanında analiz, ortogonal olmayan yapı, deprem doğrultusu.

ABSTRACT

The aim of this study is to investigate the effects of earthquake direction on structural behavior. For this purpose, a four-story non-orthogonal reinforced concrete building was analyzed in the time domain. In accordance with TBDY, which was put into effect in 2019, the preliminary design and dimensioning of the structure in the STA4CAD program was completed and the dynamic analysis of the structure was made in the ZEUS-NL program. In this study, 7 different earthquake recordings with significant ground acceleration values were used. As the first step of the study, the selected earthquake recordings were rotated with 20° increments in the range 0-180°. For this purpose, a formulation prepared on Excel program was used.

In the next step, the ZEUS-NL program was developed for the original and transformed earthquake records. By using the results of the analysis, it is aimed to examine the values of beam shear force, column axial force and shear force fold displacements.

Keywords: Analyzed in the time domain, non-orthogonal concrete structure, earthquake direction.



1. GİRİŞ

Deprem, yeraltındaki çatlamlar ve kırılmalar sebebiyle oluşan hareketlerin yeryüzünü sarsması olayına denir [1]. Dünyada meydana gelen depremlerin yaklaşık %90 kadarı tektonik oluşumludur [2]. Depremlerin ne zaman oluşacağı ve hangi yönde geleceği bilinmemektedir. Anlık gelişen olayın kaydı alınabilmektedir. Sadece istatistik bilimi tarafından ortaya atılan yöntemlerle, verilere yapılabilecek uygun analizler ile bu belirsizlik probleminin çözümünde bazı adımların atılabileceği söylenmektedir [3]. Deprem etkisi olan yatay yük, günlük tasarımlarda ve deprem yönetmenliğinde çoğunlukla eşdeğer statik bir kuvvet olarak görülmektedir [4]. Doğanın en ürkütücü ve yıkıcı olgularından birisi olan depremler insanlarda hep bir korku duygusu uyandırmış ve bu yüzden sayısız söylence ve efsaneye konu olmuştur. Bir depremi bu denli ürkütücü yapan ise depremin başladığı anda bile, sarsıntıların ne kadar süreceğinin ya da ne şiddette olacağını söyleyememesidir. Türkiye, depremselliği yüksek olan bir bölgede bulunmaktadır ve bundan dolayı büyük can ve mal kaybına yol açan birçok orta ve büyük ölçekli depremler yaşanmıştır [5]. Türkiye’de 58 yıl içinde depremlerden dolayı, 58.202 kişi yaşamını yitirdi. 122.096 vatandaşımız yaralandı ve neredeyse 411.465 yapı yıkıldı ya da kullanılamaz hale geldi. Dünyada 4000 yıl içinde depremlerin neden olduğu insan ölümü 13 milyon olmuştur. Yaşamlarını yitirenler 2,7 milyonu günümüz yüzyılında oldu [6]. Genele bakıldığında, depremlerden dolayı 1003 kişi her yıl ortalama olarak yaşamını yitirmektedir. Yıkılan bina sayısı 7094 kadardır [7]. 20 yıl içerisinde özellikle kentsel alanlara bakıldığında oluşan şiddetli depremlerden dolayı (1994 Northridge-ABD, 1995 Kobe-Japonya, 1999 Marmara-Türkiye vb.) yapılarda oluşan gelen hasarların çok büyük maddi kayıplara neden olduğu, var olan yönetmeliklerin tartışılmasına neden olmuştur [8].

2. ÇALIŞMADA KULLANILAN YAPININ GENEL BİLGİLERİ

Çalışmada incelenen yapı dört katlı olup, her kata ait yükseklik üç metredir. Tasarım sırasında yapı önem katsayısı bir olarak ve hareketli yük katsayısı 0,3’tür. Donatı akma dayanımı 420 MPa ve beton sınıfı C30’dur. Çalışmada kullanılan yapısal sistem, TBDY 2018’e göre dizayn edilmiştir.

3. ANALİZ SONUÇLARI

BOL, CAP, CEN, ORR, G04, YER, UNİ olmak üzere toplamda yedi adet deprem kaydı kullanılmıştır. Ortogonal olmayan betonarme yapıda 6 adet kolon ve 2 adet kiriş incelenmiştir. Yapılan çalışmada ele alınan parametreler; kesme kuvveti için kiriş ve kolonlar, eksenel kuvvetinde ise kolonlar ve kat ötelemesidir.

Orta kolon olarak; S412, S313, S442 ve S343 köşe kolon; S113 ve S143 kullanılmıştır.

Kiriş olarak BMX353 ve BMZ551 iki adet kullanılmıştır.

3.1 Çalışmada Deprem Doğrultusunun Kolonlar Üzerindeki Eksenel Kuvvet Değişimine Etkisi BOL (BOL000 ve BOL090) Deprem Kaydı

Çizelge 3.1: BOL deprem kaydına ait S113, S313, S412 kolonlarının eksenel kuvvetine bağlı değişimi.

AÇI	S113 (kN)	S113 % değişim	S 313 (kN)	S313 % değişim	S 412 (kN)	S 412 % değişim
0	1236.01		589.308		719.027	
20	1139.17	-7.835	635.636	7.861	650.766	-9.494
40	963.938	-22.012	556.244	-5.611	555.563	-22.734
60	1310.84	6.054	571.996	-2.938	436.557	-39.285
80	1558.73	26.110	617.193	4.732	406.116	-43.519
100	1674.4	35.468	724.975	23.021	318.201	-55.746
120	1482.48	19.941	626.747	6.353	303.192	-57.833
140	972.8	-21.295	486.878	-17.381	323.676	-54.984
160	823.31	-33.390	484.492	-17.786	390.067	-45.751



180	909.584	-26.410	491.272	-16.636	431.407	-40.001
-----	---------	---------	---------	---------	---------	---------

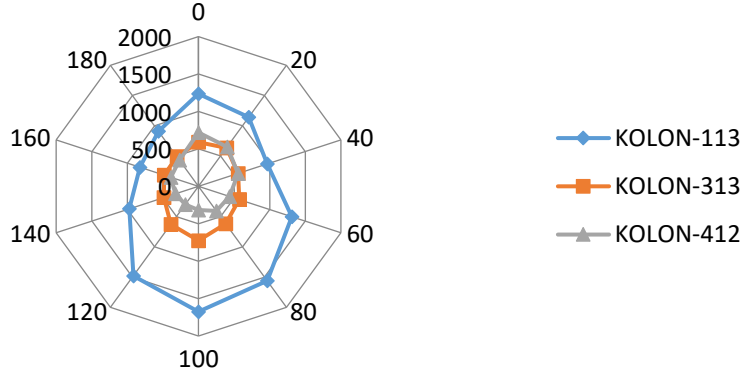

Şekil 3.1: BOL deprem kaydına ait S113, S313, S412 kolonlarının eksenel kuvvetine bağlı değişimi.

S113 kolonuna ait eksenel kuvvetteki farklılığa bakıldığında, Baz alınan 0° açığa göre maksimum değişim oranı 100° lik açı dönüşümünde olduğu ve %35.468 oran olduğu görülmüştür.

S313 kolonuna ait eksenel kuvvetteki farklılığa bakıldığında, Baz alınan 0° açığa göre maksimum değişim oranı 100° lik açı dönüşümünde olduğu ve %23.021 oran olduğu görülmüştür.

S412 kolonuna ait eksenel kuvvetteki farklılığa bakıldığında, Baz alınan 0° açığa göre maksimum değişim oranı 120° lik açı dönüşümünde olduğu ve %57.833 oran olduğu görülmüştür.

UNI (UNI005 ve UNI095) Deprem Kaydı

Çizelge 3.2: UNI deprem kaydına ait S113, S313, S412 kolonlarının eksenel kuvvetine bağlı değişimi.

AÇI	S113 (kN)	S113 % değişim	S 313 (kN)	S313 % değişim	S 412 (kN)	S 412 % değişim
0	418.993		245.282		198.152	
20	373.08	-10.958	228.362	-6.898	180.393	-8.962
40	462.876	10.473	256.48	4.565	195.304	-1.437
60	322.131	-23.118	222.76	-9.182	199.9	0.882
80	326.808	-22.002	234.769	-4.286	157.682	-20.424
100	358.114	-14.530	185.537	-24.358	183.394	-7.448
120	394.692	-5.800	206.75	-15.709	186.315	-5.974
140	462.042	10.274	255.546	4.185	193.981	-2.105
160	492.158	17.462	275.378	12.270	207.423	4.679
180	471.34	12.494	294.108	19.906	214.654	8.328

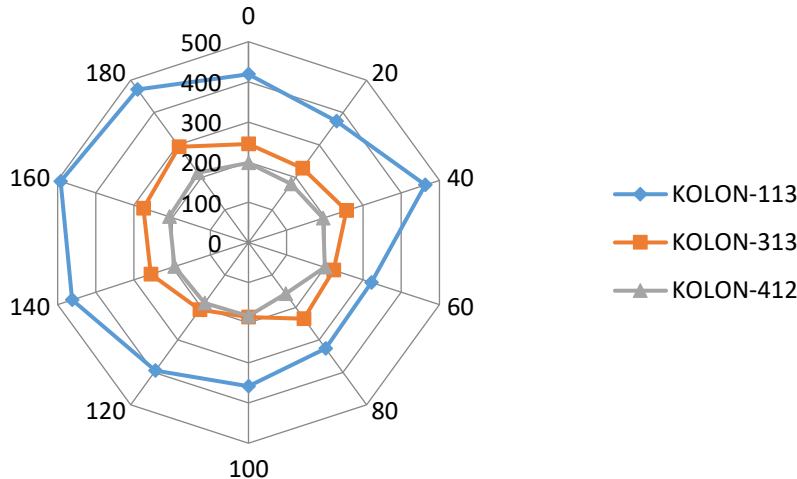



Şekil 3.2: UNI deprem kaydına ait S113, S313, S412 kolonlarının eksenel kuvvetine bağlı değişimi.

S113 kolonuna ait eksenel kuvvetteki farklılığa bakıldığında, Baz alınan 0^0 açiya göre maksimum değişim oranı 60^0 lik açı dönüşümünde olduğu ve %23.118 oran olduğu görülmüştür.

S313 kolonuna ait eksenel kuvvetteki farklılığa bakıldığında, Baz alınan 0^0 açiya göre maksimum değişim oranı 100^0 lik açı dönüşümünde olduğu ve %24.358 oran olduğu görülmüştür.

S412 kolonuna ait eksenel kuvvetteki farklılığa bakıldığında, Baz alınan 0^0 açiya göre maksimum değişim oranı 80^0 lik açı dönüşümünde olduğu ve %20.424 oran olduğu görülmüştür.

BOL (BOL000 ve BOL090) Deprem Kaydı

Çizelge 3.3: BOL deprem kaydına ait S143, S343, S442 kolonlarının eksenel kuvvetine bağlı değişimi.

AÇILAR	S143 (kN)	S143 %	S343 (kN)	S343 %	S442 (kN)	S442 %
0	194.183		207.072		447.504	
20	198.306	2.123	190.562	-7.973	443.244	-0.952
40	195.556	0.707	210.424	1.619	394.262	-11.898
60	212.051	9.202	224.487	8.410	328.527	-26.587
80	249.222	28.344	265.719	28.322	243.2	-45.654
100	234.452	20.738	330.036	59.382	251.516	-43.796
120	186.099	-4.163	295.291	42.603	295.225	-34.029
140	176.834	-8.934	215.957	4.291	415.749	-7.096
160	169.506	-12.70	191.888	-7.333	452.135	1.035
180	163.986	-15.551	202.635	-2.143	421.904	-5.721

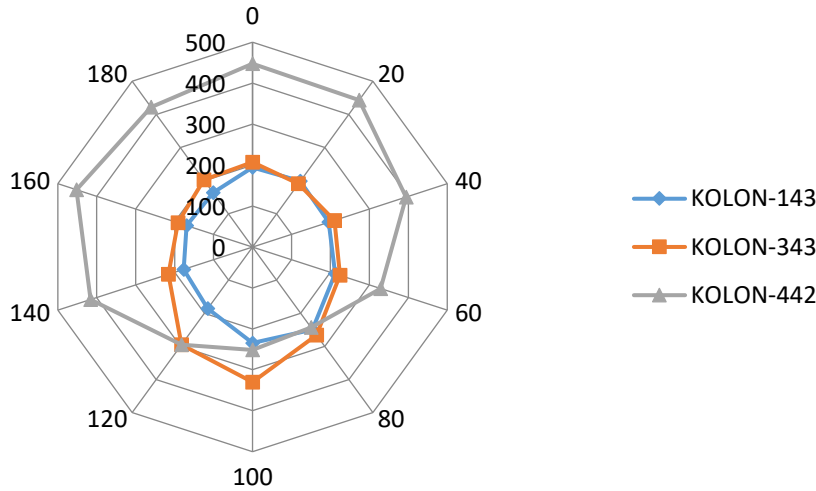

Şekil 3.3: BOL deprem kaydına ait S143, S343, S442 kolonlarının eksenel kuvvetine bağlı değişimi.

S143 kolonuna ait eksenel kuvvetteki farklılığa bakıldığında, Baz alınan 0^0 açiya göre maksimum değişim oranı 80^0 lik açı dönüşümünde olduğu ve %28.344 oran olduğu görülmüştür.

S343 kolonuna ait eksenel kuvvetteki farklılığa bakıldığında, Baz alınan 0^0 açiya göre maksimum değişim oranı 100^0 lik açı dönüşümünde olduğu ve %59.382 oran olduğu görülmüştür.

S442 kolonuna ait eksenel kuvvetteki farklılığa bakıldığında, Baz alınan 0^0 açiya göre maksimum değişim oranı 80^0 lik açı dönüşümünde olduğu ve %45.654 oran olduğu görülmüştür.

UNI (UNI005 ve UNI095) Deprem Kaydı

Çizelge 3.4: UNI deprem kaydına ait S143, S343, S442 kolonlarının eksenel kuvvetine bağlı değişimi.



AÇILAR	S143 (kN)	S143 % değişim	S343 (kN)	S343 % değişim	S442 (kN)	S442 % değişim
0	97.2		249.154		73.161	
20	90.56	-6.831	249.185	0.012	123.426	68.705
40	66.572	-31.51	29.477	-88.169	153.678	110.055
60	95.039	-2.223	188.63	-24.292	241.109	229.559
80	87.859	-9.610	98.741	-60.369	248.17	239.211
100	67.069	-30.999	46.736	-81.242	221.504	202.762
120	71.073	-26.880	44.952	-81.958	170.105	132.508
140	83.113	-14.493	106.509	-57.252	97.353	33.067
160	102.666	5.623	155.423	-37.620	70.476	-3.670
180	92.462	-4.874	212.304	-14.790	62.536	-14.523

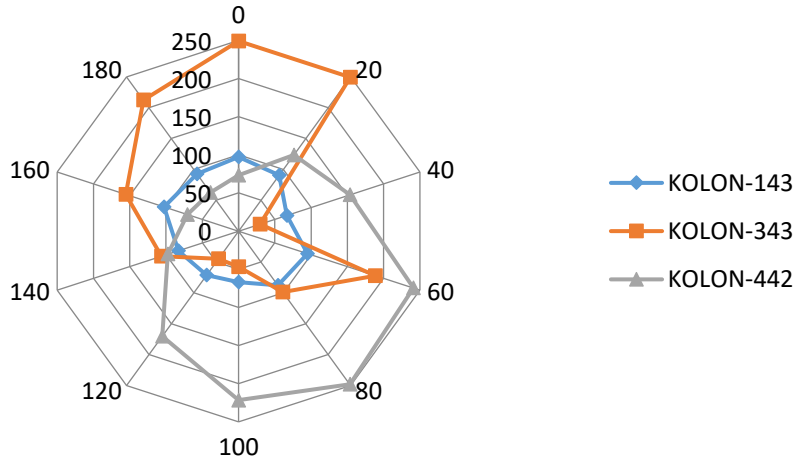

S143 kolonuna ait aksenal kuvvetteki farklılığa bakıldığında, Baz alınan 0^0 açiya göre maksimum değişim oranı 40^0 lik açı dönüşümünde olduğu ve %31.510 oran olduğu görülmüştür.

S343 kolonuna ait aksenal kuvvetteki farklılığa bakıldığında, Baz alınan 0^0 açiya göre maksimum değişim oranı 40^0 lik açı dönüşümünde olduğu ve %88.169 oran olduğu görülmüştür.

S442 kolonuna ait aksenal kuvvetteki farklılığa bakıldığında, Baz alınan 0^0 açiya göre maksimum değişim oranı 80^0 lik açı dönüşümünde olduğu ve %239.211 oran olduğu görülmüştür.

3.2 Çalışmada Deprem Doğrultusunun Kolonlar Üzerindeki Kesme Kuvvet Değişimine Etkisi BOL (BOL000 ve BOL090) Deprem Kaydı

Çizelge 3.5: BOL deprem kaydına ait S143, S343, S442 kolonlarının kesme kuvvetine bağlı değişimi.

AÇILAR	S143 (kN)	S143 % değişim	S343 (kN)	S343 %değişim	S442 (kN)	S442 %değişim
0	707.916		784.204		1016.954	
20	669.089	-5.485	735.59	-6.199	995.555	-2.104
40	565.141	-20.168	576.473	-26.489	868.034	-14.644
60	522.63	-26.173	498.016	-36.494	670.148	-34.102
80	422.957	-40.253	510.066	-34.957	650.587	-36.026
100	370.455	-47.670	480.005	-38.791	655.297	-35.563
120	371.868	-47.470	432.396	-44.862	710.545	-30.130



140	490.417	-30.724	520.925	-33.573	908.961	-10.619
160	584.419	-17.445	551.355	-29.692	1003.852	-1.288
180	636.666	-10.065	548.356	-30.075	1016.653	-0.030

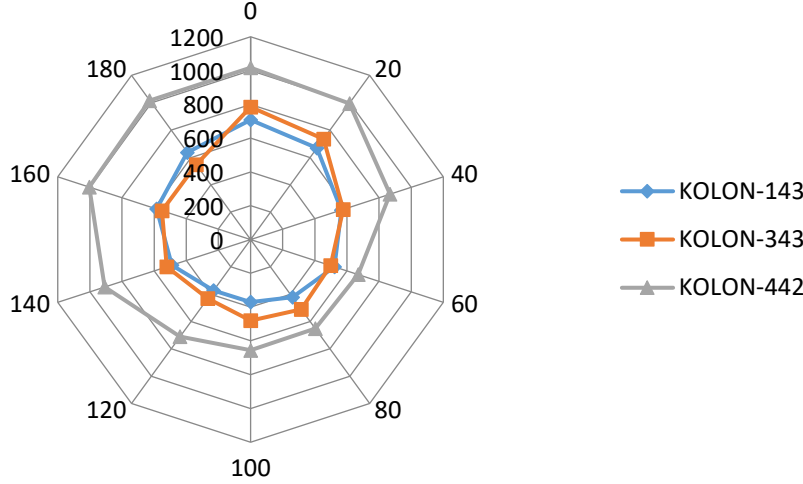

Şekil 3.5: BOL deprem kaydına ait S143, S343, S442 kolonlarının kesme kuvvetine bağlı değişimi.

S143 kolonuna ait kesme kuvvetindeki farklılığa bakıldığında, Baz alınan 0^0 açığa göre maksimum değişim oranı 100^0 lik açı dönüşümünde olduğu ve %47.670 oran olduğu görülmüştür.

S343 kolonuna ait kesme kuvvetindeki farklılığa bakıldığında, Baz alınan 0^0 açığa göre maksimum değişim oranı 120^0 lik açı dönüşümünde olduğu ve %44.862 oran olduğu görülmüştür.

S442 kolonuna ait kesme kuvvetindeki farklılığa bakıldığında, Baz alınan 0^0 açığa göre maksimum değişim oranı 80^0 lik açı dönüşümünde olduğu ve %36.026 oran olduğu görülmüştür.

UNI (UNI005 ve UNI095) Deprem Kaydı

Çizelge 3.6: UNI deprem kaydına ait S143, S343, S442 kolonlarının kesme kuvvetine bağlı değişimi.

AÇI	S143 (kN)	S143 % değişim	S343 (kN)	S343 % değişim	S442 (kN)	S442 % değişim
0	171.555		170.041		232.716	
20	154.155	-10.143	207.692	22.142	230.923	-0.770
40	227.863	32.822	159.187	-6.383	311.43	33.824
60	257.379	50.027	287.258	68.935	418.706	79.921
80	313.314	82.632	295.848	73.986	450.44	93.558
100	312.444	82.125	230.456	35.530	436.142	87.414
120	261.658	52.521	203.967	19.952	376.885	61.951
140	83.113	-51.553	195.266	14.835	259.469	11.496
160	192.6	12.267	179.848	5.767	239.866	3.072
180	161.468	-5.880	203.442	19.643	243.602	4.678

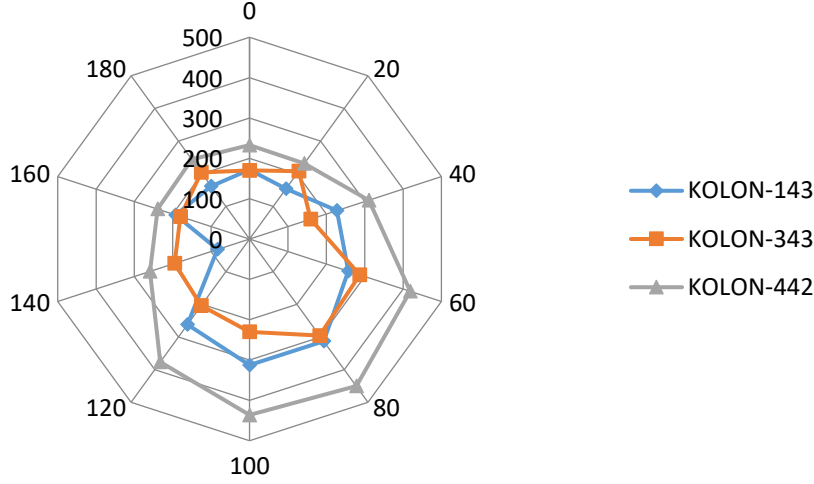

Şekil 3.6: UNI deprem kaydına ait S143, S343, S442 kolonlarının kesme kuvvetine bağlı değişimi.

S143 kolonuna ait kesme kuvvetindeki farklılığa bakıldığında, Baz alınan 0^0 açığa göre maksimum değişim oranı 80^0 lik açı dönüşümünde olduğu ve %82.632 oran olduğu görülmüştür.

S343 kolonuna ait kesme kuvvetindeki farklılığa bakıldığında, Baz alınan 0^0 açığa göre maksimum değişim oranı 80^0 lik açı dönüşümünde olduğu ve %73.986 oran olduğu görülmüştür.

S442 kolonuna ait kesme kuvvetindeki farklılığa bakıldığında, Baz alınan 0^0 açığa göre maksimum değişim oranı 80^0 lik açı dönüşümünde olduğu ve %93.558 oran olduğu görülmüştür.

3.3 Çalışmada Deprem Doğrultusunun Kirişler Üzerindeki Kesme Kuvvet Değişimine Etkisi BOL (BOL000 ve BOL090) Deprem Kaydı

Çizelge 3.7: BOL deprem kaydına ait BMX353, BMZ551 kirişlerindeki kesme kuvvetine bağlı değişimi.

AÇI	KIRIS BMX353 (kN)	BMX353 % değişim	KIRIS- BMZ551 (kN)	% değişim
0	190.216		182.518	
20	216.225	13.673	180.611	-1.045
40	238.989	25.641	152.755	-16.307
60	258.304	35.795	143.268	-21.505
80	296.633	55.945	139.994	-23.299
100	331.83	74.449	193.501	6.017
120	318.372	67.374	247.085	35.376
140	255.002	34.059	271.929	48.987
160	231.278	21.587	267.612	46.622
180	252.1	32.534	245.752	34.645

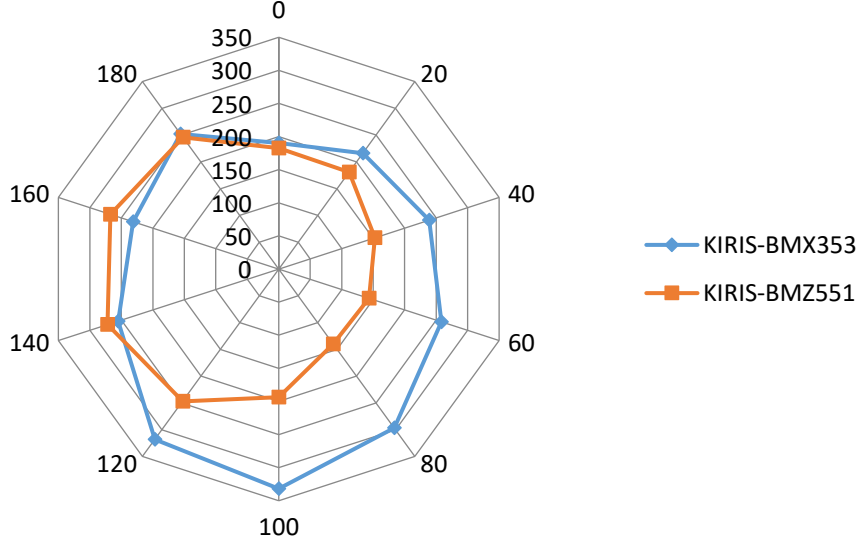

Şekil 3.7: BOL deprem kaydına ait BMX353, BMZ551 kirişlerindeki kesme kuvvetine bağlı değişimi.

BMX353 kirişine ait kesme kuvvetindeki farklılığa bakıldığında, Baz alınan 0^0 açığa göre maksimum değişim oranı 100^0 lik açı dönüşümünde olduğu ve %74.449 oran olduğu görülmüştür.

BMZ551 kirişine ait kesme kuvvetindeki farklılığa bakıldığında, Baz alınan 0^0 açığa göre maksimum değişim oranı 140^0 lik açı dönüşümünde olduğu ve %48.987 oran olduğu görülmüştür.

UNI (UNI005 ve UNI095) Deprem Kaydı

Çizelge 3.8: UNI deprem kaydına ait BMX353, BMZ551 kirişlerindeki kesme kuvvetine bağlı değişimi.

AÇI	KIRIS- BMX353 (kN)	% değişim	KIRIS- BMZ551 (kN)	% değişim
0	144.174		111.409	
20	157.902	9.522	130.678	17.296
40	130.637	-9.389	72.836	-34.623
60	120.997	-16.076	115.803	3.944
80	71.637	-50.312	109.929	-1.328
100	76.571	-46.890	103.992	-6.657
120	99.305	-31.121	90.437	-18.824
140	136.343	-5.432	62.817	-43.616
160	148.507	3.005	65.814	-40.926
180	170.683	18.387	89.463	-19.699

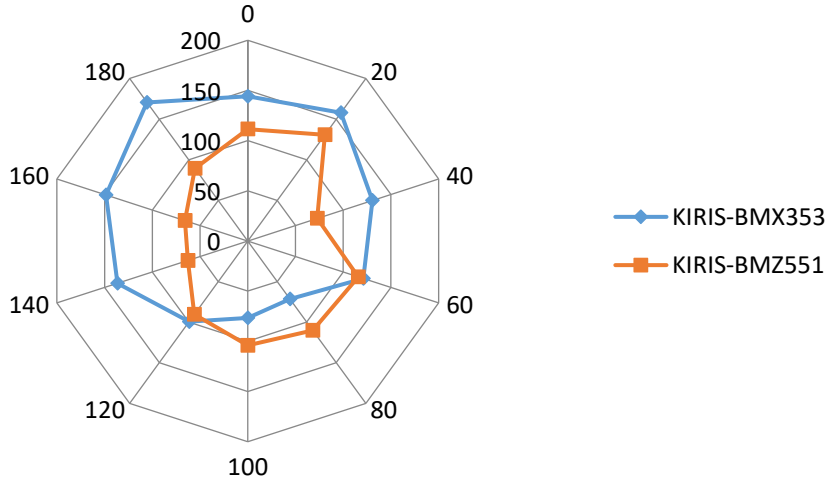

Şekil 3.8: UNI deprem kaydına ait BMX353, BMZ551 kirişlerindeki kesme kuvvetine bağlı değişimi.

BMX353 kirişine ait kesme kuvvetindeki farklılığa bakıldığında, Baz alınan 0^0 açığa göre maksimum değişim oranı 80^0 lik açı dönüşümünde olduğu ve %50.312 oran olduğu görülmüştür.

BMZ551 kirişine ait kesme kuvvetindeki farklılığa bakıldığında, Baz alınan 0^0 açığa göre maksimum değişim oranı 140^0 lik açı dönüşümünde olduğu ve %43.616 oran olduğu görülmüştür.

4. SONUÇLAR

Bu çalışmada deprem doğrultusunun yapısal davranış üzerine etkilerinin incelenmesi amacıyla, dört katlı ortogonal olmayan betonarme bir binanın zaman tanım alanında analizleri yapılmıştır. Ön tasarımı ve boyutlandırması 2019 yılında yürürlüğe giren Türkiye Bina Deprem Yönetmeliği'ne uygun olarak tamamlanan yapının, dinamik analizleri ZEUS-NL programında yapılmıştır. Çalışmada yedi adet deprem kaydı kullanılmış olup, seçilen deprem kayıtları $0-180^0$ aralığının da 20^0 'lik artımlarla döndürülerek yeni deprem bileşenleri elde edilmiştir. Üç boyutlu dinamik modeli oluşturulan yapının orjinal ve dönüştürülmüş deprem kayıtları için analizleri tamamlanmıştır. Çalışmadan elde edilen sonuçlar aşağıda özetlenmiştir.

- Kolon aksel kuvvetlerinde köşe kolon olan S113 kolonunun tüm deprem doğrultuları etki ettirildiğinde ortalama aksel kuvvet değerlerinin en büyük, orta kolon olan S412 kolonunun ortalama aksel kuvvet değerlerinin ise en küçük değerleri aldığı görülmüştür.
- Kolon aksel kuvvetlerde tüm deprem doğrultuları dikkate alındığında, kolonlardaki aksel kuvvetin en büyük değerleri, faya en yakın ve aynı zamanda en büyük yer ivmesine sahip kaydı olan Düzce (BOL) kaydı için oluşurken, en küçük kolon aksel kuvvet değerleri ise faya en uzak deprem kaydı olan LA Univ. Hospital (UNI) kaydı için meydana geldiği gözlenmiştir.
- Kolon kesme kuvvetlerinde tüm deprem doğrultuları dikkate alındığında, kolonlardaki kesme kuvvetinin en büyük değerleri, faya en yakın ve aynı zamanda en büyük yer ivmesine sahip kaydı olan Düzce (BOL) kaydı için oluşurken, en küçük kolon aksel kuvvet değerleri ise faya en uzak deprem kaydı olan LA Univ. Hospital (UNI) kaydı için meydana geldiği gözlenmiştir.
- Kiriş kesme kuvvetinde tüm deprem doğrultuları dikkate alındığında, BMX353 ve BMZ551 kirişlerindeki kesme kuvvetlerin en büyük değerleri, faya en yakın ve aynı zamanda en büyük yer ivmesine sahip kaydı olan Düzce (BOL) kaydı için oluşurken, en küçük kiriş kesme kuvvet değerleri ise faya en uzak deprem kaydı olan LA Univ. Hospital (UNI) kaydı için meydana geldiği gözlenmiştir.
- Bütün deprem kayıtları ve açı değerleri göz önüne alındığında düzenli olarak değişimler tespit edilmemiş olup, her deprem kaydı ve açısı için farklılık gösterdiği söylenebilir.



<http://www.turansam.org>

TURAN-SAM: TURAN Stratejik Arařtırmalar Merkezi * TURAN-CSR: TURAN Center for Strategic Researches

TURAN-SAM Uluslararası Bilimsel Hakemli Dergisi; p-ISSN: 1308-8041, e-ISSN: 1309-4033; Yıl: 2019; Ay: Eylül; Cilt: 11/YAZ, Sayı: 43

TURAN-CSR International Scientific, Peer-Reviewed and Refereed Journal; ISSN: 1308-8041, e-ISSN: 1309-4033; Year: 2019; Month: September; Volume: 11/SUMMER, Issue: 43

DOI: <http://dx.doi.org/10.15189/1308-8041>

KAYNAKÇA

- [1] **Yayla, U.**, (2016).). ‘‘Deprem Bilgi Düzeyi Ve Depreme Hazırlıklı Olma Durumu: Erzincan İli’’.
- [2] **Öncel, T.**, (2016).). ‘‘Türkiye’nin Güncel Depremselliği Ve Deprem Tehlikesi’’.
- [3] **Kasap, R., Gürten, Ü.**, (2003). ‘‘Deprem Magnitüdüleri İçin Tekrarlanma Yıllarının Elde Edilmesi : Marmara Bölgesi Örneği’’.
- [4] **Öncül, M. Ö., Yön, B., Ulucan, Z, Ç.**, (2009). ‘‘Zaman Tanım Alanında Analiz Yöntemi Kullanılarak Binalardaki A3 Düzensizliğinin İncelenmesi’’
- [5] **Gündođan, S.**, (2014). ‘‘1975 Türk Deprem Yönetmeliğine Göre Projelendirilen Mevcut Betonarme Binaların Deprem Performanslarının İncelenmesi’’.
- [6] **Dirik, K.**, (2016). Ders Notları, ‘‘Depremler’’.
- [7] **Özdemir, A. T.**, (2007). ‘‘2 Eksenli (Yatay Ve Düşey) Bir Deprem Simülatörünün Gerçekleştirilmesi’’.
- [8] **Toumatarı, S. G.**, (2014). ‘‘Betonarme Bir Binanın Deprem Performansının Artımsal Eşdeğer Deprem Yüğü Yöntemi İle Belirlenmesi Ve Perde İle Güçlendirilmesi’’.



http://www.turansam.org

TURAN-SAM: TURAN Stratejik Arařtırmalar Merkezi * TURAN-CSR: TURAN Center for Strategic Researches

TURAN-SAM Uluslararası Bilimsel Hakemli Dergisi; p-ISSN: 1308-8041, e-ISSN: 1309-4033; Yıl: 2019; Ay: Eylül; Cilt: 11/YAZ, Sayı: 43

TURAN-CSR International Scientific, Peer-Reviewed and Refereed Journal; ISSN: 1308-8041, e-ISSN: 1309-4033; Year: 2019; Month: September; Volume: 11/SUMMER, Issue: 43

DOI: http://dx.doi.org/10.15189/1308-8041

(51)

Öğr. Gör. Hande ÖZOLGUN AKKURT⁴¹⁹

KOOPERATİFLERDE MUHASEBENİN GEREĞİ, KAYIT DÜZENİ ve HESAP PLANI *REQUIREMENTS OF ACCOUNTING, REGISTRATION and ACCOUNT PLAN IN COOPERATIVES*

ÖZ

Muhasebe sadece örgütlerde değil, günlük yaşantı içinde de takip edilmesi gereken bir konudur. Çünkü muhasebe ekonomik faaliyetleri ölçme, tanımlama ve yorumlama sanatıdır. Bu nedenle sadece büyük bir örgütü yönetenler değil, bir kooperatifi yönetenler de muhasebe ile iç içedir.

Muhasebenin temel amacı, ekonomik bir varlıkla ilgili karar almaya yönelik finansal verileri sağlamaktır. Bu nedenle yapılan çalışmada, kooperatiflerdeki tüm ekonomik varlık ve işlemlerin daha rahat anlaşılabilmesi ve yorumlanıp karar alma mekanizmasının daha sağlıklı bir şekilde oluşması amaçlanmaktadır.

Anahtar Kelimeler: Muhasebe, kayıt düzeni, hesap planı.

ABSTRACT

Accounting is an issue that should be followed not only in organizations but also in daily life. Because accounting is the art of measuring, defining and interpreting economic activities. Therefore, not only those who manage a large organization, but also those who run a cooperative are intertwined with accounting.

The main purpose of accounting is to provide financial data to make decisions about an economic asset. Therefore, in this study, it is aimed to understand all economic assets and transactions in cooperatives more easily and to interpret and make decision-making mechanism in a more healthy way.

Keywords: Accounting, record order, account plan.

⁴¹⁹ Bu makale Öğretim Görevlisi Hande ÖZOLGUN'un yüksek lisans tezinden faydalanılarak hazırlanmıştır; E-posta: hozolgun@nku.edu.tr



1.GİRİŞ

Örgütler, kuruldukları andan itibaren parasal işlemlerini iyi takip etmek ve daha da önemlisi yönetmek zorundadır. Örgüt içindeki en önemli sorun finansman değil, finansman yönetiminin bulunmamasıdır. Bunun ana nedeni ilgili kişilerin muhasebe ve finansman kavramından uzak durmaları ve bunların örgüt yönetimindeki önemini kavrayamamalarıdır. ‘İşletmenin dili’ olarak da anılabilen muhasebe, tüm yatırımcıların iyi anlayabilmesi ve yorumlayabilmesi gereken bir konudur.

Burada kullanılan tabirler ve uygulamaların profesyonel muhasebeciler tarafından anlaşılabilir teknik, özel, zor bir konu olduğu düşüncesi, örgüt içinde yer alan yanlış bir düşüncedir. Tüm teknik uygulamaları bilinmese bile, muhasebe içindeki bilanço, kâr-zarar, varlık, kaynak, gelir, gider, nakit, borç-alacak gibi kavramlar mutlak suretle bilinmelidir; aksi takdirde yönetim, özellikle de stratejik yönetim kavramlarından söz etmek ve bunları yaşama geçirmek zor olacaktır.

Muhasebe işlemleri resmi kayıt altına alınmak zorundadır; bu nedenle kayıt ile ilgili belge ve bilgilerin de ne şekilde tutulduğu ve nasıl yorumlandığı da yöneticiler tarafından takip edilmesi gereken bir konudur. Yöneticiler, örgüt bünyesinde tutulması gereken defterler hakkında ana bilgiye de sahip olmak zorundadır.

2. KOOPERATİFLERDE MUHASEBENİN GEREĞİ

Kooperatifler, ekonomik ve sosyal nitelikli kuruluşlardır. Diğer kuruluşlar gibi alım, satım, borç, alacak vb. faaliyetler yapılmakta ve muhasebe defterlerine usulüne uygun şekilde kaydedilmektedir. Dönem sonlarında bilanço ve gelir tablosu gibi mali tablolar düzenlenmekte, kar ya da zarar gibi sonuçlara ulaşılmaktadır. Kooperatifler, tüm faaliyetleri sırasında mali yasaların hükümlerine uymak durumundadırlar. Bu açıdan kooperatiflerde iyi işleyen bir muhasebe sistemine ihtiyaç vardır(Karanlık 2009).

3. KOOPERATİFLERDE KAYIT DÜZENİ VE HESAP PLANI

Kooperatifler ve üst kuruluşları, birinci sınıf tacirlerin tutmakla yükümlü oldukları defterleri tutmak zorundadırlar. Yıllık işlem hacminin az ya da çok olması bu durumu değiştirmez.Hesap planının, kooperatif faaliyetlerine uygun olarak düzenlenmesi gerekir. Kooperatif muhasebesinin bir disiplin ve düzen içinde yürütülebilmesi için, faaliyetler başlamadan önce işlemlerin kaydedileceği hesapların belirlenmesi ve bir hesap planının yapılması gerekir. Kooperatiflerde de “Tekdüzen Hesap Planı”nın uygulanması gerekmektedir. Böylece Kooperatifler arasındaki işlem birliği sağlanmış olacaktır. Bu uygulama aynı zamanda bir zorunluluktur(Karanlık 2009).

4. KOOPERATİFLERDE TUTULACAK DEFTERLER

Kooperatifler, iş hacimlerine bakılmaksızın birinci sınıf tacir konumunda sayıldıklarından birinci sınıf tacirlerce tutulan defterleri tutmaktadırlar.

Kooperatiflerde tutulacak defterleri şu şekilde sınıflandırmak mümkündür(Kooperatifler Kanunu Madde 76)

* Yasal Defterler

- Yevmiye Defteri (Günlük Defter)
- Büyük Defter (Defteri Kebir)
- Envanter ve Bilanço Defteri
- Ortaklar Defteri
- Karar Defteri
- Genel Kurul Defteri
- Yönetim Kurulu Defteri

* Diğer Yasal Defterler

- İmalat defteri, (Kooperatif sanayi işletmesi kurmuş ise) (VUK. 197)
- Çiftçi işletme defteri. (Kooperatif zirai işletme kurmuş ise) (VUK. 213)

* Yardımcı Defterler

- Stok giriş çıkış defteri



- Sabit kıymetler ve amortisman defteri
- Kıymetli evrak defteri
- Teftiş defteri
- Gelen-giden evrak kayıt defteri

SONUÇ

Muhasebe ‘işletmenin dilidir’ şeklinde tanımlanmaktadır. Bu dil kullanılırken, varlık, gelir, sermaye, gider, hisse gibi terimlere sık sık rastlanır. Bütün yöneticiler söz konusu terimleri ve muhasebe ile ilgili diğer kavramları bilmek zorundadır. Muhasebenin, yalnızca profesyonel muhasebeciler tarafından anlaşılabilen teknik bir konu olduğu düşünülmemelidir. Bu nedenle sadece çok büyük bir işletmeyi yönetirken kullanılmaz. Kooperatiflerde bulunan yöneticiler yaptıkları her faaliyette muhasebe bilgilerinden faydalanırlar. Kooperatifin kuruluş kayıtlarını gerçekleştirirken, kooperatife yeni ortak alınırken, ortaklar sermayelerini arttırırken, ortakların kooperatiften ayrılmaları durumunda muhasebe bilgi ve kayıtlarından faydalanılmaktadır. Ayrıca kooperatiflerde gerçekleştirilen ticari mal alış ve satışları, alıştan ve satıştan iadeler gibi durumlarda da muhasebe yöneticisi olayların hepsini kayıt altına almaktadır. Bu muhasebe sistemi tarafından sağlanan finansal veriler, kooperatifin faaliyetlerinin planlanması ve kontrol edilmesine yardımcı olacaktır.

Sonuç olarak, muhasebe sisteminin olmaması ya da verilerin sağlıklı ya da eksik olması demek, işletmenin dilinin eksik olması demektir. Muhasebe kayıtları olmaksızın kooperatifte gerçekleşen tüm işlemleri izleyebilmek ve denetleyebilmek imkansız olacaktır. Kooperatif yaptığı işlemler sonucu elde ettiği sonucu açık ve net olarak göremeyecek, sağlıklı kararlar alamayacak ve sonunda da zarar edecektir. Muhasebe verilerinin olmaması kooperatiflerin denetlenmesinde zorluklar yaratacaktır. Çünkü o durumda denetlemeyi gerçekleştirecek kişiye sunulan bilgiler düzensiz ve sağlıklı olmayacaktır.

Ayrıca kooperatifin sunduğu finansal veriler çeşitli çıkar gruplarını da çok yakından etkilemektedir. Bu bilgilerin olması kooperatifi çıkar grupları karşısında zor durumda bırakacaktır. Kooperatif ortaklarına bilgi veremeyecek, bu bilgiler olmaksızın kooperatif ihtiyaç duyduğunda kendine fon sağlayamayacaktır.

Bu yüzden; kooperatiflerin ve ona bağlı çıkar gruplarının sağlıklı karar alabilmesi için etkin bir muhasebe sistemi şarttır. İşletmenin sürdürdüğü faaliyetlerdeki sonuçlarını görüp önlem alabilmeleri için muhasebe bilgilerinin olması son derece önem arz etmektedir. Bu yüzden kooperatiflerin başarılı olabilmeleri için etkili ve etkin bir muhasebe sisteminin olması zorunluluğu aşıkardır.

KAYNAKÇA

1. Kooperatifler Kanunu
2. Vergi Usul Kanunu
3. Karanlık, Sebahattin (2009), Kooperatifler ve Muhasebesi, Nobel Yayıncılık: Ankara



http://www.turansam.org

TURAN-SAM: TURAN Stratejik Arařtırmalar Merkezi * TURAN-CSR: TURAN Center for Strategic Researches

TURAN-SAM Uluslararası Bilimsel Hakemli Dergisi; p-ISSN: 1308-8041, e-ISSN: 1309-4033; Yıl: 2019; Ay: Eylül; Cilt: 11/YAZ, Sayı: 43

TURAN-CSR International Scientific, Peer-Reviewed and Refereed Journal; ISSN: 1308-8041, e-ISSN: 1309-4033; Year: 2019; Month: September; Volume: 11/SUMMER, Issue: 43

DOI: http://dx.doi.org/10.15189/1308-8041

(52)

Umut ATAY⁴²⁰; Doç. Dr. Cem AYDEMİR⁴²¹

BETONARME KOLONLARIN DEPREM SONRASI SİSMİK PERFORMANSININ TAHİBATSIZ YÖNTEMLERLE İNCELENMESİ ANALYSING OF THE SEISMIC PERFORMANCE OF REINFORCED CONCRETE COLUMNS BY EARTHQUAKE

ÖZ

Yapılan bu çalışmada deprem sonrası sismik performansının tahribatsız yöntemlerle hesaplanması amaçlanmıştır. Bu amaç doğrultusunda farklı betonarme kolonlara uygulanan farklı yükler altındaki davranışlarının analizi yapılmıştır. Çalışmada, 7 farklı betonarme kolon numunesinin farklı yükler altındaki zamanla değişen performansları cihazlarla kayıt altına alınmıştır. Ultra ses cihazı ile kolonların iki ucu arasındaki ses geçiş hızları ölçülüp excel programı üzerinde grafiklendirilmiştir.

Yapılan deneyler sonucu tespit edilen akma, ezilme ve belirgin ezilme durumları ile ses geçiş hızları arasındaki bağlantılar excel programında incelenmiş olup grafik haline getirilmiştir.

Anahtar Kelimeler: Ultra ses cihazı, sismik performans, akma, ezilme, ses geçiş hızları.

ABSTRACT

The purpose of this study is calculating the seismic performance after an earthquake with undamaging methods. Within this purpose, the actions under different forces that are applied to different concrete columns are analysed. In this study, the performances of 7 different concrete columns are recorded and these performances differ gradually based on different forces that are applied. Sound movement speed between the two edges of the columns are calculated with an ultra sound device and the graphics are shown on the excel programme.

The connections between flow, crushing and apparent crushing conditions and sound transition velocities determined as a result of the experiments were examined in excel program and graphed.

Keywords: ultra sound device, LDVT, seismic performance, flowing, crushing, sound movement speeds.

⁴²⁰ İstanbul Aydın Üniversitesi; Fen Bilimleri Enstitüsü, İnşaat Mühendisliği Anabilim Dalı, İstanbul/TÜRKİYE; E-posta: umutatay16@hotmail.com

⁴²¹ İstanbul Aydın Üniversitesi; Mühendislik Fakültesi, İnşaat Mühendisliği Bölümü; İstanbul/TÜRKİYE; E-posta: cemaydemir@aydin.edu.tr



GİRİŞ

Kapasite tasarım esaslarına göre boyutlandırılmış sünek bir betonarme yapı elemanının, tersinir çevrimsel yükleme ile elastik ötesi yer değiştirme kapasitesine kadar zorlanması durumunda, elemanda gözlenen hasar durumları; kesitte ile çatlama, boyuna donatıda akma, kabuk betonda ezilme, sargılı betonda ezilme, boyuna donatıda burkulma ve boyuna donatıda kopma hasar durumları olarak sıralanabilir. Çevrimsel yükleme altında kabuk betonda ezilme sonrası ortaya çıkabilen boyuna donatı burkulması, yük taşıma kapasitesinde ani ve belirgin düşüşe sebep olduğundan, göçme hasarını betimleyen temel hasar sınırlarından biri olarak gösterilebilir.

Betonarme yapı elemanlarında donatı çeliğinin monotonik ve çevrimsel yükler altındaki davranışı için deneysel çalışmalara dayanan birçok davranış modeli geliştirilmiştir [1~8]. Bu davranış modellerinin gerçekçiliği, betonarme yapı elemanlarının sismik performansının gerçekçi olarak modellenmesi açısından önem arz eder.

Deprem esnasında gerçekleşen ötelemelerden sonra betonarme yapı elemanı dışarıdan bakıldığında eskisi gibi gözüke de artık bu yapıda kalıcı şekil değiştirmeler meydana gelmiştir. Donatıda burkulma gerçekleşse bile bu durum yatay etki ortadan kalktığından bazen dışarıdan bakıldığında gözlemlenemeyebilir. Bu gibi durumlarda yapı elemanlarında oluşan hasarın mertebesini gözle görülemezse bile tespit edilmelidir. Burkulma gerçekleşmiş yapı elemanları taşıma özelliğini yitirdiğinden bu tespit çok önem taşımaktadır.

Bu çalışmada betonarme kolonların deprem sonrası sismik performansının tahribatsız yöntemlerle incelenmesi tanıtılacaktır. Bu çalışmada kullanılan tahribatsız yöntem ultra ses geçiş hızı olup, farklı öteleme ve basınç durumları altındaki ses geçiş hızları ölçülmüştür. Bu ölçümler sonucunda hasarsız durum ve akma ezilme ve belirgin ezilme durumları esnasındaki ses geçiş hızlarındaki değişim ve bu değişimlerden elde edilen sonuçlar irdelenecektir.

ULTRA SES GEÇİŞ HIZLARININ DENEYSEL SONUÇLAR İLE KARŞILAŞTIRILMASI

Bu bölümde, her bir betonarme elemanın akma, ezilme ve belirgin ezilme anında farklı kotlarındaki ses geçiş performansları ve tüm betonarme elemanların akma, ezilme ve belirgin ezilme anındaki ses geçiş hızları karşılaştırılacaktır. Karşılaştırmalar, İstanbul Aydın Üniversitesi inşaat mühendisliği laboratuvarında üretilerek test edilen kolon toplam 7 adet kolon numunesinin deneysel sonuçları yardımıyla yapılacaktır.

İstanbul Aydın Üniversitesi Deneyleri

İstanbul Aydın Üniversitesi İnşaat Mühendisliği Laboratuvarında üretilerek test edilen deney numunesinin geometrisi ve donatı detay çizimleri Şekil 3.1'de, deney programında uygulanan test düzeni Şekil 3.2'de şematik olarak gösterilmiştir. Deney numunesinin genel özellikleri ise Çizelge 1'de özetlenmiştir

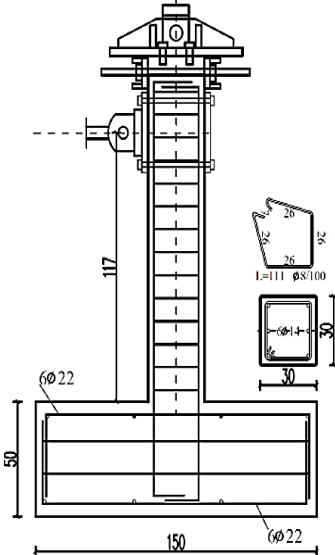

Şekil 3.1: Deney numunesinin geometrisi ve donatı detayı

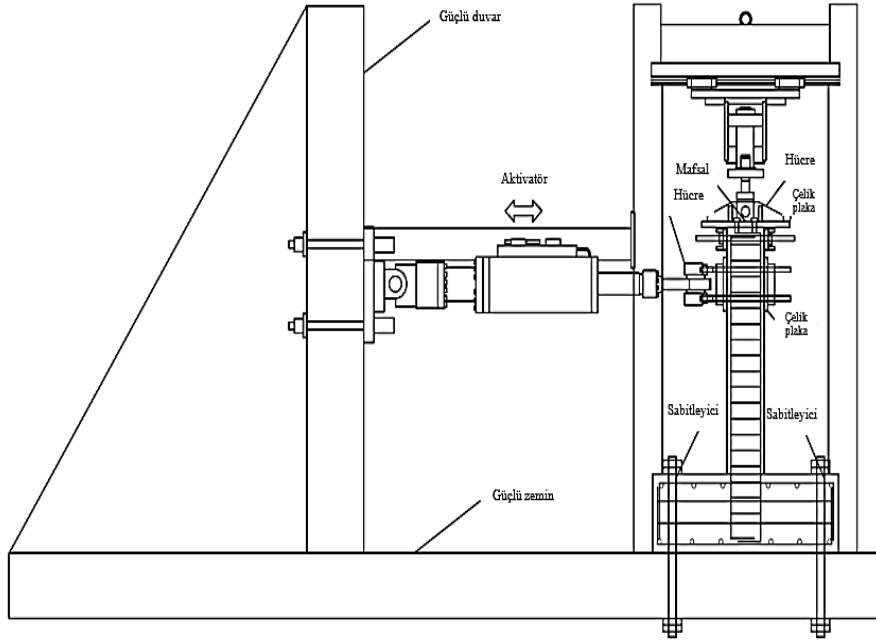

Şekil 3.2: Test düzeni

Çizelge 3.1 Deney numunelerinin genel özellikleri

Numune adı	N	Karakteristik Malzeme Dayanımları		Boyuna Donatı		Enine Donatı		Esmeye Açıklığı	Ksenel Yük
		Çap (MPa)	f _y (MPa)	det/Çap	t	ap/ralık	h		
45020b	S0	20	4	□14	.01	8/15	.005	.5	.20
35020	S0	20	4	□14	.01	8/10	.008	.5	.20
35010	S0	20	4	□14	.01	8/10	.008	.5	.10
45035	S0	20	4	□14	.01	8/10	.008	.5	.35
45020	S0	20	4	□14	.01	8/10	.008	.5	.20



45010	S	0	20	4	□14	.01	8/1 0	.008	.5	.10
45010 b	S	0	20	4	□14	.01	8/1 5	.005	.5	.10

Numune adları belirlenirken kullanılan yöntem şu şekildedir. Numune adındaki ilk 3 rakam numunedeki kesme oranının 100 katını, numune adındaki son iki rakam ise numunedeki eksenel yük düzeyinin 100 katını temsil etmektedir. S45010b kolonu için; kesme oranı 4.5, eksenel yükü 0.10 olup sondaki b harfi ise aynı kesme oranı ve eksenel yüke sahip ikinci numune olduğunu ifade etmektedir.



Şekil 3.3: Deney numunesinin yüklemesi sırasında yapılan ses ölçümü fotoğrafları

Deney esnasında betonarme kolonların 5 farklı kotundan ses dalgaları gönderilmiş olup bu ses dalgalarının geçiş hızı ve süreleri kaydedilmiştir. Daha sonra bu veriler her bir kolon için ayrı ayrı ve birlikte olmak üzere analiz edilmiş olup bu analizlere göre grafikler elde edilmiştir.

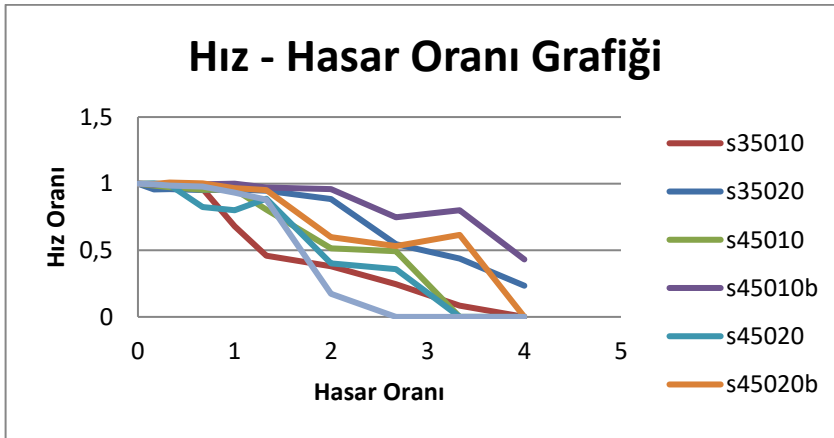

Şekil 3.4: Deneylerde kullanılan betonarme kolonlarda hasar oranı arttıkça hız oranlarındaki değişimin grafiği



Şekil 3.4'teki grafiğe göre S45020 ve S35010 kolonlarındaki hız oranı akma durumu meydana gelmeden azalmaya başlamıştır. Diğer kolonlarda hız oranında azalış akma meydana geldikten sonra gözlemlenmiştir. Kolonların çoğunda ezilmenin meydana geldiği esnada hız oranlarında düşüşler gözlenmiş olup, belirgin kabuk akma durumu meydana geldiğinde hız oranları çok düşmektedir. S45035 kolonunda hız oranlarının diğer kolonlara göre çok daha çabuk ve fazla düşmesinin sebebi bu kolona uygulanan normal kuvvet diğer kolonlara göre daha fazla olduğu için akma durumundan ezilme ve belirgin kabuk akma durumuna çok çabuk geçmesidir.

Çizelge 3.2 Hasar Limit Durumunun Görsel Gözlemle İlişkisi

Hasar Göstergesi	Hasar Sınıfı	Tanım	Testlere Dayalı Görsel Gözlem
Y	Yok	Gözle görülür bir hasar yok	Görülür çatlak yok
Ö	Önemsiz	Hasar estetik onarımdan fazlasını gerektirmez. Yapısal onarıma gerek yok	Küçük yüzey çatlamları, açığa çıkmış donatı yok.
O	Orta Dereceli	Tamir edilebilir hasar meydana geldi. Yıkılma ve yenileme olmadan tamir edilebilir hasar.	Aşırı yüzey çatlağı, Açığa çıkmış donatı, Boyuna donatılarda bükülme yok
A	Ağır	Hasar o kadar büyük ki, elemanların onarımı mümkün değildir veya büyük bir yıkım ya da değiştirme gerektirmektedir.	Boyuna donatılarda bükülme

Hasar Limit Durumu - Dayanım Grafiği

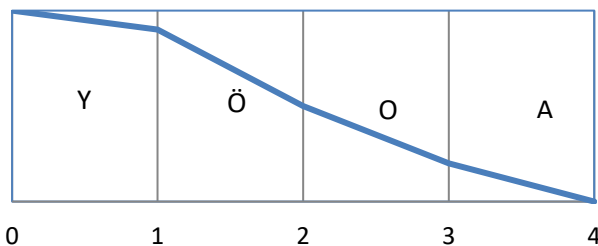



Şekil 3.5: Hasar tablosu

Şekil 3.5'te gösterilen hasar göstergelerinin temsil ettiği hasar sınıfları Çizelge 3.2'de açıklanmıştır.

- 1: Akma Durumu
- 2: Ezilme Durumu
- 3: Belirgin Kabuk Akma Durumu
- 4: Burkulma Durumundaki sınırları temsil etmektedir.

SONUÇ

Bu makale çalışmasında deprem sonrası sismik performansının tahribatsız yöntemlerle hesaplanması amaçlanmıştır. Bu amaç doğrultusunda farklı betonarme kolonlara uygulanan farklı yükler altındaki davranışlarının analizi yapılmıştır. Çalışmada, 7 farklı betonarme kolon numunesinin farklı yükler altındaki zamanla değişen performansları cihazlarla kayıt altına alınmıştır. Ultra ses cihazı ile kolonların iki ucu arasındaki ses geçiş hızları ölçülüp excel programı üzerinde grafiklendirilmiştir. Yapılan deneyler sonucu tespit edilen akma, ezilme ve belirgin ezilme durumları ile ses geçiş hızları arasındaki bağlantılar excel programında incelenmiş olup grafik haline getirilmiştir. Sınırlı sayıda deney numunesi esas alınarak yapılan karşılaştırmalardan elde edilen temel sonuçlar aşağıda kısaca özetlenmiştir.

Betonarme bir kesitte hasar sıralaması çatlak oluşumu, boyuna donatı akması, paspayı dökülmesi, beton ezilmesi ve donatı burkulması adımları ile oluşmaktadır. Kesit taşıma gücünü donatıların burkulmasının ardından tamamen kaybetmektedir. Bu sebeple deprem bölgelerinde yapılacak binalarda etriye düzenlenmesi burkulmayı önlemek açısından çok önemlidir.

Akma durumuna kadar numunelerde oluşan hasar yok denecek miktarda gözlemlenmiş olup hız oranlarında düşüşün çok az olduğu ölçülmüştür. Akma ve ezilme durumları arasında hız geçiş hızlarında düşüş gözlemlendiği için bu aralıkta kolonların artık az hasarlı hasar sınıfında oldukları gözlemlenmiştir. Ezilme ve belirgin kabuk akma durumları arasında belirgin hız düşüşleri gözlemlendiği için kolonların içerisindeki boşluk miktarlarında önemli bir artış vardır ve kolonlar artık orta dereceli hasar sınıfında oldukları gözlemlenmiştir. Belirgin kabuk akma durumundan sonra ölçülen hız değerleri çok düşük olduğu için kolonlar artık ağır hasarlı sınıfında olduğu gözlemlenmiştir.

Betonarme içindeki donatının tam olarak ne zaman ve ne kadarlık kısmının burkulacağını söyleyebilmek için daha ileri ve parametrik modelleme teknikleri geliştirilmelidir.

KAYNAKÇA

- [1] *Mau, S.T. and El-Mabsout, M., Inelastic Buckling of Reinforcing Bars, 1989, ASCE, J. Eng. Mech., 115(1): 1-17.*
- [2] *Monti, G., and Nuti, C. Nonlinear cyclic behavior of reinforcing bars including buckling. J. Struct. Eng., 1992 118(12), 3268-3284.*
- [3] *Gomes, A., and Appleton, J. Nonlinear cyclic stress-strain relationship of reinforcing bars including buckling, 1997, Eng. Struct., 19(10), 822-826.*
- [4] *Rodriguez, M., Botero, J., and Villa, J. Cyclic stress-strain behavior of reinforcing steel including effect of buckling, 1999, J. Struct. Eng., 125(6), 605-612.*
- [5] *Yalçın, C., and Saatçioğlu, M., Inelastic Analysis of Reinforced Concrete Columns, Computers and Structures, 2000, No. 8, 539-555.*
- [6] *Moyer, M., and Kowalsky, M., Influence of tension strain on buckling of reinforcement in RC bridge columns, 2001, Dept. of Civil Engineering, North Carolina State Univ., Raleigh, N.C.*
- [7] *Hose, Y. D. Seismic performance and failure behavior of plastic hinge regions in flexural bridge columns, 2001, PhD dissertation, Dept. Of Structural Engineering, Univ. of California, San Diego.*
- [8] *Bae, S., Seismic Performance of Full-Scale Reinforced Concrete Columns, 2005, Ph.D. thesis, The University of Texas at Austin.*



<http://www.turansam.org>

TURAN-SAM: TURAN Stratejik Arařtırmalar Merkezi * TURAN-CSR: TURAN Center for Strategic Researches

TURAN-SAM Uluslararası Bilimsel Hakemli Dergisi; p-ISSN: 1308-8041, e-ISSN: 1309-4033; Yıl: 2019; Ay: Eylül; Cilt: 11/YAZ, Sayı: 43

TURAN-CSR International Scientific, Peer-Reviewed and Refereed Journal; ISSN: 1308-8041, e-ISSN: 1309-4033; Year: 2019; Month: September; Volume: 11/SUMMER, Issue: 43

DOI: <http://dx.doi.org/10.15189/1308-8041>

(53)

Öğr. Gör. Emine AY YİĞİT¹; Öğr. Gör. Yusuf YİĞİT²
GASTRONOMİK ÜRÜNLER SOKAK LEZZETLERİ
GASTRONOMIC PRODUCTS STREET DELICACIES

ÖZ

Gastronomik ürünler turizm pazarlamasına katkı sunan önemli öğelerden bir tanesidir. İnsanların dışarıda geçirdikleri vakitlerin artmasıyla beraber sokak lezzetlerine olan ilgi artmıştır. Dünyada ve ülkemizde sokak lezzetlerine yönelik festivalleri düzenlenmekte bu festivaller şehirlerin turizm pazarlamasına katkıda bulunmakta turizm gelirlerini arttırıcı etkisi bulunmaktadır. Hemen hemen dünyanın her yerinde ülkelerin kendi kültürlerini yansıtan sokak lezzetleri vardır. Günümüzde sokak lezzetlerine olan ilginin artması sonucu bu lezzetler şirketler tarafından pazarlanmaktadır. Bu şirketler çeşitli konseptlerle organizasyonlar planlamaktadır. Bu sokak lezzetleri; hayvansal kaynaklı ürünler, deniz ürünleri, hamur işleri, içecekler, tatlılar, meyveler olarak gruplandırılabilir. Sokak lezzetlerini tatmak o ülkenin ve şehrin kültürünü tanımak adına yerli ve yabancı turistlere buldukları ülkeler şehirler hakkında fikir vermektedir.

Bu derleme çalışmasında sokak lezzetleri gastronomik ürün olarak ele alınacaktır.

Anahtar Kelimeler: Sokak, Lezzet, sokak lezzetleri, gastronomik ürün.

ABSTRACT

Gastronomic products are one of the important elements that contribute to tourism marketing. With the increase in the time people spend outside, the interest in street tastes has increased. Festivals for street delicacies are organized in the world and in our country, these festivals contribute to the tourism marketing of cities and have an increasing effect on tourism revenues. Almost all over the world, there are street delicacies that reflect the cultures of the countries. Today, as a result of increasing interest in street flavors, these flavors are marketed by companies. These companies plan organizations with various concepts. These street delicacies can be grouped as products of animal origin, seafood, pastries, drinks, desserts and fruits. Tasting of street delicacies give local and foreign tourists an idea about cities in order to get to know the culture of that country and the city.

In this review, street delicacies will be treated as gastronomic products.

Keywords: Street, Flavor, Street Flavors, Gastronomic Product.



1.GİRİŞ

Sokak lezzetleri; “Seyyar satıcılarca özellikle sokakta veya benzer halka açık bölgelerde satılan hazırlanan gıdalar ve içecekler” olarak tanımlanmaktadır (www.fao.org). Turistlerin yöresel yiyeceklere ulaşmadaki en kolay yol doğrudan yerel halkın satışa yatığı sokakların çeşitli yerlerinde satılan yiyeceklerdir. Saymakla bitmeyecek çeşide sahip olan sokak yiyecekleri genelde geleneksel yerel kültürü yansıtmaktadır (Njaya, 2014). Bugün gelişmekte ülkelerdeki kent nüfusunun artması tüketicilerin büyüyen şehirlerde hareket özgürlüğünün azalmasına sebep olmuş, şehirlerde yaşayan insanların yemek ihtiyacını karşılamak için sınırlı zamanının olması, çalışan nüfus için uygun fiyatlı yiyecek içecek imkanı sunan kurumların varlığının az olması gibi nedenlerden dolayı dışarıda yemek tüketme alışkanlığı oldukça artmıştır. Dolayısıyla sokak gıda ticareti ,gelişmekte olan ülkelerde en hızlı büyüyen iş kollarından birisi haline gelmiştir. İşgücüne katılan ve yaşadığı yerden uzakta çalışan insanların sayısı arttıkça sokak yemekleri ulaşılabilir gıda kaynağı olarak tercih edilmektedir. Sokak lezzetleri dünyada geçmişten günümüze her yerde varlığını sürdürmüştür. Sosyal, ekonomik, teknolojik, kültürel ve sanatsal gelişmelerle beraber ulusal kimliğin oluşmasında önemli rol oynayan sokak lezzetleri, ülkelerde yaygın olarak tüketilmekle birlikte yerel mutfak kültürlerinin de bir parçasını oluşturmaktadır. Sokak yemekleri, bütün dünyada gastronomi ve turizme yönelik gelişmelere katkı sağlamaktadır. Günümüzde turistler, ziyaret ettikleri bölgenin yerel lezzetlerini tatmak ve bazen de sadece o bölgenin yeme-içme kültürünü deneyimlemek istedikleri için bu bölgeleri ziyaret etmektedirler. Sokak lezzetleri turistlere bölge kültürünün bir parçası olabilme imkanı sağladığı için turizmin çeşitliliği ve geliştirilmesinde her geçen gün daha fazla ön plana çıkmakta ve önemi gittikçe artmaktadır (Akdağ vd., 2018).

Tablo 1 Ülkelere Göre Sokak Lezzetleri

Ülke	Lezzet
Arjantin	Empanada'lar (genellikle baharatlı içi doldurulmuş hamurlar
Ermenistan	Lavaşlara (pide) sarılan kebablar
Bangladeş	Sinpara
Endonezya	Nasicampur
Bolivya	Saltenas
Bosna Hersek	Çevapi,
Kamboçya	NumBanhChoc), Angkor
Şili	HhotDog
Çin	Qingdao,
Ekvator	Ceciche.
Mısır	Şeker kamışı suyu
El salvador	Juayua,
Etiyopya	Geleneksel Kahve
Gürcistan	Gürcü kahvaltısı
Yunanistan	Bugasta
Guatemala	Chuchito
Almanya	Biftek veya dana yapraklarının yanı sıra, sıkıştırılmış tavuk eti, közlenmiş sebzeler, patates püresi,
Haiti	Izgara kuzu dili, domuz, diğer etler ve patates vb. mayimoulenkole ak legim
Honduras	Fasulye doldurulmuş pupusa, fasulye ve yumurtalı baleadas
Macaristan	Sarımsaklı langos



Hindistan	Alootikki
İran	Buharda piřirilmiř baharatlı bakla
Japonya	Ahtapot topları,aonori,toz deniz yosunu,hanakatsuo
Ürdün	Künefe
Kırgızistan	Buharda piřmiř mantılar
Malezya	Petai,Georgetown,Penang
Vietnam	Chaca balık ve sebzeli noodle
Özbekistan	Plov
Uganda	Kikomando
Tayland	Körili Karides
Güney Afrika	Bunnychow
Singapur	Hainanese
Peru	Ceviche (Deniz mahsülleri tabağı)
Paraguay	Terere
Nepal	Momo
Meksika	Bazenasiento
Türkiye	Midye Dolması,TavuklunPilav,Börek, Balık ekmek, simit, döner, kokoreç, kebab

Kaynak <http://seyahat.mynet.com/dunyanin-40-ulkesindeki-en-iyi-sokak-yemekleri-1183221>

Eriřim Tarihi:01.09.2019.

2.GASTRONOMİ TURİZMİ SOKAK LEZZETLERİ

Günümüzde turizm sektöründe řehrin imajı ziyaretçiler açısından önemli bir rol oynamaktadır.Eğer bir řehir zayıf veya olumlu olumsuz bir imaja sahipse turistler bu řehri ziyaret etmek istemeyecektir.Günümüzde birçok kiři yařadığı yerden ayrılarak turistik seyahatini hiç bilmediği ya da merak ettiği bir řehirde geçirmek istemektedir (Limburg, 1998).Bu sebeple ülkeler açısından řehrin pazardaki bir ürün gibi pazarlanmasının ve rekabet edilebilirliğinin daha fazla dikkat çeken ve önem verilmesi gereken bir unsur olduđu görülür (Paddison, 1993). Gastronomi turizmi, Türkiye’de de birçok destinasyon açısından önem taşımaktadır.Dünyanın en zengin mutfakları arasında yer alan Türk Mutfağı, doğru bir konumlandırma ve yaratılacak çekici bir imajla, destinasyonların markalařmasına büyük katkılar sağlayacaktır (Güzel,2009). Dünya Turizm Örgütü (UNWTO) yayımladığı ‘Yemek Turizmi Küresel Raporu’na göre, destinasyonların turizm gelirlerine oranı incelendiğinde;gastronominin payının yaklaşık % 30 olduđu tahmin edilmekte ve dünya turizm hareketine katılanların yüzde 88.2’si ‘destinasyon seçerken yeme ve içmenin çok önemli’ olduđunu söylediği belirtilmektedir (UNWTO, 2012). Türkiye kendine özgü, mevsimler ile birlikte zenginleşen ve değıřen sokak yiyecekleri ve kültürüne sahiptir. Balık ekmek, simit, döner, kokoreç, kebab, midye vb. bir çırpıda sayılabilecek Türk sokak lezzetlerinden bir kaçıdır. Türk Sokak yiyecekleri kültüründeki bu zenginlik, bölgeler arasındaki lezzet farklılıklarından da kaynaklanmaktadır. Nerede ise her bölgenin kendine özgü sokak yiyecekleri bulunmaktadır. Adana ve çevresi kendine has yemek kültürü ve zengin sokak lezzetleri ile Türkiye’nin gastronomi turizmi potansiyeline sahip bölgelerinden biridir. Bölge, Türkiye Turizm Stratejisi (2023) ve Eylem Planı 2007-2013’te belirtilen Tarsus’tan başlayıp Mardin’de son bulan ‘Dođu Akdeniz ve Güneydođu İnanç ve Gastronomi Turizmi Aksı’ içerisinde bulunmaktadır (Kültür ve Turizm Bakanlığı, 2007).

3.SOSYOLOJİK AÇIDAN SOKAK LEZZETLERİ

Literatürde dışarıda yemek yeme olgusu, “eatingout” farklı bakış açılarıyla, sosyoloji, turizm işletmeciliği, pazarlama, tarım ekonomisi, ev ekonomisi, beslenme ve diyetetik gibi bilim alanlarında



incelenen disiplinler arası bir çalışma alanı haline gelmiştir (Bhutani, vd., 2018; Mendez ve Espejo, 2017). Sokak yiyecekleri genel de ayak üstü ve informal ortamlarda tüketilmekte; kapalı ortamda ve masada oturarak yiyecek tüketilen yerlere göre kişiler arası iletişim ve sosyal paylaşımına daha fazla olanak sağlamaktadır. Sokak lezzetlerinin bu şekilde tüketilmesi turistlere, bölgeye ait yerel lezzetleri ve yemek kültürünü tanıma imkânının yanında, bölge insanı ile iletişime geçme, bölge kültürünü gözlemleme, yaşama ve bir anlamda bölge kültürünün bir parçası olma imkânını da sağlayabilmektedir. Bu nedenle sokak yiyecekleri bir bölgede turizmin çeşitlendirilmesinde ve geliştirilmesinde yeni bir enstrüman olarak her geçen gün daha fazla ön plana çıkmakta, önemi daha fazla artmaktadır (Choi, Lee ve Ok, 2013).

Yemek sosyolojisi şemsiye bir kavram olarak değerlendirilen gıda çalışmalarının altında, spesifik olarak gıda ve beslenme sosyolojisi disiplininin bir parçası olarak görülmektedir. Beslenmek ve yemek yeme birbirine benzeyen edimler gibi görünse de aslında aralarında bir nüans olarak görmek gerekir. Beslenme, besin alımı zorunlu ve vazgeçilmez bir fizyolojik bir gereksinim olarak kabul edilirken, yemek yeme fizyolojik ihtiyaçların ötesine geçer (Beardsworth ve Keil). Zira yemek yeme, fizyolojik olduğu kadar, psikolojik, ekolojik, ekonomik, siyasi, toplumsal ve kültürel süreçlerin kesişme noktası olarak düşünülebilir (Beardsworth ve Keil, 2011). Varsayım olarak, tüketicilerin dışarıda yemek yeme davranışlarının birinci aşamasında dışarıda yemek yemeye karar verdikleri ileri sürülebilir. Dışarıda yemek yemeye karar verme ise tüketicilerin dışarıda yemek yeme amaçları ile ilgilidir. Aslında tüketicileri dışarıda yemek yemeye yönlendiren çok sayıda amaç söz konusudur. Bunlardan bazıları; zamandan tasarruf sağlamak, ekonomik olması, yeni insanlarla tanışma şansı, aile ve arkadaşlarla birlikte olma, eğlenme, mutluluk, ruh halinde iyileşme, kolaylık sağlama, açlığı giderme durumu, statü, prestij, yenilik arayışı ve evde yemek hazırlamaktan kaçınma bu amaçların başında gelmektedir (Pavesic 1989; Warde ve Martens 2000; Pedraja ve Yagüe 2001; Park 2004; Narine ve Badrie 2007).

İnsanlar, binlerce yıldan beri sokakta satılan ve genellikle ayaküstü tüketilen yiyecek ve içeceklerle ilgili duymakta ve fırsat buldukça bu lezzetleri tatmaktadırlar. Bilişim dünyası etkisinde hızlı bir hayat süren günümüz insanı, bu hızlılığın getirdiği yoğunlukla evde yemek hazırlayıp tüketme yerine, hazır yiyecek ve içecek tüketimine yönelmiştir. Yiyecek ve içecek kültürü anlamında büyük bir değişim yaşayan insanlar, evde uzun süreler alan geleneksel yiyecek içecekler yerine hazır gıdalar ve sokakta satılan yiyeceklerle yönelmektedirler. Sokak lezzetleri çoğu zaman insanların kafasında sağlıklı olup olmadıklarıyla alakalı birçok soru işareti içerirse de çoğu insan tatarından her gün satın alınıp tüketilmektedir. Sokak lezzetleri olarak tanımladığımız bu yiyecek ve içecekler, sadece insanların hayati ihtiyaçlarından birini karşılama yanında insanların sosyalleşmelerine de büyük katkı sağlamaktadır. Birçok sokak satıcısının sahip olduğu müşteri kitlesi hemen hemen her gün sokağın bir bölgesinde toplanmakta ve yemek yiyip birbirleriyle sohbet etmektedirler. Turizm açısından sokak lezzetleri, bölgeyi ziyaret eden turistlere değişik bir gastronomik tecrübe yaşama yanında, gezeceği bölge hakkında yerel halktan bilgi toplama, halkla iletişim kurma ve bir anlamda bölge kültürünün bir parçası olma açısından da önemli olanaklar sağlamaktadır. Ziyaret edilen bölgenin sahip olduğu kendine has sokak yiyecekleri kültürünün, gastronomi turizminin geliştirilmesinde bir unsur olarak kullanılması, bölge kaynaklarının sürdürülebilirliği ve ekonomik kazanımlar açısından önem taşımaktadır. Ancak çoğu zaman kayıt dışı olması ve modernleşmeyi engelleyici olarak görülmesi nedeniyle bu lezzetlere hem literatürde hem de sektörel planlama ve uygulamalarda gereken ilgi ve önemin verilmediği görülmektedir. Literatüre bakıldığında sokak yiyecekleri konusunda çalışmaların olmasına rağmen, bunların çoğunun yabancı yazında olduğu görülmektedir. Şu ana kadar yapılmış çalışmaların çoğunda, sokak yiyeceklerinin gıda güvenliği, hijyeni ve ekonomik etkileri konusunda olduğu görülmektedir (Ballı, 2016).

4.GIDA GÜVENLİĞİ SOKAK LEZZETLERİ

Uluslararası kabul görmüş gıda sağlığı, üretimi, muhafazası ve satışı koşullarına göre belli bir standardizasyonu olmayan, sabit bir fiziki ortamın, yeterli üretim ve muhafaza donanımlarının bulunmadığı, bireysel iştiraklerin ve maddi imkânsızlıkların artması sonucu, satıcılarının daha çok tek ürün üzerine yoğunlaştığı gıdalar, açıkta satılan gıdalar olarak tanımlanabilir (Sert ve Kapusuz, 2010). Robertson ve diğerlerine göre ; Avrupa Bölgesi'nde nüfusun belli bir bölümü tüm dünyadan transfer edilen yiyeceklerle



dolu mağazalardan satın alma gücüne sahipken diğer bir nüfus kesimi de bu erişimden yoksun, dahası tek öğünle geçiştirmek, hatta hiç yemek yemeden günlerce geçirmek durumunda kalmaktadır. Yoksulların tedarik ettikleri gıdalar güvenilir olmadığı gibi, temel besinler yönünden de eksiktir (Robertson vd., 2009). Yapılan bir araştırmaya göre, tüketicilerin sokak yiyeceklerinden algıladıkları riskli konular ve tarımsal uygulamalar ile ilgili durumlar; çiğ yiyeceklerin ve malzemelerin kaynak kalitesi ile ilgili durumlar; gıda hazırlama, kullanım ve satış ile ilgili durumları, satış çevresi ile ilgili durumlar; hijyen uygulamaları, satıcıların gıda güvenliği uygulamalarına ilişkin bilgi ve tutumları ve tüketicilerin sokak yemeklerinin tehlikelerine karşı tutumlarına ilişkin durumlar olarak belirtilmiştir. Sokak lezzetlerinin en çok eleştiri aldığı ve sağlık için bir tehdit olarak görüldüğü alanlar, üretildiği ve satıldığı yerlerin kirlenmeye açık olması, satıcıların yiyecek hazırlanma ve saklanma sırasındaki hijyeni, tutum ve uygulamalarının yetersizliğidir (Ceyhun-Sezgin ve Şanlıer, 2016). Chile’de yapılan bir araştırmaya göre, özellikle derin yağda kızartılan sokak yemeklerinin sağlık açısından oldukça zararlı olduğu sonucu ortaya çıkmıştır. Derin yağda kızartılmış yiyeceklerin dünyadaki en popüler ve uzun zamandır devam eden mutfak tekniklerinden biri olduğu, yaygın olarak satıldığı belirtilmiştir. Çalışmada ankete katılanların % 90 öğrenci olduğu kızarmış yiyeceklere olan eğilimlerin fazla olduğu genelde öğrencilerin kahvaltı öğünü atladıkları ortaya çıkmıştır.

5.SOKAK LEZZETLERİNİ TERCİH NEDENLERİ

Tüketicilerin satın alma nedenlerini bütüncül bir yaklaşımla analiz etmek amacıyla farklı modeller geliştirilmiştir. Yaygın olarak tartışılan genel tüketici davranışı modeline göre, tüketici davranışlarını etkileyen başlıca faktörler: psikolojik faktörler, sosyo-kültürel faktörler, demografik faktörler, durumsal etkiler ve işletmelerin pazarlama çabaları olarak özetlenebilir (Odabaşı ve Barış, 2014). Sokak yemekleri, tüketicilere diğer yemeklere nazaran daha ucuz ve çeşitli lezzetler sundukları için ülkelerde tüketimleri gittikçe artmaktadır. Bunun yanında sokak ekonomisi gıda turizminde de ilgi toplamasından dolayı ülke ekonomisini desteklemektedir. Öte yandan işsiz nüfusun geçim kaynağı olarak bu işi yapanların sayısı hızla artmaktadır (Flores ve Ark, 2018). Sokak lezzetleri gelecek yıllarda iş kaynağı olacak gibi görünmektedir. Sokak gıdaları, ülkelerin çoğunda ekonomik olarak yetersiz halkın beslenmesinin ayrılmaz bir parçasını oluşturmakta bu gıdaların çoğunluğu ucuz ve hazır gıdalardan oluşmaktadır. Tüm gelir grupları arasında düzenli olarak tüketilse de özellikle çocuklar ve düşük gelir grubundakiler tarafından daha çok tüketildiği belirtilmektedir. Ayrıca sokak gıdalarının içeriklerinin farklı olmasıyla beraber işleniş biçimleri de oldukça değişkendir ve nispeten heterojen ve düzenlenmemiş koşullarda yani "sokakta" sağlıksız koşullarda hazırlanmaktadır (Draper, 1996). Tüketiciler için sokak yiyeceklerini tüketmedeki en önemli sebep fiyatların uygun olmasıdır. Bunun dışında rahatlama ve eğlenme amaçlı tüketim yaptıkları yerler olarak da belirtilmektedir (Khongton, Karim, Othman ve Bolong, 2014). Sokak lezzetlerinin ucuz gıda olması önemli tercih nedenlerinden bir tanesidir. Bir kişi ya da hane halkının hayatını sürdürebilmesi için tüketmesi gereken temel gıda maddelerinden oluşan gıda sepetinin maliyeti gıda yoksulluğu ya da açlık sınırı olarak kabul edilmektedir (Şenkal, 2005). Hane halkının toplam tüketim harcamasının bu sınırın altında olması durumuna gıda yoksulluğu adı verilmektedir. TÜİK, gıda yoksulluğunun temelini teşkil eden gıda sepetinin belirlenmesinde 2002 Hane halkı Bütçe Anketi verilerini kullanmaktadır. Hane halkı gıda harcamasına göre en önemli paya sahip 80 madde gıda sepeti olarak tespit edilmiştir. Bir kişinin günlük asgari 2100 kalori almasını sağlayacak miktarlar, bu 80 maddeden oluşturulmuştur. Bu sepetin maliyeti gıda yoksulluk sınırı olarak alınmıştır (tuik.gov.tr). Yoksulluk tartışmaları açısından bireylerin temel gıda maddelerine ulaşamamaları varoluşsal bir soruna neden olmaktadır. Kişileri sokak lezzetlerine yönelten sebeplerden bir tanesi de yoksulluktur. Yoksulluk sınırında yaşayan bireylerin gıda harcamaları düşüktür.

SONUÇ ve ÖNERİLER

Dünyada ve ülkemizde sokak lezzetlerine olan ilgi gittikçe artmaktadır. Sokak lezzetleri maliyeti düşük ve ucuza satıldığı için daha çok gelişmekte olan ülkelerde tercih edilmektedir. Sokak lezzetleri bir yöreyi tanımak için iletişim aracı olarak kabul edilebilir. Kimi insanlar için sokak lezzetleri sosyalleşmeyi sağlamaktadır. Ülkemizde sokak lezzetlerine yönelik festivaller düzenlenmektedir. Sokak lezzetlerinin



hazırlığı çoğu zaman sokakta yapıldığı için hijyen açısından uygun değildir.Yapılan araştırmalarda sokak lezzetlerinin denetimden uzak olduğu görülmüştür.Sokak lezzetleri denetimli hale getirilebilir.Bu ürünleri satanlara eğitimler verilebilir.

KAYNAKÇA

1. Akdağ, G., Demir, Ş., Sormaz, Ü. ve Özata, E. (2018). ‘Sokaka Lezzetlerinin Gastronomik Değeri: İstanbul Sokak Lezzetleri’, Güncel Turizm Araştırmaları Dergisi, 2 (1): 589-601.
2. Ballı, E. (2016). Gastronomi Turizmi Açısından Adana Sokak Lezzetleri, Journal of Tourism and Gastronomy Studies 4/ Special Issue 1 (2016) 3-17, s:5.
3. Beardsworth, A., Keil, T. (2011). Yemek Sosyolojisi, (Çev. Abdülbaki Dede) Ankara: Phoenix Yayınevi.
4. Bhutani S., Schoeller D. A., Walsh M.C. ve McWilliams C. (2018). “Frequency of Eating Out at Both Fast-Food and Sit-Down Restaurants Was Associated With High Body Mass Index in Non-Large Metropolitan Communities in Midwest”, American Journal of Health Promotion, Cilt:2, Sayı:1, 75-83.
5. Ceyhun Sezgin, Şanlıer, A.N. (2016). Street Food Consumption in Terms of the Food Safety and Health. Journal of Human Sciences, 13(3);(4072-4083)
6. Choi J., Lee A. ve Ok C. (2013). The Effects Of Consumers Perceived Risk And Benefit On Attitude And Behavioral Intention: A Study Of Street Food. Journal of Travel & Tourism Marketing, 30, 222–237.
7. Draper, A. (1996). Street Foods In Developing Countries: The Potential For Micronutrient Fortification. Doctoral Dissertation. London School Of Hygiene and Tropical Medicine
8. F. M. A. Rehab and A. M. E. Anany, “Physicochemical studies on sunflower oil blended with cold pressed tiger nut oil during the deep frying process,” Grasas y Aceites, vol. 63, no. 4, pp. 455– 465, 2012.
9. Güzel, G. (2009). ‘Gastronomi ve İnovasyon’, İz Atılım Üniversitesi Dergisi, Sayı:8, 28-29.
10. Khongtong, J., Ab Karim, S., Othman, M., Bolong, J. (2014). Consumption pattern and consumers’ opinion toward Street food in Nakhon Si Thammarat province, Thailand International Food Research Journal, 21 (1): 125-130.
11. Limburg, B.V. (1998), “City Marketing: A Multi-Attribute Approach”, Tourism Management, vol:19, no:5, pp:475-479
12. Njaya, T. (2014). Operations Of Street Food Vendors And Their Impact On Sustainable Urban Life In High Density Suburbs Of Harare, In Zimbabwe. Asian Journal of Economic Modelling, 2(1): 18-31.
13. Odabaşı, Y. ve Barış, G. (2014). Tüketici Davranışı (5. b.). İstanbul: Mediacat.
14. Paddison, R. (1993), “City Marketing, Image Reconstruction And Urban Regeneration”, Urban Studies, vol:30, no:2, pp:339-350
15. Robertson, A., Brunner, E., Sheilam, A. (2009). Gıda politik bir meseledir. Sağlıkın Sosyal Belirleyicileri içinde, Ed. Michael Marmot ve Richard G. Wilkinson, İstanbul: İncev Yayınları.
16. Sert, S., Kapusuz, F. (2010). Açıkta Satılan Gıdalar: Öğrencilerin Görüşleri ve Tercih Etme Nedenleri Üzerine Bir Araştırma, Gıda Teknolojileri Elektronik Dergisi, Cilt: 5, No:3, 2010 (25-35), s:26,
17. Şenkal, Abdülkadir (2005). Küreselleşme Sürecinde Sosyal Politika, İstanbul: Alfa Yayınları.

İnternet Kaynakları

1. http://seyahat.mynet.com/dunyanin-40-ulkesindeki-en-iyi-sokak-yemekleri-1183221 Erişim Tarihi:01.09.2019
2. www.fao.org. Erişim Tarihi:02.09.2019
3. Tuik.gov.tr. Erişim Tarihi:03.08.2019



<http://www.turansam.org>

TURAN-SAM: TURAN Stratejik Arařtırmalar Merkezi * TURAN-CSR: TURAN Center for Strategic Researches

TURAN-SAM Uluslararası Bilimsel Hakemli Dergisi; p-ISSN: 1308-8041, e-ISSN: 1309-4033; Yıl: 2019; Ay: Eylül; Cilt: 11/YAZ, Sayı: 43

TURAN-CSR International Scientific, Peer-Reviewed and Refereed Journal; ISSN: 1308-8041, e-ISSN: 1309-4033; Year: 2019; Month: September; Volume: 11/SUMMER, Issue: 43

DOI: <http://dx.doi.org/10.15189/1308-8041>

(54)

Öğr. Gör. Yusuf YİĞİT¹; Öğr. Gör. Emine AY YİĞİT²

KİRSEHİR MUTFAĞI YÖRESEL YEMEKLERİ

KIRSEHIR CUISINE LOCAL FOOD

ÖZ

Türk mutfağı, Türkiye toprakları içerisinde yaşayan, kökleri Osmanlı, Selçuklu, Orta Asya ya kadar uzanan birikimle ortaya çıkan bir mutfaktır. Geçmişten günümüze çok kültürlü yapısı Türk mutfağının gelişmesine büyük katkı sağlamıştır. Ülkemizdeki her yörenin kendine has mutfak kültürü, pişirme araç gereçleri ve yöntemleri bulunur. Yörede yetişen yöresel ürünler İklimi, yaşam tarzı, ve kültürü bölgede oluşan yöresel yemeklerde büyük etki göstermiştir. Yöresel mutfaklar buldukları yörenin tanıtımında önemli bir yere sahiptir. Kuşaktan kuşağa aktarılan kültürel mirasımız olan yöresel yemeklerimiz ve orijinal pişirme yöntemleri kaybolma tehlikesiyle karşı karşıyadır.

Bu çalışmada Kırşehir yöresel mutfağı yöresel yemekler açısından incelenmiştir.

Anahtar Kelimeler: Kırşehir, yöresel, lezzet.

ABSTRACT

Turkish kitchen, living within the territory of Turkey, roots Ottoman, Selçuklu, and emerged with a kitchen or extending accumulate Ortasya. Its multicultural structure has contributed greatly to the development of Turkish cuisine from past to present. Each region in our country has its own cuisine, cooking tools and methods. Local products grown in the region, climate, lifestyle, culture in the region has shown great influence in the local food. Regional kitchens have an important place in the promotion of the region. Our cultural heritage transferred from generation to generation is in danger of disappearing with our local dishes and original cooking methods.

In this study, Kırşehir regional cuisine was examined in terms of regional dishes.

Keywords: Kırşehir, regional, flavor.



GİRİŞ

Türk Mutfak kültürü içinde Selçuklular yemek çeşitleri, yemek pişirme ve muhafaza teknikleri ile kendilerine has bir mutfak kültürü oluşturmuşlardır. Selçuklularda kuşluk ve akşam (zevale) yemeği olarak isimlendirilen verilen iki öğün bulunmaktadır. Kuşluk, sabahla öğlen arasında yapılmaktadır. Tok tutan yemekler tercih edilmektedir. Akşam yemeğinde çeşit fazladır ve hava kararmadan yenmektedir. Selçuklular döneminde et, un ve yağ kullanımı yemek alışkanlığının temel gıda maddeleridir. Kuzu, erkeç, keçi, at ve tavuk en çok eti yemede tercih edilen hayvanlardır. Bunlara kuşlar ve balıklar ilave eklenebilir. Kesilen hayvanın sakatatının çok tüketildiği Selçuklularda, sebze yemekleri pek tercih edilmemiştir. İslamiyet'in kabulü, Türk Mutfak kültüründe yemek konusunda pek çok uygulama ve gelenekler yaratmıştır (Tezcan,1997:141).Türkiye'de bölgeler arasında farklı çeşitte yemek türlerine rastlamak mümkündür. Her bölgenin kendine özgü pişirme teknikleri ve beslenme kültürü bulunmaktadır (Maviş, 2003:58). Osmanlı İmparatorluğu'nun gelişmesi, Türk mutfak kültürüne de yansımıştır. 15.yy'da yemekler çeşit olarak az ve sade; 16.yy.'da ise en görkemli yıllarını yaşamıştır. 17. ve 18. yy.'da da bu görkemli dönem devam etmiş, ancak 19.yy.'da Osmanlı İmparatorluğu'nun ekonomik olarak zayıflama sürecine girmesi Türk mutfak kültürünü de etkilemiştir.

Türk mutfak kültürünün Osmanlı İmparatorluğu döneminde gelişmesinin diğer bir nedeni de, Osmanlı İmparatorluğu'nun çok geniş bir coğrafi alana hâkim olması ve bunun sonucunda çok farklı kültürlerle tanışması ve etkileşim içinde olmasıdır(Tuncel, 2000:50). Sonraki dönemlerinde ise; 'Osmanlı Mutfak Kültürü,' sarayda yenilikçi düşünceler gelişmiş, sarayın zenginlik ve ihtişamı, geniş bir coğrafi alandaki farklı kültürlerin etkisi, padişah ve erkânının beğenisini kazanmak amacıyla, aşçıların birbirleriyle yarışması gibi bazı faktörlerin etkisiyle, bu güne kadar gelebilen zengin bir mutfak kültürünün oluşmasına katkı sağlamıştır(Ciğirim, 2001:56). Yöresel yemekler, bölgede yaşayan insanların uzun yıllar birlikte yaşamaları sonucu, gelenek haline getirdiği, bu gelenek ve görenekler doğrultusunda uygun pişirme teknikleri ile servis edilen yiyecek ve içeceklerdir. Özel günlerde daha fazla tüketilen, genellikle bir olay sonucunda kültüre yerleşmiş ve halk tarafından diğer yemeklerden daha değerli görülen fazlaca yapılan yemeklerdir. Destinasyonlar için yemek kültürlerinin var olması o bölgenin yerel mutfağının korunmasına da yardımcı (Kızılırmak vd., 2014: 77).

Ahilik kültürü,Kırşehir kültürünün temelini oluşturmaktadır.Türklerin Anadolu'yu vatanlaştırmasında, yerleşik hayata ve aşiret hayatından millet hayatına geçişlerinde; şehir hayatına intibaklarında, iş ve aş sahibi, üretici, eğitilmiş insan olmalarında, meslek edinimlerinde, İslâmi bir hayat nizamı oluşturmalarında; edebi, mimari, zirai, iktisadi, sosyal güvenlik ve eğitim sistemlerini meydana getirmelerinde şüphesiz ki ahiliğin büyük etkisi büyüktür.Ahilik Selçuklu ve Osmanlı iktisadi sisteminin özünü oluşturmuştur.Bu iktisadi anlayışın temelinde çalışmak, üretmek, kalite, emeğe saygı, dayanışma, helâl kazanç, helâl lokma, yardımlaşma, israftan kaçınma benzeri islâmi kurallar vardır. Ahiler bu alanda da inançlarını hayata geçirmişlerdir.Ahiler ihtiyaçlarından fazlasını ihtiyacı olana dağıtmışlardır.Onlar kârda değil, hayırda yarışmışlardır(http://kirsehir.gov.tr/ahilik-kulturu).

KIRŞEHİR MUTFAĞINDAN ÖRNEKLER

Besmeç (Bulgur Köftesi)



Resim. 1.

Malzemeler

- 200 gr yağsız kıyma,
- 2 su bardağı köftelik bulgur,



- 2 adet soğan (rendelenmiş),
- 2 yemek kaşığı salça,
- 3-4 diş sarımsak (rendelenmiş),
- Baharat (kırmızı pul biber, karabiber),
- 1 tutam maydanoz (ince kıyılmış),
- Tuz.

Yapılışı:

Listede verilen bütün malzemeler uygun olan yoğurma kabına konulup karıştırılır. Üzerine yavaş yavaş köftelik bulguru ilave edilip yoğurmaya devam edilir. (bulgur kıymanın suyunu çekene kadar yoğurulur) Sonra maydanozu ilave edilip ve tekrar yoğurulur. Kıymalı bulgurlu harçtan ceviz büyüklüğünde parçalar koparılıp yuvarlak şekil verilip önceden sıvı yağ ile ısıtılmış tavada kızartılır. Servis tabağına alınıp servis yapılır (<https://www.yemektarifleri-sitesi.com/besmec-bulgur-koftesi-tarifi>)

Tandırda Çömlek Paça



Resim. 2.

MalzemelerALZEMELER:

- 4 adet kuzu paçası (temizlenmiş, tütsülenmiş)
- 1 kuzu kellesi (temizlenmiş, tütsülenmiş, 3-4 parçaya ayrılmış)
- 4 diş sarımsak
- 1 limon
- Tuz
- Kenarına sıvamak için ekmek hamuru

Yapılışı:

Kuzu kellesi ve ayaklarını bol sudan geçirerek iyice yıkanır. Kapaklı bir çömleğe (güvece) yerleştirilir. Üzerine 13 su bardağı su, tuz ve soyulmuş diş diş sarımsakları ilave edilir. Çömleğin kapağını kapatılır. Kenarlarını hava almayacak şekilde hamurla sıvanır. Közlü bir tandırın içine konularak yaklaşık 3-4 saat pişirilir. Kelle ve paçanın kemiklerini ayırılır. Tekrar haşlama suyuna ilave edilir. Üzerine limon sıkarak servis yapılır

(<https://memleketyemekleri.com/yazilar/tandirda-comlek-paca-tarifi-nasil-yapilir-detay-253>).

Çullama



Resim.

3.

Malzemeler

2 adet tavuk budu veya 1 adet tavuk göğsü veya 250 gr kırmızı et



<http://www.turansam.org>

TURAN-SAM: TURAN Stratejik Araştırmalar Merkezi * TURAN-CSR: TURAN Center for Strategic Researches

TURAN-SAM Uluslararası Bilimsel Hakemli Dergisi; p-ISSN: 1308-8041, e-ISSN: 1309-4033; Yıl: 2019; Ay: Eylül; Cilt: 11/YAZ, Sayı: 43

TURAN-CSR International Scientific, Peer-Reviewed and Refereed Journal; ISSN: 1308-8041, e-ISSN: 1309-4033; Year: 2019; Month: September; Volume: 11/SUMMER, Issue: 43

DOI: <http://dx.doi.org/10.15189/1308-8041>

4 yemek kaşığı sıvı yağ
4 bardak tavuk suyu veya et suyu
2 su bardağı un
Üzeri için:
Tereyağı, Pul biber

Yapılışı:

Yağsız küçük küçük doğranmış etler (tavuk etide olabilir) suda haşlanır. Etin suyu ayrılır. Un ile et suyu bir kaptan çırpılır, tuz atılır. Bulamaç haline gelir. Tencerede haşlanmış et parçaları katılarak sürekli karıştırmak suretiyle pişirilir. Muhallebi kıvamından biraz daha sulu hale gelince ateşten indirilir. Tavada biber ve tereyağ yakılır. Bulamacın üzerine dökülür ve servis yapılır(<https://www.neyemekyapsak.com/2017/07/20/kirsehir-cullama-tarifi/>).

Madımak



Resim. 4.

Malzemeler

- Yarım kg madımak
- 1 yemek kaşığı domates salçası
- 2 adet kuru soğan
- Yarım çay bardağı bulgur
- 2-3 diş sarımsak
- Tuz, pul biber
- Üzeri için; yoğurt

Yapılışı:

Madımlar yıkandıktan sonra içine salçası ve yağı ilave edilerek biraz kavrulur. Daha sonra suyu konur ve suyun biraz çekilmesine yakın bulgur atılır. Bulgur pişince indirilir ve servis yapılır(<https://www.nefis yemek tarifleri.com/madimak-tarifi/>).

Yoğurt (Ayran) Çorbası



Resim. 5.

Malzemeler

- 1 çay bardağı yarma (aşurelik buğday)
- 1 fincan (kahve) yeşil mercimek,
- 1 fincan nohut, 500 gr, süzme yoğurt,



http://www.turansam.org

TURAN-SAM: TURAN Stratejik Arařtırmalar Merkezi * TURAN-CSR: TURAN Center for Strategic Researches

TURAN-SAM Uluslararası Bilimsel Hakemli Dergisi; p-ISSN: 1308-8041, e-ISSN: 1309-4033; Yıl: 2019; Ay: Eylül; Cilt: 11/YAZ, Sayı: 43

TURAN-CSR International Scientific, Peer-Reviewed and Refereed Journal; ISSN: 1308-8041, e-ISSN: 1309-4033; Year: 2019; Month: September; Volume: 11/SUMMER, Issue: 43
DOI: http://dx.doi.org/10.15189/1308-8041

1 yumurta, 2 kařık tereyađı, kırmızı biber, nane , tuz.

Yapılıřı:

Hařlanmıř, yarıřa, nohut, yeřil mercimek, süzme yođurtla iyice karıřtırılır. 1-2 kařık un, 1 yumurta ve su ilave edilerek ayran kıvamına gelinceye kadar iyice karıřtırılır.Daha sonra ateřte aynı yöne dođru kaynayınca kadar karıřtırılır. Kaynayınca ara sıra karıřtırılarak bir süre piřirilir.Ateřten indirilip yađ nane arzuya göre salça ile sos yapılıp çorbanın üstüne dökülerek servis yapılır(<https://www.kulturportali.gov.tr/turkiye/kirsehir/neyenir/ayran-corbasi>).

Sođanlama



Resim. 6. Malzemeler

8-10 sođan

1 kg kıyma

4-5 domates

3-4 sivribiber

7-8 dal maydanoz

1 çorba kařığı

100 gr tereyađı

Tuz, kırmızı pulbiber, karabiber

Hamur için:

3 su bardađı un

1yumurta

2 çorba kařığı sıvıyađ

1 su bardađı su

Tuz

Yapılıřı:

Sođan fazla ince olmamak kaydıyla dođranır, yıkanır. Tencereye yađ salça ve baharat eklenir. Küçük parçalar halinde dođranmıř etler yađ ve salçayla kavrulur. Üzerine sođanı dökülür. Sođanla birlikte kavrulur. Suyu ilave edilir.Tuzu atılır.Et suyu kullanılabilir.Sođanların diriliđi kaybolunca kadar piřirilir.Servise sunulur(<https://lezzetler.com/soganlama-kirsehir-tarif-9723>).

Çirleme



Resim.

7.



http://www.turansam.org

TURAN-SAM: TURAN Stratejik Arařtırmalar Merkezi * TURAN-CSR: TURAN Center for Strategic Researches

TURAN-SAM Uluslararası Bilimsel Hakemli Dergisi; p-ISSN: 1308-8041, e-ISSN: 1309-4033; Yıl: 2019; Ay: Eylül; Cilt: 11/YAZ, Sayı: 43

TURAN-CSR International Scientific, Peer-Reviewed and Refereed Journal; ISSN: 1308-8041, e-ISSN: 1309-4033; Year: 2019; Month: September; Volume: 11/SUMMER, Issue: 43
DOI: http://dx.doi.org/10.15189/1308-8041

Malzemeler

Yarım kg nohut (akşam tuzlu suda ıslatılmalı),
1 tatlı kaşığı domates salçası,
1 kg çekirdekli kuru kayısı (yoksa çekirdeksiz kayısı da olur) (haşlanmış),
1 su bardağı pekmez,
2 kaşık tereyağı,
1 kg kuşbaşı et,
Tuz, pul biber,

Yapılışı:

Kayısı kuru su ile ateşte şişirilir. Tencereye tereyağı konular ve eritilir. Bir tatlı kaşığı salça ilave edilerek kavrulur ve et ilave edilerek parpulanır. Akşamdan ıslatılmış nohut ilave edilerek pişirilir. Daha sonra kuru kayısı baharat, tuz, pekmez yeteri kadar su ilave edilerek bir taşım kaynatılır üzerine eritilmiş tereyağı dökülür ve servis edilir. Piştikten sonra sıcak. servis yapılır (<https://kirsehirsayfasi.blogspot.com/2013/01/cirleme-yemekleri-kirsehir-yemekleri.html>).

Ayva Dolması



Resim.8.

Malzemeler

4 adet orta boy ayva,
1 adet kuru soğan,
Yarım kg kuşbaşı et (kemikli parçada olur),
1 su bardağı pekmez,
Tuz , pul biber,
Yarım kaşık salça,
1 kaşık tereyağı

Yapılışı:

Ayvaların kabukları soyulup, içleri oyulur.Daha sonra kıyma, çeşitli baharatlar, salça ve pirinç karıştırılıp yoğrularak iç hazırlanır.Hazırlanan bu iç ayvanın içerisine doldurulur ve tencereye dizilir.Üzerine yeteri kadar tuz ve su ilave edilerek ayvalar yumuşayıncaya kadar pişirilir.Daha sonra üzerine şeker veya pekmez ilave edilir. İyice piştikten sonra ocaktan indirilir.Tereyağ yakılarak üzerine dökülür ve servis yapılır. (<https://kirsehirsayfasi.blogspot.com/2013/01/ayva-dolmasi-kirsehir-yemekleri.html>)

Sündürme



Resim. 9.

Malzemeler

- 1 adet yumurta
- 5 yemek kaşığı peynir (kaşar peyniri de olabilir)



http://www.turansam.org

TURAN-SAM: TURAN Stratejik Arařtırmalar Merkezi * TURAN-CSR: TURAN Center for Strategic Researches

TURAN-SAM Uluslararası Bilimsel Hakemli Dergisi; p-ISSN: 1308-8041, e-ISSN: 1309-4033; Yıl: 2019; Ay: Eylül; Cilt: 11/YAZ, Sayı: 43

TURAN-CSR International Scientific, Peer-Reviewed and Refereed Journal; ISSN: 1308-8041, e-ISSN: 1309-4033; Year: 2019; Month: September; Volume: 11/SUMMER, Issue: 43
DOI: http://dx.doi.org/10.15189/1308-8041

- 1 tatlı kařığı tereyağı

Yapılıřı

Yufka ekmek iyice ıslanır ve peynirle karıřtırılır. Daha sonra tavaya yađ konur ve o karıřım bununla 5-10 dakika piřirilir, piřtikten sonra servis yapılır(<https://lezzetler.com/sundurme-kirsehir-tarif-31717>).

Ahi Helvası



Resim. 10.

Malzemeler

- 5 su bardağı un,
- 1 su bardağı pekmez,
- 1 paket margarin,
- Yarım ay bardağı sıvıyađ,
- 1 su bardağı toz řeker,
- 150 gr ceviz,
- 2 su bardağı su,

Yapılıřı:

řeker, bir su bardağı su ve pekmez karıřtırılıp ateře konur. Bir tařım kaynatılır, tencerenin ateři, řurubu kaynatmayacak kadar kısılır. Ayrı bir tencere yađ ile un az ateřte hafif pembeleşinceye kadar kavrulur. Ardından sıcak řurup tencereye ilave edilir. Hafif ateřte karıřtırılarak biraz piřirilir, tencerenin kapağı kapatılır, 3-4 dakika bekletilir. Kařıkla řekillendirilerek tabađa servis edilir. Üzerine ceviz eklenir (<https://kirsehirsayfasi.blogspot.com/2013/01/ahi-helvasi-kirsehir-yemekleri.html>).

SONUÇ

Bir řehrin kültürünü oluřturan kültürlerden olan mutfak kültürü önemli bir yer tutar.Mutfak kültürü o řehrin pazarlanmasını sađlar.řehirlerde orijinal yöntemleri ile uygulanan yemekler mutfak kültürünün nesilden nesile aktarılmasını sađlar.Kırřehir yemek kültürü İç Anadolu mutfak kültürü yörenin iklim özelliklerinden dolayı tahıl ve et ađırlıklı bir mutfaktır.Seluklu ve Osmanlı mutfak kültürünün etkileri taşıyan mutfak kültürü günümüzde halen orijinalliđini korumaktadır.Geleneksel piřirilme yöntemlerinin ve yemek reetelerinin korunması mutfak kültürünün yařatılması aısından büyük önem arz etmektedir.

KAYNAKA

- 1.Ciđerim, N. (2001), “Batı ve Türk Mutfađı’nın Geliřimi, Etkileřimi ve Yiyecek-İecek Hizmetlerinde Türk Mutfađının Yerine Bir Bakıř”, Türk Mutfak Kültürü Üzerine Arařtırmalar, Türk Halk Kültürünü Arařtırma ve Tanıtma Vakfı Yayınları Yayın No:28, s. 49-61.
- 2.Maviř, F. (2003), Endüstriyel Yiyecek Üretimi, Ankara: Detay Yayıncılık.
- 3.Kızılırmak, İ., Albayrak, A. ve Küükali, S. (2014). Yöresel Mutfađın Kırsal Turizm İşletmelerinde Uygulanması: Uzungöl Örneđi. Uluslararası Sosyal ve Ekonomik Bilimler Dergisi, 4 (1), 75-83.



<http://www.turansam.org>

TURAN-SAM: TURAN Stratejik Arařtırmalar Merkezi * TURAN-CSR: TURAN Center for Strategic Researches

TURAN-SAM Uluslararası Bilimsel Hakemli Dergisi; p-ISSN: 1308-8041, e-ISSN: 1309-4033; Yıl: 2019; Ay: Eylül; Cilt: 11/YAZ, Sayı: 43

TURAN-CSR International Scientific, Peer-Reviewed and Refereed Journal; ISSN: 1308-8041, e-ISSN: 1309-4033; Year: 2019; Month: September; Volume: 11/SUMMER, Issue: 43

DOI: <http://dx.doi.org/10.15189/1308-8041>

4. Tezcan, M. (1997), “Yemek Kùltürü Üzerine Dinsel Etkiler”, Türk Mutfak Kùltürü Üzerine Arařtırmalar: Türk Halk Kùltürünü Arařtırma ve Tanıtma Vakfı Yayınları Yayın No:20, s. 139-146.

5. Tuncel, M. (2000), “Fast Food (Hızlı Yemek) Sisteminin Türk Mutfağına Uyarlanması ve Bir Uygulama”, Yayınlanmamıř Yüksek Lisans Tezi, Anadolu Üniversitesi Sosyal Bilimler Enstitüsü Turizm ve Otel İřletmeciliğı Anabilim Dalı, Eskiřehir.

6. <https://www.yemektarifleri-sitesi.com/besmec-bulgur-koftesi-tarifi> Eriřim Tarihi: 11.08 .2019

7. <https://memleketyemekleri.com/yazilar/tandirda-comlek-paca-tarifi-nasil-yapilir-detay-253> Eriřim Tarihi: 19.08 .2019

8. <https://kirsehirsayfasi.blogspot.com/2013/01/ahi-helvasi-kirsehir-yemekleri.html> Eriřim Tarihi: 17.08 .2019

9. <https://www.nefisyemektarifleri.com/madimak-tarifi/> Eriřim Tarihi: 11.08 .2019

10. <https://kirsehirsayfasi.blogspot.com/2013/01/cirleme-yemekleri-kirsehir-yemekleri.html> Eriřim Tarihi: 13.08 .2019

11. <https://kirsehirsayfasi.blogspot.com/2013/01/ayva-dolmasi-kirsehir-yemekleri.html> Eriřim Tarihi: 15.08 .2019

12. <https://www.neyemekyapsak.com/2017/07/20/kirsehir-cullama-tarifi/> Eriřim Tarihi: 10.08 .2019

13. <https://www.nefisyemektarifleri.com/madimak-tarifi/>. Eriřim Tarihi: 11.08 .2019

14. <https://www.kulturportali.gov.tr/turkiye/kirsehir/neyenir/ayran-corbasi>. Eriřim Tarihi: 18.08 .2019

15. <https://lezzetler.com/soganlama-kirsehir-tarif-9723> Eriřim Tarihi: 13.09 .2019

16. <http://kirsehir.gov.tr/ahilik-kulturu>. Eriřim Tarihi: 12.09 .2019.



http://www.turansam.org

TURAN-SAM: TURAN Stratejik Arařtırmalar Merkezi * TURAN-CSR: TURAN Center for Strategic Researches

TURAN-SAM Uluslararası Bilimsel Hakemli Dergisi; p-ISSN: 1308-8041, e-ISSN: 1309-4033; Yıl: 2019; Ay: Eylül; Cilt: 11/YAZ, Sayı: 43

TURAN-CSR International Scientific, Peer-Reviewed and Refereed Journal; ISSN: 1308-8041, e-ISSN: 1309-4033; Year: 2019; Month: September; Volume: 11/SUMMER, Issue: 43

DOI: http://dx.doi.org/10.15189/1308-8041

(55)

Arş. Gör. Kemal ÖZDEMİR⁴²²; Prof. Dr. Yusuf KADERLİ⁴²³

**ENFLASYON ORANI FAİZ ORANI VE DÖVİZ KURLARINDA YAŞANAN DEĞİŞİMLERİN
FİRMALARIN SERMAYE YAPISI ÜZERİNDEKİ ETKİSİ: BİST 100'DEKİ İMALAT
FİRMALARI ÜZERİNE BİR UYGULAMA**
***THE EFFECT OF THE CHANGES ON THE INFLATION INTEREST AND FOREIGN EXCHANGE
RATES ON CAPITAL STRUCTURE OF FIRMS: AN APPLICATION ON BIST 100
MANUFACTURING FIRMS***

ÖZ

Sermaye yapısı, işletmelerin uzun dönemli finansal yapısındaki borç ve özsermaye bileşimidir. Sermaye yapısı içerisinde kaynak dağılımını belirlerken alınacak olan kararlar işletmeler açısından önemlidir. Borçlar işletme ile borç verenler arasında bir ödünç ilişkisini, özsermaye ise işletme ile ortaklar arasındaki bir sahiplik ilişkisini temsil etmektedir. Bu iki kaynak arasında ki temel bazı farklılıklar işletmelerin karlılıkları ile riskleri arasında hassas bir denge oluştururlar. Bu da bir işletmede sermaye yapısı kararlarını oldukça önemli kılar. Sermaye yapısı kararlarını etkileyen faktörler mikro ve makro faktörler olmak üzere ikiye ayrılır. Mikro faktörler; büyüklük, karlılık, likidite gibi işletme özgü faktörler iken, makro faktörler enflasyon, faiz ve döviz kuru gibi dışsal faktörlerdir.

Bu çalışmanın amacı, işletmelerin sermaye yapısı kararlarında makro faktörlerin ne ölçüde etkili olduğunun tespit edilmesidir. Borsa İstanbul'daki BİST 100 endeksinde yer alan imalat firmaları üzerinde panel veri kullanılarak bir uygulama yapılmıştır. Elde edilen bulgular, makroekonomik bazı faktörlerin işletme üzerinde belli bir etkiye sahip olduğunu ortaya koymuştur.

Anahtar Kelimeler: Sermaye Yapısı, Enflasyon Oranı, Faiz Oranı, Döviz Kuru, BİST 100.

JEL Kodları: G30, G32.

ABSTRACT

The capital structure of a firm refers to the debt and equity within the long term financial structure of said firm. Decisions regarding the allocation of capital within the capital structure are of grave importance for firms. While debt represents a borrowing relationship between the lender and the debtor, equity represents how the rights of ownership of a firm is allocated between the shareholders of the company. Such differences create a fragile balance between a business' profitability and risks, making decisions regarding capital structure extremely important. Factors affecting decisions concerning capital structure can be categorized as micro or macro factors. While micro factors have to do with firm-specific issues such as size, liquidity, or profitability, macro factors are external forces such as inflation, interest or exchange rates.

The aim of this study is to determine the impact of macro factors on a firm's decisions regarding their capital structure. An application has been carried out by using panel data on various manufacturing firms listed on the BIST100 index. The findings of this study indicate that some key macroeconomic factors have certain effects on firms.

Keywords: Capital Structure, Inflation Rate, Interest Rate, Exchange Rate, BIST 100.

JEL Codes: G30, G32.

⁴²² Aydın Adnan Menderes Üniversitesi, Nazilli İİBF, Araştırma Görevlisi, Aydın/TÜRKİYE, E-posta: kemal.ozdemir@adu.edu.tr

⁴²³ Aydın Adnan Menderes Üniversitesi, Nazilli İİBF, Aydın/TÜRKİYE, E-posta: ykaderli@adu.edu.tr



GİRİŞ

İşletmeler faaliyete geçtikten sonra; karlılık, büyüme ve varlığını sürdürme gibi önemli amaçlarını gerçekleştirmek için sürekli olarak finansal kararlar alırlar. Bu finansal kararlardan birisi sermaye yapısı kararlarıdır. Sermaye yapısı kararları, işletmenin borç ve özsermayeden oluşan kaynak dağılımının nasıl olması gerektiğini ortaya koymak için alınan kararlardır. Borçlanma ve özsermaye elde etmenin birbirinden farklı yükümlülükleri olduğu gibi, çoğu zaman bunlar farklı sonuçları da görmektedir. Bu da işletmenin karlılıkları ile riskleri arasında hassas dengeler oluşturur. O yüzden sermaye yapısı kararları işletmelerin aldığı finansal kararlar içinde çok büyük bir öneme sahiptir.

İşletmelerin sermaye yapısı kararları alırken etkilendiği bazı faktörler bulunmaktadır. Bu faktörler; iç (mikro) ve dış (makro) faktörler olmak üzere iki grupta incelenebilir. Mikro faktörler; büyüklük, karlılık, likidite, büyüme oranı, firma riski, ve borç dışı vergi kalkanı gibi işletmeye özgü faktörlerdir. Diğer yandan, sermaye yapısını etkileyen makro faktörler de; enflasyon oranı, faiz oranı ve döviz kurları gibi işletmenin kurulduğu ülkenin ekonomisine dayalı faktörlerdir. Sermaye yapısı kararları alınırken, her iki gruba yönelik faktörlerin çok iyi bir biçimde değerlendirilmesi gerekir. Çünkü, bu faktörlerin her birinin sermaye yapısı üzerinde ayrı ayrı etkileri bulunmaktadır.

Literatür incelendiğinde, sermaye yapısı kararları üzerinde makroekonomik faktörlerin etkisinin pek araştırılmadığı görülmektedir. Oysa, makroekonomik faktörler sermaye yapısı üzerinde en az mikro ekonomik faktörler kadar önemli bir etkiye sahip olacak hale gelebilirler. Bu nedenle, sermaye yapısı içinde bu faktörlerin etkileri araştırılmalı ve incelenmelidir. Bu çalışmanın amacı, işletmenin sermaye yapısı kararlarında makro faktörlerin ne ölçüde etkili olduğunu tespit edilmesidir.

Literatür Taraması

Modigliani ve Miller'in (1958) yılında 43 elektrik ve petrol firmasının 1947-1978 yılları arasındaki verilerini kullanarak yaptığı ve sermaye yapısı çalışmalarına yol gösterici nitelikte olan çalışmada firmanın piyasa değerinin ve ağırlıklı ortalama sermaye maliyetinin, sermaye yapısından bağımsız olduğunu belirlemiştir.

Titman ve Wessels'in (1988) 1974-1982 yılları arasındaki 469 Amerikan firmasının mali tablolarını kullanarak yaptığı çalışmada borç dışı vergi kalkanı, kazançların değişkenliği, maddi duran varlıklar ve büyüme fırsatları ile firmanın kaldıraç düzeyi arasında pozitif bir ilişki tespit ederden, firma büyüklüğü ile kısa vadeli yabancı kaynaklar arasında negatif bir ilişki olduğunu belirlemiştir.

Durukan'ın (1997) yaptığı çalışmada Borsa İstanbul'da işlem gören 68 imalat sanayi firmasının 1990-1995 yıllarında mali tablolarını kullanarak sermaye yapısı ile vergi oranı, firma büyüklüğü, finansal kaldıraç düzeyi büyüme fırsatları arasındaki ilişkiyi incelemiş ve doğru yönlü bir ilişki olduğunu ortaya koymuştur. Ayrıca karlılık ve borç dışı vergi kalkanı ile sermaye yapısı arasında ters yönlü bir ilişki olduğunu tespit etmiştir.

Korajczyk ve Levy'nin (2003) yılında yaptıkları oldukça kapsamlı çalışmada, 5059 firmanın 1944-1998 yılları arasındaki verileri kullanılmıştır. Çalışmanın sonucunda, finansal kaldıraç düzeyi ile makroekonomik faktörler arasında negatif bir ilişki tespit etmiştir. Ayrıca, Finansal sıkıntı içerisinde bulunan firmaların üzerinde finansal hiyerarşisi teorisinin etkin olduğunu saptamış ve makroekonomik faktörlerin bu türdeki firmalar üzerinde daha ez etkiye sahip olduğunu belirlemiştir.

Aceravcı'nın (2004) Borsa İstanbul'da işlem gören 123 imalat sanayi firması üzerine 1993-2002 yılları arasındaki verilerini kullanarak yaptığı çalışmada bankacılık sektörü gelişmişliğinin, büyüme fırsatlarının, enflasyonun finansal kaldıraç düzeyi üzerinde pozitif, karlılığın ise negatif yönlü bir ilişkiye sahip olduğunu belirlemiştir.

Demirhan'ın (2009) Borsa İstanbul'da işlem gören 20 firma üzerinde 2003-2006 yılları arasındaki verilerini kullanarak yaptığı çalışmada karlılık, likidite düzeyi, firma büyüklüğü ve varlık yapısının işletmelerin sermaye yapısı etkileyen en önemli unsurlar olduğunu belirlemiştir.



Araştırmanın Kapsamı ve Veri Seti

Çalışmada, BİST 100 endeksinde yer alan imalat sanayi verileri kullanılmıştır. Çalışmanın yapıldığı dönemde BİST 100 endeksinde 33 imalat sanayi firması yer almaktadır. Ancak, çalışmanın kapsadığı döneme ilişkin dört firmanın verilerin bulunmamasından dolayı 29 imalat sanayi firmasının 2009-2018 yıllarına ait 290 finansal tablosu çalışma kapsamında değerlendirilmiştir. Çalışmada kullanılan finansal tablolar Kamuyu Aydınlatma Platformu (KAP) aracılığıyla elde edilmiştir. Ayrıca, çalışmada kullanılan diğer veriler ve elde edildiği kaynaklar Tablo 1’de sunulmuştur.

Tablo 1 Araştırma Kapsamında Kullanılan Veriler ve Kaynakları

Veri	Tanım	Kaynak
Enflasyon Oranı	Üretici Fiyat Endeksi	TCMB
Faiz Oranı	Bankalarca Açılan Mevduatlara Uygulan Ağırlıklı Ortalama Faiz Oranları	TCMB
Döviz Kuru	TL/Amerikan Doları	TCMB
Cari Oran	Dönen Varlıklar/KVYK	Kamuyu Aydınlatma Platformu (KAP)
Satışlardaki Değişim	Bir Önceki Döneme Göre Satışlarda Gerçekleşen Yüzde Değişim	Kamuyu Aydınlatma Platformu (KAP)

Araştırma kapsamında kullanılacak ve sermaye yapısını temsil eden oranlar olarak kabul edilen veriler Tablo 2’de sunulmuştur.

Tablo 2 Sermaye Yapısını Temsil Eden Oranlar

Oran	Çalışmada Kullanılan Sembolü
Toplam Borçlar/Toplam Varlıklar	TB/TV
Uzun Vadeli Yabancı Kaynaklar/Toplam Varlıklar	UVYK/TV
Özkayklar/Toplam Varlıklar	OK/TV

Çalışmanın uygulama sonuçlarından önce kullanılan verilere ait özet istatistikler Tablo 3’te sunulmuştur.

Tablo 3 Çalışmada Kullanılan Verilerin Özet İstatistikleri

Oran	Ortalama	Maksimum	Minimum	Standart Sapma
TB/TV	0.503465	0.8638332	0.0771774	0.1823602
UVYK/TV	0.1829615	0.608959	0.0112214	0.1098874
OK/TV	0.4966842	0.9228226	0.1361668	0.1818091
Enflasyon Oranı	9.447169	20.3	6.16	4.031477
Faiz Oranı	10.945	18.86	8.34	3.005647
Döviz Kuru	2.30295	3.7719	1.4881	0.8001867
Cari Oran	1.935965	8.733906	0.1480416	1.261431
Satışlardaki Değişim	0.1757046	1.863848	-0.607381	.2716334

Araştırmanın Bulguları

Araştırmada kullanılacak yöntem hem farklı zaman kesitlerinin olması hem de birden fazla birimin bulunmasından dolayı panel veri analizi olarak belirlenmiştir. Daha sonra, çalışmada kullanılacak modelin



belirlenmesi için ön sınama testleri yapılarak çıkan sonuçlar doğrultusunda araştırmada kullanılacak en uygun model belirlenmiştir. Ön sınama testi sonuçları Tablo 4’de sunulmuştur.

Tablo 4 Ön-Sınama Sonuçları

Ön-Sınamalar	TB/TV		UVYK/TV		OK/TV	
BP-LM	0.0000		0.0000		0.0000	
Hausman	0.0000		0.0741		0.0000	
Pesaran CD	0.7873		0.0405		0.7858	
Modified	0.0000		0.0000		0.0000	
Wald	0.0000		0.0001		0.0000	
Wooldridge	0.0000		0.0001		0.0000	
Model	Kümelenmiş Etkiler	Sabit	Panel Hatalar	Düzeltilmiş Standart	Kümelenmiş Etkiler	Sabit

Ön sınama testleri sonucunda belirlenen modeller neticesinde araştırmamızın bulguları Tablo 5’te sunulmuştur.

Tablo 5 Uygulama Sonuçları

Değişkenler	TB/TV	UVYK/TV	OK/TV
Enflasyon Oranı	0.0008 (0.0015)	-0.0003 (0.0019)	-0.0009 (0.0014)
Faiz Oranı	-0.0036*** (0.0012)	-0.0047*** (0.0016)	0.0034** (0.0012)
Döviz Kuru	0.0216 (0.0135)	0.0249*** (0.0087)	-0.0205 (0.0130)
CariOran	-0.0567*** (0.0143)	-0.0289*** (0.0059)	0.0552*** (0.0134)
Satışlardaki Değişim	0.0074 (0.0124)	-0.0464 (0.0327)	-0.0106 (0.0123)
Sabit	0.5935*** (0.0372)	0.2441*** (0.0239)	0.4107*** (0.0368)
Gözlem Sayısı	290	290	290
R²	0.5325	0.1550	0.5301
Firma Sayısı	29	29	29

*** p<0.01, ** p<0.05, * p<0.1

Sermaye yapısını temsilen araştırmadaki ilk değişken olarak kullanılan TB/TV oranı üzerinde faiz oranı ve cari oranın negatif yönlü etkisi olduğu sonucu elde edilmiştir. Faiz oranı işletmelerin yabancı kaynak maliyetidir. Faiz oranında yaşanacak artışlar yabancı kaynak açısından değerlendirildiğinde, kullanılacak kredilerin maliyetleri artacaktır ve dolayısıyla düşük maliyetli finansman kaynağı sağlamak isteyen işletmeler borçlanmak yerine kendi iç kaynaklarından yararlanma yolunu seçeceklerdir. Bu durumda, faiz oranının işletmenin sermaye yapısı üzerinde yabancı kaynak kullanımını azaltarak negatif yönlü ilişkisi olduğundan söz etmek mümkündür. Nitekim, Tablo 5’te yer alan sonuçlara bakıldığında, faiz oranıyla TB/TV oranı arasında negatif yönlü bir ilişki tespit edilmiştir.

İmalat sanayi işletmelerinin yatırımları ele alındığında, genel olarak uzun vadeli yatırımlar ve projeler gerçekleştirdiğinden söz etmek mümkündür. Dolayısıyla, yatırımlardan sağlanacak nakit girişleri ve projelerin gerçekleştirilmesi zamana yayılarak ilerleyecektir. Bu nedenle, yatırımları ve projeleri gerçekleştirmek için sağlanacak finansman kaynaklarının da bu yönde olması gereklidir. Fakat, geleceğin barındırdığı belirsizlikten kaynaklı taşıdığı riskler de kaynak maliyetlerine dahil edildiğinden uzun vadeli sağlanacak borçlar mevcut



<http://www.turansam.org>

TURAN-SAM: TURAN Stratejik Araştırmalar Merkezi * TURAN-CSR: TURAN Center for Strategic Researches

TURAN-SAM Uluslararası Bilimsel Hakemli Dergisi; p-ISSN: 1308-8041, e-ISSN: 1309-4033; Yıl: 2019; Ay: Eylül; Cilt: 11/YAZ, Sayı: 43

TURAN-CSR International Scientific, Peer-Reviewed and Refereed Journal; ISSN: 1308-8041, e-ISSN: 1309-4033; Year: 2019; Month: September; Volume: 11/SUMMER, Issue: 43

DOI: <http://dx.doi.org/10.15189/1308-8041>

işletmenin kaynak maliyetini daha da arttıracaktır ve işletmeler borçla finansman seçeneğinden uzaklaşarak kendi iş kaynaklarına yönelecektir. UYK/TV oranı ile ilgili yapılan analiz sonuçları da bu yaklaşımla doğru oranlılı çıkmıştır. Analiz sonuçlarına göre faiz oranında yaşanan artışlar uzun vadeli yabancı kaynak kullanımını azaltıcı etkiye sahiptir.

İthalat ve ihracat yapan firmalar işlemlerini çoğunlukla dövizle gerçekleştirmektedir. Sadece son mamül alış ve satışında değil üretim aşamasında da kullanılmak ham madde ve malzeme alımları döviz ile yapılmaktadır. Bu nedenle, imalat sanayi firmalarının borç ve alacakları döviz kurlarında yaşanacak artış ve azalışlardan etkilenmektedir. Nitekim, Tablo 5'te yer alan analiz sonuçlarında da aynı ilişki çıkmıştır. Döviz kurunda yaşanacak artışlar işletmelerin uzun vadeli yabancı kaynaklarını arttırmaktadır. Sadece yapılan ticaret miktarındaki değişimden değil, borçlar tutarları aynı kalsa dahi döviz cinsinden olması nedeniyle kurdaki artışla doğru orantılı olarak Türk lirası cinsinden artış göstermektedir.

Tablo 5'te yer alan sonuçlar değerlendirildiğinde, araştırma da yer alan diğer iki modelde de olduğu gibi OK/TV oranında da faiz oranı anlamlı çıkmıştır. Önceki iki modelde kaynak tarafının borç kalemleri üzerinde bağımsız değişkenlerin etkisi incelenmişken, OK/TV oranında bağımsız değişkenlerin sermaye yapısı üzerindeki etkisi özkaynakla olan ilişkilerine bakılarak değerlendirilmiştir.

Faiz oranının da yaşanan artışlarla birlikte, işletmelerin yabancı kaynak kullanımından imtina ederek iç kaynaklara yönelmesine neden olmaktadır. Dolayısıyla, kar dağıtım ve yeniden yatırım oranında değişiklik yapma, yeni hisse senedi çıkarma gibi yollarla işletmeler ihtiyaç duydukları kaynakları temin etmektedir. Böylece işletmenin özkaynakları artmaktadır. OK/TV oranı analiz sonuçlarına bakıldığında bu durumla paralel bir sonuç elde edilmiştir.

Tartışma ve Sonuç

Sermaye yapısı kararları, bir işletmenin almış olduğu finansal kararlar içerisinde oldukça büyük önem arz eden kararlardır. Çünkü, bu kararlar işletmenin borçluluk ve özkaynak düzeyinin belirlenmesine etki etmektedir. Borcun ve özsermayenin işletmeye belirli bir maliyetleri olması sebebiyle bu konuda alınacak kararlar işletmenin katlanacağı finansman maliyetlerinin ne olduğu, firmanın karlılık durumu ile karşılaştırıldığında firmanın değer yaratma durumu ortaya çıkmaktadır. Bununla birlikte, sermaye yapısı içinde borcun fazla olması firmanın riskliliğini arttırırken, özsermayenin fazla olması yüksek kaynak sağlama maliyeti nedeniyle olumsuz sonuçlar doğurma potansiyeli taşımaktadır. Literatürde sermaye yapısındaki değişimlerin sermaye maliyeti üzerindeki etkilerinin tartışıldığı birçok teori bulunmaktadır ve bu konu ile ilgili bilimsel tartışmalar geçmişten günümüze kadar hala devam etmektedir. Günümüz itibariyle de sonuçlar üzerinde konsensus sağlanmış bir teori henüz bulunmamaktadır. Ancak, sermaye yapısı-sermaye maliyeti ilişkisinin görünüşe göre önümüzdeki yıllarda finansal yönetimin önemli tartışma konularından biri olmaya devam edeceği düşünülmektedir. Bu kadar çok teori ve tartışmanın ışığında, sermaye yapısı kararlarının firmaların risk ve karlılığı arasında hassas bir denge unsuru olduğunu söylemek yanlış olmayacaktır. Bu nedenle, sermaye yapısı kararları alınırken dikkatli olmak gerekmektedir.

Sermaye yapısı kararlarını etkileyen unsurlar makro faktörler enflasyon oranı, faiz oranı ve döviz kuru gibi ülke ekonomisinin durumundan etkilenen faktörlerdir. İşletmeler ister istemez sermaye yapısının belirlenmesi ile ilgili kararlar alırken bu faktörlerden etkilenirler. Örneğin, ülkede faiz oranlarının zaman içinde yükselme trendinde olması yüksek borçlanma maliyetleri yaratacağı için firmaların borçlanma durumunu negatif etkiler. Yani, faiz oranları yükseldikçe firmalar sermaye yapısı içerisinde borcun ağırlığını azaltmaya yönelik kararlar alacaklardır. Bunun yanında, döviz kurlarının ülkede artış eğilimi içerisinde olması da firmaların borçluluk düzeyi üzerinde doğru yönlü bir etki yaratacaktır. Şöyle ki Türkiye'de firmalar genellikle borçlanmalarını belirli dövizler cinsinden yapmaktadır. Döviz kurlarının artması Türkiye'de mali tabloların ulusal para (TL) cinsinden sunulması bu borçların TL karşılığını kendiliğinden arttıracaktır.

Çalışmanın uygulama kısmında elde edilen bulgular, büyük ölçüde konuya yönelik beklentileri destekler niteliktedir. Bu çalışmada, yapılan ekonometrik analizlerin sonuçlarına göre, faiz oranları ile toplam borçların toplam varlıkları içindeki ağırlığı ve uzun vadeli borçların toplam varlıklar içindeki ağırlığı arasında ters yönlü bir ilişki bulunmaktadır. Yani, Türkiye'de faiz oranları arttıkça uygulamaya konu olan firmaların



sermaye yapısı içinde borcun ağırlığı azalmaktadır. Bununla birlikte, yapılan analizlerin sonuçları faiz oranları ile sermaye yapısı içindeki özsermaye düzeyi arasındaki ilişkinin beklendiği gibi pozitif olduğunu göstermiştir. Nitekim faiz oranları arttıkça uygulamaya konu olan firmaların sermaye yapısı içinde özsermayenin ağırlığının arttığı görülmüştür. Diğer yandan, yapılan ekonometrik analizlerden elde edilen bulgular döviz kuru ile uzun vadeli borcun toplam varlıklar içindeki ağırlığı arasında pozitif yönlü bir ilişkinin olduğunu da doğrulamıştır. Yani, döviz kuru arttıkça özellikle uzun vadede döviz cinsinden borçlanan firmaların sermaye yapısı içinde borcun ağırlığının arttığı tespit edilmiştir. Ancak, döviz kurunun toplam borçlar üzerindeki etkisi çalışmada anlamsız çıkmıştır. Bu durum kısa vadeli borçların daha çok TL cinsinden olması ile açıklanabilir.

Uygulamada yapılan analizler enflasyon oranı ile sermaye yapısı arasında bir ilişkinin olmadığını ortaya koymuştur. Bu durum, ileriki dönemlerde yapılacak başka çalışmalarla daha ayrıntılı bir biçimde incelenebilir.

Sonuç olarak, bu çalışma ve analiz sonuçları faiz oranının ve döviz kurunun sermaye yapısı üzerinde belirgin bir etkiye sahip olduğunu ancak enflasyonun bir etkisinin olmadığını ortaya koymuştur. İşletme yöneticileri, bu çalışmanın sonucundan sermaye yapısı kararları alırken yararlanmalıdır. Böylece, daha sağlıklı ve isabetli kararların alınmasının önü açılacaktır.

KAYNAKÇA

1. Acaravcı, S. K. (2004). *Gelişmekte Olan Ülkelerde Sermaye Yapısını Etkileyen Faktörler: Türkiye’de Bir Uygulama*. Adana: Yayınlanmamış Doktora Tezi. Çukurova Üniversitesi Sosyal Bilimler Enstitüsü.
2. Demirhan, D. (2009). Sermaye Yapısını Etkileyen Firmaya Özgü Faktörlerin Analizi: İMKB Hizmet Firmaları Üzerine Bir Uygulama. *Ege Akademik Bakış Dergisi*, 9 (2), 677-697.
3. Durukan, M. B. (1997). Hisse Senetleri İMKB’de İşlem Gören Firmaların Sermaye Yapısı Üzerine Bir Araştırma 1990-1995. *İMKB Dergisi*, 1(3), 75-91.
4. KAP. (2019, 25 Mayıs). Kamuyu Aydınlatma Platformu: <https://www.kap.org.tr/> adresinden alındı.
5. Modigliani, F., ve Miller, M. H. (1958). The Cost of Capital, Corporation Finance and the Theory of Investment. *American Economic Review*, 261-297.
6. TCMB. (2019, 23 Haziran). Türkiye Cumhuriyeti Merkez Bankası: <https://www.tcmb.gov.tr/wps/wcm/connect/tr/tcmb+tr/main+menu/temel+faaliyetler/para+politikasi/merkez+bankasi+faiz+oranlari> adresinden alındı.
7. TCMB. (2019, 20 Şubat). Türkiye Cumhuriyeti Merkez Bankası: <https://www.tcmb.gov.tr/wps/wcm/connect/TR/TCMB+TR/Main+Menu/Istatistikler/Faiz+Istatistikleri/Bankalarca+Acilan+Mevduat+%28Aylik%29/> adresinden alındı
8. TCMB. (2019, 20 Şubat). Türkiye Cumhuriyeti Merkez Bankası: <https://www.tcmb.gov.tr/wps/wcm/connect/TR/TCMB+TR/Main+Menu/Istatistikler/Doviz+Kurlari/Gosterg e+Niteligindeki+Merkez+Bankasi+Kurlarii/> adresinden alındı
9. Titman, S., ve Wessels, R. (1988). The determinants of capital structure choice. *The Journal of Finance*, 43 (1), 1-19.



http://www.turansam.org

TURAN-SAM: TURAN Stratejik Arařtırmalar Merkezi * TURAN-CSR: TURAN Center for Strategic Researches

TURAN-SAM Uluslararası Bilimsel Hakemli Dergisi; p-ISSN: 1308-8041, e-ISSN: 1309-4033; Yıl: 2019; Ay: Eylül; Cilt: 11/YAZ, Sayı: 43

TURAN-CSR International Scientific, Peer-Reviewed and Refereed Journal; ISSN: 1308-8041, e-ISSN: 1309-4033; Year: 2019; Month: September; Volume: 11/SUMMER, Issue: 43

DOI: http://dx.doi.org/10.15189/1308-8041

(56)

Simge HADİMOĞULLARI⁴²⁴; Prof. Dr. Yusuf KADERLİ⁴²⁵

**TÜRKİYE'DE TAHVİL PİYASASI VE TAHVİL YATIRIM GETİRİLERİNİN ALTERNATİF
YATIRIM ARAÇLARI İLE KARŞILAŞTIRILMASI
BOND MARKET IN TURKEY COMPARISON OF BOND INVESTMENT RETURNS WITH
ALTERNATIVE FINANCIAL INSTRUMENTS RETURNS**

ÖZ

Sermaye piyasasının en önemli araçlarından biri olan tahvil özellikle gelişmiş ülkelerde oldukça rağbet gören etkili bir uzun vadeli kaynak sağlama aracı ve iyi bir finansal yatırım enstrümanıdır. Ancak, gelişmekte olan ülkelerde faiz oranlarının istikrarsızlığı, sermaye piyasalarının iyi çalışmaması gibi sebeplerle bu araç yeterince etkin bir biçimde kullanılamamakta ve bu tür ülkelerin ekonomileri de hak ettiği yere ulaşamamaktadır.

Bu çalışmanın amacı, Türkiye'de tahvil piyasasının durumunun ortaya konulması ve son yedi yıla ilişkin tahvil getiri oranlarının alternatif yatırım araçlarının getiri oranları ile karşılaştırmalı bir analizinin yapılmasıdır. Yapılan değerlendirmeler ve istatistiksel analizler sonucunda elde edilen bulgular Türkiye'deki tahvil piyasasının birçok açıdan gelişmesi gerektiğini ortaya koymuştur. Ayrıca, son yedi yıl içinde alternatif yatırım araçlarına göre ne nominal olarak ne de reel olarak tatmin edici getiri oranlarını da sağlamamıştır.

Anahtar Kelimeler: Tahvil, Sermaye Piyasası, Finansal Piyasa, Getiri Oranı.

JEL Kodları: G10, G23.

ABSTRACT

Bonds, one of the most important instruments of the capital market, are an effective means of providing long-term funding and a good financial investment instrument, which is very popular especially in developed countries. However, due to the instability of interest rates in developing countries and the poor functioning of the capital markets, this instrument cannot be use deffectively and the economies of such countries couldnt reach the level that they deserve.

The aim of this study is to reveal the state of the bond market in Turkey and the rate of return on bonds for the last seven years, with rates of return on alternative investments the study aims to perform a comparative analysis. According to the results of assesment, statistical analysis and the results has revealed the need to develop many aspects of the bond market in Turkey. In addition, in the last seven years, it has not achieved satisfactory return rates, either nominally or in real terms over alternative investment instruments.

Keywords: Bond, Financial Market, Capital Market, Rate of Return.

JEL Codes: G10, G23.

⁴²⁴ Aydın Adnan Menderes Üniversitesi, İşletme Bölümü, Yüksek Lisans Öğrencisi, Aydın/TÜRKİYE, E-posta: simgehadim@gmail.com

⁴²⁵ Aydın Adnan Menderes Üniversitesi, Nazilli İİBF, Aydın/TÜRKİYE, E-posta: ykaderli@adu.edu.tr



GİRİŞ

Sermaye piyasaları, uzun vadeli fon arz edenler ile fon talep edenlerin bir araya geldiği ve ekonominin uzun vadede gelişebilmesi için oldukça büyük önem arz eden piyasalardır (Apak ve Demirel, 2013:16). Bu piyasalarda yer alan uzun vadeli enstrümanların işlem görüp görmediği, ne ölçüde talep gördüğü, derinliği gibi konular bir ülkede sermaye piyasalarının ne kadar iyi çalıştığı konusunda bir fikir verebilmektedir.

İřletmeler en önemli amaçlarından biri olan varlığını sürdürme ve büyüme amaçlarını gerçekleştirebilmek için uzun vadeli yatırımlar yapmak durumundadır. Bu tür uzun vadeli yatırımlarına finansman sağlamak için de uzun vadeli fon sağlamak için kullanılacak birçok sermaye piyasası aracı bulunmakla birlikte bu araçlar içerisinde tarihi çok uzun bir geçmişe dayanan ve temel olarak nitelendirilebilecek en önemli enstrümanlardan biri tahvildir. Tahvil, firmaların uzun vadeli fon sağlamak amacıyla ihraç ettiği (çıkardığı) sermaye piyasası aracı niteliğinde olan bir menkul kıymettir (Uzun, 2012: 202; Ünal, 2003: 3-4).

Tahvilin Türkiye’de gerek firmalar gerekse bireysel yatırımcılar tarafından yaygın biçimde kullanılmamasının en önemli sebeplerinden biri de ülkedeki faiz oranlarının istikrarsızlığı ve oynaklığıdır. Faiz oranları tahvilleri etkileyen en önemli faktör konumundadır.

Bu çalışmanın amacı, en önemli sermaye piyasası araçlarından biri olan tahvil ile ilgili piyasaların ve tahvil yatırımlarının Türkiye’deki durumunun alternatif yatırım araçlarının getirileri ile karşılaştırılarak ortaya konulmasıdır.

Bu amaçla çalışmada tahvil ile ilgili son yedi yıla ilişkin istatistikler çizelgeler halinde sunulmuş ve karşılaştırmalı olarak yorumlanmıştır. Ayrıca, tahvil getirileri alternatif uzun vadeli yatırım araçlarının getirileri ile karşılaştırılmıştır.

Bu çalışmanın sonuç bölümünde ise, elde edilen tüm bulgular değerlendirilerek tahvil enstrümanının Türkiye’deki durumu ortaya konulmuştur.

1. LİTERATÜR TARAMASI

Özellikle Türk finans literatürü incelendiğinde tahvil ve tahvil getirileri ile ilgili çok fazla çalışma yapılmadığı gözlemlenmektedir. Bunun en önemli nedenlerinden biri bireysel yatırımcılar tarafından çok bilinmemesi ve tercih edilmemesidir.

Akgül (2005), yapmış olduğu çalışmada tahvilin ekonomi ile ilişkisini arařtırmıştır. Bu arařtırmada, 1991-2004 yılları arasında İMKB tahvil-bono işlem hacmi ile seçilmiş ekonomik göstergeler arasında korelasyon analizi yapmıştır. Yaptığı analizler sonucunda ülke ekonomisi ve tahvil-bono piyasası arasında güçlü bir ilişki olduğunu tespit etmiştir. Aynı zamanda, çok önemli bir yatırım aracı olmasına rağmen pek ilgi görmeyen tahvil yatırımlarının sorunları hakkında çözüm önerilerinde bulunmuştur.

Taşer (2013), çalışmasında ABD 10 yıllık tahvil faizleri ile CBOE volatilité endeksinin BİST30 açısından önemli bir gösterge olup olmadığını arařtırmıştır. Bu kapsamda ilişkinin ölçülmesi amacıyla regresyon ve korelasyon analizi yapmış ve BİST30 endeksinin bu endekslerden etkilendiğini ve ekonomik dalgalanmalara bağlı olarak farklı göstergeler ile beraber iyi bir gösterge olabileceğini saptamıştır.

Şahin (2014), bir çalışmasında özel sektör tahvilinin mevduat faiz oranı, döviz, TÜFE, özel sektöre açılan banka kredileri, ithalat ihracat, gayrisafi yurtiçi hasıla arasındaki ilişkiyi korelasyon analizi ile ölçmeye çalışmıştır. Analiz sonucunda özel sektör tahvili ile döviz ve TÜFE arasında negatif bir ilişki, mevduat faizi, banka kredileri, ithalat-ihracat gayrisafi yurtiçi hâsıla arasında anlamlı pozitif bir ilişki olduğunu tespit etmiştir.

Ergün (2015), yapmış olduğu bir arařtırmada bankaların ihraç ettikleri tahvillerin firma değerleri üzerine olan etkilerini BİST100’de işlem gören altı banka üzerinde olay çalışması metodu ile incelemiştir. Tahvil ihraçlarına ihraç büyüklüğü, vade, faiz gibi etmenlerin etkilerini incelemiş ve yüksek miktardaki ihraçlarda pozitif-negatif anormal getiri, küçük miktarlardaki ihraçlarda ise anormal getiri olmadığını, ihraç tarihlerinin ise kümülatif anormal getiri sağladığını belirlemiştir.

Temuçin (2016), bir çalışmasında tahvil ağırlıklı portföy ile hisse senedi ağırlıklı portföy arasındaki getiri ve risk unsurlarını kıyaslayarak yatırımcıya alternatifler sunmayı amaçlamıştır. Bu unsurların



belirlenebilmesi için 2001-2015 yılları için Thomson Reuters veri sisteminden veriler alınarak korelasyon analizi yapılmıştır. Çalışmanın sonucunda tahvil getirilerinin hisse senedi getirilerine oranla daha yüksek ve riskinin daha düşük olduğu ispatlanmıştır.

Daha önce de belirtildiği gibi, literatürde bu alanda yapılan çalışmalar kısıtlıdır. Bu çalışmada tahvil piyasası ve tahvilin diğer enstrümanlar karşısındaki getirileri, riski ve tercih edilme sıklığı hakkında literatüre ek bir katkı sağlanmaya çalışılmaktadır.

2. ÇALIŞMANIN VERİ SETİ ve YÖNTEMİ

Bu çalışmanın amacı, en önemli sermaye piyasası araçlarından biri olan tahvil ile ilgili piyasaların ve tahvil yatırımlarının Türkiye'deki durumunun alternatif yatırım araçlarının getirileri ile karşılaştırılarak ortaya konulmasıdır.

Bu çalışmanın verileri, Türkiye Sermaye Piyasası Birliği tarafından her yıl düzenli olarak hazırlanan sermaye piyasası yıllık raporlarından elde edilmiştir. Bu veriler tahvil piyasasına ilişkin olarak son yedi yılı (2012-2018) içeren istatistikleri kapsamaktadır.

Bununla birlikte, tahvil ve tahvil dışında seçilmiş bazı yatırım enstrümanlarının getiri oranları da veri sibir parçasıdır.

Çalışmada öncelikle, bu istatistikler yorumlanmış ve elde edilen bulgular ortaya konulmuştur. Ayrıca son yedi yıla ilişkin olarak tahvil ve seçilmiş diğer yatırım enstrümanlarının getiri oranları karşılaştırılmalı olarak analiz edilmiş ve sonuçlar tartışılmıştır.

3. TAHVİL VE TAHVİL PİYASASI İLE İLGİLİ İSTATİSTİKLER

Çalışmanın bu kısmında son 7 yıla ilişkin sermaye yapısı raporları taranarak tahvil piyasasına yönelik istatistikler ortaya konulmuş ve bu istatistiklerin yorumlanarak tahvil piyasasının oluşumu tarafıca tartışılmıştır.

Türkiye sermaye piyasasında kamu ve özel sektör borç stoku içinde tahvillerin son yedi yılda ne ölçüde yer aldığı tablo 1'de sunulmuştur.

Tablo 1. Borçlanma Araçları Stoku (Milyon TL)

Borçlanma Araçları	2012	2013	2014	2015	2016	2017	2018
Kamu İç Borç Stoku toplamı	386,542	403,007	414,649	440,124	468,644	535,448	586,142
Devlet Tahvili	382,859	403,007	414,649	440,124	467,620	534,473	580,647
Devlet Tahvilinin Kamu İç Borçlanma Stoku içerisindeki ağırlığı	% 99	%100	% 100	% 100	%99	%99	%99
Özel Sektör Borç Stoku Toplamı	29,713	38,742	47,628	49,168	51,585	65,373	60,963
Tahvil	9,526	14,420	18,954	19,678	18,754	19,179	16,857
Tahvilin Özel Sektör Borç Stoku İçindeki Ağırlığı	%32	%37	%40	%40	%35	%29	%28
Uluslararası Tahvil Stoku Toplamı	91,286	118,782	225,182	280,490	357,710	438,518	614,868
Kamu Uluslararası Tahvil Stoku	91,286	118,782	146,792	183,084	234,064	279,735	407,330
Özel Sektör Uluslararası Tahvil Stoku	-	-	78,390	97,406	123,647	158,783	207,538
Uluslararası Tahvil Stoku İçinde Kamu Tahvil Stoku Ağırlığı	% 100	% 100	% 65	%65	%65	%64	%66
Uluslararası Tahvil Stoku İçinde Özel Sektör Tahvil Stoku Ağırlığı	-	-	% 35	%35	%35	%36	%34



Kaynak: TSPB yıllık raporları(2012-2018)

Tablo 1'e göre, kamu iç borç stoku yedi yıl içerisinde her geçen yıl sürekli artmıştır. 2018 yılında, yedi yıl öncesine göre %50 artış göstermiştir. Kamu iç borç stoku içerisinde tahvilin payı genellikle %99-%100 aralığında seyretmiştir. Yani tahvil, devletin en önemli iç borçlanma aracı olarak göze çarpmaktadır.

Özel sektör iç borç stoku, kamu iç borç stokunun yaklaşık onda biri kadardır. Özel sektör iç borç stokundaki artış ise, son yedi yıl içerisinde ikiye katlanmıştır. Ancak, tahvil enstrümanının iç borç stoku içerisindeki ağırlığı son yıllarda sürekli düşüş göstermiştir. Bu da özel sektör iç borç stoku içerisinde uzun vadeli enstrümanların yerine kısa vadeli olan sermaye piyasası araçlarının önem kazandığını ortaya koymaktadır.

Türkiye'nin uluslararası tahvil stoklarının içerisinde kamu tahvil stokunun payı yaklaşık %64 iken, özel sektör tahvil stokunun payı %34 olarak gerçekleşmiştir. Yani Türkiye'nin uluslararası tahvil stoku içerisinde devletin payı yaklaşık olarak 2/3 olarak gerçekleşmiştir. Bununla birlikte kamu uluslararası tahvil stoku son yedi yıl içinde dört kattan daha fazla artarken, özel sektör uluslararası tahvil stoku son beş yıl içinde yaklaşık üç kat artmıştır.

Yurtiçi tasarruflarının dağılımı ve sabit getirili menkul kıymetlerin bu dağılım içerisindeki konumu tablo 2'de sunulmuştur.

Tablo 2. Yurtiçi Tasarrufların Dağılımı (Milyar TL)

Araçlar	2012	2013	2014	2015	2016	2017	2018
Toplam Tasarruflar	1,459.5	1,610.0	1,856.1	2,045.3	2,327.2	2,800.2	3,318.1
Mevduat (Katılım Fonları Dâhil)	772.2	945.8	1,052.7	1,244.9	1,453.2	1,710.8	2,035.9
TL	520.4	594.1	661.3	714.9	844.7	954.4	1,041.7
Döviz	233.2	330.8	375.1	519.0	591.1	732.3	952.8
Kıymetli Maden	18.6	20.9	16.3	11.0	17.4	24,1	41.4
Sabit Getirili Menkul Kıymetler							
Devlet İç Borçlanma Senetleri	474.1	468.9	554.5	574.1	627.1	734.4	829.7
Özel Sektör Borçlanma Senetleri	437.8	422.1	459.9	451.1	497.0	574.3	633.5
Eurobond	29.6	38.9	47.9	50.2	53.1	73.6	90.3
Pay Senetleri	6.6	7.9	46.7	66.8	77.1	86.4	105.9
Yurtiçi Yerleşikler	213.2	195.3	249.0	226.4	246.9	355.0	315.4
Yurtiçi Yerleşikler	1,171.0	1,318.7	1,510.4	1,723.6	1,976.7	2,313.3	2,723.2
Mevduat (Katılım Fonları Dâhil)	737.6	891.0	990.4	1,160.9	1,358.7	1,579.6	1,882.6
TL	512.2	584.0	650.4	701.9	829.3	932.6	1,015.9
Döviz	207.1	286.4	324.1	448.4	512.5	623.6	826.3
Kıymetli Maden	18.3	20.6	15.9	10.6	17.0	23.5	40.4
Sabit Getirili Menkul Kıymetler							
Devlet İç Borçlanma Senetleri	360.7	354.7	430.3	477.6	527.6	611.0	729.5
Özel Sektör Borçlanma Senetleri	327.4	311.7	340.2	364.5	402.5	456.3	536.6
Eurobond	27.3	35.8	44.9	47.5	49.9	70.0	87.0
Pay Senetleri	6.0	7.2	45.2	65.6	75.2	84.6	105.9
Yurtdışı Yerleşikler	72.7	73.0	89.7	85.1	90.4	122.7	111.2
Yurtdışı Yerleşikler	288.4	291.3	345.8	321.7	350.5	486.9	457.8
Mevduat (Katılım Fonları Dâhil)	34.6	54.8	62.3	84.0	94.5	131.2	153.3
TL	8.2	10.0	11.0	13.0	15.4	21.9	25.9
Döviz	26.1	44.4	51.0	70.6	78.6	108.7	126.5
Kıymetli Maden	0.3	0.4	0.3	0.4	0.5	0.6	0.9
Sabit Getirili Menkul Kıymetler	113.3	114.3	124.2	96.5	99.5	123.4	100.2
Eurobond	110.4	110.4	119.7	92.7	94.4	118.0	96.9
Pay Senetleri	2.3	3.2	3.0	2.7	3.2	3.6	3.3



Devlet İç	0.6	0.7	1.5	1.2	1.9	1.8	--
Borçlanma Senetleri							
Özel Sektör							
Borçlanma Senetleri							
Eurobond							
Pay Senetleri	140.5	122.2	159.2	141.2	156.5	232.3	204.2

Kaynak: TSPB yıllık yayımları(2012-2018)

Tablo 2'ye göre, yurtiçi tasarruflar son yedi yıl içerisinde iki kattan biraz daha fazla artmış ve 2018 yılı itibari ile 3 trilyon 318 milyar TL'ye ulaşmıştır. Toplam tasarrufların %61'i mevduattır. Bu mevduatların da %51'i TL, %47'si döviz ve %2'si de kıymetli madenlerden oluşmaktadır. Toplam tasarrufların %25'lik kısmı sabit getirili menkul kıymettir. Bunların %76'sı devlet iç borçlanma senetleri, %11'i özel sektör borçlanma senetlerinden ve %12'si Eurobondtan oluşmaktadır. Toplam tasarruflar içerisinde pay senetlerinin oranı ise, sadece %10'dur.

Yurtiçi yerleşiklerin tasarrufları son yedi yıl içinde yaklaşık 2,5 kat artmış ve 2018 yılı itibariyle 2 trilyon 723 milyar TL'ye ulaşmıştır. Yurtiçi yerleşiklerin tasarruflarının %69'u mevduattır. Bu mevduatların %54'ü TL, %44'ü döviz ve %2'si kıymetli madenlerden oluşmaktadır. Yurtiçi yerleşiklerinin tasarruflarının %27'lik kısmı sabit getirili menkul kıymettir. Bunların %74'ü devlet iç borçlanma senetleri, %12'si özel sektör borçlanma senetleri ve %14'ü de Eurobondlardan oluşmaktadır. Yurtiçi yerleşiklerin tasarruflarında pay senetlerinin oranı ise, %4'tür.

Yurtdışı yerleşiklerinin tasarrufları son yedi yıl içinde yaklaşık 1,4 kat artmış ve 2018 yılı itibari ile de 458 milyar olarak gerçekleşmiştir. Yurtdışı yerleşiklerin tasarruflarının %33'ü mevduattır. Bu mevduatların %17'si TL, %82'si döviz ve %1'i de kıymetli madenlerden oluşmaktadır. Yurtdışı yerleşiklerin tasarruflarının %22'lik kısmı sabit getirili menkul kıymettir. Bunların %97'si devlet iç borçlanma senetleri ve %3'ü de özel sektör borçlanma senetlerinden oluşmaktadır. Yurtdışı yerleşiklerin tasarruflarında pay senedinin oranı ise %45'tir.

4. TAHVİL GETİRİLERİNİN ALTERNATİF BAZI YATIRIM ARAÇLARININ GETİRİLERİ İLE KARŞILAŞTIRILMASI

Çalışmanın bu kısmında son yedi yıla ilişkin olarak sabit ve değişken faizli tahvil getiri oranları ile diğer bazı alternatif yatırım araçlarının getiri oranları hesaplanmış karşılaştırılmalı olarak incelenmiştir.. Tahvil ve diğer bazı alternatif yatırım araçlarının karşılaştırılmalı getiri oranları Tablo 3'te sunulmaktadır.

Tablo 3. Tahvil ve Diğer Bazı Alternatif Yatırım Araçlarının Karşılaştırılmalı Getiri Oranları

Yatırım Araçları	2012	2013	2014	2015	2016	2017	2018
Altın	0,2%	-13,6%	11,4%	27,5%	22,9%	9,9%	44,5%
3 ay \$ DTH	-2,8%	22,5%	9,2%	20,6%	20,6%	7,2%	40,0%
Dolar	-5,9%	19,8%	8,2%	31,6%	31,6%	19,7%	37,7%
3 ay € DTH	-1,2%	27,7%	-1,9%	17,8%	17,8%	23,2%	35,7%
Euro	-4,0%	25,1%	-3,7%	16,5%	16,5%	21,7%	33,8%
Hisse Ağırlıklı Yatırım Fonları	36,8%	-8,7%	20,0%	-6,6%	15,2%	41,3%	-8,5%
Değişken Faizli Özel Sektör Tahvili	11,4%	8,5%	11,7%	10,1%	11,9%	15,6%	19,9%
Orta Vadeli Devlet İç Borçlanma Senetleri	16,6%	1,4%	16,9%	1,0%	9,4%	7,8%	2,2%
3 Ay TL Mevduat	8,7%	6,5%	8,3%	8,8%	9,7%	10,1%	14,0%
BİST100	52,6%	-13,3%	26,4%	-16,3%	8,9%	47,6%	-20,9%
Borçlanma Aracı Ağırlıklı Yatırım Fonları	7,6%	4,1%	8,5%	8,5%	8,3%	11,7%	16,7%
Ons Atn	6,3%	-28,0%	-1,8%	-10,4%	8,7%	13,3%	-1,6%
TÜFE	6,2%	7,4%	8,2%	8,8%	8,5%	11,9%	20,3%

Tablo3 incelendiğinde, son yedi yıl içinde değişken faizli özel sektör tahvillerinin getiri oranlarında nominal olarak bir artış kaydedildiği, sabit faizli orta vadeli tahvillerde ise bir azalışın söz konusu olduğu görülmektedir. Zaman içinde değişiklik göstermek ile birlikte 2018 yılı için tahvil getiri oranları, altın 3 ay vadeli dolar, dolar, 3 ay vadeli Euro, Euro gibi enstrümanların getiri oranlarının oldukça altında kalmıştır. Buna karşın yine geçmiş dönemlerde bu durum değişmekle birlikte, tahvil getiri oranlarının 2018 yılı itibari



ile ons altın, hisse ağırlıklı yatırım fonları, BİST100 hisseleri, 3 ay vadeli TL mevduatına göre daha iyi bir performans göstermiştir.

Tahvil ile seçilmiş bazı alternatif yatırım araçlarının getiri oranlarının son yedi yıla göre yıllık ortalama getirileri, standart sapmaları (riskleri) ve değişim katsayıları hesaplanmış ve Tablo4'te sunulmuştur.

Tablo4. Tahvil ile Seçilmiş Bazı Alternatif Yatırım Araçlarının Yıllık Ortalama Getirileri, Standart Sapmaları ve Değişim Katsayıları

Yatırım Araçları	Ortalama Getiri Oranları	Standart Sapma (Risk)
Altın	14,7%	18,99%
3 ay \$ DTH	16,8%	13,75%
Dolar	20,4%	15,23%
3 ay € DTH	17,0%	14,10%
Euro	15,1%	14,23%
Hisse Ağırlıklı Yatırım Fonları	12,8%	21,36%
Değişken Faizli Özel Sektör Tahvili	12,7%	3,83%
Orta Vadeli Devlet İç Borçlanma Senetleri	7,9%	6,85%
3 Ay TL Mevduat	9,4%	2,32%
BİST100	12,1%	30,7%
Borçlanma Aracı Ağırlıklı Yatırım Fonları	9,3%	3,93%
Ons Atın	-1,9%	13,92%
TÜFE (Tüketici Fiyat Endeksi)	10,2%	4,79%

Tablo 4'e göre son yedi yıl içinde ortalama getiri oranı en yüksek olan ilk üç yatırım aracı, %20,4 ile dolar, %17,3 ile ay Euro DHT ve %16,8 ile 3 ay dolar DTH'dir. Bu dönemde ortalama getiri açısından en kötü performansı gösteren ilk yatırım aracı ise, -%1,9 ile ons altın, %7,9 ile orta vadeli devlet tahvilleri ve %9,3 ile borçlanma aracı ağırlıklı yatırım fonlarıdır. Anlaşılacağı üzere, sabit faizli tahviller ortalama getiri açısından iyi bir yıllık getiri performansını ortaya koyamamıştır. Değişken faizli tahviller sabit getirili olanlara göre biraz daha iyi bir ortalama getiriye sahip olsa da yine de getiri performansı açısından başarısız kabul edilebilir.

Bununla birlikte son yedi yıllık verilere göre, riski en yüksek olan ilk üç yatırım aracı, %30,7 ile BİST100 endeksi hisse senetleri, %21,36 ile hisse ağırlıklı yatırım fonları ve %18,99 ile altındır. Aynı dönemde riski en düşük olan ilk yatırım aracı ise, %2,32 ile 3 ay vadeli TL mevduat, %3,83 ile değişken faizli özel sektör tahvili ve %3,93 ile borçlanma aracı ağırlıklı yatırım fonlarıdır.

Bu sonuçlardan anlaşılacağı üzere, teoride de olduğu gibi getirileri yüksek olan varlıkların risklerinin çok yüksek olduğu teyit edilmiştir. Dolayısıyla, son yedi yıldır getiri oranları oldukça düşük seyreden tahvilin riskinin de düşük olduğu görülmüştür.

Tahvil getiri oranları ile seçilmiş bazı alternatif yatırım araçlarının getiri oranları son yedi yıldaki enflasyon (TÜFE) oranı verileri dikkate alınarak reel getiri oranları hesaplanmış ve Tablo 5'te sunulmuştur.

Tablo5. Tahvil ve Seçilmiş Bazı Alternatif Yatırım Araçlarının Reel Getiri Oranları

Yatırım Araçları	2012	2013	2014	2015	2016	2017	2018	Ort. Getiri	Reel
Altın	-5,6%	-19,6%	3,0%	17,2%	13,3%	-1,8%	20,1%	3,8%	
3 ay \$ DTH	-8,5%	14,1%	0,9%	10,8%	11,2%	-4,2%	16,4%	5,8%	
Dolar	-11,4%	11,5%	0,0%	21,0%	21,3%	7,0%	14,5%	9,1%	
3 ay € DTH	-7,0%	18,9%	-9,3%	8,3%	8,6%	10,1%	12,8%	6,0%	
Euro	-9,6%	16,5%	-11,0%	7,1%	7,4%	8,8%	11,2%	4,3%	
Hisse Ağırlıklı Yatırım Fonları	28,8%	-15,0%	10,9%	-14,2%	6,2%	26,3%	-23,9%	2,7%	
Değişken Faizli Özel Sektör Tahvili	4,9%	1,0%	3,2%	1,2%	3,1%	3,3%	-0,3%	2,4%	
Orta Vadeli Devlet İç Borçlanma Senetleri	9,8%	-5,6%	8,0%	-7,2%	0,8%	-3,7%	-15,0%	-1,8%	
3 Ay TL Mevduat	2,4%	-0,8%	0,1%	0,0%	1,1%	-1,6%	-5,2%	-0,6%	
BİST100	43,7%	-19,3%	16,8%	-23,1%	0,4%	31,9%	-34,2%	2,3%	
Borçlanma Aracı Ağırlıklı Yatırım Fonları	1,3%	-3,1%	0,3%	-0,3%	-0,2%	-0,2%	-3,0%	-0,7%	
Ons Atın	0,1%	-33,0%	-9,2%	-17,6%	0,2%	1,3%	-18,2%	-10,9%	



Tablo5 incelendiğinde, son yedi yıl içerisinde ortalama reel getiri oranı en yüksek olan üç yatırım aracı, %9,1 ile dolar, %6 ile 3 ay Euro DTH ve %5,8 ile 3 ay dolar DTH olduğu görülmektedir. Buna karşın ortalama reel getiri oranı en düşük olan üç yatırım aracı ise, -%10,9 ile ons altın, -%1,8 ile orta vadeli devlet iç borçlanma senetleri ve -%0,7 ile borçlanma aracı ağırlıklı yatırım fonlarıdır.

Tablo 5'ten de anlaşılacağı üzere, devlet tahvilleri ve özel sektör tahvilleri yatırımcısına son yedi yıl içinde yüksek bir reel getiri oranı sunamamıştır. Bu alternatif araçlarına göre tahvil yatırımlarının cazibesinin azalmasına neden olmaktadır.

TARTIŞMA ve SONUÇ

Finansal yatırım araçları içinde tahvil oldukça önemli bir yere sahiptir. Hisse senetleri ile birlikte tarihi oldukça eskilere dayanan bu menkul kıymet, uzun vadeli bir borçlanma aracıdır. Yatırımcısına belirli periyodlarla sabit faiz ödemesi vaat eden bu araç, ekonominin durumuna göre değişken faizli olarak da ihraç edilebilir. Tahvilin değerini bir ekonomi içerisinde en çok etkileyen gösterge piyasa faiz oranıdır. Piyasa faiz oranı arttıkça tahvilin değeri düşer, faiz oranı azaldıkça da tahvil değeri artar. Dolayısıyla, piyasa faiz oranları oynak olan ekonomilerde bu enstrümanın oynaklığı da artarak yatırımcıların zarar etmesine neden olabilir.

Faiz oranlarının son yıllarda yükselme eğilimine girmesi ile birlikte oran olarak tahvilin özel sektör borç stoku içinde ağırlığı düşüş kaydetmektedir. Ancak, uluslararası tahvil stoku içindeki özel sektör ağırlığında kayda değer bir azalma görülmemektedir. Türkiye'de ihraç edilen tahviller genellikle sabit faizlidir. Bunun nedenlerinden biri Türkiye'de değişkenliğin çok sevilmemesi olabilir. Ancak her şeye rağmen özel sektörün borçlanma araçları içinde tahvilin önemli bir yeri olduğunu söylemekte yanlış olmayacaktır.

Türkiye'de toplam tasarrufların %25'lik kısmı içinde tahvillerin de bulunduğu sabit getirili menkul kıymetlere yatırılmaktadır. Toplam içindeki pay düşük gibi görünse de aslında tasarrufların yatırıldığı en iyi ikinci kalem budur. Çünkü ülkede toplam tasarrufların %61'i vadeli mevduatta değerlendirilmektedir. Ne yazık ki Türkiye halkı bu noktada geleneksellikten uzaklaşmamaktadır. Bu yüzden de tahvillerin toplam tasarrufların yatırıldığı enstrümanlar içindeki payı düşük kalmaktadır.

Tahvillerin ve diğer bazı finansal yatırım araçlarının son yedi yıllık getiri oranları ile ilgili olarak ortalamalara bakıldığında, sabit ve değişken faizli tahvillerin yıllık getirisinin birçok yatırım aracının getirisinin altında kaldığı görülmektedir. Yani, son yedi yıl içinde tahviller nominal olarak yatırımcıya getiri sunamamıştır. Tahvil getiri oranlarının bu anlamda cazip olmaması zaten tahvile yatırım yapma konusunda çekimser olan yatırımcıları olumsuz etkilemektedir. Tahvilin getirileri düşük olmakla birlikte risklerinin de düşük olduğu görülmektedir. Bu da beklenen bir sonuç olarak karşımıza çıkmaktadır.

Tahvilin ve diğer bazı alternatif yatırım araçlarının son yedi yıl içerisindeki reel(enflasyondan arındırılmış) getiri oranlarına bakıldığında da yıllık değişken ve sabit faizli tahvillerin reel getiri oranı sağlayabildiği ancak oranların yine birçok enstrümana göre düşük olduğu görülmektedir. Tahvil yatırımlarının çok cazip olmamasının en önemli nedenlerinden biri de bu olabilir. Çünkü, yatırımcılar sonuçta her zaman reel bir kazanç elde etmek isterler.

Bu çalışmada elde edilen bulgular, genel olarak özellikle bireysel yatırımcılar açısından Türkiye'de tahvil yatırımlarının hak ettiği yerde olmadığını göstermektedir. Türkiye'deki tahvil piyasasının önünde kat edebileceği daha çok yol bulunmaktadır. Bu önemli sermaye piyasası aracının gerek borçlanmak isteyen gerekse tasarruflarını değerlendirmek isteyen yatırımcılar tarafından çok daha etkin ve verimli bir biçimde kullanılmasını sağlayacak çalışmalar yapılmalıdır. Tahvilin özellikleri ve işleyişi bireysel yatırımcılara çok iyi bir biçimde anlatılmalıdır. Hatta bu tanıtım için kamu spotları bile yapılabilir.

Sonuç olarak tahvil sermaye piyasasına ve bu piyasadaki taraflara birçok açıdan katkı sağlayabilecek çok önemli bir finansal enstrümandır. Türkiye sermaye piyasasının daha da çok gelişebilmesi adına bu enstrümandan yararlanma oranının artırılması için her türlü çalışmanın yapılması gerekmektedir.

KAYNAKÇA

1. Akgül, F. (2005). *Türkiye' deki Tahvil Piyasası: Bazı Temel Makroekonomik Göstergelerin*



İMKB Tahvil/Bono İşlem Hacmine Etkisi. Yüksek Lisans Tezi. Atılım Üniversitesi Sosyal Bilimler Enstitüsü, Ankara.

2. Apak, S. ve Demirel, E. (2013). *Finansal Yönetim Sermaye Piyasaları Cilt1*. (İkinci Basım). İstanbul: Papatya Yayıncılık.

3. Şahin, M.V. (2014). Türkiye’de Özel Sektör Tahvil İhraç Performansı v Temel Makroekonomik Göstergeler ile İlişkisi. Yüksek Lisans Tezi. Maltepe Üniversitesi Sosyal Bilimler Enstitüsü, İstanbul.

4. Taşer, M. (2013). *BIST30 Endeksi ile Amerikan 10 Yıllık Tahvil Faizi ve CBOE Volatilite Endeksi Arasındaki İlişki*. Yüksek Lisans Tezi. TOBB Teknoloji ve Ekonomi Üniversitesi Sosyal Bilimler Üniversitesi, Ankara.

5. Temuçin, N. (2016). *Tahvil Ağırlıklı Portföyün Hisse Senedi Ağırlıklı Portföye Göre Daha Yüksek Performans Göstermesi Üzerine Bir Yaklaşım*. Yüksek Lisans Tezi. TOBB Ekonomi ve Bilim Üniversitesi Sosyal Bilimler Üniversitesi, Ankara.

6. TSPB. (2013, Mayıs). Yıllık Yayınlar. *Türkiye SermayePiyasası Finansal Piyasalar 2012 Raporu*. 24 Haziran 2019 Tarihinde <https://www.tspb.org.tr/wp-content/uploads/2015/06/TSP2012.pdf> Adresinden Alınmıştır.

7. TSPB. (2014, Mayıs). Yıllık Yayınlar. *Türkiye Sermaye Piyasası Finansal Piyasalar 2013 Raporu*. 24 Haziran 2019 Tarihinde https://www.tspb.org.tr/wp-content/uploads/2015/06/TSP_2013.pdf Adresinden Alınmıştır.

8. TSPB. (2015, Nisan). Yıllık Yayınlar. *Türkiye Sermaye Piyasası Finansal Piyasalar 2014 Raporu*. 24 Haziran 2019 Tarihinde https://www.tspb.org.tr/wp-content/uploads/2015/06/TSP_2014_web_opt-R.pdf Adresinden Alınmıştır.

9. TSPB. (2016, Mayıs). Yıllık Yayınlar. *Türkiye Sermaye Piyasası Finansal Piyasalar 2015 Raporu*. 24 Haziran 2019 Tarihinde https://www.tspb.org.tr/wp-content/uploads/2015/06/TSP_2015_opt.pdf Adresinden Alınmıştır.

10. TSPB. (2017, Mayıs). Yıllık Yayınlar. *Türkiye Sermaye Piyasası Finansal Piyasalar2016 Raporu*. 24 Haziran 2019 Tarihinde https://www.tspb.org.tr/wp-content/uploads/2015/06/Turkiye_Sermaye_Piyasasi_Raporu_2016_May%C4%B1s-2017.pdf Adresinden Alınmıştır.

11. TSPB. (2018, Mayıs). Yıllık Yayınlar. *Türkiye Sermaye Piyasası Yatırımcılar 2017 Raporu*. 24 Haziran 2019 Tarihinde https://www.tspb.org.tr/wp-content/uploads/2015/06/Turkiye_Sermaye_Piyasasi_Raporu_2017_May%C4%B1s-2018.pdf Adresinden Alınmıştır.

12. Türkiye Sermaye Piyasaları Birliği (TSPB). (2019, Haziran). Yıllık Yayınlar. *Türkiye Sermaye Piyasası Finansal Piyasalar 2018 Raporu*. 24 Haziran 2019 Tarihinde <https://www.tspb.org.tr/wp-content/uploads/2019/06/T%C3%BCrkiye-Sermaye-Piyasalar%C4%B1-2018-1.pdf> Alınmıştır.

13. Uzun, E. (2012). *Sermaye Piyasası Menkul Kıymet Analizi ve Portföy Yönetimi*. Muğla: Emek Matbaa

14. Ünal, O.K. (2003). SPK: ve TK.’nda Tahviller. *Gazi Üniversitesi Hukuk Fakültesi Dergisi*. 7 (1), 1-46.



http://www.turansam.org

TURAN-SAM: TURAN Stratejik Arařtırmalar Merkezi * TURAN-CSR: TURAN Center for Strategic Researches

TURAN-SAM Uluslararası Bilimsel Hakemli Dergisi; p-ISSN: 1308-8041, e-ISSN: 1309-4033; Yıl: 2019; Ay: Eylül; Cilt: 11/YAZ, Sayı: 43

TURAN-CSR International Scientific, Peer-Reviewed and Refereed Journal; ISSN: 1308-8041, e-ISSN: 1309-4033; Year: 2019; Month: September; Volume: 11/SUMMER, Issue: 43

DOI: http://dx.doi.org/10.15189/1308-8041

(57)

Daisy Gulçin ERBAS⁴²⁶

IDENTIFICATION and APPLICATION OF MOST IMPORTANT STAGES OF STRATEGIC PLANNING ON LOCAL US BUSINESS
YEREL ABD İŐLETMECİLİĐİNDE STRATEJİK PLANLAMANIN EN ÖNEMLİ KADEMELERİNİN BELİRLENMESİ VE UYGULANMASI

ABSTRACT

Strategic management is a key element for organizations to be successful in competitive global business market. Long-term strategies help companies to create a vision. Managers play important role in the strategic planning process. This study identifies most important five stages of strategic planning as; Initial Assessment, Situation Analysis, Strategy Formulation, Strategy Implementation and Strategy Monitoring and Evaluation, and also analyze activities on each stage, define connection between stages and apply each stages to Hans Ice Cream Company. Stages are strategic planning are interconnected and skipping one stage may lead to failure. Managers play key role in implementation. Before taking any actions, managers need to make in depth research. Hans Ice Cream Company has lots of weaknesses like cash only transaction, lack of knowledge and planning. SWOT analysis is one of the useful technique to increase sales numbers and profits for Hans Ice Cream Company.

Keywords: Strategic Management, SWOT analysis, Strategy Formulation, Strategy Implementation, Pestel Analysis, Porter's Five Forces, Mission Statement, Vision Statement.

JEL Codes: M00, M1, M10, M14, M16, M19

ÖZ

Stratejik yönetim, organizasyonların rekabetçi küresel iş pazarında başarılı olması için kilit bir unsurdur. Uzun vadeli stratejiler, şirketlerin bir vizyon oluşturmalarına yardımcı olur. Stratejik planlama sürecinde yöneticiler önemli rol oynamaktadır. Bu çalışma, stratejik planlamanın en önemli beş aşamasını; İlk Değerlendirme, Durum Analizi, Strateji Oluşturma, Strateji Uygulama ve Strateji İzleme ve Değerlendirme ve ayrıca her aşamadaki etkinlikleri analiz edin, aşamalar arasındaki bağlantıyı tanımlayın ve her aşamaları Hans Dondurma Şirketi'ne uygulayın. Aşamalar stratejik planlama birbirine bağlıdır ve bir aşamayı atlamak başarısızlığa yol açabilir. Yöneticiler uygulamada kilit rol oynamaktadır. Herhangi bir işlem yapmadan önce, yöneticilerin derinlemesine araştırma yapması gerekir. Hans Dondurma Şirketi, sadece nakit para kabul etme işlemi, stratejik planlama bilgi eksikliği ve marka imajını doğru olarak kullanamama gibi birçok zayıflığa sahiptir. SWOT Analizi, Pest Analizi, Porter'in Beş Kuvveti Hans Dondurma Şirketi için satış rakamlarını ve karlarını artırmada kullanılan etkili tekniklerden biridir.

Anahtar Kelimeler: Stratejik Yönetim, SWOT analizi, Strateji Oluşturma, Strateji Uygulama, Pestel Analizi, Porter'in Beş Kuvveti, Misyon, Vizyon Açıklaması.

JEL Kodları: M00, M1, M10, M14, M16, M19.

⁴²⁶ Doctor of Business/Management Student, Westcliff University, USA; E-mail:.erbas.238@westcliff.edu



<http://www.turansam.org>

TURAN-SAM: TURAN Stratejik Arařtırmalar Merkezi * TURAN-CSR: TURAN Center for Strategic Researches

TURAN-SAM Uluslararası Bilimsel Hakemli Dergisi; p-ISSN: 1308-8041, e-ISSN: 1309-4033; Yıl: 2019; Ay: Eylül; Cilt: 11/YAZ, Sayı: 43

TURAN-CSR International Scientific, Peer-Reviewed and Refereed Journal; ISSN: 1308-8041, e-ISSN: 1309-4033; Year: 2019; Month: September; Volume: 11/SUMMER, Issue: 43

DOI: <http://dx.doi.org/10.15189/1308-8041>

INTRODUCTION

Strategic management used by organizations' managers to achieve organization's objectives and preserve organization's competitive advantage. Five stages of strategic planning are; Initial Assessment, Situation Analysis, Strategy Formulation, Strategy Implementation and Strategy Monitoring and Evaluation (Jurevicius, 2013). These five stages are key components of strategic management process. The purpose of this research was to apply five stages of strategic planning to Hans Homemade Ice cream Company.

Barrows (2009) mentioned that "A good strategic planning process takes full advantage of the numerous tools of strategic analysis — such as the five forces model, strategic group maps, or the value chain — to gain key insights regarding how the industry is evolving, how competitors are changing positions, and where an individual firm's sources of competitive advantage". Ahoy (1998) stated that "Strategic planning is a step by step process with definite objectives and end products that can be implemented and evaluated. Strategic planning is the key to assuring that our organization is prepared for the challenges of tomorrow".

FIVE STAGES OF STRATEGIC PLANNING

1-Initial Assessment

When an organization starts to strategic planning first step would be initial assessment. In this stage organization's managers define the organization's vision, a mission statement and values. Before starting to strategic planning, businesses need to define why they exist and which direction they would like to go. Every organization needs a vision and a mission.

Goals and activities involved. Vision helps organizations to set up long-term directions and to define the reasons of being in business. Mission statement helps organizations to identify their operation focus and what they do. Organizations' executive team or upper management would be responsible of setting up vision and mission statements and these statements demonstrate the core of leadership (May, 2010). Hofstrand (2016) mentioned that "Vision and mission statements will help you focus on the important aspects of your organization or business. If done properly, they can save money and time and increase the odds that your organization or business venture will be successful".

2 - Situation Analysis

Organizations need to evaluate their own situation and this includes evaluation of organizations' external and internal conditions and analyzing competitors. Situation analysis defines organization's strengths, weaknesses, opportunities and threats and this helps to understand where the company stands in the market (Jurevicius, 2013).

Companies strengths and weaknesses are internal factors and opportunities and threats are external factors. While internal factors can be managed by organizations, organizations do not have control over external factors. Even though companies do not have control over external factors, they still effect organization situation. Macro and micro environments and competitors are part of external analysis. One of the most effective tools to analyze macro external factors is Pest or Pestel analysis. Pest analysis helps organizations to analyze political, economic, social and technological factors in global business world. Porter's five Forces helps to identify micro environmental factors. (Thompson & Martin, 2010). Porter's five forces helps to identify organization's current competitive position while defining organization's strengths. These five forces consist of supplier power, buyer power, **competitive rivalry, threat of substitution and threat of new entry** (Chartered Global Management Accountant, 2013). **Internal analysis consists of organization's core competencies, activities, tangible and intangible resources** (Rothaermel, 2012).

Goals and activities involved. Kokemuller(2017) mentioned that "The purpose in using SWOT to assess strengths and weaknesses is it helps the company firmly understand its core market advantages and areas that competitors may criticize the company for. Companies typically make core strengths the focal point of marketing messages in trying to create differentiation from competitors".



Through SWOT analysis, business will be able to derive strategies directly, focused on influencing strengths and opportunities to overcome threats and weaknesses. This is the area of strategy development where business can be most creative and many innovative ideas do emerge. Based on the results, organizations can **determine whether a new project is worth pursuing or not**, and if yes, what additional resources or actions would be required to make it successful. (Pestle Analysis, 2014).

3 - Strategy Formulation

After identifying mission, vision statements and values and defining situation analysis, organizations need to set up short and long term objectives and goals. Objectives would be attainable. Organizations need to make a plan to reach the goal and this is called strategic planning or strategy formulation.

Goals and activities involved. Saylor Academy(2017) mentioned that “Strategy formulation is the course of action companies take to achieve their defined goals. The lack of a strategic plan will result in an organization being without direction or focus. The company will be reactive rather than proactive”.

When companies start to work on strategic goals, they need to use their strengths and take an advantage of their competitive advantages and opportunities. Organizations also consider their weaknesses and possible threats. It can be beneficial to make an alternative plan for unexpected threats or external factors (Barnat, 2007).

Organizations select strategies in three different level. These levels are business level strategy, corporate level strategy and global strategy. Business level strategy used by organization’s divisions or focuses on one product or service. Corporate level strategy, parent company decides what product or service to focus on, which market to enter, merger or acquisitions. In global strategy, organization’s top management decides which country to enter (Johnson, Scholes, & Whittington, 2008).

Strategy is “How” a business unit will achieve what it wants. Michael Porter, breaks types of strategy into three categories: An Overall Cost Leadership Strategy, A Differentiation Strategy, A Focus Strategy. Overall Cost Leadership: Lowest overall production and delivery in order to win the largest market share. Differentiation: Marked by superior performance in an area of customer satisfaction versus pricing value. Focus: In this strategy, a company will segment its market and seek to be the leader in either cost of differentiation (Kotler, 1997).

4-Strategy Implementation

Implementation stage is a step to fulfill strategic plan. In this stage managers play key role. Edinger (2012) stated that “Effectively implementing strategy can be a source of competitive advantage. Unfortunately, too often leaders pour their energy and resources into formulating strategy and spend too little time figuring out how to implement that strategy throughout the organization”. Managers implementation abilities can bring either success or failure to organization. Saylor Academy (2017) stated that “A company must implement its strategic plan in order to achieve success. It must develop appropriate tactics, which are the action steps for meeting the strategies directives”.

Goals and activities involved. First of all, yearly goals need to be identified by managers. If current business policies and procedures are not suitable for new objectives, managers need to make required changes and revisions. If new business strategy requires, organizational chart can be restructured. Changes on work allocations and organizational chart might cause resistance to change and it is managers’ responsibility to overcome. Creating a budget for change and increasing motivation are the other important aspects of implementation stage. Open communication is a key in successful strategy implementation (Jurevicius, 2013).

Excellently formulated strategies will fail if they are not properly implemented. The main steps in implementing a strategy are developing an organization having potential of carrying out strategy successfully, disbursement of abundant resources to strategy-essential activities, creating strategy-encouraging policies, employing best policies and programs for constant improvement, linking reward structure to accomplishment



of results and making use of strategic leadership (Management Study Guide, 2017).

Favaro (2015) stated that “Implementing a strategy consists of all the decisions and activities required to turn the business and corporate strategies. If the corporation has the capabilities, enterprise advantage, and business portfolio it wants, its strategy is implemented. If the unit has the customers, value proposition, and skills it has chosen to have, its strategy is fully implemented”. Edinger (2012) mentioned that “To successfully execute an organization’s strategy, it must be the focus of every person in that organization. It is up to the leaders to create, monitor, and reward that focus as it is expressed”.

5-Strategy Monitoring and Evaluation

Internal and external factors are not stable and subject to change. When factors change, adjustments need be made on plan in order to reach objectives.

Goals and activities involved. On this last stage, managers need to take corrective actions and measure performance. If performance results show that it is hard to hit the goal, managers need to revise existing policies or create new policies (Jurevicius, 2013). Successful strategic planning and implementation require lots of research, market knowledge, advance planning, time, good management and analytical skills.

Regular monitoring and evaluation will help you to assess how well you are doing against the objectives and impact you have set, and ensure you use your time and resources effectively You need to monitor what is working and what is not, decide how to adjust your strategy and then act to implement. Monitoring should be a continuous process throughout implementation to ensure the best outcome (Sustainable Development, 2015).

McNamara (2017) mentioned that “The strategic plan should specify who is responsible to monitor the implementation of the plan and made decisions based on the results. For example, the board might expect the chief executive to regularly report to the board about the status”.

Strategy stages and activities interconnections. Strategic planning has five main stages to be followed. Each stage prepare plan for next stage. If an organization skips one step, plan would fail or would require lots of modifications in the advanced stages and this will waste lots of time and money. An organization cannot implement a plan without an objective, cannot set up an objective without knowing its situation in the market or cannot set up random goal without knowing its mission, vision or values. If they do, their plan would not be strategic and can fail anytime.

All stages of strategic planning are interconnected and need to be followed in order. When an organization follows strategic planning stages systematically and in order, that organization increases its chance of successful implementation. Because planning helps organizations to outlines measurable objectives, to show clear directions, to be prepared for unexpected situation like external threats, to check status of progress and to make modifications in timely manner (Barnat, 2007).

BACKGROUND INFORMATION OF HANS HOMEMADE ICE-CREAM

Hans Homemade Ice-cream is family-owned, local ice-cream stores and has three stores in Orange County, California. Business locations are convenient and ice creams are homemade. Store started to business in 1972 with one store and over the years added two more locations. Business customers are local residents. Hans homemade ice creams stores open ten hours per day and has total of twenty employees (Hans Homemade Ice cream, 2017). It is a small business but wants to expand to different markets and make changes on target market in order to increase sales and profits.

APPLICATION and ANALYSIS OF THE HANS ICE-CREAM’S RESPONSE

As a first step business of strategic planning business needs to make initial assessment. Hans ice-cream does not have mission, vision statement or defined values. Without clear understanding of why business is exist, where business wants to be in the future and what are the values, strategic planning process cannot be



successful. Business managers need to take their time and identify mission, vision and values. Once this stage is set, business can move to next stage.

Second stage is situation analysis. Even though it is a small business, company needs to define its internal assessment processes which are strengths, weaknesses and external assessment processes which are threats and opportunities. One of the biggest strength of company is it has been in business for 45 years and it is known by local residents. All of their locations are convenient so those were good investments. Their healthy formula has been attracting customers. They were able to expand and that shows that their customers are returning customers and their marketing strategy has been working. Their product is organic and homemade; this makes their products also attractive for healthy life style consumers. Weaknesses would be slow service, cash only transactions, short business hours, old machines and supplies, old looking store design, high employee turnover. Threats would be other competitors, inflation, political changes, unsatisfied customers, high unemployment rates, lower income, high expenses in Orange County. Opportunities would be expanding to urban areas, hiring educated managers, increased demand for healthier food, delivery service or drive-thru. Pest analysis and Porter's five forces can also be used to make detail research on external assessments.

Third stage is strategy formulation. After identifying mission, vision, values, strengths, weaknesses, threats and opportunities, it is time for business to make a strategic plan. While making a plan business needs to take an advantage of its values, strength and opportunities. On the other hand, shop needs to consider threats and weaknesses. Business wants to expand, increase cash flow and become a known place. Business needs to start to working on its weaknesses because business has control over. Best plan would be to eliminate weaknesses to lowest level to lower the risk.

One of the biggest weaknesses is cash only transaction. Business needs to make an agreement merchant services and open a business account in commercial bank. Before expansion business needs to make market research for the area. Business can hire professional companies to help them to select best location for expansion. For example, San Francisco is an urban area but has a cold weather, opening a store in San Francisco might not be an ideal decision. San Diego or Los Angeles would be better alternatives but before final decision market research needs to be made. Target market is also important on expansion decision. Business needs to define a budget for costs. Other than opening a new store cost, hiring new employees, trainings, updating technology, setting up a contemporary store design, hiring consulting firm etc. costs can add up quickly and needs to be consider before implementation.

Fourth stage is strategy implementation. On this stage business applies its strategic plan to real life. This stage is closely related to managers' skills and abilities. Applying a plan can be more difficult than planning. On this stage, business starts to process of hiring employees, renting a new place for new store, renting supplies, decorating the store, preparing marketing materials and make advertisement on social media, printing flyers, business cards, local announcements and planning a grand opening day. Annual goals need to be set by managers. Allocations can be made in order to fulfill successful implementation. If requires, changes on policies, organization structure can be done. Though out the implementation process open communication can help to minimize potential resistance from employees.

Last stage is strategy monitoring and evaluation. Managers need to measure performance by comparing estimated performance with actual one. In this stage, internal and external assessments might have been changed. Based on where the business stands on the plan managers can take corrective actions. Managers can also get feedbacks from employees. If the objectives are reached, this shows that strategic planning and implementation is successful.

CONCLUSIONS

Strategic planning is a key for organizations to define a direction and to achieve objectives. Strategic planning is a process and takes time to plan, implement and evaluate. Stages are strategic planning are interconnected and skipping one stage may lead to failure and successful planning starts with vision, mission, values, followed by situation analysis, planning, implementation and evaluation. Analysis of Hans Ice Cream Company showed that managers play key role in implementation. Before taking any actions, managers need



to make in depth research. If managers are not knowledgeable enough to make a decision, consulting firm can be hired. External and internal assessments can change throughout the implementation process and managers should pay close attention to changes. Well planned and researched plans increase the success of strategic planning. Hans Ice Cream Company needs to identify weaknesses, threats, opportunities and strengths. Company first need to focus on strengths while hiring professionals or train managers to overcome weaknesses. Well trained managers would be able to make better strategic plans and apply each stages of strategic planning efficiently. Investing in training will be paid off for Hans Ice Cream Company in the future as better sales numbers, profits, expansion and brand recognition.

REFERENCES

1. Ahoy, C. (1998). *Strategic Planning*. Iowa State University, Facilities Planning and Management.
2. Barnat, R. (2007). *Introduction to Management*. The Nature and Value of Strategic Management.
3. Barrows, E. (2009). *Four Fatal Flaws of Strategic Planning*. Harvard Business Review.
4. Chartered Global Management Accountant (2013). *Essential Tools for Management Accountants*. Chartered Institute of Management Accountants.
5. Edinger, S. (2012). Three Cs of Implementing Strategy. Retrieved from www.forbes.com.
6. Favaro, K. (2015). *Defining Strategy, Implementation and Execution*. Harvard Business Review.
7. Hans Homemade Ice Cream (2017). *About us*. Hans ice cream website. Retrieved from <http://www.hanshomemade.com/#about>
8. Hofstrand, D. (2016). *Vision and Mission Statements -- a Roadmap of Where You Want to Go and How to Get There*. Iowa State University Extension and Outreach.
9. Johnson, G., Scholes, K. & Whittington, R. (2008). *Exploring Corporate Strategy*. 8th ed. FT Prentice Hall, p. 11-13, 224, 294
10. Jurevicius, O. (2013). *Strategic Management & Strategic Planning Process*. Strategic Management Insight.
11. Kokemuller, N. (2017). *Purpose of Swot Analysis*. Small Business Chron Journal.
12. Kotler, P. (1997). *Strategic Planning: Goal and Strategy Formulation⁴²⁷; Implementation and Best Practices*. Philip Kotler Marketing Management.
13. Management Study Guide. (2017). *Strategy Implementation - Meaning and Steps in Implementing a Strategy*. Management Study Guide Strategic Management.
14. May, G. (2010). *Strategic planning: Fundamentals for small business* (1st ed.). US: Business Expert Press.
15. McNamara, C. (2017). *Basics of Monitoring, Evaluating and Deviating from the Strategic Plan*. Management help library.
16. Pestle Analysis (2014). *Tips for Conducting a Proper SWOT Analysis in Business*. Pestle Analysis Business Journal.
17. Rothaermel, F. T. (2012). *Strategic Management: Concepts and Cases*. McGraw-Hill/Irwin, p. 20, 32-45, 90
18. Saylor Academy (2017). *Strategy Formulation*. The Saylor Foundation. Saylor URL: www.saylor.org/bus208
19. Sustainable Development. (2015). *Monitor and evaluate progress and impact*. Sustainable Development Advocacy Toolkit mini-site.
20. Thompson, J. and Martin, F. (2010). *Strategic Management: Awareness & Change*. 6th ed. Cengage Learning EMEA, p. 86-88, 816



http://www.turansam.org

TURAN-SAM: TURAN Stratejik Arařtırmalar Merkezi * TURAN-CSR: TURAN Center for Strategic Researches

TURAN-SAM Uluslararası Bilimsel Hakemli Dergisi; p-ISSN: 1308-8041, e-ISSN: 1309-4033; Yıl: 2019; Ay: Eylül; Cilt: 11/YAZ, Sayı: 43

TURAN-CSR International Scientific, Peer-Reviewed and Refereed Journal; ISSN: 1308-8041, e-ISSN: 1309-4033; Year: 2019; Month: September; Volume: 11/SUMMER, Issue: 43

DOI: http://dx.doi.org/10.15189/1308-8041

(58)

Koray Yakup YILDIZ⁴²⁸; Tuncay DEMİRER⁴²⁹; Özlem GÜRBÜZ KILIÇ⁴³⁰
FARKLI DOZDA UYGULANAN LEONARDİT İLE VERMİKOMPOSTUN İSPANAKTA VERİM
ve BAZI KALİTE KRİTERLERİNE ETKİSİ **
THE EFFECT OF LEONARDITIS AND VERMICOMPOST ON YIELD and SOME QUALITY
CRITERIA IN SPINACH

ÖZ

Arařtırmada, toprađa deęişik miktarlarda uygulanan leonardit ve vermikompostun ıspanak (*Spinacia oleracea*) bitkisinde verim ve bazı kalite kriterlerine etkisi arařtırılmıřtır. Arařtırma; tesadüf parselleri deneme desenine göre; 3 tekerrürlü, 4 doz (0-100-200-400 kg/da) ve 2 toprak düzenleyicisi (leonardit ve vermikompost) kullanılarak yürütülmüřtür. Arařtırmada; bitkide pH, Suda çözünür kuru madde, yaprak rengi, yaprak eni ve yaprak boyu, ortalama tek yaprak aęırlığı, verim, kök aęırlığı ve biyolojik aęırlık, topraklarda ise; tekstür, toprak reaksiyonu, tuz, organik madde, kireç, toplam azot, fosfor, potasyum, kalsiyum, magnezyum, demir, bakır, çinko ve mangan seviyeleri belirlenmiřtir.

Çalıřma sonucunda ıspanak yetiřtiricilięinde, bitkilerde verim ve bazı kalite kriterleri ile toprak verimlilik parametrelerine her iki toprak düzenleyicisinin de olumlu etkileri olduęu, bu etkilerin doz artıřlarıyla arttıęı ancak vermikompostun tercih ve tavsiye edilebilir olduęu tespit edilmiřtir. Bununla birlikte leonardit ve vermikompostun birim alan sarf miktarlarına ait maliyet deęerlendirilmesinin de yapılması yararlı olacaktır.

Anahtar Kelimeler: leonardit, ıspanak, verimlilik, toprak kalitesi, sebze.

ABSTRACT

*In this research, the effect of leonardite and vermicompost that applied to soil in different amounts on yield and some quality criteria of spinach (*Spinacia oleracea*) plant were investigated. The research was carried out according to the randomized parcel trial design; 3 replications, 4 doses (0-100-200-400 kg/da) and 2 soil conditioners (leonardite and vermicompost). In the study; in the plants pH, water-soluble dry matter, leaf color, leaf width and leaf length, average single-leaf weight, yield, root weight and biological weight, in the soil; Texture, soil reaction, salt, organic matter, lime, total nitrogen, phosphorus, potassium, calcium, magnesium, iron, copper, zinc and manganese levels were determined.*

As a result of the study, it was found that both soil regulators had positive effects on yield and some quality criteria and soil fertility parameters in spinach cultivation. These effects increased with dose increases but vermicompost was preferred and recommended. However, it would be useful to make a cost analysis of the consumables per unit area of leonardite and vermicompost.

Keywords: leonardite, spinach, fertility, soil quality, vegetables.

⁴²⁸ Ziraat Yüksek Mühendisi; Manisa/TÜRKİYE; E-posta: korayYY.ZM@gmail.com

⁴²⁹ Manisa Celal Bayar Üniversitesi; Kimya ve Kimya İşleme Teknolojileri Bölümü; Manisa/TÜRKİYE; E-posta: demirert@gmail.com

⁴³⁰ Manisa Celal Bayar Üniversitesi; Bitkisel ve Hayvansal Üretim Bölümü; Manisa/TÜRKİYE; E-posta: ozgurbuz@gmail.com

*Sorumlu yazar E-mail: demirert@gmail.com, Orcid : 0000-0002-5855-452X

**Manisa Celal Bayar Üniversitesi Tarımsal Bilimler Anabilim Dalı Yüksek Lisans Tezinden Üretilmiřtir.



<http://www.turansam.org>

TURAN-SAM: TURAN Stratejik Araştırmalar Merkezi * TURAN-CSR: TURAN Center for Strategic Researches

TURAN-SAM Uluslararası Bilimsel Hakemli Dergisi; p-ISSN: 1308-8041, e-ISSN: 1309-4033; Yıl: 2019; Ay: Eylül; Cilt: 11/YAZ, Sayı: 43

TURAN-CSR International Scientific, Peer-Reviewed and Refereed Journal; ISSN: 1308-8041, e-ISSN: 1309-4033; Year: 2019; Month: September; Volume: 11/SUMMER, Issue: 43
DOI: <http://dx.doi.org/10.15189/1308-8041>

GİRİŞ

Araştırmanın yürütüldüğü Alaşehir, Türkiye’de Ege Bölgesinde Manisa ili sınırları içerisinde olup, 38.3545 enlem ve 28.5165 boylam koordinatlarında, Batı Anadolu'daki doğu-batı yönlü ovalardan biri olan Gediz ovasının doğu kesiminde bulunmaktadır. İlçe merkezinin deniz seviyesinden yüksekliği 189 metredir. [1]. Alaşehir ilçesinde sıcak ve ılıman iklim görülmektedir. Yıllık ortalama sıcaklık 16.8 °C derece, ortalama yağış 750.3 mm, ortalama nisbi nem %61 olmakla beraber kış aylarında %78 oranına ulaşmaktadır [1].

Kullanılan leonarditin özellikleri: pH’ı 6-7, organik madde miktarı %42, hümitik + fülvik asit oranı %40 ve nem içeriği %30 vermikompostun özellikleri; pH 6.5-7.5; toplam organik madde: %20-25; toplam azot: %0.8-1.2; organik azot: %0.6-0.9; toplam humik asit + fulvik asit: %10-15 ve nem seviyesi ise %20-25’dir.

Tarımsal faaliyetlerde kullanılan kimyasallar doğanın dengesini bozmakta ve toplum sağlığı üzerinde olumsuz etkiler meydana getirmektedir. Tarımda kimyasal madde kullanımından uzaklaşılması ve organik tarıma olan ilginin gittikçe artması, leonardit hammaddesinin ve bu hammaddeden elde edilen hümitik ve fulvik asitin tarımsal faaliyetlerdeki önemini arttırmaktadır. Leonardit, linyitin hava atmosferinde değişmesiyle oluşmuş organik bir maddedir. Kömürleşme sürecini tamamlamamış, yüksek oksidasyon şartlarına maruz kalmış ve sonuçta yüksek hümitik asit içeriğine ulaşmıştır. Leonarditi linyitten ayıran en önemli farklar, oksijen yüzdesinin fazla olması ve yakıt olarak kullanma olanağının bulunmamasıdır [2]. Tüm dünyada tarımsal üretimde sürdürülebilirlik kavramına vurgu yapan ve organik üretim yöntemlerini teşvik eden yaklaşımların yaygınlaşması sürecinde yer solucanlarının, organik atık ve artıkları kısa zamanda yüksek kalitede değerli bir ürüne dönüştürebilme kapasitelerinin anlaşılması, Avrupa ülkeleri, Hindistan ve Amerika’da vermikültür adı verilen yeni bir tarımsal üretim sektörünün doğmasını sağlamıştır. Vermikültür değişik amaçlar için toprak solucanlarının kültürünün yapılması işlemidir [3].

Yaprağı tüketilen sebzeler grubunda yer alan ıspanak dünyada ve ülkemizde önemli miktarda üretilmektedir. Verimli, örtü altı ve açık tarla yetiştiriciliğine uygun olup, olgunluk süresi iklim koşullarına bağlı olarak 45-50 gün olup, yüksek düzeyde protein, vitamin ve mineral madde içeriği ile insan beslenmesinde önemli bir sebzedir.

Türkiye ıspanak üretiminde dünyada önemli bir yere sahiptir. TÜİK verileri baz alındığında Türkiye’de 2018 yılında 225.174 ton ıspanak üretilmiştir. Dünyada; Çin, (24.484.507 ton) Amerika, (323,620 ton) ve Japonya’dan (248.000 ton) sonra ıspanak üretiminde dördüncü sıradadır[4].

Sağlığa katkısı, tarımının zor olmaması ve üretim potansiyeli ile pazar değerinin öneminden dolayı; ıspanak veriminin artırılması ancak organik içerikli ve toprak kalitesini bozmayan uygulamalarla yapılabilirliğinin belirlenmesi araştırma için amaç edinilmiştir.

MATERYAL ve YÖNTEM

Araştırma, Celal Bayar Üniversitesi, Alaşehir Meslek Yüksek Okulu, Tıbbi Aromatik Bitkiler Programına ait alanda, Kasım 2018 – Nisan 2019 ayları arasında yürütülmüştür. Bu çalışmada test bitkisi olarak bölgede tercihen tarımı yapılan matador ıspanak bitkisinde ve tarımı yapılan topraklarda etkisini incelemek amacıyla leonardit ve vermikompost kullanılmıştır.

Tesadüf parselleri deneme desenine göre; 3 tekerrürlü, 4 doz (0-100-200-400 kg/da) ve 2 toprak düzenleyicisi leonardit (TD₁) ve vermikompost (TD₂) kullanılarak, toplam 24 parselli saksı (30cm x 30cm x 80cm ölçülerinde) denemesi olarak yürütülmüştür.

Toprak düzenleyicileri dozlara göre saksı içerisinde 15 cm derinliğe karıştırılmış olup, damlama sulama sistemi kurularak, ihtiyaç olan su kontrollü ve homojen olarak verilmiştir. Araştırmada, bitkilere başka herhangi bir şey verilmemiş ve çıkıştan itibaren bütün gelişme süreçleri takip edilerek kayıt edilmiştir. Her saksıya 4 bitki konulmuş, verim ve kalite parametreleri bu bitkiler üzerinde incelenmiştir.

Hasat sonrası, toprak karakterinde oluşan değişiklikleri görmek üzere, konu ve tekerrürlere bağlı kalmak koşulu ile saksı derinliğinin tamamından (30cm) toprak örnek alma burgusuyla her saksının 4 yerinden örnekler alınarak o saksıya ait toprak örneği oluşturulmuştur

Dikim öncesi (1 örnek) ve hasat sonrası (24 örnek) alınan örnekler geleneksel yöntemle analize hazırlanmıştır [5]. Hazırlanan bütün örneklerde; tekstür [6, 7], pH [4], % tuz [8], % organik madde [6],



% CaCO₃ [9], Toplam-N [10], alınabilir P (mg.kg⁻¹) [11], alınabilir K, Ca, Mg (mg.kg⁻¹) [12], alınabilir Fe, Cu, Zn, Mn (mg.kg⁻¹) [13] analizleri yapılmıştır.

Bitkiler hasat edildikten hemen sonra topraklarından arındırılarak, yıkanıp temiz bir şekilde poşetler içerisine konulmuş, zaman kaybetmeden laboratuvara götürülerek analiz ve ölçümler yapılmıştır. Bitkilerde yapılan ölçümlerde; biyolojik ağırlık (bitkiler saksıdan söküldükten sonra, toprakları giderilmiş, suyla yıkanıp, 0.01 grama duyarlı dijital teraziyle kök ve yeşil aksam beraber tartılıp, ortalamaları alınarak), kök ağırlığı (hasatta, tekerrür ve uygulamalara göre, bütün bitkiler kök başlangıcından kesilerek, kök kısımları 0.01 grama duyarlı dijital teraziyle ayrı ayrı tartılıp, ortalamaları alınarak), verim (yeşil ağırlık) (Hasatta, tekerrür ve uygulamalara göre, bütün bitkiler kök başlangıcından kesilip, 0.01 grama duyarlı dijital teraziyle yeşil aksam ayrı ayrı tartılıp, ortalaması alınarak) belirlenmiştir.

Ortalama tek yaprak ağırlığı (bitki örnekleri her tekerrürde her bitkiden 3 yaprak olmak üzere toplam 12 yaprak alınıp, 0.01 grama duyarlı dijital teraziyle tartılıp ortalaması alınarak), yaprak boyu (yapraklar sap ve ucu arasındaki mesafeden 0.01mm'ye duyarlı dijital kumpas ile mm cinsinden ölçülüp ve ortalamaları alınarak), yaprak eni (yaprakların en geniş kısmından, 0.01mm'ye duyarlı dijital kumpas ile mm cinsinden ölçülüp, ortalamaları alınarak), yaprak rengi (Munsell bitki renk skalasıyla), numune yapraklar mikserden geçirilerek, ezildikten sonra suyu filtre kâğıdından süzülerek alınan birkaç damlada dijital refraktometre (PR-1, Atago, Japonya) ile suda çözünür kuru madde miktarı (SÇKM) belirlenmiş, ortalamaları alınarak sonuçlar % olarak, pH değeri ise aynı ekstrakt ta pH metre ile okunup, ortalamaları alınarak belirlenmiştir.

Elde edilen verilerin varyans analizi yapılmış, uygulamalar arası farklılıklar LSD testi ile %1 hassasiyetle gruplandırılmıştır [14].

ARAŞTIRMA BULGULARI ve TARTIŞMA

Araştırmada ispanak test bitkisi olarak kullanılıp, leonardit ve vermikompostun toprak ve bitkide fiziksel, kimyasal özellikler ile bitkide bazı kalite özelliklerine etkisi araştırılmış olup, sonuçlar varyans analizi ile değerlendirilerek, uygulamalar arası farklar LSD testiyle gruplandırılmıştır.

Kullanılan toprak düzenleyicileri; TD₁ (leonardit) ve TD₂ (vermikompost) olarak, dozlar; 1. (0 kg/da), 2. (100 kg/da), 3. (200 kg/da) ve 4. (400 kg/da) olarak isimlendirilmiştir. Araştırmada elde edilen değerlere ait basit istatistikler; tablo 1'de, sonuçların istatistiki değerlendirmesi tablo 2'de ve bulgular arasındaki ikili ilişkiler ise tablo 3'te verilmiştir.

Tablo 1. Ispanakta İncelenen Araştırma Parametrelerine Ait Basit İstatistikler

Parametre	Minimum	Maksi mum	Ortalama
pH	6.130	7.920	6.645
Suda Çözünür Kuru Madde (%)	6.000	9.000	7.375
Yaprak Boyu(mm)	53.25	133.75	87.98
Yaprak Eni(mm)	38.00	93.25	65.42
Ort. Tek Yaprak Ağ.(g/adet)	0.366	10.688	2.986
Kök Ağırlığı (g/bitki)	0.300	6.433	2.286
Verim (g yeşil kısım/adet)	2.475	85.833	30.181
Biyolojik Ağırlık (g/bitki)	2.775	92.266	32.467

Araştırmada yetiştirilen ispanakta okunan pH değeri 6.130 ile 7.920 arasında değişmiş ve ortalaması 6.654 olarak bulunmuştur (Tablo 2). Uygulamaların pH'ya olan etkileri incelendiğinde; pH üzerine toprak düzenleyicisi (TD)'nin istatistiki bir fark oluşturmadığı, ancak vermikompost (TD₂) de leonardit (TD₁)'e göre sayısal olarak daha yüksek değer oluşturduğu belirlenmiştir. Konu dozlar açısından incelendiğinde ise; kontrol uygulamasında, 7.230 çıkan pH, doz arttıkça 6.203'e kadar düşmüş ve farklar istatistiki açıdan p<0.01 seviyesinde önemli bulunmuştur. Dozlar sabit tutulduğunda toprak düzenleyicilerin farkı belirlenirken TD x D₂ de leonardit ilk sırayı, TD x D₁, TD x D₃ ve TD x D₄' de ilk sırayı vermikompost almış, ancak tamamında farklar istatistiksel anlamda önemsiz bulunmuştur. Uygulamaların aynı toprak düzenleyicisinde doz arttıkça farklar p<0.01 seviyesinde önemli bulunmuş, doz arttıkça pH değeri düşüş göstermiştir (Tablo 2). pH'nın



toprak düzenleyicisi (TD) ve doz (D) ile arasında istatistiki olarak önemsiz, SÇKM ile $p < 0.05$ ve diğerleri ile $p < 0.01$ seviyesinde önemli ilişkiler belirlenmiştir (Tablo 3).

Kuru madde %6.000 ile 9.000 arasında değişmiş, ortalama %7.375 olarak bulunmuştur (Tablo 1). Uygulamaların SÇKM ye etkisi incelendiğinde; toprak düzenleyici (TD) etkisi açısından kuru madde seviyesi aynı grupta ve istatistiki olarak önemsiz bulunmuştur. Dozlara

Tablo 2. Ispanak Bitkisine Ait Araştırma Parametrelerinin İstatistiki Değerlendirmesi

metre	Para	T	D	TD	TD	TD	TD	TD	Dx	Dx
	D	OZ	xD ₁	xD ₂	xD ₃	xD ₄	TD ₁	TD ₂		
pH	2	1	2 -	1 -	2 -	2 -	1 -	1 -	1 -	1 -
	1	2	1 -	2 -	1 -	1 -	2 -	2 -	2 -	2 -
		3							3 -	3 -
		4							4 -	4 -
P	<	ö	*	ö.d.	ö.d.	ö.d	ö.d	**	**	**
0.01	.d.	*								
Suda çözünür Kuru Madde	1	2	1 -	2 -	1 -	1 -	4 -	2 -	4 -	2 -
	2	3	2 -	1 -	2 -	2 -	3 -	3 -	3 -	3 -
		4					2 -	4 -	4 -	4 -
		1					1 -	1 -	1 -	1 -
P	<	ö	*	ö.d	ö.d	ö.d	**	**	**	**
0.01	.d	*								
Yapra k Boyu	2	4	2 -	1 -	2 -	2 -	4 -	4 -	4 -	4 -
	1	3	1 -	2 -	1 -	1 -	3 -	3 -	3 -	3 -
		2					2 -	2 -	2 -	2 -
		1					1 -	1 -	1 -	1 -
P	<	*	*	ö.d	ö.d	**	**	**	**	**
0.01	*	*	*							
Yapra Eni	2	4	2 -	2 -	2 -	1 -	4 -	4 -	4 -	4 -
	1	3	1 -	1 -	1 -	2 -	3 -	3 -	3 -	3 -
		2					2 -	2 -	2 -	2 -
		1					1 -	1 -	1 -	1 -
P	<	ö	*	**	ö.d	ö.d	**	**	**	ö.d
0.01	.d	*								
Tek Yaprak Ağırlığı	2	4	1 -	2 -	2 -	2 -	4 -	4 -	4 -	4 -
	1	3	2 -	1 -	1 -	1 -	3 -	3 -	3 -	3 -
		2					2 -	2 -	2 -	2 -
		1					1 -	1 -	1 -	1 -
P	<	ö	*	ö.d	ö.d	ö.d	**	**	**	**
0.01	.d	*								
Kök Ağırlığı	2	4	1 -	2 -	1 -	2 -	4 -	4 -	4 -	4 -
	1	3	2 -	1 -	2 -	1 -	3 -	3 -	3 -	3 -
		2					2 -	2 -	2 -	2 -
		1					1 -	1 -	1 -	1 -
P	<	ö	*	ö.d	ö.d	ö.d	**	**	**	**
0.01	.d	*								



	P	<	ö	*	*	ö.d	ö.d	ö.d	ö.d	**	**					
0.01	.d	*														
Verim (Yeşil Ağ.)	2	- 37.676 a	4	- 61.725 a	1	6.867 a	2	28.094 a	2	39.600 a	2	78.800 a	4	44.650 a	4	78.800 a
	1	- 22.688 a	3	- 32.275 b	2	4.208 a	1	14.283 a	1	24.950 a	1	44.650 b	3	24.950 b	3	39.600 b
			2	- 21.189 b									2	14.283bc	2	28.094 b
			1	- 5.538 c									1	6.867 c	1	4.028 c
	P	<	ö	*	*	ö.d	ö.d	ö.d	ö.d	**	**	**	**	**	**	**
0.01	.d	*														
Biyolojik Ağırlık	2	- 40.036a	4	- 66.335 a	1	7.666 a	2	29.792 a	2	41.511 a	2	83.961 a	4	48.708 a	4	83.961 a
	1	- 24.899a	3	- 34.156 b	2	4.900 a	1	15.700 a	1	27.500 a	1	48.708 b	3	27.520 b	3	41.511 b
			2	- 22.736 b									2	15.700bc	2	29.772 b
			1	- 6.283 c									1	7.666 c	1	4.900 c

****;** istatistiki olarak %1 seviyesinde önemli, ö.d; istatistiki olarak önemli değil, TD: Toprak düzenleyici, D: Doz, D₁: 1. Doz (0 kg/da), D₂: 2. Doz (100 kg/da), D₃: 3. Doz (200 kg/da), D₄: 4. Doz (400 kg/da), TD1: 1. Toprak düzenleyici (Leonardit), TD2: 2. Toprak düzenleyici (Vermikompost).

göre değerlendirme de ise, istatistiki olarak önemli bulunmuş, kontrole göre artan kuru madde, diğer dozlar için aynı grupta çıkmıştır. TD x D uygulamalarının dördü de istatistiki açıdan önemsiz bulunmuş, TD x D₂ de vermikompost, diğer üçünde ise leonardit ilk sırayı almıştır. D x TD₁₋₂ uygulamalarında ise, leonarditin (TD₁) kuru maddeye etkisi doz arttıkça kontrolde %6.667 olarak bulunmuş, artan dozlarla %8.667 e kadar yükselmiştir. Vermikompost uygulamasında ise doz arttıkça benzer şekilde artan kuru madde farkları istatistiki olarak p<0.01 seviyesinde önemli bulunmuş, ancak değerler leonardit uygulamasının (D x TD₁) altında kalmıştır (2). SÇKM nin pH, Doz ve YE arasında p<0.05 ve p<0.01 seviyelerinde ilişkiler belirlenmiştir (Tablo 3).

Yaprak boyu 53.25-133.75 mm arasında bulunmuş olup, ortalama 87.98 mm olarak belirlenmiştir (Tablo 1). Uygulamalar içerisinde TD x D₁ ve TD x D₂ uygulamalarında önemsiz bulunan yaprak boyu sonuçları, diğer bütün uygulamalarda istatistiki olarak p<0.01 seviyesinde önemli bulunmuştur. Yaprak boyunda vermikompost un etkisi 92.13 mm ile ilk sırayı, leonardit ise 83.84 mm ile ikinci sırayı oluşturmuştur. Dozların etkisiyle kontrolde 56.33 mm olan yaprak boyu, doz arttıkça artarak 4. dozda 123.58 mm ile maksimuma ulaşılmış, sonuçlar istatistiksel anlamda p<0.01 seviyesinde önem kaydetmiştir. Toprak düzenleyicileri ile ilk iki doz önem kaydetmezken, üç ve dördüncü dozlar istatistiki olarak önemli bulunmuş, vermikompost ilk sırayı oluşturmuştur. Hem leonardit hem de vermikompost uygulamasında doz artışına paralel olarak artan yaprak boyunda, vermikompost da leonardite göre daha yüksek değerler elde edilmiştir.

Yaprak eni 38.0 mm ile 93.25 mm arasında değişmiş, ortalama 65.42 mm olarak belirlenmiştir (Tablo 1). Yaprak eni için uygulama ortalamaları sonuçlarına göre; TD, TD x D₂ ve TD x D₃ ile D x TD₂ uygulamaları istatistiki önemsiz çıkarken Doz, TD x D₁ ve TD x D₄ ile D x TD₁ uygulamaları istatistiki olarak p<0.01 seviyesinde önemli bulunmuş ve bu konularda leonardit değerleri daha yüksek çıkarak ilk grubu oluşturmuştur (Tablo 2). Yaprak eni ile; TD arasında önemsiz bir ilişki belirlenirken, diğer parametrelerle p<0.01 düzeyinde önemli ilişkiler belirlenmiştir (Tablo 3).

Tesadüfen seçilen yaprak örneklerinde ortalama tek yaprak ağırlığı 2.986 g/adet olarak belirlenmiştir (Tablo 1). Uygulamaların ortalama tek yaprak ağırlığına etkisi, toprak düzenleyicileri (TD), TD x D₁ ve TD x D₂ ile TD x D₃ de istatistiki olarak önemsiz çıkarken; Doz, TD x D₄, D x TD₁ ve D x TD₂ de sonuçlar p<0.01 seviyesinde önemli bulunmuş, neredeyse bütün uygulamalarda vermikompost en iyi sonuçları vermiştir (Tablo 2). Ortalama tek yaprak ağırlığı ile TD ve SÇKM arasında istatistiki olarak önemsiz çıkan ilişki, diğer parametrelerde p<0.01 seviyesinde önemli çıkmıştır (Tablo 3).



Ortalama kök ağırlığı ortalama 2.286 g bitki⁻¹ olarak belirlenmiştir (Tablo 1). Anılan parametre yetiştiricilik açısından önemli olmasa da agronomik olarak bitki kısmı olması ve gelişmişliği nedeniyle yapılan değerlendirmede; toprak düzenleyicileri farkı önemsiz olmakla birlikte vermikompost uygulaması yüksek değere ulaşmış, toprak düzenleyicilere göre dozların etkisi istatistiki olarak önemsiz çıkmıştır. Aynı toprak düzenleyicisinde dozların etkisi, her iki toprak düzenleyicisinde de p<0.01 seviyesinde önemli çıkmıştır (Tablo 2). Kök ağırlığı ile, TD ve SÇKM arasında istatistiki anlamda önemsiz bulunan ikili ilişki, diğer parametrelerle p<0.01 düzeyinde önemli bulunmuştur (Tablo 3).

Verim 2.775 – 85.833 g/bitki arasında değişmiş olup, ortalaması 30.181 g/bitki olarak belirlenmiştir (Tablo 1). Verime (toprak üstü aksam) toprak düzenleyicileri etkisi, istatistiki açıdan önemsiz, dozların etkisi ise p<0.01 seviyesinde önemli çıkmıştır. Dördüncü doz etkisinde toprak düzenleyicilerinin (TD x D₄), leonardit (TD₁) ve vermikompost (TD₂) parsellerinde dozun verime etkisi p<0.01 seviyesinde önemli bulunmuştur. İstatistiki olarak

Tablo 3: Ispanak Bitkisine Ait Araştırma Parametreleri Arası İkili Korelasyonları

	D	T	D	H	S	Y	Y	O	K	Y
	D	T	oz	H	ÇKM	B	E	TYA	A	A
oz	000ns	0.								
H	087ns	0.	0.784**	-						
ÇKM	0.243ns	-	457*	0.515**						
B	158ns	0.	963**	0.719**	291ns	0.				
E	110ns	0.	785**	0.598**	488*	733**	0.			
TYA	279ns	0.	821**	0.629**	069ns	884**	627**	0.		
A	046ns	0.	846**	0.700**	174ns	842**	711**	882**	0.	
(YA)	317ns	0.	850**	0.662**	130ns	913**	635**	957**	898**	0.
A	302ns	0.	855**	0.669**	134ns	914**	644**	958**	910**	000**

TD: Toprak düzenleyici, D: Doz, SÇKM: Suda çözünür kuru madde, YB: Yaprak boyu, YE: Yaprak eni, OTYA: Ort. tek yaprak ağırlığı, KA: Kök ağırlığı, V(TA): Verim (Yeşil ağırlık), BA: Biyolojik ağırlık.

önemli bulunan uygulamaların tamamında vermikompost (TD₂) ile daha yüksek sonuçlar elde edilmiştir (Tablo 2). Verimle, TD ve SÇKM arasında istatistiki olarak önemsiz, diğer parametrelerle p<0.01 düzeyinde önemli ilişki belirlenmiştir (Tablo 3).

Araştırma verilerine göre, biyolojik ağırlık (Yaprak + kök) 2.775 – 92.266 g/bitki arasında değişmiş ve ortalama 32.467 g/bitki olarak belirlenmiştir (Tablo 1). Uygulamalarda biyolojik ağırlık, 4.900 g/bitki ile en düşük değer kontrol uygulamasından elde edilirken, en yüksek biyolojik ağırlık ise 400 kg da⁻¹ vermikompost uygulamasından 83.961 g/bitki olarak elde edilmiştir (Tablo 2). Uygulamalardan TD x D₄, D x TD₁ ve D x TD₂ de istatistiki olarak p<0.01 seviyesinde önemli sonuçlar alınırken, diğer uygulamaların tamamında istatistiksel olarak önemsiz sonuçlar gözlenmiş, kontrol parseli hariç, diğer uygulamaların tamamında istatistiki olarak önemli veya önemsiz en iyi sonuçlar vermikomposttan alınmıştır (Tablo 3). Biyolojik ağırlık ile TD ve SÇKM arasında istatistiksel olarak önemsiz, diğer parametrelerle ise p<0.01 düzeyinde önemli ilişki elde edilmiştir (Tablo 3).

Munsell bitki renk skalasıyla okunan yaprak renkleri uygulamalara bağlı olarak değişmemiş ve tamamında 7.5 GY 4/4 olarak belirlenmiştir.



Ispanak Yetiştirilen Toprakların Analiz Sonuçlarının Değerlendirilmesi.

Araştırmada yetiştirilen ıspanağa ait toprakların en düşük en yüksek ve ortalama değerleri tablo 4’de, analiz sonuçlarının istatistiksel değerlendirilmesi tablo 5’de, analiz edilen parametreler arası ikili korelasyonlar ise tablo 6’da toplu olarak verilmiştir.

Araştırmada ıspanak yetiştirilen topraklarda pH; 7.160 ile 7.880 arasında değişmiş, ortalaması ise 7.542 olarak belirlenmiştir (Tablo 4). Toprakların tamamı Kellog [15]’a, göre hafif alkali bulunmuştur. Ancak uygulanan toprak düzenleyicileri pH’yı nötr karaktere kadar (pH<7.3) düşürmüştür. En yüksek pH değeri DxTD₁ ve DxTD₂ uygulamasından elde edilirken, en düşük pH ise, TD x D₄ uygulamasından elde edilmiştir. Uygulamaların toprak pH’sına etkisi, bütün uygulamalarda p<0.01 seviyesinde önemli bulunmuştur. Uygulanan dozlar arttıkça toprak düzenleyiciler pH’yı düşürücü etki göstermiş ve elde edilen değerler istatistiki olarak farklı gruplarda çıkmıştır (Tablo 5). pH ile TD, K ve Cu arasında önemsiz, diğer parametrelerle ise p<0.01 oranında önemli korelasyonlar tespit edilmiştir (Tablo 6).

Tablo 4. Ispanak Yetiştirilen Topraklarda Analiz Edilen Parametrelere Ait Basit İstatistikler

ANALİZ EDİLEN PARAMETRELER	Öncesi Uygulama Toprak Özellikleri	Uygula sonrası Toprak özellikleri		
		Minimum	Maksimum	Ortalama
Tekstür	Tın	Sltli-tın		
pH	7.884	7.160	7.880	7.542
Tuz (%)	0.022	0.009	0.034	0.019
Kireç (%)	3.763	3.400	4.400	3.808
Organik Madde (%)	1.067	0.950	4.700	2.636
N (%)	0.052	0.046	0.235	0.131
P (mg.kg ⁻¹)	18.052	16.500	97.900	49.225
K(mg.kg ⁻¹)	69.212	60.000	482.000	166.833
Ca (mg.kg ⁻¹)	961.005	950.000	1344.000	1085.083
Mg (mg.kg ⁻¹)	401.678	402.000	781.000	498.625
Fe (mg.kg ⁻¹)	9.601	9.580	20.520	13.976
Cu (mg.kg ⁻¹)	2.626	2.540	7.770	3.775
Zn (mg.kg ⁻¹)	3.471	3.480	4.950	4.206
Mn (mg.kg ⁻¹)	2.683	2.430	6.880	4.022

Tablo 5. Ispanak Yetiştirilen Toprakların Analiz Sonuçlarının İstatistiki Değerlendirilmesi

aramet	D	T	OZ	Dx _{D1}	Dx _{D2}	Dx _{D3}	Dx _{D4}	xTD ₁	TD ₂	Dx						
H	- 7.574 a	2	7.828 a	1 -	- 7.863 a	1	- 7.640 a	2	- 7.570 a	2	- 7.293 a	2	- 7.863 a	1	7.793 a	1 -
	- 7.511 b	1	7.620 b	2-	- 7.793 b	2	- 7.600 b	1	- 7.407 b	1	- 7.173 b	1	- 7.600 b	2	7.640 b	2 -
			7.488 c	3 -									- 7.407 c	3	7.570 c	3 -
			7.233 d	4 -									- 7.173 d	4	7.293 d	4 -
< 0.01	*	*	**	*	*	*	*	*	*	*	*	*	*	*	**	**
uz	- 0.021 a	2	0.030 a	4 -	- 0.010 a	1	- 0.017 a	2	- 0.026 a	2	- 0.033 a	2	- 0.027 a	4	0.033 a	4 -
	- 0.017 b	1	0.022 b	3 -	- 0.010 a	2	- 0.012 b	1	- 0.018 b	1	- 0.027 b	1	- 0.018 b	3	0.026 b	3 -



		2 -					2	2-
		0.014 c					- 0.012 c	0.017 c
		1 -					1	1 -
		0.010 d					- 0.010 c	0.010 d
		*	**	ö	*	*	*	**
< 0.01								
		.d.						
ireç	1	- 4.025 a	4 -	1	1	1	1	4
	2	3.967 a	3 -	2	2	2	2	3
		-3.592 b	2 -					2
		3.850 b	1 -					1
		3.717 b						
	3.700 b						- 3.700 c	3.700 a
	*	**	ö	*	*	*	*	ö.d
< 0.01								
		.d.						
rganik Madde	2	- 2.665 a	4 -	1	2	1	2	4
	1	- 2.608 b	3 -	2	1	2	1	3
			2 -					2
		4.388 a	1 -					1
		3.150 b						
	2.022 c						- 1.873 c	2.870 b
	0.985 d						- 1.017 d	0.953 d
	*	**	*	*	*	*	*	**
< 0.01								
		.d.						
	2	- 0.132 a	4-	1	2	1	2	4
	1	- 0.130 a	3-	2	1	2	1	3
			2 -					2
		0.219 a	1 -					1
		0.156 b						
		0.101 c						- 0.051 d
		0.049 d					- 0.051 d	0.047 d
		ö	**	*	*	*	*	**
< 0.01								
		.d.						
	2	- 52.175 a	4-	1	2	1	2	4
	1	- 46.275 b	3 -	2	1	2	1	3
			2 -					2-
		82.900 a	1 -					1
		54.417 b						
		41.100 c						- 40.433 c
		18.483 d					- 20.300 d	16.667 d
	*	**	*	*	*	*	*	**
< 0.01								
		.d.						
	2	- 255.333a	4 -	2	2	2	2	4
	1	- 78.333b	3 -	1	1	1	1	3
			2 -					2
		286,66 a	1 -					1
		182,83 b						
		124,16 c						- 77.000 b
		73.67 d					- 62.667 c	84.66 d
	*	**	*	*	*	*	*	**
< 0.01								
		.d.						
a	1	- 1174.91a	4-	1	1	1	1	4
	2	- 995,25 b	3 -	2	2	2	2	3
			2-					2
		1231,0 a	1 -					1
		1090,3 b						
	1029,6 c						- 1107.33c	952,00 c
	989,3 d						- 1026.66d	952,00 c
	*	**	*	*	*	*	*	**
< 0.01								
		.d.						
g	2	-548.083 a	4-	2	2	2	2	4
	1	- 449,16 b	3-	1	1	1	1	3
			2-					2
		628,83 a	1 -					1
		488,66 b						
	448,83 c						- 440,66 b	457,00 c
	*	**	*	*	*	*	*	**



		1-						1	1-
		428,16 d						- 404,33 c	452,00 d
		*	**	*	*	*	*	*	**
< 0.01									
e	1	- 16.008 a	4 -	2	1	1	1	4	4-
	2	- 11.944 b	3 -	1	2	2	2	3	3-
		16.722 a	2 -					2	2 -
		15.725 b	1 -					1	1 -
		13.338 c							
		10.120 d						- 9.627 d	10.613 d
		*	**	*	*	*	*	*	**
< 0.01									
u	2	- 4.964 a	4 -	2	2	2	2	4	4 -
	1	- 2.586 b	3 -	1	1	1	1	3	3 -
		5.177 a	2 -					2	2-
		4.147 b	1 -					1	1 -
		3.168 c							
		2.608 d						-2.577 ab	3.760 c
		*	**	*	*	*	*	*	**
< 0.01									
n	2	- 4.360 a	4 -	2	2	2	2	4	4 -
	1	- 4.053 b	3 -	1	1	1	1	3	3 -
		4.680 a	2 -					2	2 -
		4.467 b	1 -					1	1-
		4.178 c							
		3.500 d						- 3.493 d	3.507 d
		*	**	*	*	*	*	*	**
< 0.01									
n	2	- 4.493 a	4 -	2	2	2	2	4	4 -
	1	- 3.551 b	3 -	1	1	1	1	3	3 -
		5.982 a	2 -					2	2 -
		4.082 b	1 -					1	1 -
		3.275 c							
		2.750 d						- 2.450 d	3.050 d
		*	**	*	*	*	*	*	**
< 0.01									

TD: Toprak düzenleyici, D: Doz, D₁: 1. Doz (0 kg/da), D₂: 2. Doz (100 kg/da), D₃: 3. Doz (200 kg/da), D₄: 4. Doz (400 kg/da), TD1: 1. Toprak düzenleyici (Leonardit), TD2: 2. Toprak düzenleyici (Vermikompost), N: Azot, P: Fosfor, K: Potasyum, Ca: Kalsiyum, Mg: Magnezyum, Fe: Demir, Cu: Bakır, Zn: Çinko, Mn: Mangan.

Toprakların tuz seviyesi %0.009 ile %0.034 arasında değişmiş olup, ortalama %0.019 olarak belirlenmiştir (Tablo 4). Uygulamalarda ise 0.010-0.033 arasında değişiklik göstermiş olup, U.S. Salinity Laboratory Staff [16], göre topraklar tuzsuz (0-0.15) ve hafif tuzlu (0.15-0.35) bulunmuştur. Sonuçlar, sadece TD x D₁ uygulamasında istatistiki olarak önemsiz bulunurken, diğer bütün parametrelerde p<0.01 düzeyinde önemli çıkmıştır (Tablo 5). Ayrıca uygulamalardan etkisinin önemsiz olduğu TD x D₁ uygulamasında leonardit ilk grubu oluştururken diğer uygulamalarda vermikompost daha yüksek sonuçları vererek ilk grupları oluşturmuştur. Tuzla; kireç, Ca dolayısıyla kireç ve Fe arasında önemsiz ilişki söz konusuysen diğer tespitlerde önem kaydedilmiştir (Tablo 6).

Elde edilen bulgularda kireç %3.4 ile %4.4 arasında değişmiş, ortalama %3.808 olarak belirlenmiştir (Tablo 4). Araştırmada analiz edilen kireç içerikleri tuz değerlerinde olduğu gibi, uygulamaların tuza etkisi sadece TD x D₁ uygulamasında istatistiki olarak önemsiz bulunurken, diğer bütün parametrelerde p<0.01 düzeyinde önemli bulunmuştur. Uygulamalardan elde edilen sonuçlar, %3.500 ile 4.367 arasında değişmiştir (Tablo 5). Bu sonuçlar, Evliya [17], göre düşük (0- %2.5) ve kireçli (% 2.5-5.0), Ülgen ve Yurtsever [18], göre ise kireçsiz (<%5) olarak ifade edilmiş olup, bütün topraklarda kireç sorunu olmayacağı



değerlendirilmiştir. Kireç miktarına etkisi açısından leonarditden daha yüksek sonuçlar elde edilmiştir. Kireçle doz, tuz, organik madde, N, P, Mg, Zn ve Mn arasında önemsiz korelasyonlar belirlenirken, diğer parametrelerle $p < 0.01$ oranında ilişki saptanmıştır (Tablo 6).

Organik madde %0.950 ile %4.700 arasında değişmiş, ortalama %3.808 olarak bulunmuştur (Tablo 4). Her iki toprak düzenleyicisinin de toprak organik maddesine etkisi $p < 0.01$ seviyesinde önem kaydetmiş, uygulamalara bağlı olarak organik madde seviyesi, %0.953 ile 4.667 arasında değişmiştir. Organik madde seviyesi uygulama dozu arttıkça, devamlı ve düzenli olarak artmıştır (Tablo 5). Sonuçları Schlichting ve ark. [19], göre 3. doz orta (%2-3), 4. dozlarda ise yüksek (%3-6)tir. Ülgen ve Yurtsever [18]'e, göre ise %4 yeterli olarak belirtilmiştir. Her iki kaynağa göre de araştırmada kontrol dozu ve 100 kg/ da dozu düşük ve orta bulunmuşken, 200 kg/da ve 400 kg/da uygulamalarında orta ve yüksek seviyede organik madde belirlenmiştir (Tablo 5). Organik madde seviyesi ile, toprak düzenleyiciler ve kireç arasında istatistiki anlamda önemsiz bulunan ikili ilişkiler, diğer ölçütlerle de $p < 0.05$ ve $p < 0.01$ seviyelerinde gerçekleşmiştir (Tablo 6).

Bulgularda %0.046 ile %0.235 arasında değişen N ortalama %0.131 olarak izlenmiştir (Tablo 4). Uygulamaların azot seviyesi %0.047 (kontrol) ile %0.234 (400 kg/da uygulaması) arasında değişmiştir. Toprak düzenleyicilerinin topraktaki azota etkisi açısından değerler istatistiksel olarak önemsiz çıkmış, diğer uygulamaların topraktaki azota etkisi $p < 0.01$ seviyesinde önemli bulunmuştur. Uygulamalar açısından N doz artışına paralel artış sergilemiş ve 400 kg/da uygulamasında %0.049'dan %0.219'a ulaşmıştır (Tablo 5). Elde edilen veriler değerlendirildiğinde topraktaki azot açısından leonardit veya vermikompost kullanmanın fazla bir farkı ve önemi olmadığı, ancak dozların önem kaydettiği sonucuna varılmaktadır. Sonuçlar Kovancı [20]'e, göre, kontrol parsellerinde düşük (%0.045-0.09), 100 kg/da orta (%0.09-%0.17), 200 kg/da ve 400 kg/da dozlarında yüksek (%0.17- %0.32) olarak belirlenmiştir. Azotla toprak düzenleyiciler ve kireç arasında önemsiz, diğer parametrelerle ise $p < 0.01$ düzeyinde önemli ilişkiler belirlenmiştir (Tablo 6).

Fosfor 16.5- %97.9 mg.kg⁻¹ arasında değişmiş, ortalama 49.225 mg.kg⁻¹ olarak belirlenmiştir (Tablo 4). Kontrol uygulamalarında %16.667-18.483 iken, 400 kg/da dozunda %97.667'ye yükselmiştir Doz artışına paralel bir artış sergileyerek tüm uygulamalarda sonuçlar istatistiki olarak $p < 0.001$ düzeyinde önemli bulunmuştur (Tablo 5). Olsen ve ark. [21], göre kontrol uygulamalarında yeterli (7-20 mg.kg⁻¹) bulunan fosfor, diğer uygulamalarda yüksek (>20 mg.kg⁻¹) bulunmuştur. Çalışmada fosforla(P), toprak düzenleyiciler ve kireç arasında önemsiz diğer parametrelerle istatistiksel olarak $p < 0.01$ düzeyinde önemli ilişki belirlenmiştir (Tablo 6).

Araştırma bulgularında potasyum değerleri 60.0 - 482 mg.kg⁻¹ arasında değişmiş, ortalama 166.833 mg.kg⁻¹ olarak belirlenmiştir (Tablo 4). Uygulamaların topraktaki potasyum seviyesine etkisi istatistiki olarak $p < 0.01$ düzeyinde önemli bulunmuştur. Vermikompost uygulamalarından daha yüksek sonuçlar elde edilirken, potasyum seviyesi 62.667-480.667 mg.kg⁻¹ arasında değişmiştir. Doz arttıkça potasyum seviyesi de artmıştır (Tablo 5). Pizer [22], göre $K < 100$ mg.kg⁻¹ çok düşük, 100-200 mg.kg⁻¹ düşük, 200-250 mg.kg⁻¹ orta, 250-320 mg.kg⁻¹ yüksek ve $K > 320$ mg.kg⁻¹ ise çok yüksek olarak belirtilmiştir. Bu kriterlere göre; vermikompostta K seviyesi yüksek, leonarditte ise çok düşük bulunmuştur. TD x D₁ de her iki toprak düzenleyicisinde de çok düşük olan K seviyesi, TD x D₂₋₃₋₄ uygulamalarında leonardit etkisinde çok düşük bulunmuşken, vermikompost etkisinde ise orta, yüksek ve çok yüksek olarak belirlenmiştir. Diğer taraftan D x TD₁ de dozlar arasındaki farklar $p < 0.01$ seviyesinde önemli çıkmış olmasına rağmen, Pizer (1967) ye göre çok düşük bulunmuş, ancak D x TD₂ de ise 2. dozda düşük, 3. dozda yüksek ve 4.dozda ise çok yüksek bulunmuştur (Tablo 4). Topraktaki K ile, Ca ve Fe hariç, tüm parametrelerle $p < 0.01$ seviyesinde önemli ilişkiler belirlenmiştir (Tablo 6).

Kalsiyum değerleri 950.0 ile 1344.0 mg.kg⁻¹ arasında değişmiş ve ortalama 1085.083 mg.kg⁻¹ olarak bulunmuştur (Tablo 4). Uygulama ortalamaları olarak elde edilen Ca değerleri 952 mg.kg⁻¹ ile 1341.667 mg.kg⁻¹ arasında değişmiş, en düşük değer kontrol parsellerinden elde edilirken, en yüksek değer dozlar bazında 400 kg/da ile özellikle leonardit uygulamalarından elde edilmiştir. Doz artışına paralel bir seyir izleyen kalsiyuma tüm uygulamaların etkisi istatistiki olarak $p < 0.01$ seviyesinde önemli çıkmıştır (Tablo 5). Elde edilen sonuçlar Loue [23], göre düşük (715-1440 mg.kg⁻¹) bulunmuştur. Topraklardaki Ca ile % tuz, Mg,



Cu ve Zn arasında istatistiksel anlamda önem kaydedilmezken diğer parametrelerle $p < 0.01$ seviyesinde önemli ilişkiler belirlenmiştir (Tablo 6).

Mg değeri 402.0 ile 781.0 mg.kg^{-1} arasında değişmiş olup, ortalama 498.625 mg.kg^{-1} olarak tespit edilmiştir (Tablo 4). Ispanak yetiştirilen saksılarda topraktaki Mg içeriği uygulamalara bağlı olarak, 404.333 mg.kg^{-1} ile 780.000 mg.kg^{-1} arasında değişmiştir. Yüksek değerler Ca'un aksine Mg'da vermikompost uygulamalarından alınmıştır. Uygulama ve dozların etkisi istatistiki olarak $p < 0.01$ oranında önem kaydederken (Tablo 5) izlenen sonuçlar Loue [23]'ya göre leonardit, vermikompost ve dozlarda (0-100-200-400 kg/da) çok yüksek ($\text{Mg} > 400 \text{ mg.kg}^{-1}$) bulunmuştur. Araştırmada Mg Fe tüm ölçütlerle $p < 0.01$ seviyesinde önem kaydedilmiştir (Tablo 6).

Demir 9.580-20.520 mg.kg^{-1} arasında değişirken, ortalama 13.976 mg.kg^{-1} olarak belirlenmiş (Tablo 4), uygulamalara bağlı olarak bulunan alınabilir demir seviyesi, 9.627 mg.kg^{-1} ile 20.497 mg.kg^{-1} arasında gözlenmiştir. En düşük değer toprak düzenleyiciler ortalamasında leonardit ve D x TD₁ uygulamasında kontrol dozundan elde edilirken, en yüksek değer ise D x TD₁ uygulamasında 400 kg/da ' dan izlenmiştir. Uygulamaların topraktaki Fe seviyesine etkisi $p < 0.01$ düzeyinde önemli bulunmuştur. Leonardit ve doz korelasyonlarından alınan sonuçlar daha yüksek bulunmuş olup, doz artışına paralel artış sergilemiştir (Tablo 5). Sonuçlar Viets, 1973 [24] e göre, yeterli (5.0 -10.0 mg.kg^{-1}) ve yüksek (10.0 – 20.0 mg.kg^{-1}) bulunmuştur. Araştırmada Fe ile TD ve Mg arasında istatistiksel anlamda önem kaydedilmezken, diğer ölçütlerle $p < 0.01$ seviyesinde önemli ilişki gözlenmiştir (Tablo 6).

Bakıra ait yapılan analizlerde 2.540 ile 7.770 mg.kg^{-1} arasında değişmiş, ortalama 3.775 mg.kg^{-1} olarak bulunmuştur (Tablo 4). Araştırmada uygulamalar ortalaması olarak belirlenen Cu seviyesi, uygulamaların etkisiyle doz doz artışı ile artmış ve sonuçlar bütün uygulamalar için istatistiksel olarak $p < 0.01$ derecesinde önemli bulunmuştur. Değerler 2.557 mg.kg^{-1} ile 7.773 mg.kg^{-1} arasında değişmiştir (Tablo 5). Vermikompostun etkisine ait sonuçlar daha yüksek bulunmuştur. Araştırmada toprakta izlenen Cu değerleri Viets [24]'e, göre yeterli ($\text{Cu} > 0.2 \text{ mg.kg}^{-1}$) hatta çok yüksek çıkmıştır. pH, Ca ve Fe arasında istatistiksel olarak önemsiz, diğer parametrelerle ise $p < 0.01$ düzeyinde önemli korelasyonlar belirlenmiştir (Tablo 6).

Çinkoya ait araştırma bulguları, 3<.480 ile 4.950 mg.kg^{-1} arasında değişmiş olup, ortalama 4.206 mg.kg^{-1} olarak gözlenmiştir (Tablo 4). Araştırma sonuçlarına göre uygulamalara bağlı topraktaki çinko seviyesi, 3.493 mg.kg^{-1} ile 4.923 mg.kg^{-1} arasında değişmiş, uygulamaların etkisi istatistiksel olarak $p < 0.01$ düzeyinde önemli çıkmıştır. Her uygulamada en düşük değerler kontrol dozlarından alınırken artan dozlara paralel değerlerde artmıştır (Tablo 5). Toprak düzenleyicilerinin etkisine bakıldığında ise, vermikompostun etkisi daha yüksek çıkmıştır. Elde edilen değerler Viets [24], göre yeterli ($\text{Zn} > 1 \text{ mg.kg}^{-1}$) çıkmıştır. İstatistiksel anlamda çinko değerleri; toprak düzenleyiciler ve kireç hariç tüm ölçütlerle $p < 0.01$ seviyesinde önem kaydetmiştir (Tablo 6).

Mangan, 2.430 ile 6.880 mg.kg^{-1} arasında değişmiş, ortalama 4.022 mg.kg^{-1} olarak belirlenmiştir (Tablo 4). Uygulama ortalamaları olarak, 2.450 mg.kg^{-1} ile 6.837 mg.kg^{-1} arasında belirlenmiş, sonuçların tamamı istatistiksel olarak önem kaydetmiş, her konuda doz artışına bağlı düzenli artışlar belirlenmiştir (Tablo 5).

Tablo 6. Ispanak Yetiştirilen Topraklara Ait Parametreler Arası İkili Korelasyonlar

TRE	PARAME	T.D.	Doz	pH	Tuz	ç	Kire	O.M	N
	Doz	0.00							
	0ns								
	pH	0.14							
	2ns		0.962**						
	Tuz	0.28	0.93						
	1ns		1**	0.821**					
	Kireç	-	0.36			0.06			
	0.747**		0ns	0.530**		2ns			
	OM	0.02	0.98			0.92	0.30		
	2ns		6**	0.952**		5**	8ns		



N	0.01	0.98	-	0.92	0.31	1.00		
P	6ns	4**	0.951**	1**	0ns	0**		
K	1ns	3**	0.884**	1**	1ns	0**	2**	0.97
Ca	0.64	8**	0.387ns	2**	0.500*	9**	9**	0.60
Mg	-	9**	0.798**	5ns	0.39	2**	1**	0.65
Fe	0.674**	4**	0.553**	3**	0.78	0.264ns	3*	0.72
Cu	0.45	5**	0.809**	9ns	0.38	5**	9**	0.63
Zn	-	6**	0.336ns	2**	0.76	0.533**	9**	0.56
Mn	0.32	2**	0.772**	7**	0.92	0.036ns	3**	0.88
	0ns	1**	0.802**	7**	0.95	3ns	5**	0.90
	0.35							
	3ns							
TRE	PARAME	P	K	Ca	Mg	Fe	Cu	Zn
K	0.74							
Ca	5**							
Mg	0.53	0.141ns						
Fe	3**	0.92	0.14					
Cu	0.84	2**	1ns	0.90	0.01			
Zn	0.48	0.185ns	6**	7ns	0.88			
Mn	0.70	5**	0.193ns	8**	0.88	0.224ns		
	0.90	4**	0.77	3ns	0.28	9**	0.71	0.38
	0.94	2**	0.83	5ns	0.37	9**	0.89	2ns
	0.31	5**	0.79	3**	0.86			

Uygulamalarda vermikompost leonardite oranla aynı dozlarda daha yüksek değerlere ulaşmış, sonuçlar Viets [24]'e, göre yeterli (Mn>1 mg.kg⁻¹) çıkmıştır. Mn ile TD, kireç, Ca ve Fe arasında önemsiz, diğer parametrelerle istatistiksel olarak p<0.01 düzeyinde önemli ilişkiler belirlenmiştir.

Uygulamalarda, kullanılan toprak düzenleyicileri; leonardit ve vermikompostun dozları tekstüre etmiş, ortamda su tutma kapasitesini artırarak farklı grupların oluşmasına neden olmuştur. Ispanak yetiştirilen topraklarda, kontrol dozlarında tınlı çıkan tekstür, doz arttıkça leonardit uygulamasında 2, 3 ve 4. dozlarda siltli – tın, vermikompostta ise durum sadece 4. doz (400 kg/da) da killi-tın olarak belirlenmiştir. Bu durum, her iki uygulama ile de kullanılan materyallerin tanecik iriliklerinin nerdeyse kil boyutunda olmaları, ayrıca özellikleri açısından gözenekliliklerinin fazlalığı, yüzey alanlarının genişliği nedeniyle su tutma kapasitelerini artırarak tekstür değişikliğine neden olduğu şeklinde yorumlanabilir.

SONUÇ ve ÖNERİLER

Arařtırmada, bitki pH'sı, doz artışıyla düzenli şekilde düşmüştür. SÇKM; doz artışıyla artarken, leonardit daha başarılı bulunmuştur. Yaprak boyu ve eni her iki toprak düzenleyicisinde de doz artışlarına bağlı olarak artmış, ancak boy vermikompostta, en ise leonardit uygulamasında başarılı bulunmuştur. Ortalama tek yaprak ağırlığı, kök ağırlığı, verim ve biyolojik ağırlıkta her iki toprak düzenleyicisi de önemli etkide bulunmuş, etki doz artışıyla devamlı artmış ve vermikompost daha başarılı bulunmuştur.

Bitkilerin yetiştirildiği topraklarda ise; toprak pH'sı toprak düzenleyicilerinin etkisi önemsizken, doz artışlarıyla her iki uygulamada da düşüş olmuştur (1 puanın üstünde) ki bu istenen beklenen sonuçtur. Uygulamalar tuz açısından toprağın kontrol konusundaki değerlerini tuzluluğa sebebiyet verecek kadar değiştirmemiştir. Topraklardaki kireç seviyesi leonardit uygulamalarında vermikompostta göre biraz daha yüksek çıkmış ancak sorun oluşturacak boyutta bulunmamıştır. Bu durum leonarditin oluşum mekanizmasında kireç içeriğinin bazı durumlarda %20-25'leri bulmasındandır. Organik madde seviyesi her iki uygulamada da



dozlara bağlı olarak artmış ve vermikompost daha başarılı bulunmuştur. Azot, toprak düzenleyicilerinin her ikisinde de doz artışlarıyla artmış, ancak vermikompost daha yüksek sonuçlar vermiştir. Fosfor düzeyleri açısından, uygulamaların her ikisi de etkili ancak, artan dozlarla fosfor içeriği artarken 1., 2. ve 3. dozlarda leonardit, 4. dozlarda ise vermikompost daha başarılı bulunmuştur. Bu durum leonarditin doğal materyal olmasının rağmen, içeriğinin kimyasal yapısıyla alakalıdır.

Potasyum, kalsiyum ve magnezyum seviyesi doz artışıyla artmış, potasyum ve magnezyumda vermikompost, ancak içerdiği doğal kireç seviyesine bağlı olarak kalsiyumda ise leonardit daha başarılı bulunmuştur

Araştırmada uygulama dozları artışı mikro element seviyelerinin artışına neden olmuş, Fe de leonardit, fakat Cu, Zn ve Mn da ise vermikompost daha başarılı bulunmuştur.

Araştırmada, her iki uygulamada da kontrol uygulamalarında tınlı çıkan bünye uygulama dozlarına bağlı olarak siltli-tınlı olarak farklılaşmıştır.

Elde edilen sonuç özetlenecek olursa; ıspanak yetiştiriciliğinde, bitkilerde verim ve bazı kalite kriterleri ile toprak verimlilik parametrelerine her iki toprak düzenleyicisinin de olumlu etkileri olduğu, bu etkilerin doz artışlarıyla arttığı, ancak tercih noktasına gelindiğinde vermikompostun tercih ve tavsiye edilebilir olduğu, fakat leonardit ve vermikompostun birim alan sarf miktarlarına ait maliyet değerlendirilmesinin de yapılmasının yararlı olacağı sonucuna varılmıştır.

KAYNAKÇA

1. Anonim. Manisa Vergi Dairesi Başkanlığı, web sayfası 2019. :http://www.manisavdb.gov.tr/alasehir-ilcesi (Erişim tarihi: 12.01.2019).
2. Engin, V.T., Cöcen, İ., İnci, U. 2102, Türkiye’de Leonardit. Sakarya Üniversitesi Dergisi (2012-1). Sakarya.
3. Erşahin, Y., 2007. Vermikompost Ürünlerinin Eldesi ve Tarımsal Üretimde Kullanım Alternatifleri. Gaziosmanpaşa Üniversitesi, Ziraat Fakültesi Dergisi, 2007, 24(2),99- 107.
4. Anonim. Temel istatistikler. Konularına Göre İstatistikler. Türkiye İstatistik Kurumu. 2011. http://www.tuik.gov.tr/UstMenu.do?metod=temelist, (Erişim tarihi: 02.08.2018).
5. Jackson, M. L. 1967. Soil Chemical Analysis, Prentice Hall of India Private Limited, New Delhi, , 498s.
6. Bouyoucos, G. J. A., 1951. Recalibration of the Hydrometer Methods for Making Mechanical Analysis of Soils. Agronomy Journal, 43, 434-438.
7. Black, C. A., 1965. Metoda of Soil Analysis Re-calibration of Hydrometer for Making Mechanical Analysis of Soils. Agronomy Journal, 43, 9s.
8. Rayment, G.E., Higginson, F.R., 1992. Australian Laboratory Handbook of Soil and Water Chemical Methods. Inkata Press, Melbourne. (Australian Soil and Land Survey Handbook, vol 3.).
9. Schlichting, E., Blume, H. P., 1966. Budenkundliches Praktikum, Verlag Paul Pane Hamburg und Berlin, 121-125.
10. Bremner, J. M., 1965. Inorganic Forms of Nitro-gen. Methods of Soil Analysis. (Ed: Black, C.A), American Soc. of Agron. Inc. Publ. Madison Wis., USA, 1197-1287.
11. Bingham, F. T., 1949. Soil Test for Phosphate. California Agr. 3(7), 11-14.
12. Pratt, P. F., 1965. Potassium Methods of Soil Analysis. Part 2, Amer. Soc. of Agro. Inc. Pub. US, 1022s.
13. Lindsay, W. L., Norvell, W. A., 1978. Development of a DTPA Soil Test For Zn, Fe, Mn and Cu. Soil Science Society of America Journal, 42(3), 421 – 428.
14. Açıkgöz, N., Akbaş, M. E., Özcan, K., Moghaddam, A. F., 1994. Tarımsal Araştırmaların Değerlendirilmesi için PC Paketi TARİST. Tarla Bitkileri Kongresi, Bornova-İzmir, 264-267.
15. Kellogg, C. E., 1952. Our Garden Soils. The Macmillan Company. New York. 232s.



<http://www.turansam.org>

TURAN-SAM: TURAN Stratejik Arařtırmalar Merkezi * TURAN-CSR: TURAN Center for Strategic Researches

TURAN-SAM Uluslararası Bilimsel Hakemli Dergisi; p-ISSN: 1308-8041, e-ISSN: 1309-4033; Yıl: 2019; Ay: Eylül; Cilt: 11/YAZ, Sayı: 43

TURAN-CSR International Scientific, Peer-Reviewed and Refereed Journal; ISSN: 1308-8041, e-ISSN: 1309-4033; Year: 2019; Month: September; Volume: 11/SUMMER, Issue: 43

DOI: <http://dx.doi.org/10.15189/1308-8041>

16. US Salinity Laboratory Staff. 1954. Diagnosis and Improvement of Saline and Alkali Soils. USDA Agricultural Handbook No. 60. U.S. Government Printing Office. Washington, DC. 160s.
17. Evliya, H. 1960. Kùltür bitkilerinin beslenmesi. Ankara Üniversitesi Ziraat Fak. Yay. No: 36, 656s.
18. Ülgen, N., Yurtsever, N., 1995, Türkiye Gübre ve Gübreleme Rehberi (4. Baskı). T.C. Başbakanlık Köy Hizmetleri Genel Müdürlüğü Toprak ve Gübre Arařtırma Enstitüsü Müdürlüğü Yayınları. Genel Yayın No: 209. Teknik Yayınlar No: T.66. Ankara, 230s
19. Schlichting, E., Blume, H. P. 1960. Bodenkundliches Praktikum. ASA Inc. Pub. Madison. 1179-1237.
20. Kovancı, İ., 1969. İzmir Bölgesi Tarla Topraklarında Nitrifikasyon Durumu ve Bunun Bazı Toprak Özellikleri ile Olan İliřkisi Üzerine Arařtırmalar, Bornova, 96s.
21. Watanabe, F.S., Olsen, S.R., 1965. Test of an Ascorbic Acid Method for Determining Phosphorus in Water and NaHCO₃ Extracts From Soil. Soil Science Society of America Proceedings, 29, 677–678.
22. Pizer, N. H., 1967. Some Advisory Aspects Soil Potassium and Magnesium. Tech. Bult. N. 14-184.
23. Loue, A., 1968. Diagnostic Petiolaire de Prospection. Etudes sur la Nutrition et la Fertilisation Potassiques de la Vigne. Societe Commerciale des Potasses d'Alsace Services Agronomiques, 31-41.
24. Viets, F. G. Jr., Lindsay, W. L., 1973. Testing Soils for Zinc, Copper, Manganese and Iron. In: Soil Testing and Plant Analysis. (Ed: L. M. Walsh and J. D. Beaton) Soil Science Society of America Inc. Madison, Wisconsin, USA, 153-172.



http://www.turansam.org

TURAN-SAM: TURAN Stratejik Arařtırmalar Merkezi * TURAN-CSR: TURAN Center for Strategic Researches

TURAN-SAM Uluslararası Bilimsel Hakemli Dergisi; p-ISSN: 1308-8041, e-ISSN: 1309-4033; Yıl: 2019; Ay: Eylül; Cilt: 11/YAZ, Sayı: 43

TURAN-CSR International Scientific, Peer-Reviewed and Refereed Journal; ISSN: 1308-8041, e-ISSN: 1309-4033; Year: 2019; Month: September; Volume: 11/SUMMER, Issue: 43
DOI: http://dx.doi.org/10.15189/1308-8041

(59)

Dr. Öğr. Üyesi İsmail BİLGİÇLİ⁴³¹

TURİZM PAZARLAMASINDA MÜŞTERİ SADAKATI OLUŞTURMADA FİYATLANDIRMA STRATEJİLERİNİN ÖNEMİ: KONAKLAMA İŞLETMELERİ ÜZERİNE BİR UYGULAMA
THE IMPORTANCE OF PRICING STRATEGIES IN CREATING CUSTOMER LOYALTY IN TOURISM MARKETING: AN APPLICATION ON ACCOMMODATION OPERATIONS

ÖZ

Turizm endüstrisinde tüketicilerin klasik davranışı diğer endüstri alanlarında olduğu gibi iyi bir ürünü, iyi bir hizmeti düşük fiyattan satın alma davranışındır. Tüketiciler sürekli tercih ettikleri işletmeleri kullanmayı tercih etseler bile zaman zaman karşılıklarına çıkan fırsatları fayda derecesini yükseltme kapsamında değerlendirebilirler. Turizm işletmelerinin müşteri sadakatini oluşturabilmesi için pazarlama ve fiyat stratejileri çerçevesinde müşterilerine öncelikler ve avantajlar sağlayacak uygulamalar oluşturarak, memnuniyetin artırılması amacıyla fiyat dışı araçlara başvurmaları gerekmektedir. Turist istek ve ihtiyaçlarının sürekli değiştiği ve yoğun rekabetin yaşandığı endüstride işletmelerin fiyat stratejilerini daha profesyonel yaklaşımlar ile yönetmeleri gerekmektedir. Fiyat dışı araçlar işletmeler tarafından büyük rağbet görmesine rağmen etkinlik ve verimlilik açısından değerlendirildiğinde turizm pazarlamasının temel belirleyici unsuru olan fiyatın önemini ve karar vermede önceliğini koruduğu söylenebilir.

Bu çalışmada turizm endüstrisinde uygulama sahasında sık karşılaştığımız fakat üzerinde pek durulmayan müşteri bağlılığı yaratmada fiyat stratejilerinin neden ve ne oranda önemli olduğu, hangi fiyatlandırma stratejilerinin ve yöntemlerinin geçerli kabul edilebileceği ve bunda başarılı olabilmek için nelere dikkat edilmesinin gerektiği üzerinde durulacaktır.

Anahtar Kelimeler: Turizm Pazarlaması, Müşteri Sadakati, Fiyat, Fiyat Stratejileri.

JEL Kodları: M31, L83, E30.

ABSTRACT

Other consumer industries in the field of tourism industry, it is a good product, good service, want to buy at a reduced price. Consumers constantly use their preferred companies from time to time they even prefer to get benefit of the opportunities that comes their way, they can evaluate the degree of within the scope of the upgrade. Of tourism businesses to develop customer loyalty, marketing and pricing strategies within the framework of the priorities and satisfaction of the customers by creating applications that will give you advantages in order to increase non-price vehicles must apply. The wishes and needs of tourists constantly changing and intensely competitive pricing strategies of firms in industries with more professional approaches are required to manage. Non-price tools is in demand by businesses sees that, even when evaluated in terms of effectiveness and efficiency, which is the basic determinant of tourism marketing and the importance of price remained a top priority factor in decision-making can be said.

In this study, we get a lot in the tourism industry in the field of application, but do not focus on it that much why customer loyalty is important in creating price strategies pricing strategies and methods which can be considered valid and to what extent, and in order to be successful at it will focus on what is necessary to be considered.

Keywords: Tourism Marketing, Customer Loyalty, Price, Price Strategies.

JEL Codes: M31, L83, E30.

⁴³¹ Dr. Öğr. Üyesi Sakarya Uygulamalı Bilimler Üniversitesi; Karasu Meslek Yüksekokulu, Sakarya/TÜRKİYE; E-posta: bilgicli@sakarya.edu.tr

Bu Makale, (USAK 2017) Uluslararası Sosyal Arařtırmalar Kongresi'nde sunulan " Turizm Pazarlamasında Müşteri Sadakati Oluşturmada Fiyatlandırma Stratejilerinin Önemi: Konaklama İşletmeleri Üzerine Bir Uygulama" raporu kullanılarak oluşturulmuştur.



<http://www.turansam.org>

TURAN-SAM: TURAN Stratejik Araştırmalar Merkezi * TURAN-CSR: TURAN Center for Strategic Researches

TURAN-SAM Uluslararası Bilimsel Hakemli Dergisi; p-ISSN: 1308-8041, e-ISSN: 1309-4033; Yıl: 2019; Ay: Eylül; Cilt: 11/YAZ, Sayı: 43

TURAN-CSR International Scientific, Peer-Reviewed and Refereed Journal; ISSN: 1308-8041, e-ISSN: 1309-4033; Year: 2019; Month: September; Volume: 11/SUMMER, Issue: 43

DOI: <http://dx.doi.org/10.15189/1308-8041>

1.GİRİŞ

Turizm bütün ülkelerin üzerinde önemle durmaya başladıkları ekonomik faaliyetlerden biri haline gelmiştir. Turizmi cazip kılan çok sayıda faktör bulunmaktadır. İncisi; turizm ülkeler açısından önemli bir döviz girdisi sağlayarak ödemeler dengesi üzerinde pozitif etki yapabilen bir endüstridir. İkincisi; turizm emek yoğun bir endüstri olması sebebiyle yaratmakta olduğu istihdam sebebiyle de ülkeler açısından cazip hale gelen bir endüstri olarak karşımıza çıkmaktadır. Üçüncü olarak; ülkelerin kaynak donanımlarına göre çeşitlendirilebilen faaliyetleri kapsaması, ülkelere sağladığı tanıtım ve toplumsal refah ve gelişim açısından doğurduğu sonuçlar açısından da önemli bir ekonomik faaliyet alanı olarak karşımıza çıkmaktadır. Son olarak; Turizm endüstrisi hükümetler açısından yeni vergi kaynakları yaratmaktadır (Avcıkurt ve Diğ, 2009: 32).

Turizm alanında pazarın yapısı, tam rekabetten monopole kadar tam bir çeşitlilik gösterebilir. Örneğin birçok turizm merkezinde binlerce otel, motel ve pansiyonun dar bir coğrafi bölgede yoğunlaştığı görülebilir. İki merkez arasında çeşitli ulaştırma sistemleri ve çok sayıda seyahat işletmesi faaliyet gösteriyor olabilir. Bu işletmeler arasındaki ilişkiler de zaman zaman da olsa rekabet koşullarının geçerli olduğu ve işletmelerin pazarda oluşan fiyatı uyguladıkları gözlenebilir. Otel işletmelerinde yeterli talep seviyesine ulaşılamayınca yatak doluluk oranlarında düşüşler yaşanacağı için işletmeler hizmet kalitesini arttırarak doluluk oranlarını arttırmadan ziyade fiyat rekabetine girerek doluluk oranlarını arttırmayı tercih etmektedirler (Erol, 2003: 116). Turizm destinasyonlarının ürün yaşam eğrilerinin düşme eğilimi göstermesiyle birlikte pazarın büyüme potansiyelinin zayıflaması sonucu doğmakta bu sonuç turizm işletmeleri arasında rekabetin yoğunlaşmasına ve pazarlamanın önemine dikkatleri çekmektedir (Rızaoğlu, 2004: 16).

Turizm pazarlaması çalışmalarında temel amaç genellikle işletme karlılığını arttırmaktır ki, bu pazarlamanın genel amacıyla aynıdır. Bu amaca ulaşmanın yolu ise müşteri istek, ihtiyaç ve beklentilerine hitap eden, tüketici memnuniyeti sağlama kapasitesi olan ürünlerin tüketici tercihiye sunulması olarak görülmektedir. Turizm pazarlaması ve fiyat stratejileri bu amaçlar doğrultusunda hareket etmeyi öngören bir yönetim mantalitesi olarak karşımıza çıkmaktadır (Avcıkurt ve Diğ, 2009: 35).

2. PAZARLAMANNIN TANIMI

Pazarlama insanların istek ve ihtiyaçlarına uygun ürünlerin değişim yöntemi uygulanarak yapılan insan faaliyetleridir. Amerikan pazarlama derneği pazarlamanın kişisel amaçların yanında örgütsel amaçların gerçekleştirilmesini sağlayan, mal, hizmet ve fikir oluşumlarının fiyatlanarak tutundurulması ve dağıtımının organizasyonu gibi bir süreci kapsamakta diye tanımlamaktadır. Pazarlama süreci önemli bir planlama uygulamasını gerekli kılmaktadır (Altunışık, 2004; 291).

Son on yılda internet teknolojisinin göze çarpan gelişimi nedeniyle dünya genelinde elektronik ticaret önemli ölçüde gelişmiştir. İnternet teknolojisi çeşitli web sitesi hizmetleri sağlamada giderek büyüyen bir araç haline gelmiştir. Müşteriler, ürünlerin özelliklerini, fiyat ve işlevselliğini çevrimiçi olarak araştırmaktadır (Moslehpour ve diğ; 2018: 2).Pazarlama insan istek ve ihtiyaçlarını karşılayan bir değişim sürecidir. Pazarlama günümüzde özellikle müşteri memnuniyeti odaklı modern işletmelerin çok önem verdikleri bir yönetim felsefesi ve fonksiyonudur (Kara, 2008: 11). Pazarlama insanların gereksinimlerinin isteklendirilmesi ve karşılanması esnasında değişimin uygulanma aşamasıdır. Pazarlama işletmenin dinamik iç ve dış çevre oluşumlarına karşı etkileme, cevap verme ve anlama odaklı bir işletme işlevidir. Pazarlama süreci işletmeler için olduğu kadar tüketiciler için de öncü ve yönlendirici bir işlev niteliği taşımaktadır (Rızaoğlu, 2004: 1).

Günümüz işletmeleri açısından pazarlamayı önemli kılan diğer unsurlar arasında artan rekabet, kısalan ürün yaşam süreleri, azalan kar marjları, küreselleşen pazarlar, artan ürün çeşitliliği, mikro pazarların ortaya çıkışı ve mevcut yaşam tarzlarında ve Pazar segmentlerinde ortaya çıkan parçalanma, artan pazarlama maliyetleri, savunmaya yönelik pazarlama stratejilerinin artan önemi ve sektörler arası bağımlılıkların zorunluluğu ve dolayısıyla da işletmeler arası ve sektörel işbirliklerinin kaçınılmazlığı sayılabilir. İşletmelerin dış dünyaya açılan penceresi olan pazarlama, sayılan bu nedenlerden dolayı gün geçtikçe daha da kritik bir işletme fonksiyonu haline gelmektedir (Altunışık, 2004; 292).



http://www.turansam.org

TURAN-SAM: TURAN Stratejik Araştırmalar Merkezi * TURAN-CSR: TURAN Center for Strategic Researches

TURAN-SAM Uluslararası Bilimsel Hakemli Dergisi; p-ISSN: 1308-8041, e-ISSN: 1309-4033; Yıl: 2019; Ay: Eylül; Cilt: 11/YAZ, Sayı: 43

TURAN-CSR International Scientific, Peer-Reviewed and Refereed Journal; ISSN: 1308-8041, e-ISSN: 1309-4033; Year: 2019; Month: September; Volume: 11/SUMMER, Issue: 43
DOI: http://dx.doi.org/10.15189/1308-8041

2.1 TURİZMDE PAZARLAMA

Turizm bağlamında ise pazarlamayı bireylerin ve grupların ihtiyaç ve isteklerini karşılamak amacıyla ürünlerin ve değerlerin yaratılması ve diğerleri ile mübadelesini içeren sosyal ve yönetsel bir süreç şeklinde tanımlamak mümkündür(Altunışık, 2004: 291).

Diğer endüstri alanlarında olduğu gibi turizm endüstrisinin asli unsuru olan konaklama işletmelerinde pazarlama fonksiyonu işletmenin kurulmadan önce pazarlama konusunda ön çalışma gerekliliğini ön plana çıkarmaktadır. İşletme yatırım aşamasında iken pazarlama çalışmaları başlarken, işletmenin faaliyete başlamasıyla en üst noktalara çıkarılmaktadır. Konaklama işletmelerinin yüksek yatırım oranlarına sahip olması nedeniyle yatırımın geri dönüşünün sağlanması için pazarlama önemli bir işlevi yerine getirmektedir. Müşteri odaklı turizm marka değeri pazarlama kavramında tanıtım ve uygulamada hedefe ulaşmada önerilen ve deneysel olarak doğrulanmış modellerdir. Sadece marka değeri yeterli olmamakla beraber turist bakışı açısından ilk etkide marka değeri pazarlamada çok önemlidir (Konecnik, 2006: 1).

Pazarlama fonksiyonunda pazarlama faaliyetlerinin planlaması, öncelikle işletmenin misyonu, vizyonu, amaçları ve stratejileri doğrultusunda yapılmaktadır. Dolayısıyla pazarlama sürecinin işletmenin stratejik planlarına uygun olması gerekmektedir. İşletmenin genel stratejisine uygun olarak belirlenen pazarlama stratejisi örgüt amaçlarına nasıl ulaşılacağı konusunda yol gösterirken işletmenin rekabet pazarında nasıl uygulamalar yapacağını genel bir görüntüsünü verir. Stratejik pazarlama planlama süreci durum analizi, amaçların belirlenmesi, hedef pazarların seçilmesi ve ölçülmesi, pazarlama karması stratejilerinin ve taktiklerinin seçilmesi ve yıllık pazarlama planının hazırlanması gibi basamaklardan oluşmaktadır (Kara, 2008: 36).

Turizm İşletmelerinde pazarlama aşamasında WOM adı verilen elektronik ortamda ağızdan ağıza iletişimde denilen uygulamada müşteriler daha önce işletmeleri tecrübe etmiş kişilerin fikir ve düşüncelerini öğrenerek satın almayı gerçekleştirirler. Karar verme uygularken, işletmelerin bu konuda elektronik ortama yayılan görüşleri de önemseyerek gerekli düzeltmelerin de yapılması önerilir (Litvin, 2008: 464).

Şekil 1: İşletme Pazar Çevresi

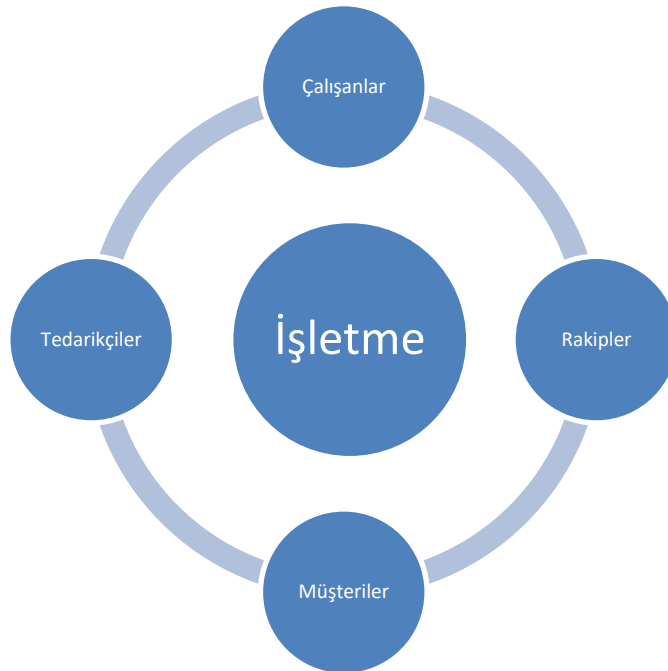

Kaynak: (Altunışık, 2004: 296).



Turizm endüstrisinde kişilerin deneyimleri ve bunları paylaşması diğer satın alma hazırlığında olan turistler için uyarıcı nitelikte olmakta ve onlara olumlu yansımalar güven vermektedir. Turistler zaten güvenmek eğiliminde olarak satın alma hazırlığına başlarken işletmelerin bu çabaları iyileştirmesi gereklidir (Christine, 2008: 634).

2.2 TURİZM İŞLETMECİLİĞİNDE PAZARLAMA ANLAYIŞININ GELİŞİMİ

Pazarlama anlayışı yöneticilerin tüm örgütsel faaliyetlerini tüketicilerin istek ve arzuları üzerinde yoğunlaştırmasını ifade etmektedir. Bu bir bakıma tüketicilere bakış açısı anlamına gelmektedir. Tarihsel süreç içerisinde pazarlamanın gelişimine bakıldığında genel olarak dört dönem olarak incelenmektedir. Özellikle ekonomik, sosyal, kültürel ve teknolojik gelişmelerin etkisiyle işletmelerin müşteriye karşı geliştirdikleri bakış açısı bu dönemleri birbirinden ayıran en önemli farklılıklardır. Pazarlama anlayışındaki gelişmeler aşağıdaki gibidir (Kara,2004: 14):

- ❖ Üretin Anlayışı Dönemi
- ❖ Satış Anlayışı Dönemi
- ❖ Pazar ve Pazarlama Anlayışı Dönemi
- ❖ Toplumsal ve Çağdaş Pazarlama Anlayışı dönemi

Turizm bir hizmet endüstrisidir. Bu açıdan, hizmetlerin özellikleri turizm pazarlamasını mal pazarlamasından farklılaştırmaktadır. Diğer yandan, turizm hizmetlerinin de kendilerine özgü özellikleri bulunmaktadır. Bu özellikler de turizm pazarlamasını mal pazarlamasından farklılaştırmaktadır. Turizm endüstrisi mal endüstrisindeki bir çok malları da kullanabilmektedir. Bu açıdan turizm pazarlamasında mal pazarlamasının bilgi, kavram ve yaklaşımları da kullanılmaktadır. Sonuç olarak, bir turizm pazarlama anlayışı ortaya koyabilmek için öncelikle pazarlama ilke, kavram ve anlayışları bilinmeli, sonra hizmetlerin özellikleri anlaşılmalı ve daha sonra turizm hizmetlerinin özellikleri kavranmalıdır (Rızaoğlu, 2004: 17-19).

2.3 PAZARLAMA AÇISINDAN TURİZM İŞLETMELERİNİN ÖZELLİKLERİ

Konaklama işletmelerinin pazarlama anlayışını diğer sektörler ile kıyaslayacak olursak turizmin daha esnek ve dinamik bir yapıya sahip olması zorunluluğu bulunmaktadır. Bunun nedeni turizmin ürettiği ürünün stoklanamaz ve denenemez özelliğinin olması ile birlikte üretim ve tüketimin eşzamanlık özelliğidir (Binbay, 2007: 20).

Öncelikle turizm hareketine katılan turistlerin dikkat etme noktasında hassasiyetleri söz konusu olduğundan seyahat ile ilgili değişkenlerin ne olduğunu belirlemek ve birbirlerine olan etkilerini iyi araştırarak pazarlama noktasında dikkate almak gerekmektedir. Turizmde farklı ürünler ve diğer hizmet ürünleri ile pozitif bir ilişki olduğu görülmektedir (Pamela, 2007: 429).

Konaklama işletmeciliğinde üretilen soyut ürünün müşteri tarafından alınmadan denenme imkanı bulunmamaktadır. Ayrıca turizmin ürettiği hizmet ürünü tüketicinin bulunduğu bölgelerde satış imkanı olmayan tüketicinin ürününün üretildiği yere giderek tüketme zorunluluğu nedeniyle pazarlama kanalları işleyişi farklılık göstermektedir. Birçok sektörde pazarlama dağıtım sistemi üretici, toptancı ve perakendeci aracılığı ile gerçekleşirken pazarlama siteminde ürünün satın alındığı yer olan üretim yerine müşteri gitmektedir. Turizm işletmelerinin bulunduğu destinasyonlar ve turizm endüstrisinin geneli ile diğer rakip ülkelerdeki rekabet ortamını yoğunluğu ve gerekliliği nedeniyle pazarlama anlayışlarını geliştirmeleri ve pazarlama yönetimini ayrı bir süreç olarak değerlendirilmesi gereklidir

(Binbay, 2007: 20).

Turizm endüstrisinde eskiye oranla günümüzde çok sayıda ve çok farklı turizm hizmetlerini yerine getiren işletmeler yer almıştır. Örneğin otel işletmeleri, lokantalar, barlar, turizm araçları, havayolu işletmeleri, temalı park işletmeleri, kiralık oto işletmeleri, kruvaziyer yolcu gemileri, hediyelik eşya satan mağazalar gibi. Bu işletmeler turizm endüstrisinin hemen her sektöründe faaliyet göstermektedir (Rızaoğlu, 2004: 15-16).



2.4 TURİZM İŞLETMELERİNDE PAZARLAMA KARMASI

Pazarlamanın fonksiyonel işletilmesi için gereken unsurlar pazarlama karması elemanlarını oluşturmaktadır (Binbay, 2007: 29). Pazarlamanın çekirdeğinde dört ana bileşen bulunmaktadır. Bu dört bileşene pazarlama literatüründe 4P denilmektedir. Günümüzde pazarlama karması elemanlarının sayısı sektörel bazda değişiklikler göstermekle beraber temel olarak ürün, fiyat, dağıtım ve tutundurma olarak belirtilmektedir (Kozak, 2008:10). Temel pazarlama elemanlarına ek olarak farklı sektörlerin faaliyet alanlarına göre uygulanabilecek çeşitli pazarlama karması elemanları kullanılabilir.

2.5 TURİZM DESTİNASYONU PAZARLAMASINDA FİYAT

Turizm destinasyon pazarlamasında en önemli kararlardan biride fiyatlandırma ile ilgilidir. Fiyat, müşterinin ürünü algılama biçimini belirler ve pazarlama karışımının diğer elemanları üzerinde de büyük etkisi vardır. Fiyatlandırma esnasında turizm işletmelerinin hizmet çeşitliliğinin çok olmasından kaynaklanması gibi nedenlerden güçlük ve karmaşıklık yaşanabilmektedir. Gerçekten birçok durumda turizm ürününü kolaylıkla tanımlamak olanağı dahi bulunmamaktadır (Erol, 2003: 110).

Turizm işletmelerinin üretmiş oldukları turistik ürünlerin alıcılar tarafından satın alınmalarında bu ürünlerin fiyatlarının belirlenmesinde gerçeğe uygunluk ve kabul edilebilir fiyat ölçüsünde kalınmalıdır. Turizm pazarlamasında turistik ürünün bir çok farklı işletme tarafından üretilmesi gibi nedenlerden kaynaklanan karmaşık yapı fiyatlandırmada etkili olmaktadır (Avcıkurt ve diğ., 2009: 77). Bir ürün veya hizmet için talep edilen bedel olan fiyatlama aynı zamanda ürünü kullanmış olmaktan sağlanan yarar için takas edilen bir değer olarak da söyleyebileceğimiz destinasyon pazarlamasında fiyat önemli bir unsurdur (Kara, 2008: 63).

3. PAZARLAMA STRATEJİSİ KAVRAMI

Pazarlamanın stratejik oluşumunun asıl amacı hedef pazar ve ilgili pazarlama karmasını belirlemektir. Pazarlama stratejisinde firmaların pazarlama esnasında yapacakları uygulamaların planlanması sürecidir. Pazarlama stratejisi işletmelerin hedef pazarlarda örgütsel pazarlama amaçlarına ulaşması için belirlediği ilkelerdir. Belirlenen ilkeleri pazarlama esnasında oluşabilecek giderler, pazarlama karması elemanları ve uygulanacak bütçenin belirlenmesi gibi unsurlar oluşturmaktadır. Pazarlama stratejileri belirlenirken hedef pazarların analizinden sonra pazarın tatmin kriterlerinin belirlenmesi ile ilgili pazarlama elemanlarının kullanılması ve bu karmanın sürekliliğinin sağlanması amaçlanmalıdır. Pazarlama stratejisi sonsuz olmayan şirket kaynaklarının hedeflere ulaşmadan tükenmesini önlemek ve en etkin biçimde kullanılmasını sağlamaya dönük bir uygulamadır. Literatür incelendiğinde pazarlama stratejisinin özellikleri ile ilgili genel kabul görmüş hususlar (Binbay, 2007: 52):

- ❖ Hedeflerin şirket misyonuna uygun olması,
- ❖ Hedefin gerçekleştirilmesi çabaları,
- ❖ Hedef pazarları belirleme çabaları,
- ❖ Hedef pazarların tatmin edilmesi çabaları,
- ❖ Pazarlama sürekliliğini sağlama çabaları,
- ❖ Potansiyel pazar belirleme çabaları,

4. TURİZM İŞLETMECİLİĞİNDE PAZARLAMA STRATEJİSİ BELİRLEME VE GELİŞTİRME

Pazarlama stratejisi işletmelerin kıt kaynakları ile müşteri ve pazar beklentilerinin belirlenerek pazardaki rekabet yapısına uygun kararların alınmasıdır (Binbay, 2007: 53). Turizm ürününün çok boyutlu olmasından dolayı turizmden faydalanan tüm kesimler için mutlaka özelliklerin sabit kalamayacağı anlaşılmaktadır. Bu bağlamda farklı turist gruplarının algılarını keşfetmek turizm ürününün cazibesini arttırmak için gereklidir (Gallarza, 2006: 449).



<http://www.turansam.org>

TURAN-SAM: TURAN Stratejik Araştırmalar Merkezi * TURAN-CSR: TURAN Center for Strategic Researches

TURAN-SAM Uluslararası Bilimsel Hakemli Dergisi; p-ISSN: 1308-8041, e-ISSN: 1309-4033; Yıl: 2019; Ay: Eylül; Cilt: 11/YAZ, Sayı: 43

TURAN-CSR International Scientific, Peer-Reviewed and Refereed Journal; ISSN: 1308-8041, e-ISSN: 1309-4033; Year: 2019; Month: September; Volume: 11/SUMMER, Issue: 43
DOI: <http://dx.doi.org/10.15189/1308-8041>

Pazarlama stratejisi çeşitli bölümlerden oluşmaktadır. Bu bölümler pazarın konumu, yeni pazarların tespiti ve pazarlama elemanlarıdır. Turizm işletmeciliği pazarlamasında strateji geliştirme aşamaları (Binbay, 2007: 53):

- ❖ Yeni hedef pazarların tespiti edilmesi,
- ❖ Pazarlama uygulamaları hedeflerinin belirlenmesi,
- ❖ Hedefin gerçekleştirilmesine engel unsurların tespiti,
- ❖ Pazarlama elemanlarının çalışma esaslarının belirlenmesi

Hangi endüstride olursa olsun işletmeler amaçlarını gerçekleştirmek için olağan ve olağanüstü durumlara göre pazarlama işlevlerini yerine getirirler. Olağan durumlarda uygulanan pazarlamaya stratejik pazarlama, olağanüstü durumlarda uygulanan pazarlamaya ise taktik pazarlama denilmektedir (Rızaoğlu, 2004: 11).

Turizm pazarlama stratejileri gerek içerik gerek oluşturulması ve gerekse de hedef-sonuç açısından ülke bazında bunu organize eden ulusal turizm örgütü stratejileri ile endüstrideki diğer firma ve kuruluşların strateji tercihleri, oluşturulan ulusal turizm stratejileri tarafından etkilenir ve o tercihlere yol göstericilik yapar (Erol, 2003: 175).

Diğer endüstriyel alanlarda olduğu gibi turizm endüstrisinde de işletmelerin pazarlama stratejilerinin amacını rekabetin yanı sıra büyüme ve sürdürülebilirlik oluşturmaktadır. Stratejik amaçların yönü konusunda konaklama işletmelerinin temel konusu hangisi olursa olsun büyüme isteği ve faaliyet kapsamının genişlemesi zorunluluk haline gelmektedir. Konaklama işletmelerinin pazarlama stratejileri değerlendirilirken bu amaçlar ile ilgili beklentilerin karar vermede etkin olduğu söylenebilir (Binbay, 2007: 64).

5. TURİZM İŞLETMELERİNDE FİYAT STRATEJİLERİ

Turizm hizmetleri yapıları gereği son derece karmaşık ve bir o kadar da organizasyonu zor olan hizmetlerdir. Turizm işletmeleri büyüyebilmek için çeşitli stratejiler izlemek zorundadırlar (Altunışık, 2004: 291).

Bu tür stratejiler genellikle turistik ürün ile ilgili olarak geliştirmeye ve yaratıcılığa dayanan çözümlere yeterince yer veremeyecek durumda olan; ya da olağanüstü bir konumda ve üretim yelpazesi ile piyasaya girmiş olup henüz tanınmamış olan turizm işletmeleri için uygun ve hatta gerekli olarak kabul edilmektedir. Bazı turizm işletmelerinin rekabet güçlerinin yüksek olması durumunda bile piyasa koşullarında oluşabilecek beklenmedik gelişmeler yüzünden bu tür fiyata dayalı uyum stratejileri uygulayabilmektedirler.

Turizm işletmelerinde uygulanan fiyatlandırma yöntemleri çeşitlilik göstermektedir ancak pazarlama stratejisi olarak fiyat stratejilerinin genellikle düşük fiyat stratejisi ve yüksek fiyat stratejisi olarak iki şekilde uygulandıkları görülmektedir. Buna ek olarak bir üçüncü olarak en uygun fiyat stratejisi işletmelerde uygulanmaktadır.

Fiyat faktörü hangi endüstriyel alan olursa olsun pazarlamada temel tutundurma elemanı olmaktadır. Fiyat faktörü tüketicilerin tercihlerini belirlemede en önemli faktör olarak günümüzde geçerliliğini korumaktadır. İşletmelerin bir endüstri alanında yatırım karar vermesinden işletme aşamasında karlılığın sağlanmasına kadar en önemli karar etkileyicisi fiyat olarak karşımıza çıkmaktadır. İşletmelerin kuruluşunda işletilmesine kadar etkili olan fiyat faktörü doğal olarak sürdürülebilir işletme sağlanmasında da yöneticilerin satış fiyatı belirlerken dikkatli davranmalarını gerektirmektedir. İşletmelerin belirleyeceği fiyat karlılık hedeflerine ulaşmayı sağlarken müşterilerinde beklentilerine uygun olmalıdır. Fiyat belirleme tercihi müşteri tarafından uygun karşılanmaz ise satışların azalmasına bağlı karlılık hedeflerinin düşmesi sonucu ortaya çıkmaktadır. Bu noktada işletmelerin fiyat belirleme noktasında zor bir denklem ile karşı karşıya kalmaları sonucunda önemli bir yönetim uygulamasını zorunlu kılmaktadır. Fiyat belirleme aşamasında yönetimin girdi maliyetleri, giderler, ürün kalitesi, rekabet ortamı, müşterilerin alım gücü, Pazar gerçekleri ve benzeri bir çok unsurunu hesaplaması gereklidir. Turizm sektöründe uygun fiyatlandırma müşterilerin ödeyebileceği fiyatlamadır (Binbay, 2007: 40).



<http://www.turansam.org>

TURAN-SAM: TURAN Stratejik Arařtırmalar Merkezi * TURAN-CSR: TURAN Center for Strategic Researches

TURAN-SAM Uluslararası Bilimsel Hakemli Dergisi; p-ISSN: 1308-8041, e-ISSN: 1309-4033; Yıl: 2019; Ay: Eylül; Cilt: 11/YAZ, Sayı: 43

TURAN-CSR International Scientific, Peer-Reviewed and Refereed Journal; ISSN: 1308-8041, e-ISSN: 1309-4033; Year: 2019; Month: September; Volume: 11/SUMMER, Issue: 43
DOI: <http://dx.doi.org/10.15189/1308-8041>

(Ürün + Hizmet + Yer + Atmosfer + İmaj) / Fiyat = Değer

Konaklama işletmelerinde fiyatlandırma yöntemleri (Binbay, 2007: 42):

5.1 MÜŞTERİ BAĞLILIĞI YARATMA ARACI OLARAK FİYAT

Pazarlama karmasında işletmeler tutundurma için fiyat faktörünü belirlerken müşterilerin tercihlerinde sürekli bağımlılık yaratmak sadık müşteri haline getirme istekleri bulunmaktadır. Memnun edilmesi ve işletmeye bağlanması öngörülen müşterilerin diğer potansiyel müşterileride etkileyebileceği ve sürekliliği sağlamada lokomotif rolü üstlenebileceği öngörülmektedir. İşletmeler sadık müşteri sayılarını arttırmak için çaba sarfetmektedirler (Gülçubuk, 2008: 16).

5.2 MÜŞTERİ BAĞLILIĞI YARATMADA FİYATLANDIRMA STRATEJİLERİ

Konaklama işletmeleri fiyat belirlemede rekabete ve talep yoğunluğuna göre kararlar vermektedirler. Pazar şartları ve gerçeklerine göre fiyatlandırma yapılmaktadır. Bu faktörlerin yanında psikolojik etkenlerde fiyatlandırma esnasında etkili olmaktadır. Turizmde müşteri beklentileri, hizmet kalitesi, destinasyon ve mevsimsel zamanlama esas alınarak fiyatlandırma yapılmaktadır.

5.2.1 MÜŞTERİ GRUPLARINA GÖRE FİYAT

Müşterilerin çeşitli gruplara ayrılarak fiyat uygulanmasına müşteriye göre fiyat uygulaması denilmektedir. Konaklama işletmeleri gruplara ayırdıkları müşterilerin belirli kriterlerine göre farklı fiyat belirler müşterilerin kabulüne sunarlar. Konaklama işletmelerinin gruplara ayırma uygulamasında aracı işletmelere verilen fiyatlar ile doğrudan otel işletmelerine verilen fiyat uygulamalarının yanında sürekli müşterilerine gibi değerlendirmeler yapılmaktadır.

5.2.2 HİZMET ÇEŞİTLİLİĞİNE GÖRE FİYAT

Hizmete göre fiyat belirlemede müşterilere sunulacak hizmetlerin çeşitlilikleri dikkate alınmaktadır. Turizm işletmelerinde hizmetin çeşitliliğini yansıtan oda, oda kahvaltısı, yarım pansiyon, tam pansiyon, her şey dahil, ultra her şey dahil, süperlative her şey dahil gibi uygulamalar fiyat belirlemede etkili olmaktadır. Bu ve benzeri unsurların dahil olduğu satış paketleri oluşturularak fiyatlandırma yapılmaktadır.

5.2.3 KONUMA GÖRE FİYAT

Turizm işletmelerinde satışın asıl unsurunu oluşturan oda satışında odanın tesiste bulunduğu konum fiyatlandırmada etkili olmaktadır. Konaklama işletmelerinde odanın denize uzaklığı, havuza uzaklığı, dağ, kara, deniz manzaralı oluşu gibi etkenler dikkate alınarak fiyat belirlenmektedir. Bu ve benzeri unsurların önemli olduğunu düşünen müşteriler odanın konumu ile ilgili ekstra ödeme yapmayı kabul edebilirler. Odanın konumuna göre daha az ödeme yapabilmek için müşteriler oda konumunu daha az önemli olduğunu düşünebilirler. Fiyatlandırma esnasında bu değerlendirmeler göz önüne alınarak yapılabilir.

5.2.4 SEZONA GÖRE FİYAT

Turizm endüstrisinin olumsuz özelliklerinden olan mevsimselliği işletmelerin fiyatlandırmalarında da etkili olmaktadır. İşletmeler fiyat belirlerken yüksek sezonda talebin yoğunluğunu göz önüne alarak tavan fiyat uygulamalarına giderken, düşük sezonda taban fiyat uygulamaları yapmaktadırlar. Bunun sonucu olarak sezonlar arasında fiyat farklılıkları büyük olmaktadır. Sezona göre fiyat belirlenmesinde işletmelerin bulunduğu destinasyonlarında önemi oldukça etkilidir. Örneğin Antalya otelleri ile Alanya otelleri konum olarak birbirine çok yakın destinasyonlar olmasına rağmen fiyat politikaları birbirinden oldukça farklıdır. Bunun nedenleri arasında Alanya bölgesinde otellerin yaz sezonunda açık olması sezonun bitiminde yoğunlukla kapalı kalmaları, Antalya otellerinin ise turizm sektöründe hizmet çeşitliliği kapsamında ölü sezonda hizmet verecek çeşitliliği (Futbol kamp, Golf, Kongre vb) kullanmalarıdır.



5.3 TÜRKİYE'DE YASALARA GÖRE TURİZM İŞLETMELERİNİN FİYATLARININ BELİRLENMESİ

Türkiye’de turizm mevzuatına göre tüm turizm işletmeleri sonraki yıl uygulayacakları fiyat tarifelerini turizm bakanlığının onayına sunarak kabulden sonra yürürlüğe koyabilir. Turizm işletmeleri kanunun ilgili maddesine göre belirlenen şartlara uygun olarak belirledikten sonra içinde bulunulan yılın Temmuz ayı sonuna kadar turizm bakanlığına bildirir. Turizm bakanlığı fiyat belirlemede kriter olarak rekabet politikalarına göre rakip ülkelere karşı üstünlük sağlayabilecek, gerçekçi piyasa koşullarını sağlayan, tesisler arasında uyumu gözetecek uygulamaları benimsemektedir. Belirlenen fiyatlar uluslararası geçerliliği olan para birimi ile konaklama ile diğer hizmetlerin bedelinin Türk lirası olması yönünde olmaktadır. Turizm işletmeleri turizm bakanlığının onayladığı fiyat tarifelerini 1 Ocak tarihi itibarıyla uygulayabilirler (www.doc.player.biz).

Turizm sektöründe konaklama işletmeleri turizm bakanlığı tarafından onaylanan fiyat tarifelerinin üzerinde satış yapamazlar. Tarife fiyatlarının altında satış yaparak istedikleri indirim uygulayabilirken üst sınırı aşma yetkileri bulunmamaktadır. Konaklama fiyatları müşterilerin görebileceği şekilde üst sınır olarak yazılırken merkez bankası döviz kuru (ABD doları döviz alış) Türk lirası olarak karşılığı da ilan edilmek zorundadır. Uygulanacak fiyatlar kesinleşmiş rezervasyonlar ve otelde kalan müşteriler için değiştirilemez. Konaklama yapan müşteriler için uygulanacak fiyatlar girişteki ile çıkışta aynı fiyat olacaktır. Uzun süreli konaklama uygulamalarında bir ayı geçen sürelerde takip eden ayın ilk günündeki fiyat uygulanabilecektir (Binbay, 2007: 44).

5.4 TURİZMDE SATIŞ VE MÜŞTERİ BAĞLILIĞI GELİŞTİRME

Müşteri sadakatinin işletmelere karlılık sağladığı, pozitif ve doğru orantılı ilişki içinde olduğu bir gerçektir. Bu konuyu örneklemek amacıyla Reicheld ve Sasser bir işletmenin müşterilerinin %5’ini elinde tutmasının karlılığını %25’ten %125’e çıkarabildiği yönünde araştırmalar ortaya koymuşlardır. Bu yazarların yanında müşteri sadakatinin karlılığa etkisi hakkında Bowen ve Chen’de destekleyici açıklamalarda bulunmuşlardır. Bir çok yazarın ortak görüşü sadık müşterilerin sürekli alışverişlerinin işletmeye sağladığı karlığın yanında işletmeden ayrılarak başka işletmelere yönelme durumlarının düşük ihtimal dahilinde olması da karlılığı güçlü bir şekilde desteklemektedir (Selvi ve Ercan, 2004: 162).

5.4.1 FİYAT İNDİRİMİ

İşletmeler müşterilerin bağlılığını artırma amacıyla fiyat indirimlerine gidebilirler. Uygulanan fiyat indirimleri sadık müşteriler üzerinde olumsuz etkiler yaparsada toplam talep artışı ile denge sağlanabilir. Fiyat indirimleri sadık müşterilerde azalma yaparken sabit maliyetleri karşılama payında azalma olarak karşımıza çıkarken bu azalma telafi edilebilir boyuttadır. Sabit maliyetlerdeki karşılama payının azalması müşteri kitlelerinde genişleme oluşturacağı için hasılat artışında olumlu etki yapacağından yatırım olarak kabul edilip değerlendirilebilir. Bu etkinin oran bazında bağlayıcılığı matematiksel olarak kesinlik arz etmelidir. Etki oranının kanıtlanabilir olması karar vermesürecine etki edecektir. Fiyat indirimlerinin kaçırıldığı sadık müşterilerinde bir süre sonra tekrar sadık müşteri haline dönüşme isteği gösterebileceği olasılığı da mümkün olabilmektedir. (Gülçubuk, 2008: 25).

5.4.2 GİZLİ FİYAT İNDİRİMİ

Bu teknikte normal fiyat yapısı devam ettirilmekle birlikte, çeşitli şekillerde müşterilere satın alma dürtüsü kazandırılmaya çalışılmaktadır. Bir çok otel işletmesi genellikle müşterilerine tek kişilik fiyatlarla çift kişilik odalar sunmakta ancak, yiyecek ve bar harcamaları yoluyla gelirlerini artırmayı amaçlamaktadır.

5.4.3 KUPON DAĞITIMI

Kupon verme uygulaması genellikle iş yoğunluğunun düşük olduğu ölü sezon dediğimiz zaman dilimlerinde yaygın olarak kullanılmaktadır. Kupon verme uygulamasını turizm endüstrisinin ikinci önemli gelir getiren bölümünü oluşturan yiyecek içecek işletmeleri yaygın olarak kullanmaktadır. Turizm işletmelerinin müşteri çekmek gerek yeni müşteri gerekse sadık müşterilerin gelme sıklığını arttırmak için



<http://www.turansam.org>

TURAN-SAM: TURAN Stratejik Arařtırmalar Merkezi * TURAN-CSR: TURAN Center for Strategic Researches

TURAN-SAM Uluslararası Bilimsel Hakemli Dergisi; p-ISSN: 1308-8041, e-ISSN: 1309-4033; Yıl: 2019; Ay: Eylül; Cilt: 11/YAZ, Sayı: 43

TURAN-CSR International Scientific, Peer-Reviewed and Refereed Journal; ISSN: 1308-8041, e-ISSN: 1309-4033; Year: 2019; Month: September; Volume: 11/SUMMER, Issue: 43

DOI: <http://dx.doi.org/10.15189/1308-8041>

gazete, dergi ve basılı yayın araçları aracılığı ile indirim kuponları vermekte ya da müşterilerin fatura tutarından belli oranda indirim uygulamalarını kapsamaktadır.

5.4.4 PARA İADELERİ

Para iadeleri satışı geliştirme ve müşteri bağlılığı yaratmada tekniği kullanan işletmelerin tüketiciyi teşvik edecek ölçüde bir iade miktarı önermeleri gerekmektedir. Para iadesi kullanan kişiler fiyata duyarlı olduğundan, teşvik edici miktarlar belirlenirken sadece indirim miktarının, ürünün algılanan değeriyle ilişkisini göz önünde bulundurmak yeterli değildir. Kişilerin para iadesini elde etmesi için harcayacağı çaba ile iade miktarı arasındaki ilişki de önemlidir.

Satış ve bağlılığı artırma çabaları içinde para iadesi tekniği kullanan işletmelerin tüketiciyi teşvik edecek ölçüde bir iade miktarı önermeleri gerekmektedir. Para iadesi kullanan kişiler fiyata duyarlı olduğundan, teşvik edici miktarlar belirlenirken sadece indirim miktarının, ürünün algılanan değeriyle ilişkisini göz önünde bulundurmak yeterli değildir.

5.4.5 İLAVE ÜRÜNLER SUNMA

Genellikle sezon dışında turistleri etkilemek için sunulan ek unsurlar, belirli günlerde ücretsiz şarap, acentaların sunduğu ek turlar (geziler), üç günlük fiyatına dört gece gibi programlar ilave ürünün teşvik için sunulmasına örnek olarak verilebilir. Benzer şekilde, örneğin Marmaris'teki bir sayfiye otelinin paket programlar çerçevesinde yarım pansiyon üç gün ya da bir hafta kalan çiftlere günlük olarak Bodrum, Köyceğiz ve civar yerleri ücretsiz olarak gezdirmesi de bu promosyon grubuna girmektedir.

5.4.6 EK HİZMETLER VE ÖZEL OLAY PROMOSYONLARI

Ek hizmetler; birinci sınıf yolculara havayolları tarafından sunulan, havaalanından şehir merkezine kadar şoförlü araba hizmetlerini ya da hafta sonu ziyaretçileri için bazı otellerde sunulan güzellik salonu makbuzlarını ve hoş geldin resepsiyonlarını kapsayabilir. Genellikle Hilton, Sheraton gibi zincir oteller uluslararası haftalar organize etmektedir. Bu amaçla ilgili ülkelerin elçilikleriyle işbirliği yapılmaktadır. Ağırhama işletmelerinde de dans yarışmaları ve defileler özellikle içecek satışlarını arttırmada oldukça etkili organizasyonlardır. Bu tür çabalar hitap ettiği kitle üzerinde önemli bir satış artırıcı etki yapmaktadır.

5.4.7 ÜCRETSİZ HEDİYELER

Bunlar, seyahat çantaları ve pasaport cüzdanlarından çocuklara sunulan kalemlere, saatlere, yapıştırıcılara, çakmaklara, hesap makinelerine ve rozetlere varıncaya kadar tur operatörleri ve acentalar tarafından verilen cezbedici ücretsiz hediyeleri kapsar. Benzer şekilde, konaklama ve yiyecek-içecek işletmeleri de tesisleri hatırlatmak ve hatırda tutmak amacıyla çeşitli armağanlar vermektedir. Bu armağanların üzerinde, tesisin hatırlanmasını veya bulunmasını sağlayacak adı, amblemi, adresi ve telefon numarası yer alabilir.. Müşteri sigarasını yakarken, dişini fırçalarken ve yazı yazarken kaldığı tesisi hatırlayabilir ve rezervasyon sırasında armağanın üzerindeki telefon numarasını kullanabilir.

Turizm endüstrisinde yiyecek-içecek işletmelerinde bu teknikler işletme hakkında kamuoyunun bilgisini artırma, yeni müşteriler çekme, sürekli müşterileri mutlu kılma ve iş hacminin düşük olduğu zamanlarda satışları artırma gibi amaçlarla kullanılabilir.

5.4.8 ÖRNEK ÜRÜN SUNMA

Tüketicilerin satın alma kararı vermesini kolaylaştırıcı uygulamaların en önemlilerinden birisi örnek ürün kullanımının sağlanmasıdır. Örnek ürünün kullanımı tüketicide zaten verilmiş kararın kesinleşmesini sağlarken verilmeyen kararsız durumların karar aşamasına yardımcı olabilecektir. Perakende sektörünün satış aşamalarında yaygın olarak kullandığı bu satış uygulaması müşteriye dokunma, duyma, görme, tatma, koklama ve hissetme gibi duyularına hitap etmelidir. Kullanımı konusunda örnek ürün üzerinden deneyim sahibi olan tüketici ürünü satın almada daha yakın davranış sergileyebilecektir. Tüm insanlar yaşamlarında tüketici olduğundan tüketim esnasında duyu organlarını kullanarak karar verirler. Satış esnasında satış personeli başarı



yakalayabilmek için sunum esnasında mümkün olduğu kadar çok duyu organına hitap etmeye özen göstermelidir. Müşterilerin merak ettiklerinin cevabının verilmesinin yeterli olmadığı durumlarda satış personeli ürünün denenmesini sağlamalıdır. Deneme esnasında tüketicilerin yaşayacağı geçici sahip olma duygusu gerçek ve uzun süreli sahiplik isteğini arttırabilecektir (www.notoku.com).

5.4.9 TAKSİTLE SATIŞLAR

Taksitle satış sözleşmesi satışa konu olan ürünün belli bir bedel ile değişimini amaçlayan sözleşme taraflarını bir borç yükü altına sokan sözleşme maddelerine aykırı hükümleri içermeyen, satıcının bedelin ödenmesinden sonra ürünün devrinin yapılmasını alıcı tarafından ise ödemenin kısım kısım yapılması yükümlülüğünü içeren uygulamalar olarak tanımlanabilir. (Akçaal, 2014: 62). Turizm endüstrisinde taksitle satış uygulamasının yoğun olarak kullanıldığı satış sözleşmeleri erken rezervasyon sözleşmeleridir. Erken rezervasyonda taksitle satış uygulamasının finansal açıdan konaklama işletmelerine ve seyahat araçlarına katkısı sezonun düşük olduğu zamanlarda önemli olmaktadır.

5.4.10 SERGİ VE FUARLAR

Sergiler, çeşitli pano, maket vb. görsel malzemenin bir amaç doğrultusunda hedef kitlelere etki meydana getirebilmek amacıyla bir araya getirildiği ortamlardır. Gezici ve sürekli sergiler olmak üzere ikiye ayrılırlar. Fuarlar ise, genel fuarlar (İzmir fuarı vb) ve uzmanlık fuarları (Kitap fuarı, turizm ekipmanları fuarı vb) olarak ikiye ayrılabilir.

Sergi ve fuarlar gerek ulusal gerekse uluslararası arenada dünya turizm pazarında ürünlerin ölü veya düşük sezonda tanıtılması ve iyi ilişkiler kurulmasında önemli bir rol oynayabilir. Sergi ve fuar organizasyonları tur operatörleri, oteller, seyahat acentalarının birbirleri ile iş bağlantıları oluşturmada kullandıkları önemli bir platformdur. Fuar organizasyonlarının en önemli amacı genellikle üretilen mal ve hizmetlerinin ticari amaç olarak tanıtım ve satışının yapılmasıdır. Öncelikli ticari fonksiyonun yanında sergi ve fuarlar katılımcılarının iş ilişkilerinin yanında bilgilendirme ve hoşça vakit geçirme alanlarıdır.

Fuarlarda iş anlaşmaları da sıkça görülür. Bunun için stantlardaki özel bölmeler, bazen konaklama tesislerindeki toplantı salonları, kafe, bar veya lobi gibi mekanlar kullanılır. Diğer yandan, seyahat acentaları da kongre işletmelerinin özellikle küçük çaptaki fuar, sergi, kongre ve konferansları için ya da her hangi bir toplantıya yönelik olarak belirli bir katılımcı ve ziyaretçi grup için organizatörlük işlerini üstlenerek kazanç sağlarlar.

SONUÇ

Dünyadaki değişen ve gelişen ekonomi koşullarında üretim yapan firmalar için pazarlama fonksiyonu en önemli işletme fonksiyonudur. Pazarlama fonksiyonu üretimin satışı konusunda önemli bir uygulama iken aynı zamanda karlılık sağlamaktadır. Pazarlamanın satışa bağlı karlılık artırıcı etkisi ile birlikte işletmelerin halkla ilişkiler çalışmasında da fayda sağlamaktadır. Son yıllarda pazarlama uygulamalarına işletmelerin önem vermesi ile birlikte pazarlama kendi içinde esnek ve dinamik bir gelişim göstermeye başlamıştır. Üretim yapan işletmelerin satış konusunda beklentileri ile müşterilerin ürün konusunda beklentilerinin pazarlama faaliyetlerinde değişim oluşturması kaçınılmazdır. Pazarlamanın hedeflerine ulaşabilmesinin temel unsurunu koordinasyon içinde işletmelerin departmanlarının çalışması oluşturmaktadır. Pazarlama yönetiminin sürekli gelişme eğilimi göstererek uygulamalarını dinamik bir şekilde yapması gereklidir. Karlılık ve sürdürülebilir işletme varlığının gerçekleşmesi için etkili ve etkin pazarlama yönetimi ve stratejileri belirlenmelidir (Binbay, 2007: 72).

Müşteri sadakati oluşturmada hedeflenen fiyatlandırma yöntemlerinden beklenen etki ve başarı hedefinin gerçekleşmesi için şu faktörlerin uygulanmasına ve işletmelerin bu uygulamaları özümsemesine bağlıdır (Gülçubuk, 2008: 25).

- Turizm işletmelerinde hangi yöntem kullanılırsa kullanılsın öncelik bilgi sisteminin yeterli olarak kurulmuş olması gereklidir.



• Bilgi sistemlerinin iyi kurulması müşterilerin özelliklerinin fiyatlandırma kararlarına tepkilerinin önceden tahminlenmesini sağlayarak uygulamaların şansa ve tesadüflere bırakılmayacak biçimde müşteriye en uygun fiyatlarla buluşturmayı sağlayacaktır.

Müşteri sadakati konusunda literatür taramasında işletmelerin sahip oldukları sadık müşterilerin varlığı önemli bir rekabet avantajı yarattığı anlaşılmaktadır. Turizm işletmelerinde sadık müşterilerin işletmelerinin ürünlerini satın almada gösterdiği fiyat elastikiyetinin azalması, yeni müşterilere tavsiyeleri, karlılığı arttırmaları, işletme performansına artırıcı etkileri, rakiplerin rekabet uygulamalarından etkilenmemeleri gibi sayısız avantajı buunmaktadır (Erk, 2009: 110).

Fiyat indirimlerinin uygulanması sadık müşterilerin daha önceden ödedikleri fiyatların gereksiz verildiği indirimli fiyatların neden daha önceden uygulanmadığı gibi sorgulamayı beraberinde getirmektedir. Sadık müşterilerin işletmelerine küsmesi sonucu satın alma kararlarını azaltması karlılığın azalmasına dolayısıyla sabit maliyetleri karşılama payında azalma yaparak kısa bir süre hareketini bu şekilde sürdürdükten sonra artan diğer talebin durumu dengelemesiyle telafi gerçekleşecektir. Bu nedenle fiyat indirimi kararları alınırken durumun piyasa koşullarında dengeleneceği bilinmelidir (Gülçubuk, 2008: 25).

İşletmeler fiyatlandırma politikalarında rekabet amaçlı uygulama gerçekleştiriyorlarsa yer ve tutundurma bakımından sağlanan tasarruflarını fiyat indirimlerine yansıtabilirler. İşletmelerin stok, sipariş, işgücü, vb. maliyetlerde sağlanan tasarruflar fiyatlara indirim olarak yansıtılmalıdır. Pazarlamada dağıtım sistemlerinin uygulanması esnasında ortaya çıkan maliyetlerin fiyatları yukarı çekmesi olasılığına karşı işletmeler rekabete dayalı fiyatlandırma yaparken maliyete dayalı fiyatlandırmanın uygulanabilirliği değerlendirilmelidir (Yıldırım, 2015: 27).

Fiyat indirimlerinin küstürdüğü müşterilerin tekrar işletmeye sadakatini sağlanması olasılık dahilindedir. Turizm işletmeleri ile müşteri arasındaki ilişkinin süre bazında uzun olması ve güvenilir ilişki temelinde oluşması için fiyat belirleme kararlarında finansman, yönetim muhasebesi ve pazarlama birimleri ile ortaklaşa kararlar alınmalıdır. Alınan fiyat indirim kararlarının oransal olarak indirim ve iskontotutarlarının pazarlama satış elemanlarına iyi anlatılması, yetkilendirilmesi ve uygulamasına dikkat edilmelidir. Müşteri sadakatini sağlama ve artırma amaçlı fiyat indirimleri yöntemlerinde uygulama biçimi müşterilerin kolayca anlayabileceği, hesaplayabileceği, uygulanabilir ve kabul edilebilir olmalıdır. Müşteri bağlılığı oluşturmada fiyat indirim politikalarının sorunsuzca uygulanması için dengeli fiyat sistemlerinin kurulması ve sürekli denetlenmesi gereklidir (Gülçubuk, 2008: 25).

KAYNAKÇA

1. AKSU Akın (2000), "Otel İşletmelerinin Başarısını Etkileyen Dış çevre Faktörleri", **Balıkesir Üniversitesi Sosyal Bilimler Enstitüsü Dergisi** Cilt 3 Sayı 4.
2. AVCIKURT, Cevdet (2005), "Turizmde Tanıtma ve Satış Geliştirme", **Değişim Yayınları**, İstanbul.
3. AVCIKURT, Cevdet, DEMIRKOL Şehnaz ve ZENGİN Burhanettin, (2009), "Turizm İşletmelerinin Pazarlamasında 7P ve 7C", **Değişim Yayınları**, İstanbul.
4. BAHAR Ozan ve KOZAK Metin (2005), "Türkiye Turizminin Akdeniz Ülkeleri ile Rekabet Gücü Açısından Karşılaştırılması", **Anatolia Turizm araştırmaları Dergisi** Cilt 16 Sayı 2 Güz 139-152.
5. BINBAY Metehan (2007), "Otel İşletmelerinde Pazarlama Stratejileri", **Kahramanmaraş Sütçü İmam Üniversitesi Sosyal Bilimler Enstitüsü İşletme Anabilim Dalı**, Yüksek Lisans Projesi, Danışman: Yrd. Doç. Dr. Zeynep Hatunoğlu, Kahramanmaraş.
6. CHRISTİNA Geng ve CHİA Hailing (2008), "Examining the structural relationships of destination image, tourist", **Tourism Management** 29, 624-636.
7. DEMIRDİZEN Özer, (2012), "Stratejik Planlama, Stratejik Planlama Süreci, Hukuki Altyapısı ve Kamuda Gelişimi", **Akademik bakış Dergisi** Sayı:31.
8. DEMIRKOL Şehnaz ve ZENGİN Burhanettin (2004), "Turizm İşletmeleri", **Değişim Yayınları**, İstanbul.



9. DOĞAN İPEKGİL, Özlem (2003), ‘İşletmelerin İç ve Dış Pazarda Rekabet Gücünü Etkileyen Faktörler ve Bir Uygulama’, **Dokuz Eylül Üniversitesi Sosyal Bilimler dergisi** Cilt 5, Sayı 2.
10. ERK Çiğdem (2009), ‘Müşteri İçin Değer Yaratma, Müşteri Sadakati Oluşum Süreci Ve Şirket Performansına Etkileri Üzerine Araştırma’, **Trakya Üniversitesi Sosyal Bilimler Enstitüsü, İşletme Anabilim Dalı**, Yüksek Lisans Tezi, Danışman; Doç Dr. Ayşe Akyol, Edirne.
11. EROL Mikdat, (2003), ‘Turizm Pazarlaması’, **Ekin Kitabevi**, İstanbul.
12. GALLARZA Martina ve SAURA İrene, (2006), ‘Value dimensions, perceived value, satisfaction and loyalty: an investigation of university students’ travel behavior’, **Tourism Management** Received 6 August 2004; accepted 1 December 2006.
13. GÜLÇUBUK Ali, (2008), ‘Müşteri Bağlılığı Yaratmada Fiyat Politikasının Önemi ve Uygulanan Fiyatlandırma Yöntemlerinin Değerlendirilmesi’ **Celal Bayar Üniversitesi, Yönetim ve Ekonomi** Cilt 15.
14. KARA, Mehmet (2008), ‘Turizm Pazarlaması’, **Lisans yayıncılık**, İstanbul.
15. KARABIYIK Nevin ve İNCİ SÜMER Burcu (2012), ‘Destinasyon Pazarlamasında Pazarlama Stratejisi ve Konumlandırma Çalışmalarına Kavramsal Yaklaşım’, **İstanbul Journal of Social Sciences**.
16. KONECNİK Maja ve GARTNER William, ‘Customer-Based Brand Equity For A Destination’, **Annals of Tourism Research**, Vol. 34, No. 2, pp. 400–421, 2007.
17. KOZAK Nazmi, (2014), ‘Turizm Pazarlaması’, **Detay Yayıncılık**, 5. Baskı, Ankara.
18. LİTVİN W, Stephen ve GOLDSMİTH Ronald (2008), ‘Electronic word-of-mouth in hospitality and tourism management’, **Tourism Management** 29, s. 458–468.
19. Moslehpour, M., Pham, K.V., Wong, W.K., & Bilgiçli, İ. (2018). E-Purchase intention of Taiwanese consumers: Sustainable mediation of perceived usefulness and perceived ease of use. *Sustainability*, 10(1), 1-17.
20. GÖKŞİN, Otan (2007), ‘Otel işletmelerinde Pazarlama Stratejileri ve bir örnek uygulama’, **T.C Gazi Üniversitesi Sosyal Bilimler Enstitüsü İşletme Anabilim Dalı**.
21. PIRNAR, İge, (2011), ‘Uluslararası Turizm İşletmeciliği’, **Nobel yayın**, Ankara.
22. PORTER E.Michael, (2000), ‘Rekabet Stratejisi’ **Sistem yayıncılık**, İstanbul.
23. RIZAOĞLU Bahattin, (2004), ‘Turizm Pazarlaması’, **Detay Yayınları**, Ankara.
24. SELVI SELİM Murat, ve ERCAN Fatih, (2004), ‘Otel İşletmelerinde Müşteri Sadakatinin Değerlendirilmesi: İstanbul’daki Beş Yıldızlı Otel İşletmelerinde Bir Uygulama’, **Balıkesir Üniversitesi Sosyal Bilimler Enstitüsü Dergisi**.C:9, S:15. Balıkesir.
25. SÖNMEZ TIMUÇIN, Alperen ve KARATAŞ Ceyda, (2010) ‘Postmodern Pazarlama’, **MYO-ÖS Ulusal Mesleki Yüksekokulları Öğrenci Sempozyumu**, Düzce.
26. TOFFLER Alvin;(1989), ‘Dinazor Şirketler Müzesi’ **İlgi Yayıncılık**; İstanbul.
27. PAMELA A. Weaver ve KARIN Weber, MCCLEARY W, Ken (2007), ‘Destination Evaluation: The Role of Previous Travel Experience and Trip Characteristics’, **Journal of Travel Research**, Jan 25, 2007
28. YILDIRIM TANCI, Neslihan, (2015), ‘Fiyatlandırma Ve İnternet Ortamında Fiyatlandırma Stratejileri’ **Dicle Üniversitesi İktisadi İdari Bilimler Dergisi**, C: 5, S: 8, Sayfa:10-29
29. ZENGİN Burhanettin ve ULUER CEREN Elmas, (2007), ‘Doğu Marmara’daki Otel İşletmelerinde Uygulanan Pazarlama Stratejileri’ **I. Ulusal Türkiye Turizmi Kongresi**, Karasu meslek Yüksekokulu Sakarya Üniversitesi.
30. <http://sbe.balikesir.edu.tr/dergi/edergi/c9s15/makale/c9s15m8.pdf>, E.T: 15/03/2016.
31. <http://notoku.com/urunlerin-sunulmasi-ve-gosterilmesi/> E.T: 15/03/2016.
32. <http://tbdergisi.barobirlik.org.tr/m2014-110-1341>, E.T: 15/03/2016.



<http://www.turansam.org>

TURAN-SAM: TURAN Stratejik Arařtırmalar Merkezi * TURAN-CSR: TURAN Center for Strategic Researches

TURAN-SAM Uluslararası Bilimsel Hakemli Dergisi; p-ISSN: 1308-8041, e-ISSN: 1309-4033; Yıl: 2019; Ay: Eylül; Cilt: 11/YAZ, Sayı: 43

TURAN-CSR International Scientific, Peer-Reviewed and Refereed Journal; ISSN: 1308-8041, e-ISSN: 1309-4033; Year: 2019; Month: September; Volume: 11/SUMMER, Issue: 43

DOI: <http://dx.doi.org/10.15189/1308-8041>

(60)

Mesut CERİT⁴³²; Temel ÇAKIROĞLU⁴³³
GENETİK ve ATLETİK PERFORMANS
ATHLETIC PERFORMANCE and GENETICS

ÖZ

Genler; canlıların kalıtsal karakterlerini nesilden nesile taşıyan kromozom üzerinde yer alan deęişik uzunluktaki DNA dizilimleridir. Bir sonraki jenerasyona aktarılacak olan genetik özellikler DNA dizilimlerinin içinde kodlanmıştır. İnsanlar benzer genlere sahip olsa da nitrojen baz çifti dizilimlerinde küçük oranlarda da olsa yapısal farklılıklar olabilmektedir. İnsanlar arasında nesilden nesile aktarılan bu küçük deęişimler bireyler arasındaki farklılıkları oluşturmaktadır. Bu derleme, yazarın yürüttüğü arařtırmaların bir sentezini sunar. Bu derlemeyle ilgili bilimsel literatür taraması, ABD Ulusal Tıp Kütüphanesi (PubMed), MEDLINE veri tabanları, genetik ve atletik performans terimleri kullanılarak yapıldı.

Atletik performansın üst düzeyde gelişimi için çevresel faktörler, yaşam biçimi ve motivasyonun yanında genetik deęişkenlerin doğru dizilimi de zirve performansa ulaşmayı kolaylaştırmaktadır. Genetik farklılıklar kimilerini çok kısa bir sürede hedeflerine ulaştırırken, kimilerini de oldukça uzun bir zaman dilimi sonrası yüksek performansa ulaştırabilmektedir. Sportif performans gelişimi için bazılarının yaklaşık 3000 saat, bazılarının da 10.000 saat antrenman yaparak başarıya ulaşmasının temelinde söz konusu genetik farklılıklar yatmaktadır.

Anahtar Kelimeler: physical performans, genetik, antrenman.

ABSTRACT

Genes are DNA sequences of different lengths on the chromosome that carry the hereditary characteristics of living things from generation to generation. Genetic characteristics to be transferred to the next generation are encoded within the DNA sequences. Although humans have similar genes, there may be slight structural differences in nitrogen base pair sequences. These small changes, which are transferred from generation to generation between people, constitute the differences between individuals. This review presents a synthesis of the research conducted by the author. The search for scientific literature relevant to this review was performed using the terms of the US National Library of Medicine (PubMed), MEDLINE databases, genetic and athletic performance.

Environmental factors, lifestyle and motivation as well as the correct sequence of genetic variables make it easier to achieve peak performance for the development of athletic performance. Genetic differences can achieve some of the goals in a very short period of time, while others can achieve high performance over a long period of time. Genetic differences are the basis for the success of some 3000 hours of training and some 10,000 hours of training for sportive performance development.

Keywords: Physical performance, genetic, training.

⁴³² Sorumlu Yazar: Mesut Cerit, Lokman Hekim Üniversitesi, Spor Bilimleri Fakültesi, Ankara/TÜRKİYE; E-posta: mesutcerit@yahoo.com ORCID ID: <https://orcid.org/0000-0001-6910-4770>

⁴³³ Temel Çakırođlu, Lokman Hekim Üniversitesi, Spor Bilimleri Fakültesi, Ankara/TÜRKİYE; temel.cakiroglu@lokmanhekim.edu.tr



GİRİŞ

Genler canlıların kalıtsal karakterlerinin, yaşamları için gerekli olan proteinlerin, enzimlerin ve diğer moleküllerin kodlarını nesilden nesile taşıyan kromozom üzerinde yer alan değişik uzunluktaki DNA dizilimleridir. Bir sonraki jenerasyona aktarılacak olan genetik özellikler DNA dizilimlerinin içinde kodlanmıştır. DNA'nın şifresi dört kimyasal elementi simgeleyen dört harf ile belirlenir. Bu dört harften oluşan DNA dizilimleri (nitrojen bazlar) genlerdeki karakterleri tanımlar; adenin (A), timin (T), sitozin (S) ve guanin (G). Her nitrojen baz bir diğer zorunlu baza bağlanarak çift dizimli DNA sarmalını oluştururlar. İnsan genomunda her biri özel bir misyonu olan yaklaşık 3 milyar nitrojen baz çifti bulunmaktadır. (Montgomery ve ark., 1999; Cerit ve Erdoğan., 2018).

İnsanlar benzer genlere (yaklaşık 20.000-25.000) sahip olsa da nitrojen baz çifti dizilimlerinde küçük oranlarda da olsa yapısal farklılıklar olabilmektedir. DNA dizilimlerinde nesilden nesile aktarılan bireysel farklılıklar yaklaşık % 0.1'dir. Eğer değişimler ya da farklılaşmalar %1'in altında ise mutasyon (albinizm, down sendromu, kızılılık, anemi vb.), eğer bu oranın üzerinde ise polimorfizm (kan grupları, göz rengi vb) adını almaktadır (Kamla , 2015).

İnsanlar arasında nesilden nesile aktarılan bu küçük değişimler bireyler arasındaki farklılıkları oluşturmaktadır (kısa veya uzun boylu olup olmayacağını, saçlarının ya da gözlerinin rengi, atletik performans seviyeniz, obezite, hipertansiyon, kalp krizi vb. rahatsızlıkları yaşama ihtimaliniz), (Montgomery ve ark., 1999; Cerit, 2016).

Bireyler arasındaki farklılıklara sebep olan DNA dizilimlerinde ya da zincirlerinde kodlanmış olan özellikler, aynı zamanda atletik performansımızın sınırlarını da belirler. Genetik miras, bazılarının uzun süre koşabilmesine imkan sağlarken bazılarınınsa koşular esnasında kaslarında oluşan oksijen eksikliğine bağlı olarak çabuk yorulmasına sebep olmaktadır (Montgomery ve ark., 1998.)

Sportif performans gelişiminde genetiğin payı yadsınamaz bir gerçektir. Rakamlarla yaklaşık olarak ifade edilecek olursa; atletik performans % 66, boy uzunluğu % 80, kassal kuvvet % 30, kassal güç ise % 83 genetikdir. Elit sporcuların sahip oldukları genetik avantajlar üst düzeyde performans göstermelerine olanak sağlamaktadır. Atletik performansın üst düzeyde gelişimi için çevresel faktörler, yaşam biçimi ve motivasyonun yanında genetik değişkenlerin doğru dizilimi de zirve performansa ulaşmayı kolaylaştırmaktadır (Pitsiladis ve ark. 2011; Lisa ve ark., 2013; Cerit, 2018).

Genetik ve sportif performans arasındaki ilişki her geçen gün yeni bulgularla ortaya çıkmaktadır. Elde edilen bulguları dikkatli ve eksiksiz bir şekilde spor dünyasına yansıtmak büyük öneme sahiptir. Sportif performans ve gen değişkenleri (varyans) arasındaki ilişki, özellikle farklı spor disiplinlerinde ve bölgesel, cinsiyet ve etnik gruplar üzerinde farklı coğrafi çalışmalarda ortaya çıkarılmıştır (Yamak ve ark., 2015). DNA yapısında depolanan hücre kodları her bireye göre değişir. Bireyler arasındaki bu farklılıklar, karşılaştıkları uyarılar veya reaksiyonlar (antrenman yükleri, antrenman adaptasyonu, çevre uyumu, beslenme şekli, kas lifi tipleri, kan basıncı vb.) üzerinde farklı düzeylerde etkilere neden olabilir (Cerit, 2018; Guilherme ve ark., 2014). Genetik yapı, bireylerin zindelik düzeyini ve egzersiz adaptasyonunu etkiler. Böylece, aynı genotip yapıya sahip kişiler, benzer şekilde yapılan egzersizlere düzenli olarak cevap verebilirler.

Atletik performans ve gen ilişkisini sorgulayan arařtırmaların sonuçları bireyin optimum başarı düzeyini ve fizyolojik zayıflıklarını belirleme ve kişisel eğitim programlarını buna göre tasarlama becerisini kazanmalarını sağlayacak bilgiler vererek yardımcı olma konusunda da umut verici bir fırsat sunmaktadır.

ATLETİK PERFORMANS ve GEN DOPİNGİ

Kardiyovasküler verimlilik uzun süreli antrenmanlarla artırılabilir, ancak bu artışın miktarı genetik yapı tarafından sınırlanmaktadır. Sportif performans artışını doğal olmayan yollardan tetikleyerek sınırlarının ötesine geçen birçok endurans atlet gibi Lance Armstrong (yol bisikletçisi)'da kaslara giden oksijeni artırmak için eritropoetin (EPO) hormonu kullandığını yıllar sonra itiraf etmek zorunda kaldığında onu takip eden birçok sporseveri hayal kırıklığına uğratmıştır (Epstein, 2015).

Sportif performansla ilişkili yüzlerce gen değişkeni mevcuttur, genetik terapinin hızlı gelişimi gen dopingi ihtimalini de giderek güçlendirmektedir. Gen dopingi sporculardan alınan hücrelerin doku kültürü ile



çoğaltılarak tekrar vücuda enjekte edilmesi ya da virüsler vasıtasıyla gen transferi yapılarak gerçekleştirilmektedir. Gen transferi enerji kullanım mekanizmasını etkileyerek kasların çapını, kaslara giden kan akış hızını ve miktarını etkileyerek kas kuvvetini ve dayanıklılığını artırabilmektedir (Epstein, 2015; Lisa ve ark., 2013). Bazı sporcular genetik yapıları itibarıyla kullanmış oldukları yasaklı ilaçlara rağmen girmiş oldukları doping testlerinden temiz çıkabilmektedirler. Yapılan bilimsel araştırmalarda sporcuların genetik ya da kalıtsal farklılıklarından dolayı idrarlarında değişik miktarlarda steroid artışı olduğu gözlenmiştir. Atlet geni “uridine diphosphate-glucuronosyl transferase 2B17” değişkeni doping testlerinde alınan sonuçların pozitif ya da negatif olmasını etkileyebilmektedir. Atlet geni olan sporcular diğerleriyle aynı dozajda testosteron kullansalar dahi yapılan doping testlerine takılmadan tıpkı hiç yasaklı madde kullanmayan sporcular gibi kürsüde yer alabilmektedirler. Aralarındaki tek fark genlerindeki değişimlerden (insertion/deletion) kaynaklanmaktadır (Schulze ve ark., 2008; Epstein, 2015).

ATLETİK PERFORMANS VE GENETİK SINIRLAR

Genetik miras; güç, kassal kuvvet ve kassal dayanıklılığı açığa çıkaran kas lif tiplerinin oranı, beslenme tipi (tütilen besinlerin karbonhidrat, protein ve yağ oranı ihtiyacı vb) ve anatomik yapıyla (boy ve vücut ekstremitealarının uzunluğu vb.) birlikte, anaerobik ve aerobik eşik üzerinde oldukça etkilidir. Aerobik kapasitenin esas belirleyicisi kardiyak kapasite (kalp tarafından aktif kaslara taşınan oksijen miktarı ve hücrede bulunan mitokondrilerin sayısı) büyük oranda genetik olarak kodlanmıştır (Cerit, 2018; Quin, 2016; Lisa ve ark., 2013).

Sportif performans gelişimi geçmişten miras kalan genetik yapı ile içinde bulunulan çevresel şartların harmanlandığı yaşam biçiminin etkisi altındadır. Genetik miras yoluyla genlerde kodlanan maksimum oksijen kullanım kapasitesi (MaxVO₂) (Rieder ve ark., 1999; Zhang ve ark., 2003; Cerit ve ark., 2006; Bouchard, 2012;) uzun mesafe koşu performansının ana belirleyicisidir. Kenyalı sporcuların yüksek irtifa ve genetik faktörlerin etkisiyle sahip oldukları yüksek seviyede aerobik kapasite ve gelişmiş anatomik yapıları (uzun bacaklar, kısa gövde ve hafif vücutlar) uzun süreli endurans aktiviteler veya müsabakalarda oldukça fazla avantaj sağlamaktadır.

Uzun süreli koşular kandaki laktat eşiği seviyesinin korunmasıyla sürdürülebilir. Kan laktat seviyesi yükselmeye başladığında yüksek tempolu koşu ve ritmini devam ettirebilmek olanaksızdır. Laktat eşik değeri bireysel farklılıklar ve yapılan yüklenmelerden etkilenmektedir. Kaslardaki laktat birikimi MCT1 (monocarboxylate transporter 1) geni tarafından kontrol edilmektedir. MCT1 geni monokarboksilat taşıyıcısıdır. Laktadın plazma membranından pürivat ve lösin, valin ve izolosinden üretilen oksijen içeren aminoasitler gibi monokarboksilatların da hızlı taşınmasını tetikleyerek, hücre pH'nın düzenlenmesinde kritik rol oynamaktadır.

Genetik yapının (yüksek aerobik kapasite, yüksek oranda yavaş kasılan kaslar ve mitokondri sayısının fazlalığı vb.) sağladığı avantaj kadar, yapılan antrenmanların kalitesi ve metabolizmanın antrenmana uyumu da oldukça önemlidir. Egzersize uyum gösterebilme kan damarlarının sorumluluğu içerisindedir. Bir kaç ay düzenli antrenman yapıldığında, kan damarları egzersiz esnasında daha rahat gevşer ve kaslara daha fazla kan akışı (oksijen) sağlanır. Egzersizle birlikte artış gösteren nitrik oksit (NO) seviyesi kan damarlarında genişleme (vasodilatation) başlatarak kas hücrelerine yeterli kan akışı sağlar (Cerit ve ark., 2006).

Nitrik oksit, egzersiz ve toparlanma safhasında genetik kodlarla belirlenmiş olan kas kasılmasının düzenlenmesi, mitokondriyal solunum seviyesi ve kan akış hızı gibi fizyolojik proseslerde önemli rol oynamaktadır. Egzersiz esnasında nitrik oksit sentaz geni tarafından tetiklenen sentaz enzimi dolaşımdaki nitrik oksit seviyesini artırarak sportif performansı yükseltmektedir (Cerit ve ark. 2006). Nitrik oksit üretimini sağlayan sentaz enzimi nitrik oksit sentaz 3 (NOS3) geni tarafından kodlanmaktadır. Nitrik oksit sentaz geni tarafından tetiklenen nitrik oksit sentaz enzimi, arjinin ve sitrulin amino asitlerini okside (yükseltgenme) ederek nitrik oksit üretimine sebep olmaktadır. Nitrik oksit üretim seviyesi NOS3 genindeki farklılaşmalardan etkilenmektedir. Nitrik oksit sentaz enzim aktivitesinin artışı yüksek seviyede nitrik oksit üretimi sağlamaktadır (Cerit ve ark.2006). Özellikle güç odaklı spor aktivitelerinde kan damarlarını genişleten nitrik oksit üretimi oldukça önemlidir.



<http://www.turansam.org>

TURAN-SAM: TURAN Stratejik Araştırmalar Merkezi * TURAN-CSR: TURAN Center for Strategic Researches

TURAN-SAM Uluslararası Bilimsel Hakemli Dergisi; p-ISSN: 1308-8041, e-ISSN: 1309-4033; Yıl: 2019; Ay: Eylül; Cilt: 11/YAZ, Sayı: 43

TURAN-CSR International Scientific, Peer-Reviewed and Refereed Journal; ISSN: 1308-8041, e-ISSN: 1309-4033; Year: 2019; Month: September; Volume: 11/SUMMER, Issue: 43
DOI: <http://dx.doi.org/10.15189/1308-8041>

ATLETİK PERFORMANSLA İLİŞKİLİ GENLER

Sportif performansla ilişkili olabileceği ifade edilen genlerden bazıları; myostatin geni, eritropoetin (EPO) geni, büyüme hormonu (GH) üreten genler, nitrik oksit sentaz (NOS) geni, vasküler endotelial büyüme faktör (VEGF) geni, anjiotensin dönüştürücü enzim (ACE) geni, anjiotensinojen (AGT) geni, anjiotensin II tip 1 reseptör (AT1) geni, MCT-1 geni, insüline benzer büyüme faktörü-1(IGF-1) geni, peroksizom proliferatör aktif reseptör-PPAR genleri, α -aktinin-3 (ACTN3) geni vb. Atletik performansla ilişkili olabileceği tahmin edilen 200'den fazla genin bugüne kadar sadece 20 tanesinin üst düzey atletik performansı etkilediği düşünülmektedir. Bunlar arasında performansla ilişkisi en çok inceleneni anjiotensin dönüştürücü enzim (ACE) geni ve alfa-aktinin-3 (ACTN3) genidir (Cerit, 2018).

Kas basıncını ve kas kasılma hızını belirleyen anjiotensin dönüştürücü enzim (ACE) ve alfa-aktinin-3 (ACTN3) performans genleri de kas kuvvetinin (atletik, kaslı ve iri vücutlar) ve dayanıklılığının (ince yapılı) belirlenmesinde oldukça etkili genlerdir. DNA'da yer alan genetik şifrelerin neden olduğu bireysel farklılıklar hangi tip enerji kaynaklarının baskın olarak kullanılıp kullanılmadığını belirlemektedir (Cerit, 2018).

Kan basıncını düzenleyen anjiotensin dönüştürücü enzim ACE geni tarafından kodlanmaktadır. Dolaşımda ve plazmada bulunan ACE enzim aktivitesinin yüksekliği nitrik oksit salınımını veya üretimi azaltmaktadır (D alel). ACE enzim aktivitesi yüksek olan kişilerde artan vazokonstriksiyon nedeniyle kas dokusuna yeterince kan akımı sağlanamadığından endurans sporlarda yetersiz, buna mukabil kısa mesafeli aktivitelerde oldukça başarılı olabilmektedirler (D alel), (Cerit, 2018).

ACTN3 geninin iskelet kası fonksiyonlarındaki varlığı yüksek hızda kuvvetli kasılma (patlayıcı kuvvet) açığa çıkarabilmektedir. ACTN3 geninin iki farklı versiyonu mevcuttur; versiyonlardan birisi hızlı kasılan kas liflerine daha fazla alfa-aktinin-3 proteini taşımaktadır (R alel). R alel genellikle güç odaklı patlayıcı kuvvetin baskın olduğu sporlarda avantajlıdır, aktinin protein üretilmediği X alel ise düşük sprint yeteneği ve kas kuvveti ile ilişkilendirilir. (Papadimitru ve ark., 2016; Cerit, 2018).

Kas kuvveti ve kas kasılma hızının belirleyen ACTN3 ve kan basıncını kontrol eden ACE gen değişkenleri (hızlı kasılan kas lifi oranı yüksek RR/DD genotipliler) patlayıcı kuvvet isteyen sportif aktivitelerde (sürat koşuları, atlamalar, voleybol, kısa mesafe yüzme, basketbol, halter vb.) performans artışı sağlarken, dolaşım sisteminin yani maksimum oksijen kullanımının baskın olduğu XX ve II (hızlı kasılan kas lifi oranı düşük) genotipliler de maraton, triathlon, uzun mesafe yüzme gibi spor aktivitelerinde etkisiz kalmaktadır (Cerit, 2018).

Genetik kodlar anne karnındaki oluşumun başladığı andan itibaren vücudun nasıl (atletik, zayıf ve şişman) şekil alacağını, fiziksel performans sınırlarını, anatomik yapıyı ve fizyolojik özellikleri (kas lifi tiplerinin dağılım oranları, oksijen kullanım kapasitesi vb.) belirlemiştir. Ayrıca kas lifi oranlarına yönelik araştırmalarda sadece alfa-aktininlerin değil, 14 ayrı genin daha belirleyici olduğu tespit edilmiştir. Bu kapsamda, kas lifi oranı ve hipertrofisini belirleyen kalsinörin (calcineurin) vb. proteinlerin söz konusu 14 ayrı genle olan ilişkisinin ve hızlı kasılan kas liflerinin hipertrofisinde etkin rol alan m(TOR) enzim aktivitesinin rolünün de konuyla ilgili tartışmalara ayrı bir yön vereceği aşikardır.

Genlerin tetiklediği davranışlar vücut şeklini, aktiviteler esnasında sarf edilen kaloringin seviyesini ve beslenme tipini etkilemektedir. Vücut şeklini ve diyeti etkileyen yaklaşık 41 gen mevcuttur. FTO (fat mass and obesity associated gene) geni obesite genidir, iştahı kontrol etmektedir. Obesite geninin etkisi on kişiden en az birisinde görülmektedir. Bu gen, yağ oranı yüksek gıdaların tüketilmesine, doyunluk hissinin azalmasına ve öğünler arasında daha fazla acıkmaya sebep olmaktadır (Hansen, 2016).

Bireyler arasındaki metabolizma farklılıklarını büyük oranda belirleyen UCP2 ve UCP3 (mitochondrial uncoupling protein 2 ve 3) kalori yakan genler genler, organizmada biriken yağ depolarının enerji kaynağı olarak kullanılmasını tetiklemektedir. Söz konusu genler, metabolizmanın çalışma hızını ve vücut ısısını düzenlemektedir. Metabolizma hızının yüksek seyretmesi daha fazla kalori harcanmasına ve egzersiz esnasında daha kısa sürede yorulmaya neden olmaktadır (Hansen, 2016).

Vücut enerjisini karbonhidrat ve yağları tercih ederek kullanan bir diğer önemli gen ise **PPARA** (peroxisome proliferator activated receptor alpha)'dır. Özellikle yağ asitlerinin aktivasyonunu artıran



PPARA geni kalp ve iskelet kaslarındaki yağ asitlerinin yıkımını tetikleyici bir rol üstlenmiştir (Kanca ve ark., 2017).

Sportif performans genlerle güçlü bir bağ oluşturmaktadır. İnsanlar arasındaki farklılıklar sadece deri rengi ve vücut şekli ile sınırlı değildir; yaşanan coğrafya ve iklim de bu farklılıkların oluşmasında oldukça etkilidir. Doğu Afrika orijinliler mesafe koşucuları, Batı Afrika kökenliler ise sprinterlerdir. Afrikalı siyahi sporcular beyaz tenli rakiplerine oranla genetik olarak daha avantajlıdır, bu yüzden kısa süreli, patlayıcı kuvvet isteyen süratle yönelik aktivitelerde gözle görülür üstünlük sağlamaktadırlar (Mcdoughall, 2009).

Sürat yeteneği hızlı ve yavaş kasılan kasların oranına bağlıdır. İnsanlar arasında çeşitli vücut tipleri olmasına rağmen, vücut tipi ve fizyolojik karakterler çevresel faktörlere göre değişim gösteren genetik yapıdaki dağılıma bağlıdır. Bu farklılıklar üst düzey sporcularda sonucu belirlemektedir. Kısa vücut ekstremite ve uzun gövdeye sahip Asyalılar arasından Çinliler ortalama esnekliğin üstünde bir yapıya sahip oldukları için olimpiik oyunlarda kuleden atlama, cimnastik ve buz pateninde daha fazla başarılı olmaktadır. Ataları Afrika'da yaşayan Kuzey Amerikalı, Avrupalı ve Karayipli (Jamaika gibi) siyahiler ilk göçlerinden yüzyıllar sonra şekil alan büyüyen kasları, dar kalçaları, hafif kalf kasları, yüksek plazma testosteron seviyeleri, hızlı patellar tendon refleksi, yüksek yüzdeli hızlı kasılan kas lifleri ve daha fazla anaerobik enzimleri sayesinde kısa mesafeli aktivitelerde üstünlüklerini kanıtlamışlardır. Kenyalılar (Kalenjin) genetik olarak uzun mesafe koşmaya kodlanmışlardır. Uzun bacaklar, hafif uzuvlar, ve uzun yıllar yüksek irtifada kalmaktan kaynaklanan geniş akciğer kapasiteleri genetik değişimin en belirgin göstergesidir (Mcdoughall, 2009; Epstein, 2015).

Genetik ve sportif performans ilişkisi yeni bir alan ve dikkat edilmesi gereken detaylar içeren hassas bir yaklaşım gerektirmektedir. Hız geni olarak adlandırılan ACTN3 RR genotipinde olan sporcular güç antrenmanlarına XX genotiplilere oranla daha fazla reaksiyon göstermektedirler (Papadimitru ve ark., 2016; Cerit, 2018). Bu yüzden, ACTN3 RR genotipi olan sporcular güç antrenmanlarına, XX genotipi olan sporcular ise fazla tekrarlı yorucu antrenmanlara daha iyi uyum sağlamaktadırlar. Aynı şekilde, RR genotipli sporcular yüksek şiddetli kısa mesafeli sprint antrenmanlarından daha fazla fayda sağlarken, RX genotiplilerin süratle dayanıklılık antrenmanlarında daha iyi yanıt verebilmektedirler. Bu durum, kasların ve kas liflerinin genlerdeki farklılaşmalarından kaynaklanmaktadır. Benzer şekilde kaslarında yeni kan damarları yaratabilen ve mitokondri sayıları fazla olan bireyler endurans ağırlıklı antrenman programlarına daha iyi yanıt vereceklerdir (Montgomery, 1999; Papadimitru ve ark., 2016; Cerit, 2018).

Antrenman farklılıkları genel popülasyonda (Bouchard, 2012) ve elit düzeyde performans gösteren sporcularda gözlemlenmektedir (Ahmetov ve ark., 2012). Sporcuların aerobik ve anaerobik performans yetenekleri kısmen kas lifi oranlarına bağlı olmaktadır. Tip I kas lifleri (slow twitch oxidative fibers) yüksek seviyede yorgunluğa karşı direnç sağlarken, type II kas lifleri (fast twitch oxidative glycolytic fibers) orta mesafe anaerobik egzersizlerde, ve tip II b fiberleri (fast twitch glycolytic fibers) kısa süreli patlayıcı kuvvet ve güç odaklı aktivitelerle uyum sağlamışlardır (Ahmetov ve ark., 2012; Farrell ve ark., 2012; Kraemer ve ark., 2012). Endurans odaklı aktivitelerle ilgilenen sporcular yüksek yüzdeli yavaş kasılan kas lifi (tip I), sprinter ve halterciler ise daha çok tip II a ve tip II b kas lifi oranlarına sahiptirler (Ahmetov et al., 2012). Kas lifleri oranı genetik olarak belirlenmektedir. (Plowman ve Smith, 2011; Kraemer ve ark., 2012). Elit endurans sporcular %70-85 oranında tip I kas lifi, elit sprinterler ise %65-70 oranında tip II kas lifi oranına sahiptirler (Kraemer ve ark., 2012).

Atletik başarıyı tetikleyen genetik miras, çevresel faktörler ve yaşam tarzı çerçevesinde uygulanan egzersiz yüklerinin karakteri (kapsam, yoğunluk ve şiddeti), nöromotor gelişimi, dengeli beslenme ve kültürel farklılıklar bireye özgü değişiklikleri veya farklılıkları ortaya çıkarabilir. Tüm bu değişkenler göz önüne alındığında, performans gelişimi ve atletik başarı grafiğinin takibi ve kontrolü daha öngörülebilir hale gelebilir. Sportif performans oldukça karmaşık ve çok yönlü bir fenomendir ve genetik (kas lifi tipi, aerobik ve anaerobik güç oranı, antrenmana adaptasyon), psikolojik, sosyal faktörler, fiziksel durum, antrenörün bilgi ve tecrübesi, sporcunun yeteneği ve iyi planlama gibi parametrelerin etkileşimden olumlu ya da olumsuz olarak etkilenmektedir. Bu çerçevede; bireysel genotip özellikleri öğrenmek, sporcunun uyumlu bir yöne ve doğru branşlara yönelmesini sağlayarak, bireysel odaklı eğitim programlarının oluşturulmasını ve elit sporcu



olmaları için genetik potansiyeli olan bireyleri tanımak için yararlı ve kullanılabilir bir araç olabilir. Ayrıca, söz konusu bilgiler aynı zamanda antrenörlere rehberlik bilgileri vererek onlara yardımcı olma fırsatı verirken aktif sporcuların fizyolojik zayıflıklarını en iyi şekilde üstesinden gelmelerini ve kişisel antrenman programlarını bireyin fizyolojik özelliklerine göre tasarlamalarını sağlar.

SONUÇ

Genetik farklılıklar kimilerini çok kısa bir sürede hedeflerine ulaştırırken, kimilerini de oldukça uzun bir zaman dilimi sonrası yüksek performansa ulaştırabilmektedir. Sportif performans gelişimi için bazılarının yaklaşık 3000 saat, bazılarının da 10.000 saat antrenman yaparak başarıya ulaşmasının temelinde söz konusu genetik farklılıklar yatmaktadır. Antrenmanların kalitesi ve yüksek tekrarlı egzersizler hedefe ulaşılmasını biraz daha kolaylaştırmaktadır.

Sportif başarıyı tetikleyen genetik miras; çevresel faktörler, yaşam biçimi, egzersiz programlarının uygulanması (yüklenmelerin kapsamı ve şiddeti), sinir kas uyumunun gelişimi, yeterli beslenme ve kültürel farklılıklar ile harmanlanarak bireye özel değişimler ya da farklılaşmalar ortaya çıkarmaktadır. Söz konusu değişimler ve gözönünde bulundurulması gereken tüm değişkenler, performans gelişimi ve sportif başarı hakkında sağlıklı öngörülerde bulunulmasına olanak sağlayabilecektir. Sportif performans ancak ve ancak genetik sınırlar içinde yer alan limitler çerçevesinde geliştirilebilir. Genleri değiştiremezsiniz, ancak onları aktifleştirebilir, devre dışı bırakabilir ya da kullanıma şeklini değiştirebilirsiniz.

KAYNAKÇA

1. Ahmetov, I. I., Vinogradova, O. L., & Williams, A. G. (2012). Gene polymorphisms and fiber-type composition of human skeletal muscle. *International Journal of Sport Nutrition and Exercise Metabolism*, 22(4), 292-303.
2. Bouchard, C. (2012). Genomic predictors of trainability. *Experimental Physiology*, 97(3), 347–52. DOI:10.1113/expphysiol.2011.058735.
3. Cerit M., (2018). Hypothetical approach to the location of genotypes (ACE & ACTN3) associated with energy system for the athletic performance. *Journal of Sport Science Researches*, 3 (1), 97-105, ISSN:2548- 0723. [1] [2] [3] [4] [5] [6] [7] [8] [9] [10] [11] [12] [13] [14] [15] [16] [17] [18] [19] [20] [21] [22] [23] [24] [25] [26] [27] [28] [29] [30] [31] [32] [33] [34] [35] [36] [37] [38] [39] [40] [41] [42] [43] [44] [45] [46] [47] [48] [49] [50] [51] [52] [53] [54] [55] [56] [57] [58] [59] [60] [61] [62] [63] [64] [65] [66] [67] [68] [69] [70] [71] [72] [73] [74] [75] [76] [77] [78] [79] [80] [81] [82] [83] [84] [85] [86] [87] [88] [89] [90] [91] [92] [93] [94] [95] [96] [97] [98] [99] [100]
4. Cerit M., Çolakoğlu M., Erdoğan M., Berdeli A., Cam FS. (2006). Relationship between ACE genotype and short [1] [2] [3] [4] [5] [6] [7] [8] [9] [10] [11] [12] [13] [14] [15] [16] [17] [18] [19] [20] [21] [22] [23] [24] [25] [26] [27] [28] [29] [30] [31] [32] [33] [34] [35] [36] [37] [38] [39] [40] [41] [42] [43] [44] [45] [46] [47] [48] [49] [50] [51] [52] [53] [54] [55] [56] [57] [58] [59] [60] [61] [62] [63] [64] [65] [66] [67] [68] [69] [70] [71] [72] [73] [74] [75] [76] [77] [78] [79] [80] [81] [82] [83] [84] [85] [86] [87] [88] [89] [90] [91] [92] [93] [94] [95] [96] [97] [98] [99] [100] duration aerobic performance development. *European Journal of Applied Physiology*, DOI, [1] [2] [3] [4] [5] [6] [7] [8] [9] [10] [11] [12] [13] [14] [15] [16] [17] [18] [19] [20] [21] [22] [23] [24] [25] [26] [27] [28] [29] [30] [31] [32] [33] [34] [35] [36] [37] [38] [39] [40] [41] [42] [43] [44] [45] [46] [47] [48] [49] [50] [51] [52] [53] [54] [55] [56] [57] [58] [59] [60] [61] [62] [63] [64] [65] [66] [67] [68] [69] [70] [71] [72] [73] [74] [75] [76] [77] [78] [79] [80] [81] [82] [83] [84] [85] [86] [87] [88] [89] [90] [91] [92] [93] [94] [95] [96] [97] [98] [99] [100] 10.1007/s00421-006-0286-6. [1] [2] [3] [4] [5] [6] [7] [8] [9] [10] [11] [12] [13] [14] [15] [16] [17] [18] [19] [20] [21] [22] [23] [24] [25] [26] [27] [28] [29] [30] [31] [32] [33] [34] [35] [36] [37] [38] [39] [40] [41] [42] [43] [44] [45] [46] [47] [48] [49] [50] [51] [52] [53] [54] [55] [56] [57] [58] [59] [60] [61] [62] [63] [64] [65] [66] [67] [68] [69] [70] [71] [72] [73] [74] [75] [76] [77] [78] [79] [80] [81] [82] [83] [84] [85] [86] [87] [88] [89] [90] [91] [92] [93] [94] [95] [96] [97] [98] [99] [100]
5. Cerit Mesut., Erdoğan Murat., (2018). Evaluation Of The Soldier's Physical Fitness Test Results (Strength Endurance) In Relation To ACE Genotype. *International Journal of Sport Sciences and Health*. UDC: 616-056.7:355.11(560).
6. Cerit, M., (2016). Erkek ve Fit Yaşantı.
7. Deniz Kanca., Bengü Tokat., Uzay Görmüş ve ark., (2017). Koroner Kalp Hastalarında PPAR γ ve PPAR-B/D Gen Varyasyonlarının Serum LDL Alt-fraksiyonlarına Etkilerinin İncelenmesi. *Türkiye Klinikleri J Med Sci*. 37(1):1-9doi: 10.5336/medsci.2016-53704.
8. Elizabeth Q., (2016). How Genetics Influence Athletic Ability. *Sports Medicine*.
9. Epstein D, (2015). Sports Genes. What makes Great Athletes and Why it Matters.
10. Farrell, P.A., Joyner, M.J., & Caiozzo, V.J. (2012). ACSM's Advanced exercise physiology (2nd ed). Hong Kong: Wolters Kluwer. pp. 39-40
11. Guilherme F, Tritto C, North N, Lancha H, Artioli G. (2014). Genetics and sport performance. Current challenges and directions to the future. *Rev Bras Educ Fis Esporte*, 28 (1): 177-93. [1] [2] [3] [4] [5] [6] [7] [8] [9] [10] [11] [12] [13] [14] [15] [16] [17] [18] [19] [20] [21] [22] [23] [24] [25] [26] [27] [28] [29] [30] [31] [32] [33] [34] [35] [36] [37] [38] [39] [40] [41] [42] [43] [44] [45] [46] [47] [48] [49] [50] [51] [52] [53] [54] [55] [56] [57] [58] [59] [60] [61] [62] [63] [64] [65] [66] [67] [68] [69] [70] [71] [72] [73] [74] [75] [76] [77] [78] [79] [80] [81] [82] [83] [84] [85] [86] [87] [88] [89] [90] [91] [92] [93] [94] [95] [96] [97] [98] [99] [100]
12. Hansen N., (2016). 6 Genes That Influence Your Training And Nutrition.
13. Kamla R., (2015). *Int J Hum Genet*, 15(1): 13-19.
14. Kraemer, W.J., Fleck, S.J., & Deschenes, M.R. (2012). Exercise physiology (1st ed). Baltimore: Lippincott Williams & Wilkins. pp. 75-78.



15. Lisa M., Guth V., Stephen M.Roth., (2013). Genetic Influence on Athletic Performance. *Curr Opin Pediatr*, 25(6) 653-658.
16. Mcdougall C., (2009). Born to Run.
17. Montgomery HE., Clarkson P., Bernard M., Bell J., Brynes A., Dollery C., Hemingway H., Mercer D., Jarman P., Marshall P., Rayson M., Saeed N., Talmud P., Thomas L., Jubb M., World M., Humphries S. (1999). Angiotensin-converting-enzyme gene insertion/deletion polymorphism and response to physical training. *Lancet*, 13; 353(9152):541-5. ^[L]_[SEP]
18. Montgomery HE., Marshall R., Hemingway H., Myerson S., Clarkson P., (1998). Human gene for physical performance. *Nature*, 393:221-222.
19. Papadimitriou et al., (2016). ACTN3 R577X and ACEI/D gene variants influence performance in elite sprinters: a multi-cohort study. *BMC Genomics*, 17:285. ^[L]_[SEP]
20. Pitsiladis, Y., Wang, G., & Wolfarth, B. (2011). Genomics of aerobic capacity and endurance performance: clinical implications In: Pescatello, L.S. and Roth, S.M., eds. *Exercise Genomics*. Molecular and Translational Medicine Series. New York: Humana Press. pp. 179-230. ISBN 9781607613541.
21. Plowman, S.A., & Smith, D.L. (2011). Exercise physiology for health, fitness and performance (3rd ed). Baltimore: Lippincott Williams & Wilkins. pp.70-71.
22. Quin E., (2016). How Genetics Influence Athletic Ability” *Sports Medicine*.
23. Rieder MJ, Taylor SL, Clark AG., (1999). Nickerson DA. Sequence variation in the human angiotensin converting enzyme. *Nat Genet*, 22:59-62. ^[L]_[SEP]
24. Schulze J., ve ark. (2008). “Doping Test Results Dependent on Genotype of Uridine Dihospho-Glucuronosyl Transferase 2B17, The Major Enzyme for Testosterone Glucuronidation. *The Journal of Clinical Endocrinology & Metabolism* Vol.93, No. 7 2500-2506.
25. Yamak B, Yüce M, Bağcı H, Imamođlu H. (2015). Association between sport performance and alpha-actinin-3 gene R577X polymorphism. *International Journal of Human Genetics*. 15 (1): 13-19. ^[L]_[SEP]
26. Zhang B, Tanaka H, Shono N, Miura S, Kiyonaga A, Shindo M, Saku K. (2003). The I-allele of the angiotensin- converting enzyme gene is associated with an increased percentage of slow-twitch type I fibers in human skeletal muscle. *Clinical Genetics*, 63, 139- 44. ^[L]_[SEP]



http://www.turansam.org

TURAN-SAM: TURAN Stratejik Araştırmalar Merkezi * TURAN-CSR: TURAN Center for Strategic Researches

TURAN-SAM Uluslararası Bilimsel Hakemli Dergisi; p-ISSN: 1308-8041, e-ISSN: 1309-4033; Yıl: 2019; Ay: Eylül; Cilt: 11/YAZ, Sayı: 43

TURAN-CSR International Scientific, Peer-Reviewed and Refereed Journal; ISSN: 1308-8041, e-ISSN: 1309-4033; Year: 2019; Month: September; Volume: 11/SUMMER, Issue: 43

DOI: http://dx.doi.org/10.15189/1308-8041

(61)

PRENS SABAHADDİN'İN SİYASİ FİKİRLERİNİN ANALİZİ ANALYSIS OF PRINCE SABAHADDİN'S POLITICAL IDEAS

Dr. Uğur ORAL⁴³⁴

ÖZ

Prens Sabahaddin (1879-1948) Meşrutiyetle birlikte önem kazanan “Devlet nasıl kurtulur?” sorusuna farklı perspektiflerden yaklaşarak yanıt bulmaya çalışan, dönemin entelektüellerinden biridir. Aynı zamanda Jön Türk hareketinin önde gelen isimlerinden birisi de olan Prens Sabahaddin'in sosyolog kimliğinin, düşüncelerinde ve çözüm önerilerinde önemli bir etkisi olmuştur. Le Play Okulu'na mensup Edmond Demolins'in fikirlerinden ilham alan Prens Sabahaddin, Osmanlı İmparatorluğu'nu yeniden canlandırabilmek için teoriler ve köklü değişim önerileri ortaya atmıştır. İlk defa gündeme getirdiği kavramlar, zamanında ciddi tartışmalara da vesile olmuştur. Liberalizm fikrini Osmanlı'da ilk dillendiren isimlerden biri kabul edilen Prens Sabahaddin, sorunların çözümü için Osmanlı'nın yönetim yapısında bireyi odağa koyan bir dönüşüme ihtiyaç duyulduğuna dikkat çekmektedir. Bu bağlamda Osmanlı devlet yönetiminde, yerinden yönetim sistemine geçilmesi gerektiği fikrini savunan Prens Sabahaddin, hür teşebbüsün de önünün açılmasının önemine dikkat çekmiştir. Uygulanan eğitim anlayışını da eleştiren Prens Sabahaddin, kişisel yeteneklerin gelişmesine ortam sağlayacak bireyci bir eğitim sistemini, aileyi ve yönetim modelini önermiştir. Görüşleri zaman zaman anlaşılamayan veya yanlış anlaşılan bu yüzden de ciddi eleştirilerle karşı karşıya kalan bir fikir insanı, siyasetçi ve yenilikçi olarak Prens Sabahaddin bugün bile tartışılmaktadır.

Anahtar Kelimeler: Siyaset, liberalizm, Ahrar Partisi, yerinden yönetim, Prens Sabahaddin, Jön Türkler.

ABSTRACT

Prince Sabahaddin (1879-1948) is one of the intellectuals of the period who tried to find answers to the question “How can the state be saved?” from different perspectives. The sociologist identity of Prince Sabahaddin, who is also one of the leading figures of the Young Turks movement, had an important influence on his thoughts and suggestions for solutions. Inspired by the ideas of Edmond Demolins, a member of Le Play School, Prince Sabahaddin has put forward theories and proposals for radical change in order to revive the Ottoman Empire. The concepts that he raised for the first time, set the stage for serious discussions in those years. Prince Sabahaddin, one of the first figures to express the idea of liberalism in the Ottoman Empire, points out that the solution of the problems requires a transformation in the administrative structure of the Ottoman empire that puts the individual in focus. In this context, Prince Sabahaddin, who espoused the idea that there should be a decentralization system in the Ottoman state administration, drew also attention to the importance of opening the way for free enterprise. Prince Sabahaddin, who was also criticized the current education system, proposed an individualistic education system, family and management model, that would provide an environment for the development of personal abilities. Prince Sabahaddin is discussed even today as an intellectual, politician and innovator whose opinions are sometimes not understood or misunderstood, and therefore he has faced serious criticism.

Keywords: Politics, liberalism, Ahrar Party, decentralization, Prince Sabahaddin, Young Turks.

⁴³⁴ Yaşar Üniversitesi Öğretim Görevlisi, İzmir/TÜRKİYE; E-posta: ugoral@gmail.com,



http://www.turansam.org

TURAN-SAM: TURAN Stratejik Araştırmalar Merkezi * TURAN-CSR: TURAN Center for Strategic Researches

TURAN-SAM Uluslararası Bilimsel Hakemli Dergisi; p-ISSN: 1308-8041, e-ISSN: 1309-4033; Yıl: 2019; Ay: Eylül; Cilt: 11/YAZ, Sayı: 43

TURAN-CSR International Scientific, Peer-Reviewed and Refereed Journal; ISSN: 1308-8041, e-ISSN: 1309-4033; Year: 2019; Month: September; Volume: 11/SUMMER, Issue: 43

DOI: http://dx.doi.org/10.15189/1308-8041

GİRİŞ

Prens Sabahaddin gerek entelektüel kişiliği, gerekse kamuoyunun ilk kez kendisinden işittiği farklı yönetim fikirleri anlayışı ile Meşrutiyet Dönemi Türk siyasetinin renkli, aykırı ve tartışılan bir ismidir. Ziya Gökalp gibi Türkiye’de sosyoloji biliminin gelişmesinde önemli bir rolü bulan Sabahaddin Bey “liberalizm” fikrinin de Osmanlı’da ilk savunucusu ve teorisyeni olarak öne çıkmaktadır. Dönemin aydınları “Devlet nasıl kurtulur?” sorusuna farklı yanıtlar ararken Sabahaddin Bey, bu sorunsala sosyoloji penceresinden bakmış ve “birey” üzerinde yoğunlaşmıştı. Prens Sabahaddin yazdığı yazıların büyük bölümünde dönemin Osmanlı yönetim anlayışına ve idarecilerine çok sert eleştiriler yöneltmişti. Yönetimler değişse de, eleştirel tutumundan ödün vermeyen Sabahaddin, padişahlığı döneminde öz dayısı olan II. Abdülhamid’e, İttihat ve Terakki yönetimlerinde ise Terakkicilere muhalefet etmişti.⁴³⁵ Kutay’a göre Sabahattin Bey Osmanlı Devleti’ni batış sürecinden çıkarıp yeniden ayağa kaldıracak yolu “Kalbinde iktidar hırsı olmayanların açık yürekliliğiyle” söyleyebilmiş ve gösterebilmişti.⁴³⁶ Devletin yönetim biçimi olarak adem-i merkezîyeti, yani yerinden yönetimi savunan, eğitim sisteminin batılı normlara uygun bir biçimde değişmesi gerektiğini vurgulayan, Osmanlı’nın memuriyeti özendiren hantal yapısına da sert eleştiriler getiren Prens Sabahaddin’in “ezber bozan” görüşleri, bünyesinde yer aldığı Jön Türkler içinde de tartışma konusu olurken, ilerici mi yoksa muhafazakâr mı olduğu hususunda bugün bile tarihçiler bir ortak görüş üzerinde uzlaşmamaktadır.

Bir Entelektüel Olarak Prens Sabahaddin

Prens Sabahaddin’in doğum tarihi farklı kaynaklarda farklı şekillerde belirtilmişse de, genel görüş 1879 yılında İstanbul’da doğduğudur. İsmi önündeki “Prens” unvanı yanlış bir kullanım olsa da, yerli ve yabancı kaynaklarda Sabahattin Bey hep “Prens” unvanıyla anılmıştır. Sabahaddin Bey’in kökleri aslında anne tarafından hanedan soyuna dayanmaktaydı. Annesi Padişah Abdülmecid’in kızı, Sultan II. Abdülhamit’in kız kardeşi Seniha Sultan’dı, yani Sabahaddin Bey padişahın öz yeğeni idi. Kız tarafından akrabalık durumunda “Sultanzade” unvanı kullanılmaktadır ki, bazı Osmanlı evraklarında Prens Sabahaddin’in isminin “Sultanzade Sabahaddin Bey” olarak geçtiği de görülmektedir. Kimi görüşlere göre Sabahaddin Bey Avrupa’da kendisine prestij kazandıracak düşüncesiyle “Prens” unvanını özellikle seçmiş ve kullanmıştı.⁴³⁷ Kimi kaynaklara göre ise, “Prens” olarak nitelendirilmekten her zaman için rahatsızlık duymuştu.⁴³⁸

Babası Mahmut Celaleddin Paşa idi. Mahmut Celaleddin Paşa, dönemin Kaptan’ı Derya’sı (deniz kuvvetleri komutanı), serasker, Damat Halil Rifat Paşa ile III. Mustafa’nın kızı ve II. Mahmut’un yeğeni Saliha Sultan’ın oğluydu. Yani Prens Sabahaddin’in hem babası, hem de dedesi padişahın kız kardeşleriyle evlenmişler, dolayısıyla saraya akraba olmuşlardı.⁴³⁹

Mahmut Paşa, Padişahın önemli konularda bizzat danıştığı isimlerden biriydi, hatta Yıldız Sarayı Başkâtipliğine Mehmet Sait Paşa’nın getirilmesi bizzat kendi önerisiyle olmuştu.⁴⁴⁰ Yirmi dört yaşında vezir, yirmi beş yaşında Adliye Nazırı olan Mahmut Paşa, Sultan V. Murat’ın en sadık adamlarından Aziz Bey’in Sultan Murat’ı Çırağan Sarayı’ndan Avrupa’ya kaçırıp, yeniden padişahlığını ilan edip tahta çıkarmak amacıyla kurduğu⁴⁴¹ “Aziz Bey Komitesi” ile bağlantılı olduğu gerekçesiyle Abdülhamit tarafından Nazırlık görevinden azledilmişti. Şahsına yönelik bu ithamdan çok rahatsız olan Paşa, masum olduğu ortaya çıktıktan sonra II. Abdülhamit’in kendisini taltif etmek ve gönlünü almak için önerdiği Evkaf Nazırlığı, Şura-yı Devlet

⁴³⁵ Ahmet Zeki İzgeör, **Prens Sabahaddin, (İttihat ve Terakki’ye Açık Mektuplar Türkiye Nasıl Kurtarılabilir? Ve İzahlar)**, DBY Yayınları, İstanbul 2018, s. 14

⁴³⁶ Cemal Kutay, **Prens Sabahattin Bey, Sultan II. Abdülhamit, İttihat ve Terakki**, Ercan Matbaası, İstanbul 1964, s. 5

⁴³⁷ Mustafa Yılmaz, **“Bir Eğitim Adamı Olarak Prens Sabahaddin” Yüksek Lisans Tezi**, AÜ.SBE. Tarih(Yakınçağ) ABD, Ankara 2001, s.1

⁴³⁸ Cavit Orhan Tütengil, “Prens Sabahaddin”, **Sosyoloji Dergisi** (1947-1949), Sayı: 4-5, İstanbul Üniversitesi Edebiyat Fakültesi Yayını, İstanbul, 1949, s.s. 185-190.

⁴³⁹ Kutay, **A.g.e.**, s. 3

⁴⁴⁰ Turan Akıncı, **Sürgün, (Abdülhamit’in Yıldız Sarayı Yılları ve Selanik Sürgünü)**, Remzi Kitabevi, İstanbul 2018, s.s. 34-25

⁴⁴¹ Kutay, **A.g.e.**, s.32



Mülkiye Azalığı görevlerinden hiçbirini kabul etmemişti.⁴⁴² İnzivaya çekilen, görüşlerini Padişaha yazılı olarak ulaştıran Mahmut Paşa, kendisini, oğulları Sabahaddin ve Lütfullah Efendilerin eğitimlerine adanmıştı.

Babasının bu hassasiyeti neticesinde çok iyi bir eğitim alan Prens Sabahaddin, dönemin birçok tanınmış entelektüelinden Doğu ve Batı kültürünü öğrenme şansı bulmuştu. Fransızca'yı ana dili gibi konuşacak düzeyde öğrenmiş, bilime, özellikle kimya, biyoloji, astronomi ve tıba merak sarmıştı. Yirmi yaşındayken İbn-i Haldun'un "Mukaddime"sini okumaktaydı ki, bu Sabahaddin'in sosyal bilimlere olan ilgisini ve kendisini geliştirme hızını göstermekteydi.⁴⁴³

Edmond Demolis'in Prens Sabahaddin'in Üzerindeki Etkisi

Kendisine bir suikast yapılmasından endişelenen babası Mahmut Paşa'nın 14 Aralık 1899'da Fransa'ya kaçması ve kaçarken yanında iki oğlunu da götürmesi Prens Sabahaddin için yeni bir dönemin başlangıcı olmuştu. Babası Jön Türk hareketine katılan Prens Sabahaddin, 22 yaşında, özel bir eğitim almış, dil bilen, biyoloji alanında kendisini yetiştirmiş bir entelektüeldi.⁴⁴⁴ Mahmut Paşa'nın Fransa'da geniş bir çevre edinmesi, soylularla yakın dostluklar tesis etmesi, Prens Sabahaddin'in de Fransız elitleri tarafından kısa sürede kabul görmesini sağlamıştı. Kısa bir süreliğine babasıyla Mısır'a gitmiş olsa da, yeniden Paris'e geri dönen Sabahaddin "Ecole De Roches" isimli okulun kurucusu Edmond Demolins ile tanışmıştı. Kısa zamanda yakın bir dostluk kurduğu, hatta maddi destek de verdiği Demolins'in kitaplarını büyük bir ilgiyle okumuş, fikirlerinden önemli oranda etkilenmiş, makalelerinde de yayın yönetmenliğini Demolins'in üstlendiği "La Science Sociale" dergisinden alıntılar yapmıştı.⁴⁴⁵ Prens Sabahaddin'in "insan" yaklaşımında, Le Play'den etkilenen ve toplumun karakteristiğinin birey, aile gibi küçük birimlerde oluşmaya başladığını iddia eden Demolins'in fikirleri önemli bir rol oynamıştı.⁴⁴⁶

Bireye önem vermeyen toplumların, merkezîyetçi niteliklerin sürmesine ortam hazırlayan eğitim sistemlerini tercih ettiklerini, bunun da kişisel gelişime engel olduğunu, bireyin her şeyi toplumdan beklemeye başladığını iddia eden Demolins'in fikirlerinin etkisi altında kalan Prens Sabahaddin, Osmanlı'nın "Teşebbüs-ü şahsi" ve "Adem-i Merkeziyet" (özel teşebbüs ve yerinden yönetim) ile ilerleyebileceği fikrini savunuyordu. Diğer liberal düşünceli yazarlardan ayrıldığı nokta, kendisinin iktisadi çözüm yollarını, bireyciliği ön plana çıkartan bir sosyal teoriyle yapılandırmasıydı. Sabahaddin'e göre tüm Doğu toplumlarında olduğu gibi, cemaatçi bir toplum yapılanmasının egemen olduğu Osmanlı'nın yaşamakta olduğu bu sancılı süreçten çıkışı, toplumsal yapıda bireyselliğin ön plana çıkmasıyla mümkündü.⁴⁴⁷ Osmanlı Devleti'ni bir "memur devleti" olmakla eleştiren Prens Sabahaddin, bu durumdan çıkabilmek için özel girişimciliğin ve kişisel yeteneklerin gelişmesine ortam sağlayacak bireyci bir eğitim sistemini, aileyi ve yönetim modelini önermekteydi.

Prens Sabahaddin'e göre eğitimin iki temel uygulayıcısı konumundaki okul ve aile, bu sorumluluklarını yerine getirmede yetersiz kalmaktaydı. Ona göre eğitimin birincil amacı, beden, düşünce ve ahlâk yönlerinden kişisel yetenekleri arttırmaktı, ama okullar tüm bu görevleri yerine getirmekten uzaktı; hatta çocuklara girişkenlik ve bağımsızlık yerine mevcut düzene ve esarete bağlı kalma fikri aşılanmaktaydı ki, bu bir tür "manevi intihar"dı. Sabahaddin Bey, II. Abdülhamit'in, Abdülmecid döneminde günün gereksinimlerini idrak edecek bir nesil yetiştirmeyi hedefleyen okul programlarından, şahsiyeti güçlendirecek

⁴⁴² Şerif Demir, "Damat Mahmut Celalettin Paşa ve Cenazesi", A.Ü. Türkiyat Araştırmaları Enstitüsü Dergisi [TAED] 47, Erzurum 2012, s. 178

⁴⁴³ Murat Kılıç, "Türk Siyasi Hayatında Bir Muhalif İsim ve Hareket, Prens Sabahaddin Ve Meslek'i İçtima" Süleyman Demirel Üniversitesi Sosyal Bilimler Enstitüsü Dergisi, Yıl: 2010/2, Sayı:12, s.3

⁴⁴⁴ Belkıs Altunış Gürsoy, Prens Sabahattin, Tarihi, Kültürü ve Sanatıyla VI. Eyüp Sultan Sempozyumu, Tebliğler, 23-27 Mayıs 2002, Eyüp Belediyesi Yayını, İstanbul, 2003

⁴⁴⁵ Aykut Kansu, "Prens Sabahaddin'in Düşünsel Kaynakları Ve Aşırı Muhafazakar Düşüncenin İhtilali", www. http://psi203.cankaya.edu.tr/uploads/files/Kansu,%20Prens%20Sabahaddin.PDF, (Erişim: 09.09.2019)

⁴⁴⁶ Şerif Mardin, Jön Türklerin Siyasi Fikirleri, (1895-1908) Türkiye İş Bankası Kültür Yayınları, İstanbul 2008, s.295

⁴⁴⁷ Mustafa Erdoğan, "Liberalizm ve Türkiye'deki Serüveni", Türkiye'de Modern Siyasi Düşünce, İletişim Yayınları, C.7, İstanbul 2005, s.32



tüm fikri unsurları çıkarttığını, okulları her millete mensup hafiyelerle doldurduğunu öne sürerek Padişahın istikbal ile savaşa giriştiğini öne sürmekteydi.⁴⁴⁸

Liselerin memur yetiştirmek için açıldığını ve bunlardan hiçbir şey beklenemeyeceğini iddia eden Prens Sabahaddin, Demolins'in Fransa'da dört-beş köyde kurduğu özel okulları örnek göstererek Osmanlı'nın sosyal ihtiyaçlarını bu tarz okulların karşılayabileceğini savunuyordu. Toplumun temelini ailenin oluşturduğunu, bu yüzden kızların da eğitim almasının önemine inanan Prens Sabahaddin, modern toplumlarda kadınların da iş yaşantısına dahil olmaya ve erkeklerle eşit haklar talep etmeye başladığına vurgu yaparak kızların da üretken olacak şekilde yetiştirilmesinin önemine dikkat çekiyordu.⁴⁴⁹

Prens Sabahaddin'in, Osmanlı'da her türlü elitin memur olduğu bir dönemde "memurluğa" karşı tavrı o güne kadar Jön Türkler arasında hiç kimsenin cesaret edemediği bir tavidir. Gerçi Murat Bey de önceden sırtını saraya dayayan Yıldız bürokrasisini eleştirmiş, Ahmet Rıza Bey de devlet işlerinin hantal Osmanlı bürokrasisinden, uzmanlara devredilmesinin önemine dikkat çekmişti, ama böylesi direkt bir tepki ilk defa Prens Sabahaddin'den geliyordu ki kendisine en etkili muhalefet de Anglosakson devletlerinde hâkim olan bu anlayışın, Osmanlı'ya sirayet etmesi neticesinde rahatlarının bozulmasından endişe duyan kesimlerden gelmişti.⁴⁵⁰

Prens Sabahaddin'e göre Osmanlı Devleti, dönemin uluslararası koşullarına paralel yeni bir siyasi yapılanmaya gitmeliydi. Sadece 1876 Anayasası veya tek başına meşrutiyet, önerdiği siyasal reformların hayata geçirilmesi için yeterli değildi. Önemli olan devlet mantığında bir reform gerçekleştirebilmektir. Osmanlı'nın içindeki merkezîyetçi yönetim geleneğinin terk edilip, farklı unsurlar arasında ortak duygu, düşünce ve işbirliği fikrinin hâkim olduğu bir milletler topluluğu oluşturulmalı, olası parçalanmaları önleyebilmek için bireysel teşebbüs fikrinin toplumsal hayatın her alanında hâkim kılınması gerekmektedir.⁴⁵¹ Prens Sabahaddin ve taraftarlarının savunduğu bu görüşler, günümüzde "yerinden yönetim" olarak isimlendirilen "Adem-i merkezîyet", yine bugün "hür teşebbüs" olarak bilinen "Teşebbüs-ü şahsî" ve yine "liberalizm" olarak yorumlanan "hürriyet" fikirlerinin ilk kez ortaya çıkmasına ortam hazırlamaktaydı.

Jön Türkler ve Prens Sabahaddin

Prens Sabahaddin fikrîsel ve entelektüel olgunluğa eriştikten sonra, tıpkı babası gibi "Jön Türk" hareketine katılmıştı. II. Abdülhamit'in baskıcı rejiminden kaçarak Fransa'ya yerleşen Osmanlı aydınlarının başlattıkları özgürlük hareketini dünyaya duyurmak amacıyla Prens Sabahaddin, 1900'de yayınladığı "Umum Osmanlı Vatandaşlara" başlıklı beyannameyle Jön Türkler'in bir kongre tertip etmesi gerektiğini belirtmişti. Sabahaddin Bey'e göre önerdiği kongre, Jön Türk hareketini düzensiz, başına buyruk bir eylem olmaktan çıkaracak, bu vatanperver inisiyatif, resmi bir hüviyet ve amaç kazandıracak, Osmanlı ve Avrupa kamuoyunda gelişmeleri ilgiyle takip edenlere hareketin meşruiyeti, hedeflediği devlet biçimi hakkında da somut bir fikir verecekti.⁴⁵² Her ne kadar bir grup Jön Türk'ü de heyecanlandıran bu öneri etkili olmamışsa da, 4-9 Şubat 1902 tarihlerinde, Paris'te, sonradan "Birinci Jön Türk Kongresi" olarak anılan, "Osmanlı Liberaller Kongresi" adıyla bir kongre toplanmasına öncülük etmişti.⁴⁵³ Kongre hedeflediği gibi bir konsensüs ve sinerji yaratmamış, bilakis Jön Türk hareketi içinde bölünmelere ortam hazırlamıştı. Anlaşmazlık ve fikir ayrılıkları II. Abdülhamit'in baskıcı yönetimine karşı verilecek mücadelede izlenecek yöntemlerin seçiminde ortaya çıkmıştı. Ahmet Rıza'nın önderlik ettiği "Merkezîyetçi Grup", II. Abdülhamit'e yönelik başlatılacak harekette yabancı devletlerden gelecek her türlü destek ve müdahaleye karşı çıkmaktaydı. Sabahaddin Bey'in başını çektiği "Adem-i Merkezîyetçi Grup" ise bu mücadelede yabancı devletlerin, özellikle de İngiltere'nin desteğini almanın gerekli olduğunu savunmaktaydı. Prens Sabahaddin'in fikirlerinin

⁴⁴⁸ Mustafa Ergün, "Prens Sabahaddin Bey'in Eğitim Üzerine Düşünceleri", **Afyon Kocatepe Üniversitesi, Kurumsal Eğitim Bilim Dergisi**, Afyon 2008, s. 6

⁴⁴⁹ Ergün, **A.g.m.**, s. 7

⁴⁵⁰ Mardin, **A.g.e.**, s. 296-297

⁴⁵¹ Oğuz Kaan, "Prens Sabahaddin Bey'in Siyasi Fikirleri, Birey-Devlet Görüşü" **Tarihin Peşinde Dergisi**, Sayı 2, 2009, s.188

⁴⁵² Kutay, **A.g.e.**, s. 143

⁴⁵³ Gürsoy, **A.g.m.**, s. 167



izinden giden grup aslında çok daha kalabalık olmasına rağmen, İttihat ve Terakki adıyla faaliyet gösterecek birinci gruba nazaran daha zayıf kalmış ve gelişme gösterememişti.⁴⁵⁴ Meşrutiyet ve Cumhuriyet süreçlerinde İngilizlerin maddi ve manevi olarak desteklediği Sabahaddin Bey'e yönelik güvensizliğin kökeninde bu görüşlerinin de etkisi vardı. Hatta 31 Mart olaylarında rolü olup olmadığı ise hâlâ tarihçiler tarafından tartışılmaktadır.⁴⁵⁵

Bireyci görüşleriyle bilinen Prens Sabahaddin, Osmanlı'nın federal bir sisteme geçmesi gerektiğini, bölgelere ayrılmasından ve bu bölgelere tam bağımsızlık olmasa bile belli sınırlar içinde özerklik verilmesinden yanaydı. Sabahaddin'in önerdiği modele göre oluşturulan bölgeler yine Osmanlı Devleti'nin yönetiminde kalacak, padişaha bağlı olacak ancak üretim, ekonomi, sanayi, bayındırlık gibi hususlarda kendi örgütlerini kurarak kendi başlarının çaresine bakacaklardı. Bu şekilde imparatorluk dâhilinde yaşayan azınlıklar ve etnik gruplar zenginleşecek, onların bu zenginleşmesi devlete de sirayet edecek ve Osmanlı'nın kalkınmasında, güçlenmesinde direkt etki sağlayacaktı.

Prens Sabahaddin'in adem-i merkeziyet yaklaşımı bağlamında, özerk yönetimlerin oluşmasına yönelik önerisi azınlıklardan büyük destek görse de Osmanlı'nın bölünmesine ortam hazırladığı gerekçesiyle eleştirilerden nasibini almıştı. Zaten hâlihazırda Müslüman olmayan gruplar arasında ulusçuluk eğilimleri yükselirken, üstüne üstlük Batılı Devletler, İmparatorluğu parçalayarak bölüşmek için fırsat kollarken adem-i merkeziyet istemek bir anlamda İmparatorluktan vazgeçmekle eşdeğerdi.⁴⁵⁶ Prens Sabahaddin özerk yönetimlere asla taraftar olmadığını belirterek, "adem-i merkeziyet" kavramının değişik algılanmaya çalışıldığını ve bu kelimeye farklı anlamlar yüklenmek istendiğini öne sürmekteydi. Sabahaddin 1897'de Paris ve Kahire'de yayımladığı "Osmanlı" isimli gazete aracılığıyla hür teşebbüs ve yerinden yönetim tezlerini, Batılılaşma açılımına nasıl adapte edileceğini açıklayan yazılar kaleme aldı. Özellikle bireyci toplum modeline nasıl geçilebileceği hususunda görüşlerini yaymaya devam etti.⁴⁵⁷ Prens Sabahaddin'in ismi 1902 yılında II. Abdülhamit'e yönelik planlanan ama başarısızlıkla sonuçlanan darbeye, ağabeyi Prens Lütfullah ile birlikte anılmıştı.

Teşebbüs-i Şahsi ve Adem-i Merkeziyet Cemiyeti

Jön Türk hareketi, yoluna "İttihatçılar" ve "Prens Sabahaddin yandaşları" olmak üzere iki ayrı kanattan devam ediyordu. 1906'da Teşebbüs-i Şahsi ve Adem-i Merkeziyet Cemiyeti'ni kuran Prens Sabahaddin, 1906 ve 1908 yılları arasında "Terakki" adıyla aylık bir dergi çıkarıp, cemiyetinin görüşlerini bu şekilde çok geniş kitlelere ulaştırma fırsatı bulmuştu. Derginin ilk sayısında cemiyetin tüzüğü yayımlanmıştı. Buna göre her milliyetin sayısı nispetine göre vilayet genel meclisleri oluşturulacaktı. Bu meclisler, bağlı oldukları vilayetin maliye, kanun ve nizamına dair konularda tam ve geniş yetkilerle donatılacaktı. Vergi gelirlerinin bir bölümü, hükümet ve vilayet arasında kararlaştırılacak bir oran üzerinden mahalli ihtiyaçlar için kullanılmak üzere vilayete bırakılacaktı.⁴⁵⁸ Milletvekilleri, vilayet meclisi üyeleri arasından seçilecekti. Bu milletvekillerini kimlerin seçeceği hususu ise belirtilmemişti. Bu teşkilat şeklinin federasyondan da öte bir nitelik taşıdığı açıktı.⁴⁵⁹ Dergide ifade edilen fikirler, İmparatorluk içindeki azınlıklar ve tüccarlar arasında büyük beğeni kazanmış ve taraftar bulmuş; cemiyetin İstanbul, İzmir, Alanya ve Şam Şubeleri açılmıştı.

İttihat ve Terakki Cemiyeti'nin 1908'deki ayaklanmayı gerçekleştirmesinin, II. Abdülhamit'in yeniden meşrutiyeti ilan etmesinin ardından 2 Eylül 1908'de İstanbul'a geri dönen Prens Sabahaddin, yazdığı yazılar ve yaptığı konuşmalarla görüşlerini yaymaya devam ediyordu. Ahmad'a göre Türkiye'ye döndükten sonra

⁴⁵⁴ Metin Eriş, **Osmanlı Devleti'nde Batılılaşma Hareketleri**, Türkler Ansiklopedisi, C.14., Yeni Türkiye Yayınları, Ankara 2002, s. 1070

⁴⁵⁵ Baykan Sezer, "Türk Sosyologları ve Eserleri-I", **Sosyoloji Dergisi**, 1989, 3. Dizi-1. Sayı, s. 1-99.

⁴⁵⁶ Sina Akşin, **100 Soruda Jön Türkler ve İttihat Hareketi**, Gerçek Yayınevi, İstanbul 1980, s.40

⁴⁵⁷ Niyazi Berkes, **Türkiye'de Çağdaşlaşma**, Yapı Kredi Yayınları, İstanbul 2002, s.426

⁴⁵⁸ Murat Burgaç, "Osmanlı Devleti'nde Adem-i Merkeziyetçilik Tartışması (1876-1913)", **AİD**, Cilt 51, Sayı 2, Haziran 2018, s. 150

⁴⁵⁹ Tarık Zafer Tunaya, **Türkiye'de Siyasal Partiler, Cilt 1, (İkinci Meşrutiyet Dönemi)**, Hürriyet Vakfı Yayınları, İstanbul, 1988, s.150



Sabahaddin, görüşlerinden bazılarını revize etme gereği duymuştu. Konuşmalarında örneğin adem-i merkeziyetçi anlayıştan kastettiğinin Ermenistan gibi belirli coğrafi bölgelere özerklik verilmesi değil, mevcut vilayetlerin yerel otoritelerine, anayasa kapsamında daha geniş yetkiler verilmesi olduğunun altını çizme gereği duyuyordu.⁴⁶⁰ 14 Eylül 1908’de Nureddin Ferruh ve Ahmet Samim Beylerin girişimiyle Ahrar Fırkası kurulmuş, böylece Prens Sabahaddin’in savunduğu görüşler Osmanlı siyasetinde daha etkili bir şekilde dillendirilme fırsatı bulmuştu. Sabahaddin Bey, fırka başkanlığını kabul etmemiş, ama fırkayı fikrîsel ve manevî açıdan sürekli desteklemişti.⁴⁶¹ “Ahrar”cılar İttihat ve Terakki’ye karşı ilk kez siyasal bir muhalif ve bu düşünceye bir antitez olarak ortaya çıkmışlardı. 1908 yılında yapılan genel seçimlerde İttihat ve Terakki Partisi’nin karşısına çıkabilecek tek parti “Ahrar Fırkası” olmuştu. Çok geçmeden fırka, 31 Mart Olayında payı olmakla suçlandı ve kapatıldı. Prens Sabahaddin tutuklansa da, Mahmut Şevket Paşa ve Hurşit Paşa’nın aracılığı ile serbest bırakıldı. Daha sonra bu olayla ilişkisi olmak suçuyla gıyabında yargılanıp idama mahkûm edilince yeniden yurt dışına kaçtı. Sonraki yıllarda da İttihat ve Terakki’nin karşısına çıkan tüm muhalefet partileri ve gruplar Ahrar’ın bu çizgisini ortak bir muhalefet ilkesi olarak sürdüreceklerdi. Son olarak da 1911’de kurulan Hürriyet ve İhtilaf Fırkası da Prens Sabahaddin’in adem-i merkeziyet tezine destek verenlerin bulunduğu bir grup olmuştur.⁴⁶²

1913’te İstanbul’daki Prens Sabahaddin taraftarları, II. Abdülhamit’i deviren Bâb-ı Âli Baskını’nın bir benzerini yaparak hükümeti devirmek ve Prens Sabahaddin’i lider yapmak üzere plan yaptılar. İlk hareketleri Sadrazam Mahmut Şevket Paşa’nın öldürülmesi olarak kararlaştırıldı. 11 Haziran 1913’te suikast gerçekleştirildi. Ancak suikastçılar yakalanıp idam edildi ve Prens Sabahaddin Paris’e kaçmak zorunda kaldı. 1918’e kadar siyasal ve bilimsel aktivitelerini yurt dışında sürdürdü.

İttihat ve Terakki yönetiminin sona ermesinden sonra yurda dönebilen Prens Sabahaddin 1924’e kadar İstanbul’da yaşadı. Türkiye’ye döner dönmez zamanında İttihat ve Terakki yönetiminin yasakladığı "Türkiye Nasıl Kurtarılabilir?" adlı eserini yayınladı. Yazılarıyla Anadolu’daki Milli Mücadele’yi destekledi. 1924’te hanedan üyelerinin yurt dışına çıkmasını gerektiren yasa gereği yine yurt dışına gitmek zorunda kaldı. 1924–1948 arasında Avrupa’nın değişik ülkelerinde yaşadı, 30 Haziran 1948’de İsviçre’nin Neuchâtel kentinde vefat etti. Cenazesi, 1952’de Türkiye’ye getirildi; İstanbul’un Eyüp semtinde babasının ve dedesinin mezarlarının bulunduğu Halil Rıfat Paşa türbesine defnedildi. Arkadaşı yazar John Godolphin Bennett "The Witness" (Tanık) isimli kitabında Sabahaddin’in son yıllarında alkolik olduğunu ve sefalet içinde öldüğünü söylemektedir.

SONUÇ

Son yılların “Devlet mi birey içindir, birey mi devlet içindir?” tartışmalarının yanıtını aslında Prens Sabahaddin daha 20. yüzyılın başlarında, bireysellik üzerine düşüncelerinde vermiştir. Yine günümüzde devletin küçülmesi gerektiği sorunsalına da memuriyete yönelik eleştirilerinde bir açılım sunmuştur Prens Sabahaddin. Keza günümüzde de hiç bitmeyen eğitim sistemi sorgusunu yıllar önce yapmıştır. Prens Sabahaddin’in zamanında önemsenmeyen fikirlerinin bugün dahi güncelliğini koruması kendisinin ileri görüşlülüğünü göstermektedir. Yaşadığı dönemin hâkim görüşlerine ters düşen, değişimden ziyade devlette topyekûn bir dönüşüm öneren Prens Sabahaddin’in bugün hala araştırmacıların ilgisini çekmesi belki de hakkının gecikmeli de olsa kendisine teslimi olarak da yorumlanabilir. İngiltere’ye aşırı bağlılığı, federatif yönetimi andıran bir model önermesi, 31 Mart Olayı’nda adının geçmesi gibi konular kendisini kamuoyu karşısında zor durumda bırakmış ve/veya kendisini ifade edememesinden ötürü yanlış anlaşılmıştır. Bugün yaşamış olsaydı, vizyoner bakış açısı ile Prens Sabahaddin, Meşrutiyet döneminden çok daha büyük ilgi ve değer görmeye namzet bir fikir adamı olacaktı.

⁴⁶⁰ Feroz Ahmad, **İttihatçılıktan Kemalizme**, 3. b, Kaynak Yayınları, İstanbul 1996, s. 87

⁴⁶¹ Bayram Kodaman, **II. Meşrutiyet Dönemi (1908-1914)**, Türkler Ansiklopedisi, C.13., Yeni Türkiye Yayınları, Ankara 2002, s.320

⁴⁶² Ali Bilginoğlu, **Osmanlı Devletinde Arap Milliyetçi Cemiyetleri**, Yeniden Anadolu Ve Rumeli Mudafaa-i Hukuk Yayınları, Antalya 2007, s.142-143



KAYNAKÇA

1. AHMAD, Feroz, **İttihatçılıktan Kemalizme**, 3. b, Kaynak Yayınları, İstanbul 1996.
2. AKINCI, Turan, **Sürgün, (Abdülhamit'in Yıldız Sarayı Yılları ve Selanik Sürgünü)**, Remzi Kitabevi, İstanbul 2018.
3. AKŞİN, Sina, **100 Soruda Jön Türkler ve İttihat Hareketi**, Gerçek Yayınevi, İstanbul 1980.
4. BERKES, Niyazi, **Türkiye'de Çağdaşlaşma**, Yapı Kredi Yayınları, İstanbul 2002.
5. BİLGİNOĞLU, Ali, **Osmanlı Devletinde Arap Milliyetçi Cemiyetleri, Yeniden Anadolu Ve Rumeli Mudafaa-i Hukuk Yayınları**, Antalya 2007.
6. BURGAÇ, Murat, "Osmanlı Devleti'nde Adem-i Merkeziyetçilik Tartışması (1876-1913)", **AİD**, Cilt 51, Sayı 2, Haziran 2018.
7. DEMİR, Şerif, "Damat Mahmut Celalettin Paşa ve Cenazesi", **A.Ü. Türkiyat Arařtırmaları Enstitüsü Dergisi [TAED]** 47, Erzurum 2012.
8. ERDOĞAN, Mustafa, "Liberalizm ve Türkiye'deki Serüveni", **Türkiye'de Modern Siyasi Düşünce, İletişim Yayınları, C.7**, İstanbul 2005.
9. ERGÜN, Mustafa, "Prens Sabahattin Bey'in Eğitim Üzerine Düşünceleri", **Afyon Kocatepe Üniversitesi, Kurumsal Eğitim Bilim Dergisi**, Afyon 2008.
10. ERİŞ, Metin, **Osmanlı Devleti'nde Batılılaşma Hareketleri**, Türkler Ansiklopedisi, C.14., Yeni Türkiye Yayınları, Ankara 2002.
11. GÜRSOY, Belkıs Altuniş, **Prens Sabahattin**, Tarihi, Kültürü ve Sanatıyla VI. Eyüp Sultan Sempozyumu, Tebliğler, 23-27 Mayıs 2002, Eyüp Belediyesi Yayını, İstanbul, 2003.
12. İZGEÖR Ahmet Zeki, **Prens Sabahaddin, (İttihat ve Terakki'ye Açık Mektuplar Türkiye Nasıl Kurtarılabilir? Ve İzahlar)**, DBY Yayınları, İstanbul 2018.
13. KAAAN, Oğuz, "Prens Sabahaddin Bey'in Siyasi Fikirleri, Birey-Devlet Görüşü" **Tarihin Peşinde Dergisi**, Sayı 2, 2009.
14. KANSU, Akut, "Prens Sabahaddin'in Düşünsel Kaynakları Ve Aşırı Muhafazakar Düşüncenin İhtilali", www. http://psi203.cankaya.edu.tr/uploads/files/Kansu,%20Prens%20Sabahaddin.PDF, (Erişim: 09.09.2019)
15. KILIÇ, Murat, "Türk Siyasi Hayatında Bir Muhalif İsim ve Hareket, Prens Sabahaddin Ve Meslek'i İçtima" **Süleyman Demirel Üniversitesi Sosyal Bilimler Enstitüsü Dergisi**, Yıl: 2010/2, Sayı:12.
16. KODAMAN, Bayram, **II. Meşrutiyet Dönemi (1908-1914)**, Türkler Ansiklopedisi, C.13., Yeni Türkiye Yayınları, Ankara 2002.
17. KUTAY, Cemal, **Prens Sabahattin Bey, Sultan II. Abdülhamit, İttihat ve Terakki**, Ercan Matbaası, İstanbul 1964.
18. MARDİN, Şerif, **Jön Türklerin Siyasi Fikirleri, (1895-1908)** Türkiye İş Bankası Kültür Yayınları, İstanbul 2008.
19. TUNAYA, Tarık Zafer, **Türkiye'de Siyasal Partiler, Cilt 1, (İkinci Meşrutiyet Dönemi)**, Hürriyet Vakfı Yayınları, İstanbul, 1988.
20. TÜTENGİL, Cavit Orhan, "Prens Sabahaddin", **Sosyoloji Dergisi** (1947-1949), Sayı: 4-5, İstanbul Üniversitesi Edebiyat Fakültesi Yayını, İstanbul, 1949.
21. YILMAZ, Mustafa, "**Bir Eğitim Adamı Olarak Prens Sabahaddin**" **Yüksek Lisans Tezi**, AÜ. SBE. Tarih(Yakınçağ) ABD, Ankara 2001.



<http://www.turansam.org>

TURAN-SAM: TURAN Stratejik Araştırmalar Merkezi * TURAN-CSR: TURAN Center for Strategic Researches

TURAN-SAM Uluslararası Bilimsel Hakemli Dergisi; p-ISSN: 1308-8041, e-ISSN: 1309-4033; Yıl: 2019; Ay: Eylül; Cilt: 11/YAZ, Sayı: 43

TURAN-CSR International Scientific, Peer-Reviewed and Refereed Journal; ISSN: 1308-8041, e-ISSN: 1309-4033; Year: 2019; Month: September; Volume: 11/SUMMER, Issue: 43

DOI: <http://dx.doi.org/10.15189/1308-8041>

(62)

Tariq Khalid Salahuddin SALAHUDDİN^{*463}
KONKORDATO İLAN EDEN İŞLETMELERDE FİNANSAL YÖNETİM
FINANCIAL MANAGEMENT IN COMPANIES PROVIDING

ÖZ

İşletmeler finansal krizlerde ve tıkanma süreçlerinde, bu süreci aşabilmek için çeşitli yol ve yöntemler aramaktadırlar. Bu yöntemler işletmelerin içinde buldukları ekonomik daralmanın nedenleri ve boyutlarına göre değişmektedir. Günümüzde işletmelerin ekonomik daralmadan ve iflastan kurtulabilmeleri için uyguladıkları yöntemler arasında konkordato en bilinenlerinden birisidir. Konkordato başvurusunda bulunan bir işletme, işletmenin iflastan kurtulabilmesi için finansman yönetimini devletin belirlediği düzenlemeler çerçevesinde revize etmektedir. Konkordato başvurusunun kabulü ile birlikte işletmenin finansman yönetimi tamamen bu yeni düzenleme ekseninde yeniden şekillendirilmektedir.

Bu çalışmada konkordato ilan eden işletmelerde finansman yönetiminin nasıl gerçekleştirildiği üzerinde durulmaktadır. Konkordato süreci, bu süreçte hangi iş ve işlemlerin düzenlendiği, işletmenin yönetim yapısında konkordatonun ne gibi etkiler oluşturduğu çalışma kapsamında ele alınacak ve finansman yönetimi konusu incelenecektir.

Anahtar Kelimeler: Konkordato, Finansman Yönetimi, İşletme.

ABSTRACT

In financial crises and congestion processes, enterprises seek various ways and methods to overcome this process. These methods vary according to the reasons and dimensions of the economic contraction in the enterprises. Today, it is one of the most well-known concordat methods in order to get rid of economic contraction and bankruptcy. An entity applying for a concerted law revises its financial management within the framework of the regulations determined by the government in order to avoid bankruptcy. With the adoption of the concordat application, the financial management of the enterprise is completely reshaped in this new regulation axis.

This study focuses on how financial management is performed in enterprises that declare concordat. The concordat process, which works and transactions are organized in this process, the effects of the concordat on the management structure of the enterprise will be discussed within the scope of the study and the issue of financial management will be examined.

Keywords: Concordato, Financing Management, Business.

⁴⁶³ *Tariq Khalid Salahuddin Salahuddin Gazi Üniversitesi Sosyal Bilimler Enstitüsü Yüksek Lisans Öğrencisi; Ankara/TÜRKİYE.



1.KONKORDATO VE BAĞLI KAVRAMLAR

1.1.Konkordato Kavramı

Konkordato kavramı hukuki bir kökene sahiptir. Bu kavramın etimolojisi İtalyancaya dayanmakla birlikte kelimenin orijinal hali “concordato” şeklindedir. Konkordatonun birincil anlamı anlaşmalı iflas olarak tanımlanırken, ikincil anlamı ise Ortaçağ Avrupası’nda papalık kurumunun diğer ülke hükümetleriyle yapmış oldukları anlaşma şeklinde nitelendirilmiştir (Özdemir, 2018, s. 2). Konkordato kavramının etimolojisi üzerine yapılan tanımlamalarda ağırlıklı olarak Ortaçağ Papalık Kurumu ekseninde ifadelerin yer aldığı ve kelimenin İcra ve İflas Hukuku, Bankacılık ve Ticaret hukuku bağlamından daha uzak nitelikteki açıklamalarla ifade edildiği görülmüştür (Türk Dil Kurumu, 2006).

Konkordato kavramını Konca (2018, s. 8); “borçlu bir kişinin alacaklılarının yasada öngörülen ekseriyetinin kabul edilmesiyle borçlarını belirli bir oranda ve/ya taksitlerle ödemesini öngören, borçların yapılandırılmasını sağlayan bir cebri icra çeşididir. Konkordato borçlu ile onun alacaklıları arasındaki bir tür sulh sözleşmesine benzetilebilir’ şeklinde tanımlamıştır. İstanbul YMMO tarafından özellikle son bir yıl içerisinde kavramın sıklıkla gündeme gelmesi üzerine bu kavrama tanımlama getirilmiştir. Yapılan tanımlama ile konkordato bir kurumsal yapı veya “borçlarını ödemede zorlanan şirket ve kooperatiflerin, bir kısım borçlarından kurtularak borçlarını ödeyebilir duruma getirmeleri için uygulanan bir müessese” şeklinde ifade edilmiştir (İstanbul YMMO, 2018, s.1).

Başka bir ifade ile mali durumu bozulmuş borçlu durumda olan şirket ile bu şirketten alacaklı olanları korumaya yönelik bir uygulama; borçlular ile borçluların alacaklılarının korunmasını sağlayan müessese; Mali durumu kötüye gitmiş ve borçlarını ödeyemeyen borçlunun, alacaklıları ile anlaşarak borçlarını yapılandırdığı sistem; Taraflar arasında yapılan anlaşmanın mahkeme tarafından onaylanması sonrasında borçlunun anlaşılan borç miktarını ödeyerek tüm borçlarından kurtulmasını ifade eden yapılandırma.

Karacan’a göre konkordatonun tanımı (2018); “*borçların yeniden yapılandırılması suretiyle iflasa tabi borçluların mali durumunun düzeltilerek iflastan kurtulmasını, diğer borçluların ise mali durumunun düzeltilmesini amaçlayan, alacaklıların da belirli bir tenzilatla veya vadede alacağına kavuşmasını sağlayan ve mahkemenin tasdiğiyle taraflar açısından bağlayıcı hale gelen bir anlaşma*”. şeklinde ifade edilmiştir. (2018, s. 98).

1.2. İflas Erteleme

İflas kavramı konusunda genel anlamda bir tanımlama yapıldığında, gerçek ya da tüzel bir kişiliğin malvarlığının tamamını ya da belirli bir bölümünü kaybetmesi, borçlu tarafın alacaklılara ödemekle mükellef olduğu borçlarını ödeyemez duruma gelmesi veya sermaye birikiminin ekseriyetini kaybetmesi durumunu ifade etmektedir. İflas kavramını Toplu hukuksal açıdan (2009, s. 4); “*İflas, ticaret mahkemesince iflasına karar verilen borçlunun haczedilebilen tüm malvarlığının cebri icra yolu ile paraya çevrilip, bundan bilinen bütün alacaklılarının tatmin edilmesini sağlayan külli bir cebri icra yoludur*” şeklinde tanımlamıştır.

İflas, alacaklı herhangi bir tüzel ya da gerçek kişinin iflasa bağlı durumda bulunan borçlu işletme veya gerçek kişiyle ilgili olarak usulen iflas takibine bağlı işlemlerde bulunmasıyla borçlu hakkında dava açması ve bahse konu iflas davasında mahkeme tarafından verilmiş olan “depo emri”, özetle borcun ifası veya belirlenmiş olan miktarın mahkeme vizesine depo edilmesi yönündeki kararın borçlu olan işletme tarafınca ifa edilmemesi durumunda mahkeme tarafından verilen karar şeklinde tanımlanmaktadır (Günel, 2006, s. 106).

Gökgöz (2017)’e göre iflas “*borçlunun vadesi gelmiş bir para borcunu, aleyhine verilen karara rağmen ödememiş olması genel iflas nedeni olarak kabul edilmektedir*” (s.110).

Aktif olarak faaliyet göstermekte olan işletmelerden ya da kooperatiflerden bazılarında işletme sektörünün genel geçer kuralları ve doğasından kaynaklı olarak bir takım iç ya da dış faktörlere bağlı şekilde iflas durumu ortaya çıkabilmektedir. Alacaklıları normal seyrin ötesine geçmiş ve borca batmış durumda bulunan bir işletme, iflas noktasına gelebilmektedir. Bu işletme ya da kooperatiflerden iflas etmiş olanlar içine düştükleri iflas durumundan çıkabilmek ve geçmişteki finansal kaynaklarına ve gücüne ulaşabilmek amacıyla, içinde bulunduğu ülkenin yasaları ya da hukuk sisteminin kendilerine sunduğu belirli tedbir ve ön alıcı



uygulamalara başvurma imkânlarına sahip olabilmektedirler. Söz konusu yasal ya da hukuki tedbirler içerisinde en önemlilerinden birisi de iflas erteleme kurumudur.

İflas erteleme kurumu, gerek TTK'da (Türk Ticaret Kanunu), gerekse de İİK'da (İcra ve İflas Kanunu) bulunan bir düzenlemedir. Fakat, iflas erteleme kurumu öncelikli olarak Türk Ticaret Kanunu'nda düzenlenen ve sonrasında İcra ve İflas Kanunu'nda detaylandırılarak yasal çerçevesi belirlenen bir müessesedir. Kısacası İcra ve İflas Kanunu'nda yer verilen "iflas erteleme" kurumuna ilişkin hususların ya da düzenlemelerin ana menşeeini Türk Ticaret Kanunu'nda bulunan iflas erteleme hakkındaki yasal hükümler teşkil etmiştir (Öztek, 2006, s. 40). Bezirci'ye göre (2011, s. 53) İflas erteleme kurumunun İcra ve İflas Kanunu'nda 2004 yılında yapılan düzenlemelerle beraber bu kuruma işlevsellik boyutunda ve ticari hayat açısından kayda değer bir dinamizm kazandırılmıştır.

Yeni Türk Ticaret Kanunu'un 377. Maddesi kapsamında; "Yönetim kurulu veya herhangi bir alacaklı yeni nakit sermaye konulması dâhil nesnel ve gerçek kaynakları ve önlemleri gösteren bir iyileştirme projesini mahkemeye sunarak iflasın ertelenmesini isteyebilir. Bu hâlde İcra ve İflas Kanununun 179 ilâ 179/b maddeleri uygulanır." şeklinde iflas erteleme durumları hükme bağlanmıştır.

İcra ve İflas Kanununun 179. maddesinde iflas ertelemeye şu şekilde yer verilmiştir (İİK m. 179). "Sermaye şirketleri ile kooperatiflerin borçlarının aktifinden fazla olduğu idare ve temsil ile vazifelenirilmiş kimseler veya şirket ya da kooperatif tasfiye hâlinde ise tasfiye memurları veya bir alacaklı tarafından beyan ve mahkemece tespit edilirse, önceden takibe hacet kalmaksızın bunların iflâsına karar verilir. Şu kadar ki, idare ve temsil ile vazifelenirilmiş kimseler ya da alacaklılardan biri, şirket veya kooperatifin malî durumunun iyileştirilmesinin mümkün olduğuna dair bir iyileştirme projesini mahkemeye sunarak iflâsın ertelenmesini isteyebilir. Mahkeme projeyi ciddî ve inandırıcı bulursa, iflâsın ertelenmesine karar verir. İyileştirme projesinin ciddî ve inandırıcı olduğunu gösteren bilgi ve belgelerin de mahkemeye sunulması zorunludur"

1.3. Yeniden Yapılandırma.

Uzlaşma yolu ile yeniden yapılandırma kurumu, finansal kriz içerisinde bulunan bir işletmenin finansal durumunun yeniden normalleştirilebilmesi amacıyla alternatif bir yol ya da uygulama olarak iflas erteleme kurumuna benzer nitelikler arz etmekle birlikte, esasında belirli hususlar açısından iflas ertelemeden farklı nitelik arz eden bir kurum olarak tanımlanabilir (Ermenek, 2008, s. 131).

1.4. Fevkalade Mühlet

Fevkalade mühlet; olağanüstü durumlarda, borçlu işletmeye belirli bir mühletin verilmesi, borçlu işletmenin aleyhine takiplerin yapılmasının önlenmesi, yapılan takipleri belirli bir müddet tehir etmesi veya askıya alması boyutuyla iflas ertelemeye benzer yönler gösteren bir kurumdur (Türk, 2004:325). Fakat, iflas ertelemeye fevkalade mühlet kurumu birbirlerinden ayırt edilmesi gerekli olan farklı nitelikteki kurumlar olarak da ifade edilebilir (Akın, 2005, s. 121).

Fevkalade mühlet kavramı, Bakanlar Kurulu tarafından tespit edilen bölgelerde, İcra İflas Kanunu'nun 317. maddesinde belirtilen hallerin mevcudiyeti durumunda herhangi bir hatası olmadan taahhütlerini gerçekleştiremeyen ve belirlenmiş bir zamanın akabinde ifa edilebileceğine inanılan iyi niyetli borçlu işletmelere sağlanmış olan bir imkandır (Eroğlu, 2014, s. 35).

1.5. Konkordato ile bağlantılı kavramlar arasındaki benzerlik ve farklılıklar

İflas erteleme ve konkordato, mali sıkıntılar içindeki bir sermaye şirketinin kurtarılmasını sağlamak için başvurulabilecek kurumlar olmakla birlikte, iflas erteleme sadece sermaye şirketi, TTK m. 324 anlamında borca batıklık "(Türk Ticaret Kanunu'nun 376. maddesinin gerekçesine göre, 'borca batıklık', şirket aktifleri-yıllık bilançoda olduğu gibi- defter (iktisap) değerleriyle değil; gerçek (olası satış değerleri) değerleriyle değerlemeye tâbi tutulsalar bile alacaklıların alacaklarını alamamaları, yani şirketin borç ve taahhütlerini karşılayamamasıdır.)" bildiriminde bulunmuş, ise uygulanabilir. Ancak konkordatoya başvurabilmek için



buyle bir şart aranmamaktadır. Geçici mühletin verilmesi iflas ertelemenin son bulmasını gerektirir; iflas erteleme, geçici mühletin varlığı halinde, varlığını devam ettiremez.

İflas erteleme, mutlaka bir konkordatoyla (ya da uzlaşma suretiyle yeniden yapılandırma) sonuçlanmayabilir. Şirketin durumunun iyileştirilmesi sadece iflas erteleme prosedürü çerçevesinde, konkordato olmadan (veya uzlaşma suretiyle yeniden yapılandırma olmadan) da gerçekleşebilir.

Konkordato, tüm borçlu işletmeler için teşkil edilmiş bir kurumken, iflas erteleme yalnızca sermaye şirketleri ya da kooperatiflerin içinde bulunduğu finansal çıkmazdan en uygun şekilde çıkabilmelerini sağlayan bir kurumdur (Ermenek, 2008, s. 115).

Uzlaşma yolu ile yeniden yapılandırma kurumu, finansal kriz içerisinde bulunan bir işletmenin finansal durumunun yeniden normalleştirilebilmesi amacıyla alternatif bir yol ya da uygulama olarak iflas erteleme kurumuna benzer nitelikler arz etmekle birlikte, esasında belirli hususlar açısından iflas ertelemeden farklı nitelik arz eden bir kurum olarak tanımlanabilir (Ermenek, 2008, s. 131).

Akın'a göre iflas erteleme (2005, s. 104); "*borçluya, mali durumunu iyileştirebilmesi için belirli bir sürenin verilmesi ve bu süre içerisinde bir takım tedbirler uygulamasına imkan tanıyarak iflasının önlenmesini sağlayan bir kurumdur.*" İflas ertelemeyi borçlu işletmenin iflas durumunu engelleyen ve üçüncü tarafların yani alacaklıların çıkarlarını koruyan yasal bir ön alma kurumudur (Öztek, 2006, s. 44). Buna ek olarak borçlu açısından bir çeşit rehabilitasyon müessesesi şeklinde de nitelendirmek mümkündür (Yarıcı, 2006, s. 134).

Uzlaşma yolu ile yeniden yapılandırma konusunda Akın (2005, s. 162); "*mali durumu bozulmuş olan sermaye şirketleri ile kooperatiflerin, alacaklıları ile uzlaşarak borçlarını ve gerektiği takdirde organizasyon yapılarını da yeniden düzenleyerek iflastan kurtulmalarına ve faaliyetlerini sürdürmelerine imkân veren kuruma denir*" ifadeleri ile konuya açıklık kazandırmıştır.

Yeniden yapılandırma düzenlemesinde, alacaklı taraflara, düzenlemeden etkilenebilecek üçüncü taraflara, haklarını koruyabilecek, ödemelerini kolaylaştırabilecek ve verimlilik yüzdesini arttırabilecek ön alıcı tedbirlere yer verilmektedir (Sayılğan ve Coşkun, t.y., s. 152). Yeniden yapılandırma planında (Sayılğan ve Coşkun, t.y., s. 150);

- borçlu işletmeyle alacaklı taraflar, aralarında borç vadesinin tehir edilmesi ya da uzatılması,
- borç miktarında indirimin sağlanması ve
- borcun karşılığında hisse senedinin verilmesi gibi alternatifler çerçevesinde uzlaşabilmektedirler.

Uzlaşma yolu ile yeniden yapılandırma ve iflas erteleme kurumlarının her ikisinde de işletmeler açısından belirli bir düzenleme olmakla birlikte (Küçük, 2011, s. 32), uzlaşma yolu ile yeniden yapılandırma, işletmelerin finansal şartlarını yönelik olduğu için iflas ertelemesi bakımından belirli bir iyileştirme tedbiri pozisyonundayken (Yılmaz, 2009, s. 347), iflas erteleme müessesesi, iyileştirmeye matuf belirli bir tedbirden çok, söz konusu bu tedbirlerin hayata geçirilmesine imkan sağlayan yasal bir süreçtir (Yarıcı, 2006, s. 137).

1.6.Türk Hukukunda Konkordato Türleri

Konkordato çeşitleri üç ana başlık altında tasnif edilmektedir. Bu başlıklar aşağıda yer alan şemada ortaya konulmuştur (Konca, 2018, s. 10). Bu şemaya göre konkordato türleri üç ana başlık altında toplamda dokuz ayrı tür olarak tasnif edilmiştir.

Yapılış Zamanına Göre Konkordato

- İflas Dışı Konkordato
- İflas İçi Konkordato

İçeriğine Göre Konkordato

- Wade Konkordatosu
- Tenzilat Konkordatosu
- Karma Konkordatosu



Düzenlenme Şekline Göre Konkordato

- Adi Konkordato
- Malvarlığının Terki Suretiyle Konkordato

1.7.Konkordato Uygulaması

Borçlarını, vadesi geldiği hâlde ödeyemeyen veya vadesinde ödeyememe tehlikesi altında bulunan herhangi bir borçlu, vade verilmek veya tenzilat yapılmak suretiyle borçlarını ödeyebilmek veya muhtemel bir iflastan kurtulmak için konkordato talep edebilecektir.

Borçlunun borçlarını hangi oranda ve/veya vadede ödeyeceğini, bu kapsamda alacaklıların alacaklarından hangi oranda vazgeçmiş olacaklarını, ödemelerin yapılması için borçlunun mevcut mallarını satıp satmayacağını, borçlunun faaliyetine devam edebilmesi ve alacaklılara ödemelerini yapabilmesi için gerekli mali kaynağın sermaye artırımını veya kredi temini yoluyla mı yoksa başka bir yöntem kullanılarak mı sağlanacağını gösteren bir proje metni borçlu tarafından hazırlanacaktır. Daha sonra aşağıdaki adımlar izlenecektir.

- Vergi Usulü Kanunu'na göre mali tabloların çıkarılması,
- Alacak ve Borç envanterlerinin ve listelerinin çıkartılması,
- Bu listeye şüpheli alacaklarında eklenmesi,
- Varlıklara ilişkin envanter listesinin hazırlanması,
- Kamuya olan borçların listesinin düzenlenmesi,

Ticaret Mahkemesine başvuru konkordato için mahkeme geçici ve kesin mühlet kararı vermektedir.

2. KONKORDATO İLAN EDEN İŞLETMEDE FİNANSAL YÖNETİM

Finansal yönetim süreci, bir firmanın yatırım, finansman ve kar payı konusunda aldığı kararlardan sorumlu birim olarak ifade edilebilir. Küçük ölçekli işletmeler haricinde bu işletme fonksiyonunun belirli bir gerçek kişi tarafından ziyade, işletmenin üst yönetimine veya yönetim kuruluna doğrudan bağımlı olan müstakil bir departmant tarafından yürütülmektedir. Finans yöneticisinin görevleri şunlardır;

- Finansal analiz yapmaktadır, böylelikle firmanın mevcut durumu değerlendirilerek ileriye dönük kararlar alınmaktadır.
- Finansal planlama ve denetim işlevlerini yürütmektedir. Böylelikle firmanın başarısı için gerekli olan nakit giriş ve çıkışlarının miktar ve zaman bakımından birbirlerine uyumlu olması sağlanmaktadır.
- İşletmenin gereksinim duyduğu fonları belirler ve tedarik eder.
- Fonların en etkin kullanılacağı alanları belirler.
- Finansal ilgili özel sorunlara (halka açılma, başka bir işletmeyle birleşme, konkordatoya gitme, işletmeyi tasfiye etme gibi) çözüm bulmaya çalışır.

Bu kararları alacak finansman yöneticisinin amacı firmanın piyasa değerini maksimize etmesidir.

Yukarıda sayılan görevlerin bir çoğu konkordato sürecinde firmanın piyasa değerini maksimize etmekten öte borçların ödenebileceği en iyi durumu sağlamaktır. Uzun vadeli bir işlemde ziyade bir an evvel borçlardan kurtulma temel amaç olmaktadır.

Konkordato sürecinde finansal yönetim konkordato komiseri ve alacaklılar kurulunun elindedir.

- Komiserin görevleri genel olarak şu şekilde ifade edilebilir;
- Borçlunun Malvarlığının Muhafazası İçin Gerekli Önlemleri Almak
- Borçlunun Malvarlığının Aktif ve Pasiflerini Belirlemek
- Kendisine Yapılacak Alacak Bildirimlerini Kabul Etmek
- Alacaklarını İncelemek ve Bir Alacaklar Cetveli Düzenlemek
- Borçlunun Tasarruflarını Denetlemek
- Alacaklılar Toplanmasını Hazırlamak ve Gerçekleşmesini Sağlamak
- Konkordatonun Alacaklılar Tarafından Kabul Edilip Edilmediğini Tespit Etmek



- Rapor Düzenlemek ve Raporla Eklerini Mahkemeye Tevdi Etmek
- Tasdik İncelemesinin Yapılacağı Duruşmada Hazır Bulunmak
- Konkordato komiseri yukarıda görev yetki ve sorumluluklar bağlamında işletmenin
- Malvarlığının aktif ve pasiflerinin belirlenmesi,
- Alacak bildirimlerinin kabul edilmesi,
- Alacaklıları inceleme ve cetvelin düzenlenmesi,
- İşletmenin tasarruflarının düzenlenmesi,
- İşletmenin alacaklarının toplanması ve gerçekleştirilmesi,
- Konkordato ilanının alacaklılar tarafından kabul edilip edilmediğinin tespiti,
- Gerekli raporları düzenleme ve ilgili mahkemeye ibraz edilmesi,
- Tasdik incelenmesinde ilgili mahkemenin duruşmasında hazır bulunma gibi faaliyetler

içerisinde yer almaktadır.

İşletme konkordato sürecinde artık 3'lü bir yapı ile yönetilmektedir; Bu yapı işletme sahip ve yöneticileri, konkordato komiseri ve alacaklılar kurulu tarafından oluşmaktadır.

SONUÇ

Bu çalışmada ele alınan konkordato ilan eden firmanın konkordato ilanı sonrasında finansman yönetim anlayışı ve ortaya çıkan yeni durumdaki temel hususlar şu şekilde özetlenebilir;

- Finansal analiz yapılmış ve işletmenin geleceğine ilişkin kararlar alınmıştır.
- Finansal planlama ve denetim işlevleri yeniden revize edilmiş ve konkordato sürecine göre planlanmıştır.
- Bu sayede işletmenin başarısı için gerekli olan nakit giriş ve çıkışlarının miktar ve zaman bakımından uyumlu olması sağlanmaya çalışılmıştır.
- İşletmenin gereksinim duyduğu fonları belirler ve tedarik edilmeye çalışılmıştır.
- Konkordato sürecinde işletme finans yönetiminin, işletme faaliyetleri için gereksinim duyulan fon kaynaklarının hangi pasif kalemlerindeki artış ya da aktif kalemlerindeki azalışla sağlanacağını belirlemiş ve buna uygun kararlar almaya çalışmıştır.
- Fonların en etkin şekilde nasıl kullanılacağı ve hangi alanlarda kullanılacağı belirlenmeye çalışılmıştır.
- İşletmenin borçlarını etkili şekilde düzenleyebilmesi ve alacaklıların alacaklarını hakkaniyete uygun şekilde alabilmeleri adına alacaklılar kurulu finansman yönetimindeki pozisyonunu almıştır.
- Konkordato komiseri, işletmenin konkordato sürecindeki finansman yönetimi ve alınan kararları bir yandan hukuki sürece uygunluk bağlamında ilgili mahkemeye bildirmiş, öte yandan işletmenin yönetim kurulunun aldığı kararları denetleyerek konkordato sürecine uygunluğunu kontrol etmiştir.

Sonuç olarak; 7101 sayılı yasa ile yeniden düzenlenmiş olan konkordato ile, iflas ertelemesinden farklı olarak alacaklıların, borçlunun iktisadi varlığını devam ettirmesi yönünde daha fazla söz hakkı sahibi olduğu görülmektedir. İflas ertelemesinde, kararın sadece mahkemede ve mahkemeye yön veren bilirkişiler veya kayyumlarda olmasının aksine, konkordatoda alacaklıların fikirleri ön plana çıkartılmıştır. Ancak bu aşamada borçlunun geleceği hakkında kollektif bir karar verilmeden önce borçlunun hacizler ile zor durumda bırakılmaması ve sağlıklı bir karar ortamının oluşturulması amacı ile mahkemece bir takım tedbirler alınarak icra takiplerinin durdurulması ve hatta sözleşmelerin bile ifasının devamına mecbur tutulması gibi bir takım zorlayıcı tedbirler de bulunmaktadır.

Burada mahkemelere alacaklıların hakları ile borçluların faaliyetlerinin devamı arasında denge oluşturmak açısından büyük bir görev düşmektedir. Özellikle iflas ertelemekten farklı olarak, sekli evrakların tamamlanması ile verilecek 3 aylık geçici mühletin kötüye kullanılması ve mal kaçırılmaların söz konusu olabileceğini söylemek zor değildir. Özellikle borçları ile problem yasayan ve ticaret ile uğraşmasına bakılmaksızın herkesin bu yola başvurabiliyor olması borçluların korunması açısından olumlu olsa da, kötü



http://www.turansam.org

TURAN-SAM: TURAN Stratejik Arařtırmalar Merkezi * TURAN-CSR: TURAN Center for Strategic Researches

TURAN-SAM Uluslararası Bilimsel Hakemli Dergisi; p-ISSN: 1308-8041, e-ISSN: 1309-4033; Yıl: 2019; Ay: Eylül; Cilt: 11/YAZ, Sayı: 43

TURAN-CSR International Scientific, Peer-Reviewed and Refereed Journal; ISSN: 1308-8041, e-ISSN: 1309-4033; Year: 2019; Month: September; Volume: 11/SUMMER, Issue: 43

DOI: http://dx.doi.org/10.15189/1308-8041

niyetli kullanımlar sebebi ile alacaklıların zarara uğraması -aynı iflas ertelemesinde olduđu gibi- ve bu sebeple yeni mağduriyetler yaratılması da her zaman mümkündür.

Konkordatonun olumlu ve olumsuz boyutları bulunmakla birlikte işletmenin kendi iç finansal boyutundaki etkileri de ayrı bir başlık olarak değerlendirilmektedir. İşletmenin finansal yönetimi üzerinde konkordatonun oluşturduđu köklü deđişim, yönetsel anlamda işletmenin yapısını da deđiřtirmektedir. Bu nedenle konkordato başlı başına kendine özgü işletme finans yönetimine etki eden bir durum oluşturmaktadır.

KAYNAKÇA

1. Ermenek, İ. (2009). *İflasını Ertelemesi*. Ankara: Adalet Yayınevi.
2. Günel, Y. M. (2006). *İflas Davaları ve İflasın Ertelemesi*. Ankara: Seçkin Kitapevi.
3. Gökgöz, A. (2017). İflasın Ertelemesi ve Borca Batıklık Bilançosunun Çıkarılması. *Journal of Accounting, Finance and Auditing Studies*, 3(3), 108-131.
4. İstanbul YMMO. (2018). *Konkordato*. Şubat 22, 2019 tarihinde www.istanbulymmo.org: <http://www.istanbulymmo.org.tr/Data/Platform/1499.pdf> adresinden alındı
5. Karacan, S. (2018). Konkordato Finansal Krizde Çözüm Mü? *Uluslararası Turizm, İşletme, Ekonomi Dergisi*, 2(2), 97-112.
6. Konca, N. K. (2018). Konkordato Uygulamalarına İlişkin Beklentiler ve Riskler. *İstanbul: SETA Vakfı Yayınları*.
7. Özdemir, M. (2018). Konkordatonun Muhasebe İlemlerine Etkisi. *Giresun Üniversitesi İktisadi ve İdari Bilimler Dergisi*, 4(8), 1-12.
8. Öztekin, S., Serdar, K., Bilgehan, Y., Budak, A., & Tunç, Y. (2018). Yeni Konkordato Hukuku, 7101 Sayılı Kanunla Deđişik İcra ve İflas Kanunu m.285-309 Şerhi. S. Öztekin (Dü.). içinde Ankara: Adalet Yayınevi.
9. Toplu, M. C. (2009). İflas Ertelemesinin Türkiye 'de Uygulama Süreçleri ve iyileştirme Projelerinde Mali Deđerlendirme ve Analizin Önemi. *İstanbul: Doktora Tezi, İstanbul Üniversitesi Sosyal Bilimler Enstitüsü*.
10. Türk Dil Kurumu. (2006, Eylül 26). *Atatürk Kültür, Dil ve Tarih Yüksek Kurumu-Türk Dil Kurumu*. Şubat 22, 2019 tarihinde http://www.tdk.gov.tr/index.php?option=com_gts&arama=gts&guid=TDK.GTS.5c7c13a96cc0d2.93414779 adresinden alındı
11. Yarıcı, H. (2006). *Sermaye şirketleri ve kooperatiflerin uzlaşma yoluyla yeniden yapılandırılması* (Doctoral dissertation, İstanbul Bilgi Üniversitesi).



http://www.turansam.org

TURAN-SAM: TURAN Stratejik Araştırmalar Merkezi * TURAN-CSR: TURAN Center for Strategic Researches

TURAN-SAM Uluslararası Bilimsel Hakemli Dergisi; p-ISSN: 1308-8041, e-ISSN: 1309-4033; Yıl: 2019; Ay: Eylül; Cilt: 11/YAZ, Sayı: 43

TURAN-CSR International Scientific, Peer-Reviewed and Refereed Journal; ISSN: 1308-8041, e-ISSN: 1309-4033; Year: 2019; Month: September; Volume: 11/SUMMER, Issue: 43
DOI: http://dx.doi.org/10.15189/1308-8041

(63)

Prof. Dr. Damla BULUT⁴⁶⁴; Mesut YÜN⁴⁶⁵

MESLEKİ PİYANO EĞİTİMİ SÜRECİNDE METRONOM KULLANIMINA İLİŞKİN ÖĞRENCİ ve ÖĞRETMEN GÖRÜŞLERİ*

OPINIONS OF STUDENTS and TEACHERS ABOUT USING METRONOME DURING PROFESSIONAL PIANO TRAINING

ÖZ

Araştırmanın amacı; mesleki piyano eğitimi sürecinde metronom kullanımına ilişkin öğrenci ve öğretmen görüşlerinin incelenmesidir. Araştırma betimsel nitelikte bir alan araştırmasıdır. Araştırmanın örneklemini Niğde Ömer Halisdemir, Necmettin Erbakan ve Balıkesir Üniversitesi Müzik Eğitimi Anabilim Dallarının 1., 2., 3. ve 4. sınıf öğrencileri (n=253) ve aynı üniversitelerde görev yapan piyano öğretim elemanları (n=10) oluşturmaktadır.

Araştırma bulguları doğrultusunda üniversite öğrencilerinin çoğunluğunun; mesleki piyano eğitimi sürecinde metronom kullanımına ihtiyaç duymadığı, öğretmenlerinin piyano dersinde metronom kullanımını sağlamadığı, öğretmenlerinin ders dışı piyano çalışma sürecinde metronom kullanmalarını önerdiği, metronom kullanımının teknik ve müzikal gelişimlerine olumlu etkileri olduğu, üniversite piyano öğretim elemanlarının çoğunluğunun; mesleki piyano eğitimi sürecinde öğrencilerinin piyano çalışma sürecinde metronom kullanımına ihtiyaç duyduğu, öğrencilerine ders dışı piyano çalışma sürecinde metronom kullanımını önerdiği, öğrenciye teknik ve müzikal olarak olumlu etkileri olduğu görüşünde oldukları sonuçlarına ulaşmıştır. Bunların yanında üniversite öğrencileri ile üniversite piyano öğretim elemanlarının piyano çalışma sürecinde metronom kullanımına ilişkin benzer ve farklı görüşleri olduğu tespit edilmiştir.

Anahtar Kelimeler: Piyano, Piyano Eğitimi, Metronom.

ABSTRACT

The aim of this study is to view the opinions of both students and teachers about using metronome during professional piano training. This study is a field research in a descriptive quality. The sample of research consists of 1, 2, 3 and 4-class students (n=253) in the department of music education in the universities Niğde Ömer Halisdemir, Necmettin Erbakan, Balıkesir University and piano instructors (n=10).

According to the results of the research, it's been concluded that the majority of students in universities does not need the use of metronome during professional piano training, and instructors do not provide for the use of metronome in piano courses, and instructors suggest to student the use of metronome for practice process out of piano courses, the use of metronome positively contributes to technical and musical development, however, piano instructors in universities specify that students need to use metronome during professional piano training, and these instructors suggest to students the use of metronome during practice processes out of piano courses, and they indicate that the use of metronome contributes to technical and musical development of students. In addition, university students and university piano instructors have similar and different views on the use of metronome in the piano study process.

Keywords: Piano, Piano Training, Metronome.

⁴⁶⁴ Ondokuz Mayıs Üniversitesi Eğitim Fakültesi GSEB Müzik Eğitimi ABD, Samsun/TÜRKİYE; E-posta: damla.bulut@omu.edu.tr

⁴⁶⁵ Balıkesir/TÜRKİYE; E-posta: mesutyun@gmail.com

*Bu makale ikinci yazarın birinci yazar danışmanlığında tamamladığı yüksek lisans tezinin bir bölümünden hareket ile oluşturulmuştur.



<http://www.turansam.org>

TURAN-SAM: TURAN Stratejik Araştırmalar Merkezi * TURAN-CSR: TURAN Center for Strategic Researches

TURAN-SAM Uluslararası Bilimsel Hakemli Dergisi; p-ISSN: 1308-8041, e-ISSN: 1309-4033; Yıl: 2019; Ay: Eylül; Cilt: 11/YAZ, Sayı: 43

TURAN-CSR International Scientific, Peer-Reviewed and Refereed Journal; ISSN: 1308-8041, e-ISSN: 1309-4033; Year: 2019; Month: September; Volume: 11/SUMMER, Issue: 43

DOI: <http://dx.doi.org/10.15189/1308-8041>

GİRİŞ

Çalgı eğitimi öğrencinin devinışsel, duyuşsal ve bilişsel davranışlarını kapsayan önemli bir müzik eğitimi boyutudur (Küçüköncü, 1999, s. 66-67). Bu eğitimin müzik eğitimine paralel olması ve kazanılan davranışlara dayalı performansın süreklilik göstermesi gerekmektedir. Bu anlamda çalgı eğitimi hangi tür müzik eğitimi içerisinde yer alırsa alsın müzik eğitiminin amaç ve hedeflerine ulaşmasında pozitif rol oynayan en önemli faktördür (Yayla, 1999, s.3).

Çalgı eğitimi kapsamında piyanonun diğer çalgılara oranla daha ön planda olduğu söylenebilir. Çünkü piyano entonasyon problemi olmayan ve sabit perdeli bir enstrümandır. Diğer çalgılara göre ses sınırı geniştir. Kulak eğitimine uygun armonik eşlik çalgısıdır. Piyanoda koral ve orkestral eserler çalınabilir olup büyük eserlerin analizi daha kolaydır (Yönetken, 1996, s. 69). Belirtilen nedenler ile piyano müzik eğitiminde kullanılan en uygun ve yararlı bir çalgı görevi görmektedir.

Piyano eğitimi ile icracılığın yanı sıra bireylerin armoni, deşifre, müziksel işitme yönleri de geliştirilebilir. Bu özellikleri ile piyano eğitimi mesleki müzik eğitiminin önemli boyutlarından biri olmuştur. Tüm performans gerektiren bütün çalgılarda olduğu gibi öğrencilerin piyano derslerindeki başarı düzeylerinin de işitme ve armoni dersleri ile bağlantılı olduğu söylenebilir. Çünkü iyi bir icranın temeli müzik teorisi bilgilerinin kavranıp, uygulamaya aktarılması ile ilişkilidir.

Müzik teorisi içerisinde öğrencilerin anlayıp, ayırt edip üzerinde durmaları gereken temel unsurlar müziğin öğeleri olan ritim, melodi ve armoni ile onların hangi hız ile icra edilmesi gerektiğini belirten tempodur. Dolayısıyla bütün bu öge ve kavramlar birleşerek müzik oluşmakta, hayat bulmaktadır. Belirtilen nedenler ile ritim, melodi, armoni ve tempo müziğin temel yapı taşlarını oluşturur denilebilir.

Ritim müziğin en temel ögesidir. Weisberg (1993) ritimi güçlü ve zayıf vuruşların düzenli tekrarlanması şeklinde tanımlamaktadır (s. 15). Bu anlamda bir eserin icrasında, eserin karakterinin yansıtılmasında ve eserin anlaşılabilirliğinde önemli bir yere sahiptir. Ritim, zamanı algılama, algılatma; hatta şekillendirme aracı olarak görülebilir (Bulut, 2007, s. 53). Melodi ise birbirini izleyen seslerin anlam oluşturduğu etkileyici müzik deyişisi olarak tanımlanabilir. Melodinin doğası gereği taşıdığı başlıca özellik, ritim ögesini de içermesidir. Dolayısıyla ritim ile melodi birbirinden ayıramaz. Müziğin bir diğer ögesi ise armonidir. Armoni iki ya da daha fazla sayıda sesin kaynaşması demektir ve aynı anda duyulan farklı seslerin uyum oluşturduğu bileşim olarak da tanımlanabilir (Say, 2001, s.95-96). Bir başka görüşe göre armoni aslında doğada var olan bir olgudur. Bir cismin titreşimiyle oluşan her temel sesle birlikte ondan daha hafif olan, armonikleri (doğuşkanları) adı verilen birtakım sesler duyulur. Temel sesi zenginleştiren bu seslerin üç veya dördünü iyi bir kulak algılayabilir (Feridunoğlu, 2004, s52).

Bir müzik yapıtının beklenen etkiyi verebilmesi, diğer etkenlerin yanı sıra bir ölçüde de yapıtın anlamına uygun tempoda seslendirilmesine bağlıdır. Tempo, vuruşların hızıdır (Kamien, 2000). Müziğe biçim veren, ona can katan ritim ile tempo bir bakıma müziğin sinir sistemidir. Tempo aynı zamanda yapıtın karakterini de etkiler. Uygun hızda seslendirilmeyen yapıtlar anlamlarından çok şey yitirebilir. Bir ninninin yavaş yerine çabuk hızda ya da bir marşın orta yerine yavaş hızda seslendirilmesi yapıtın etkisini büyük ölçüde azaltır hatta anlamsız hale gelebilir. Bir yapıtın hızını kesin olarak belirleyebilmek için metronom kullanılır (Özgür, Aydoğan, 2006, s. 59).

Piyano eğitimi sürecinde söz konusu kavramların anlaşılması ve doğru olarak uygulanmadığı durumlarda bir piyano eserinin seslendirilmesinde sorunlar yaşanacağı bir gerçektir. Çünkü ritim ve hız bir müzik eserinin ezgisini ortaya çıkarıp dinleyicilere aktarmada icracının en büyük yol göstericisidir.

Geleceğin piyano icracıları ve müzik öğretmenleri olarak mesleki müzik eğitimi alan öğrencilerin bu hususlar ekseninde tam donanımlı olarak yetiştirilmelerinde gereken icra disiplinlerine sahip olmaları beklenmektedir. Bu bağlamda öğretmenlerin rolü büyüktür. Öğretmenlerin söz konusu unsurlarda sorun yaşayan öğrencileri tespit etmesi ve onları uygun çalışma yöntemlerine yönlendirmesi beklenmektedir. Bu yönlendirmelerin başında metronom kullanımının geldiği söylenebilir. Öğrenci düzeyine uygun olarak başlangıçta tartımlarını kavraması, eserin temposu ve karakterinin anlaşılması hususlarında tercih edilen metronom kullanımı sonralarında ise öğrenilmiş olan kavramlar doğrultusunda müzikalitenin de ortaya çıkması için tercih edilmektedir.



Belirtilen görüşlerden hareket ile mesleki piyano eğitiminin verimli olarak düzenlenmesi ve nitelikli bir piyano eğitimi süreci gerçekleştirilmesi bu süreçte yaşanan veya yaşanabilecek olan sorunların tespit edilip giderilmesi ile doğru orantılıdır. Bunun için araştırmada mesleki piyano eğitimi sürecinde metronom kullanımına ilişkin öğrenci ve öğretmen görüşlerini incelenmiştir.

Araştırmanın Amacı

Bu araştırmada, mesleki piyano eğitimi sürecinde metronom kullanımına ilişkin öğrenci ve öğretmen görüşlerinin incelenerek, ilgili duruma ilişkin öğrenci ve öğretmen görüşleri arasında farklılık olup olmadığının tespit edilmesi amaçlanmaktadır.

Yöntem

Araştırma betimsel nitelikte ve tarama modelinde bir alan araştırmasıdır. Tarama modelleri, geçmişte ya da halen var olan bir durumu var olduğu şekliyle betimlemeyi amaçlayan araştırma yaklaşımlarıdır (Karasar, 1995, s.75-77). Araştırmanın örneklemini ise Niğde Ömer Halisdemir, Necmettin Erbakan ve Balıkesir Üniversitesi Müzik Eğitimi Anabilim Dallarının 1., 2., 3. ve 4. sınıf öğrencileri (n=253) ve bu anabilim dallarında görev yapan piyano öğretim elemanları (n=10) oluşturmaktadır.

Araştırmanın örneklem grubundaki öğrenci ve öğretmenlerin konuya ilişkin görüşlerinin belirlenebilmesi için araştırmacılar tarafından geliştirilen ölçek uygulanmıştır. Söz konusu ölçeğin kapsam geçerliğini belirlemek için uzmanın görüşü alınmıştır. Ölçeğin yapı geçerliliği ve güvenilirliği belirleyebilmek için ön denemesi yapılan verilere Faktör Analizi uygulanmıştır. Yapı geçerliliğinin tespit edilmesi için ise Temel Bileşenler Analizi yapılmıştır. Tek faktör ve 32 sorudan oluşan ölçeğin toplam varyansı açıklama oranı .67'dir. Ölçeğin güvenilirliğinin göstergesi olan alfa iç tutarlılık katsayısı ise .83 olarak hesaplanmıştır.

Araştırmanın genel amacı çerçevesinde cevapları aranan sorulara yönelik olarak toplanan veriler öncelikle veri kodlama formlarına işlenmiş ve bu veriler bilgisayar ortamına aktarılmıştır. Bilgisayar ortamına aktarılan veriler üzerinde gerekli istatistiksel çözümlerin yapılabilmesi için SPSS (The Statistical Packet for The Social Science) programından yararlanılmıştır. Araştırmada, elde edilen nicel verilerin çözümlenmesinde f (frekans), % (yüzde), \bar{x} (aritmetik ortalama) ve ss (standart sapma) hesapları yapılmıştır.

BULGULAR ve YORUM

Bu bölümde, araştırmayla ilgili alt problemler doğrultusunda elde edilen bulgular ve yorumlarına yer verilmiştir.

Tablo 5a. Mesleki Piyano Eğitimi Sürecinde Metronom Kullanımına İlişkin Üniversite Öğrencilerinin Görüşleri

Piyano çalışma sürecinde metronom kullanımına ihtiyaç duyuyor musunuz?	f	%
Evet	110	43,8
Hayır	141	56,2
Toplam	251	100
Öğretmeniniz piyano dersinde metronom kullanmanızı sağlıyor mu?	f	%
Evet	115	45,8
Hayır	136	54,2
Toplam	251	100
Öğretmeniniz ders dışı piyano çalışma sürecinde metronom kullanmanızı öneriyor mu?	f	%
Evet	155	61,8
Hayır	96	38,2
Toplam	251	100
Piyano dersinde ve piyano çalışma sürecinde metronom kullanımının teknik gelişiminize olumlu etkileri var mıdır?	f	%
Evet	212	84,5
Hayır	39	15,5
Toplam	251	100
Piyano dersinde ve piyano çalışma sürecinde metronom kullanımının müzikal gelişiminize olumlu etkileri var mıdır?	f	%
Evet	191	76,1
Hayır	60	23,9
Toplam	251	100



Piyano dersinde ve piyano çalışma sürecinde metronom kullanımının teknik gelişiminize olumsuz etkileri var mıdır?	f	%
Evet	25	10
Hayır	226	90
Toplam	251	100
Piyano dersinde ve piyano çalışma sürecinde metronom kullanımının müzikal gelişiminize olumsuz etkileri var mıdır?	f	%
Evet	21	8,4
Hayır	230	91,6
Toplam	251	100

Tablo 5a'da yer alan bulgular doğrultusunda üniversite öğrencilerinin mesleki piyano eğitimi sürecinde çoğunluğunun (%56,2) metronom kullanımına ihtiyaç duymadığı, çoğunluğunun (%54,2) öğretmenlerinin piyano dersinde metronom kullanmalarını sağlamadığı, çoğunluğunun (%61,8) öğretmenlerinin ders dışı piyano çalışma sürecinde metronom kullanmalarını önerdiği, büyük çoğunluğunun (%84,5) piyano dersinde ve piyano çalışma sürecinde metronom kullanımının teknik gelişimlerine olumlu etkileri olduğunu düşündüğü, büyük çoğunluğunun (%76,1) piyano dersinde ve piyano çalışma sürecinde metronom kullanımının müzikal gelişmelerine olumlu etkileri olduğunu düşündüğü, büyük çoğunluğunun (%90) piyano dersinde ve piyano çalışma sürecinde metronom kullanımının teknik gelişimlerine olumsuz etkilerinin olmadığı ile yine büyük çoğunluğunun (%91,6) piyano dersinde ve piyano çalışma sürecinde metronom kullanımının müzikal gelişimlerine olumsuz etkileri olmadığını belirttikleri görülmektedir.

Bu bulgular doğrultusunda üniversite öğrencilerinin mesleki piyano eğitimi sürecinde metronom kullanımına ihtiyaç duymadan ilgili eserleri ritim, melodi, armoni ve tempolarına uygun olarak seslendirmede kendilerini yeterli gördükleri, buna paralel olarak öğretmenlerinin piyano dersinde metronom kullanmalarını sağlamadığı, ancak öğretmenlerinin ders dışı piyano çalışma sürecinde otokontrol şeklinde metronom kullanmalarını önererek piyano eserlerini ritim, melodi, armoni ve tempolarına uygun olarak seslendirmeleri hususlarında kendilerini uyardıkları, öğrencilerin mesleki piyano eğitimi sürecinde piyano dersinde ve piyano çalışma sürecinde metronom kullanımının teknik ve müzikal gelişmelerine olumlu etkileri olduğunu düşündükleri halde bunu uygulamaya yansıtmadıkları yorumu yapılabilir.

Tablo 5b. Mesleki Piyano Eğitimi Sürecinde Metronom Kullanımına İlişkin Üniversite Öğrencilerinin Görüşleri

Görüşler	s
1. Metronom ile piyano çalışırken eser için doğru ses rengini elde etmeye özen gösteririm.	1
2. Metronom ile piyano çalışırken parmak numaralarını doğru çalmaya özen gösteririm.	53 ,09 ,04 0
3. Metronom ile piyano çalışırken başparmak geçişini doğru yapmaya özen gösteririm.	53 ,11 ,01 1
4. Metronom ile piyano çalışırken eserin çalma hızını eser içerisindeki en zor bölümündeki çalışma hızını da göz önüne alarak belirlemeye özen gösteririm.	53 ,08 ,96 0
5. Metronom ile piyano çalışırken ezginin partisini duyurmaya özen gösteririm.	53 ,03 ,97 0
6. Metronom ile piyano çalışırken eser üzerindeki ana melodi ve eşlik partilerinin uyumuna özen gösteririm.	53 ,00 ,97 0
7. Metronom ile piyano çalışırken pedal kullanımı esnasında el ayak koordinasyonuna özen gösteririm.	53 ,90 ,05 1
8. Metronom ile piyano çalışırken teknik yetersizliklerimin neler olduğunu anlamaya özen gösteririm.	53 ,96 ,03 1
9. Metronom ile piyano çalışırken eserin tonuna uygun çalmaya özen gösteririm.	53 ,06 ,01 1
10. Metronom ile piyano çalışırken eserin makam dizisini tespit etmeye özen gösteririm.	53 ,82 ,07 1
11. Metronom ile piyano çalışırken eserin tartım kalıplarını doğru çalmaya özen gösteririm.	53 ,17 ,94 0
12. Metronom ile piyano çalışırken eser içerisindeki değiştirici işaretleri doğru çalmaya özen gösteririm.	53 ,12 ,01 1
13. Metronom ile piyano çalışırken eser içerisindeki ifade terimlerine (dolce, espressivo, vs.) uygun çalmaya özen gösteririm.	53 ,92 ,00 1
14. Metronom ile piyano çalışırken eser içerisindeki kısaltma işaretlerine (da capo, koda, dolap, senyö, vs.) uygun çalmaya özen gösteririm.	53 ,04 ,98 0



15. Metronom ile piyano çalışırken eser içerisinde yapılan ton geçişlerini (modülasyonlara) doğru uygulamaya özen gösteririm.	53	,09	,97	0
16. Metronom ile piyano çalışırken eser içerisindeki akorların armonik yapısını (majör, minör, tonik, dominant vs.) doğru çalmaya özen gösteririm.	53	,08	,97	0
17. Metronom ile piyano çalışırken eser içerisindeki süsleme işaretlerini doğru çalmaya (tril, grupetto, mordanlar, tremolo vs.) özen gösteririm.	53	,07	,97	0
18. Metronom ile piyano çalışırken eser içerisindeki cümle bağlarını doğru uygulamaya özen gösteririm.	53	,05	,01	1
19. Metronom ile piyano çalışırken ellerimin birbirinden bağımsız artikülasyonları yapabilmesine (sol el portato sağ el legato vs.) özen gösteririm.	53	,99	,00	1
20. Metronom ile piyano çalışırken eser içerisindeki legato, staccato, portato vs. işaretlerini doğru uygulamaya özen gösteririm.	53	,03	,00	1
21. Metronom ile piyano çalışırken eserin cümle yapısına uygun çalmaya özen gösteririm.	53	,07	,93	0
22. Metronom ile piyano çalışırken eserin motif yapısına uygun çalmaya özen gösteririm.	53	,98	,00	1
23. Metronom ile piyano çalışırken eserin dönem (periyod) yapısına uygun çalmaya özen gösteririm.	53	,84	,06	1
24. Metronom ile piyano çalışırken eserin form yapısına (ABA vs.) uygun çalmaya özen gösteririm.	53	,83	,01	1
25. Metronom ile piyano çalışırken eserdeki nüans bildiren ifadelerini (p, f, mf) doğru uygulamaya özen gösteririm.	53	,00	,99	0
26. Metronom ile piyano çalışırken eserdeki nüans değişimini bildiren ifadelerini (Crescendo / Decrescendo vs.) doğru uygulamaya özen gösteririm.	53	,02	,99	0
27. Metronom ile piyano çalışırken eserdeki karakter belirten ifade eden terimlerini (üzgün, neşeli, şakacı) doğru uygulamaya özen gösteririm.	53	,97	,05	1
28. Metronom ile piyano çalışırken eserin hızını belirten ifade eden terimlerini (andante, presto, allegro) doğru uygulamaya özen gösteririm.	53	,90	,97	0
29. Metronom ile piyano çalışırken yavaş tempodan hızlı tempoya doğru çalışmaya özen gösteririm.	53	,00	,00	1
30. Metronom ile piyano çalışırken eseri kendi hızında çalabilmeme rağmen yavaş tempoda çalmaya özen gösteririm.	53	,91	,06	1
31. Metronom ile piyano çalışırken eseri küçük parçalara ayırarak (2 ölçü 4 ölçü vb.) çalışmaya özen gösteririm.	53	,14	,97	0
32. Metronom ile piyano çalışırken sürekli hata yapılan yerlere ayrıca zaman ayırmaya özen gösteririm.	53	,21	,96	0
Toplam	53	,01	,00	1

Tablo 5b’de üniversite öğrencilerinin mesleki piyano eğitimi sürecinde;

Tablo 5b’de üniversite öğrencilerinin mesleki piyano eğitimi sürecinde metronom kullanımına ilişkin genel görüşlerinin ise büyük ölçüde ($\square=4,01$), olduğu gözlenmiştir.

Bu bulgular doğrultusunda üniversite öğrencilerinin mesleki piyano eğitimi sürecinde yer alan teknik, teorik, artikülasyon, müzik biçimleri ve müziksel ifade boyutlarında metronom kullanımına ilişkin olarak kendilerinin büyük ölçüde yeterli gördükleri söylenebilir.

Tablo 6a. Mesleki Piyano Eğitimi Sürecinde Metronom Kullanımına İlişkin Üniversite Piyano Öğretim Elemanlarının Görüşleri

Öğrencileriniz piyano çalışma sürecinde metronom kullanımına ihtiyaç duyuyor mu?	f	%
Evet	9	90
Hayır	1	10
Toplam	10	100
Öğrencilerinize piyano dersinde metronom kullanımını sağlıyor musunuz?	f	%
Evet	8	80
Hayır	2	20
Toplam	10	100
Öğrencilerinize ders dışı piyano çalışma sürecinde metronom kullanımını öneriyor musunuz?	f	%
Evet	10	100
Hayır	-	-
Toplam	10	100
Piyano dersinde ve piyano çalışma sürecinde metronom kullanımının öğrenciye teknik olarak olumlu etkileri var mıdır?	f	%
Evet	9	90
Hayır	1	10
Toplam	10	100
Piyano dersinde ve piyano çalışma sürecinde metronom kullanımının öğrenciye müzikal olarak olumlu etkileri var mıdır?	f	%
Evet	7	70
Hayır	3	30
Toplam	10	100



Piyano dersinde ve piyano çalışma sürecinde metronom kullanımının öğrenciye teknik olarak olumsuz etkileri var mıdır?	f	%
Evet	2	20
Hayır	8	80
Toplam	10	100,0

Piyano dersinde ve piyano çalışma sürecinde metronom kullanımının öğrenciye müzikal olarak olumsuz etkileri var mıdır?	f	%
Evet	2	20
Hayır	8	80
Toplam	10	100

Tablo 6a'da üniversite piyano öğretim elemanlarının mesleki piyano eğitimi sürecinde büyük çoğunluğunun (%90) öğrencilerinin piyano çalışma sürecinde metronom kullanımına ihtiyaç duyduğu, büyük çoğunluğunun (%80) öğrencilerine piyano dersinde metronom kullanımını sağladıkları, tamamının (%100) öğrencilerine ders dışı piyano çalışma sürecinde metronom kullanımını önerdiği, büyük çoğunluğunun (%90) piyano dersinde ve piyano çalışma sürecinde metronom kullanımının öğrenciye teknik olarak olumlu etkileri olduğunu düşündüğü, büyük çoğunluğunun (%70) piyano dersinde ve piyano çalışma sürecinde metronom kullanımının öğrenciye müzikal olarak olumlu etkileri olduğunu düşündüğü, büyük çoğunluğunun (%80) piyano dersinde ve piyano çalışma sürecinde metronom kullanımının öğrencinin teknik gelişimine olumsuz etkilerinin olmadığı ile yine büyük çoğunluğunun (%80) piyano dersinde ve piyano çalışma sürecinde metronom kullanımının öğrencinin müzikal gelişimlerine olumsuz etkileri olmadığını belirttikleri görülmektedir.

Bu bulgular doğrultusunda üniversite piyano öğretim elemanlarının mesleki piyano eğitimi sürecinde metronom kullanımına ihtiyaç duymadan ilgili eserleri ritim, melodi, armoni ve tempolarına uygun olarak seslendirmede öğrencilerini yeterli görmedikleri, buna paralel olarak kendilerinin piyano dersinde metronom kullanımını sağladıkları, buna paralel olarak ders dışı piyano çalışma sürecinde otokontrol şeklinde metronom kullanmalarını önererek piyano eserlerini ritim, melodi, armoni ve tempolarına uygun olarak seslendirmeleri hususlarında öğrencilerini uyardıkları, mesleki piyano eğitimi sürecinde piyano dersinde ve piyano çalışma sürecinde metronom kullanımının teknik ve müzikal gelişmelerine olumlu etkileri olduğunu düşünerek ve bunu gerek piyano derslerine gerekse öğrencilerin ders dışı çalışmalarına katkı sağlayacak şekilde düzenleyip uygulamaya yansıtıktıkları söylenebilir.

Tablo 6b. Mesleki Piyano Eğitimi Sürecinde Metronom Kullanımına İlişkin Üniversite Piyano Öğretim Elemanlarının Görüşleri

Görüşler	s
1. Metronom ile piyano çalışırken eser için doğru ses rengini elde etmeye özen gösterilmelidir.	1
2. Metronom ile piyano çalışırken parmak numaralarını doğru çalmaya özen gösterilmelidir.	1
3. Metronom ile piyano çalışırken başparmak geçişini doğru yapmaya özen gösterilmelidir.	1
4. Metronom ile piyano çalışırken eserin çalma hızını eser içerisindeki en zor bölümündeki çalışma hızını da göz önüne alarak belirlemeye özen gösterilmelidir.	1
5. Metronom ile piyano çalışırken ezginin partisini duyurmaya özen gösterilmelidir.	1
6. Metronom ile piyano çalışırken eser üzerindeki ana melodi ve eşlik partilerinin uyumuna özen gösterilmelidir.	1
7. Metronom ile piyano çalışırken pedal kullanımı esnasında el ayak koordinasyonuna özen gösterilmelidir.	1
8. Metronom ile piyano çalışırken teknik yetersizliklerimin neler olduğunu anlamaya özen gösterilmelidir.	0
9. Metronom ile piyano çalışırken eserin tonuna uygun çalmaya özen gösterilmelidir.	1
10. Metronom ile piyano çalışırken eserin makam dizisini tespit etmeye özen gösterilmelidir.	0
11. Metronom ile piyano çalışırken eserin tartım kalıplarını doğru çalmaya özen gösterilmelidir.	0
12. Metronom ile piyano çalışırken eser içerisindeki değiştirici işaretleri doğru çalmaya özen gösterilmelidir.	1
13. Metronom ile piyano çalışırken eser içerisindeki ifade terimlerine (dolce, espressivo, vs.) uygun çalmaya özen gösterilmelidir.	1
14. Metronom ile piyano çalışırken eser içerisindeki kısaltma işaretlerine (da capo, koda, dolap, senyö, vs.) uygun çalmaya özen gösterilmelidir.	1



15. Metronom ile piyano çalışırken eser içerisinde yapılan ton geçişlerini (modülasyonlara) doğru uygulamaya özen gösterilmelidir.	0	,20	,03	1
16. Metronom ile piyano çalışırken eser içerisindeki akorların armonik yapısını (majör, minör, tonik, dominant vs.) doğru çalmaya özen gösterilmelidir.	0	,40	,97	0
17. Metronom ile piyano çalışırken eser içerisindeki süsleme işaretlerini doğru çalmaya (tril, grupetto, mordanlar, tremolo vs.) özen gösterilmelidir.	0	,50	,78	1
18. Metronom ile piyano çalışırken eser içerisindeki cümle bağlarını doğru uygulamaya özen gösterilmelidir.	0	,20	,32	1
19. Metronom ile piyano çalışırken ellerimin birbirinden bağımsız artikülasyonları yapabilmesine (sol el portato sağ el legato vs.) özen gösterilmelidir.	0	,20	,03	1
20. Metronom ile piyano çalışırken eser içerisindeki legato, staccato, portato vs. işaretlerini doğru uygulamaya özen gösterilmelidir.	0	,20	,03	1
21. Metronom ile piyano çalışırken eserin cümle yapısına uygun çalmaya özen gösterilmelidir.	0	,20	,14	1
22. Metronom ile piyano çalışırken eserin motif yapısına uygun çalmaya özen gösterilmelidir.	0	,00	,15	1
23. Metronom ile piyano çalışırken eserin dönem (periyod) yapısına uygun çalmaya özen gösterilmelidir.	0	,40	,35	1
24. Metronom ile piyano çalışırken eserin form yapısına (ABA vs.) uygun çalmaya özen gösterilmelidir.	0	,60	,43	1
25. Metronom ile piyano çalışırken eserdeki nüans bildiren ifadelerini (p, f, mf) doğru uygulamaya özen gösterilmelidir.	0	,10	,88	0
26. Metronom ile piyano çalışırken eserdeki nüans değişimini bildiren ifadelerini (Crescendo / Decrescendo vs.) doğru uygulamaya özen gösterilmelidir.	0	,00	,93	0
27. Metronom ile piyano çalışırken eserdeki karakter belirten ifade eden terimlerini (üzgün, neşeli, şakacı) doğru uygulamaya özen gösterilmelidir.	0	,60	,26	1
28. Metronom ile piyano çalışırken eserin hızını belirten ifade eden terimlerini (andante, presto, allegro) doğru uygulamaya özen gösterilmelidir.	0	,20	,03	1
29. Metronom ile piyano çalışırken yavaş tempodan hızlı tempoya doğru çalışmaya özen gösterilmelidir.	0	,90	,37	1
30. Metronom ile piyano çalışırken eseri kendi hızında çalabilmeme rağmen yavaş tempoda çalmaya özen gösterilmelidir.	0	,80	,82	0
31. Metronom ile piyano çalışırken eseri küçük parçalara ayırarak (2 ölçü 4 ölçü vb.) çalışmaya özen gösterilmelidir.	0	,90	,20	1
32. Metronom ile piyano çalışırken sürekli hata yapılan yerlere ayrıca zaman ayırmaya özen gösterilmelidir.	0	,60	,70	0
Toplam	0	,00	,14	1

Tablo 6b'de üniversite piyano öğretim elemanlarının mesleki piyano eğitimi sürecinde metronom kullanımına ilişkin genel görüşlerinin ise büyük ölçüde ($\square=4,00$) olduğu gözlenmiştir. Bu bulgular doğrultusunda üniversite piyano öğretim elemanlarının mesleki piyano eğitimi sürecinde yer alan teknik, teorik, artikülasyon, müzik biçimleri ve müziksel ifade boyutlarında metronom kullanımına büyük ölçüde özen gösterilmeli görüşünde oldukları söylenebilir.

SONUÇ ve ÖNERİLER

Araştırmanın bulguları doğrultusunda;

Üniversite piyano öğrencilerinin mesleki piyano eğitimi sürecinde metronom kullanımına yönelik görüşme sorularına ilişkin olarak;

- Çoğunluğunun metronom kullanımına ihtiyaç duymadığı, öğretmenlerinin piyano dersinde metronom kullanımını sağlamadığı, öğretmenlerinin ders dışı piyano çalışma sürecinde metronom kullanmalarını önerdiği, teknik gelişimlerine olumlu etkileri olduğu, müzikal gelişimlerine olumlu etkileri olduğu, teknik gelişimlerine olumsuz etkileri olmadığı, müzikal gelişmelerine olumsuz etkileri olmadığı,

- Üniversite piyano öğrencilerinin mesleki piyano eğitimi sürecinde metronom kullanımına ilişkin genel görüşlerinin büyük ölçüde olduğu ($\square=4,01$),

Üniversite piyano öğretim elemanlarının mesleki piyano eğitimi sürecinde metronom kullanımına yönelik görüşme sorularına ilişkin olarak;

- Çoğunluğunun öğrencilerin metronom kullanımına ihtiyaç duyduğu, öğrencilerine piyano dersinde metronom kullanımını sağladıkları, öğrenciye teknik olarak olumlu etkileri olduğu, öğrenciye müzikal olarak olumlu etkileri olduğu, öğrenciye teknik olarak olumsuz etkileri olmadığı, öğrenciye müzikal



olarak olumsuz etkileri olmadığı, tamamının ise mesleki piyano eğitimi sürecinde öğrencilerine ders dışı piyano çalışma sürecinde metronom kullanımını önerdiği,

- Üniversite piyano öğretim elemanlarının mesleki piyano eğitimi sürecinde metronom kullanımına ilişkin genel görüşlerinin ise büyük ölçüde ($n=4,00$) olduğu sonuçlarına ulaşılmıştır.

Bunların yanında;

- Piyano çalışma sürecinde metronom kullanımına ihtiyaç duyma ve öğretmenlerinin piyano dersinde metronom kullanımını sağlamaları konusunda üniversite öğrencileri ile üniversite piyano öğretim elemanlarının görüşlerinin farklılaştığı,

- Üniversite öğrencileri ile piyano öğretim elemanlarının, ders dışı piyano çalışma sürecinde metronom kullanımını önerme, piyano dersinde ve piyano çalışma sürecinde metronom kullanımının teknik ve müzikal gelişime katkıları (olumlu-olumsuz) ve mesleki piyano eğitimi sürecinde metronom kullanımına ilişkin görüşleri bakımından benzerlikler olduğu tespit edilmiştir.

Araştırma sonuçları doğrultusunda mesleki piyano eğitimi alan öğrencilerin piyano çalışma sürecinin daha yararlı olması için;

- Mesleki piyano eğitimi alan öğrencilerin öğrencilerinin piyano çalışma sürecinde metronom kullanımına ilişkin ihtiyaç tespiti yapabilmelerine yönelik yetersizliklerinin nedenlerine ilişkin araştırmalar yapılması,

- Mesleki piyano eğitimi sürecinde öğrencileri ile piyano öğretmenlerinin metronom kullanımına ve ihtiyaç tespiti yapabilmelerine ilişkin yaşanan sorunlar ile bunların çözümü konularında eşgüdümlü çalışabilmeleri için iki grup arasında olması gereken iletişimin sağlanması,

- Mesleki piyano eğitimi sürecinde metronom kullanımının öğrenci düzeyi gözetilerek yaşanan sorunun çözümüne ve eserin yapısına uygun çalışma planlarının yapılması,

- Mesleki piyano eğitimi alan öğrencilerin piyano eğitimi sürecinde yer alan teknik, teorik, artikülasyon, müzik biçimleri ve müziksel ifade boyutlarında metronom kullanımının önemine ilişkin olarak bilgilendirilmelerini sağlayıcı eğitim içerikli seminerleri düzenlenmesi,

- Metronom kullanımının piyano çalmadaki teknik ve müzikal gelişime olan olumlu katkılarını içeren eğitim seminerleri verilerek üniversite ve GSL öğrencilerinin konu hakkında bilgilendirilmesi,

- Mesleki piyano eğitimi sürecinde metronom kullanımının önemini ortaya koyan ve farklı araştırma yöntemlerinde (deneysel, nitel) uygulanan araştırmalar yapılması, önerilmektedir.

KAYNAKÇA

1. Bulut, M. Ö. (2007). *Genç Türk bestecilerinin eser yaratma süreçlerinde kullandıkları ritimsel elemanlar*. Yüksek Lisans Tezi, Ankara Üniversitesi Sosyal Bilimler Enstitüsü, Ankara.
2. Feridunoğlu, L. (2004). *Müziğe giden yol*. (III. Baskı). İstanbul: İnkılâp Kitapevi.
3. Kamien, R. (2000). *Music – an Appreciation*. Londra: McGraw-Hill.
4. Karasar, N. (1995) *Bilimsel Araştırma Yöntemi*. Ankara: 3A Araştırma Eğitim Danışmanlık Ltd.
5. Küçüköncü, H.Y. (1999). *Müzik eğitimi ve öğretimi*. Çanakkale: Onsekiz Mart Üniversitesi Eğitim Fakültesi Yayınları.
6. Özgür, Ü., Aydoğan, S. (2006). *Müziksel işitme okuma eğitimi ve kuram – I*. (4. Basım). Ankara: Gazi Kitabevi.
7. Say, A. (2001). *Müziğin Kitabı*. (I. Baskı). Ankara: Müzik Ansiklopedisi Yayınları
8. Yayla, F. (1999). Eğitim Fakültesi Müzik Eğitimi Bölümü Anaçalgı Viyola Eğitiminde Kullanılan Metotların İncelenmesi. Pamukkale Üniversitesi Sosyal Bilimler Enstitüsü Güzel Sanatlar Eğitimi Anabilim Dalı, Yayınlanmamış Yüksek Lisans Tezi, Denizli.



<http://www.turansam.org>

TURAN-SAM: TURAN Stratejik Arařtırmalar Merkezi * TURAN-CSR: TURAN Center for Strategic Researches

TURAN-SAM Uluslararası Bilimsel Hakemli Dergisi; p-ISSN: 1308-8041, e-ISSN: 1309-4033; Yıl: 2019; Ay: Eylül; Cilt: 11/YAZ, Sayı: 43

TURAN-CSR International Scientific, Peer-Reviewed and Refereed Journal; ISSN: 1308-8041, e-ISSN: 1309-4033; Year: 2019; Month: September; Volume: 11/SUMMER, Issue: 43

DOI: <http://dx.doi.org/10.15189/1308-8041>

9. Yönetken, H. B. (1996). *Müzik öğretimi / Okulda çalgı sorunu ve çalgısal müzik etkinlikleri*. Ankara: Müzik Ansiklopedisi Yayınları.
10. Weisberg, A. (1993). *Performing Twentieth-Century Music*. Yale University Press. New England.



http://www.turansam.org

TURAN-SAM: TURAN Stratejik Araştırmalar Merkezi * TURAN-CSR: TURAN Center for Strategic Researches

TURAN-SAM Uluslararası Bilimsel Hakemli Dergisi; p-ISSN: 1308-8041, e-ISSN: 1309-4033; Yıl: 2019; Ay: Eylül; Cilt: 11/YAZ, Sayı: 43

TURAN-CSR International Scientific, Peer-Reviewed and Refereed Journal; ISSN: 1308-8041, e-ISSN: 1309-4033; Year: 2019; Month: September; Volume: 11/SUMMER, Issue: 43

DOI: http://dx.doi.org/10.15189/1308-8041

(64)

Emrah SÖNMEZ*

MODERN MABETLERİN GÖLGESİNDEKİ TÜKETİCİ TOPLUMU CONSUMER SOCIETY IN THE SHADOW OF MODERN TEMPERATURES

ÖZ

Modern dünyada, tüketimin cazibe merkezi haline gelen alışveriş merkezleri kurumsal bir faaliyet alanına dönüştü. Tüketim toplumunda, bu cazibe merkezleri kentlerin bir gerçeği konumundadır. Alışveriş merkezleri modern ve popüler kültürün mabetleri olarak da anılabilir. Günlük yaşamımızda hemen hemen arayıp da bulamadığımız her şeyi, bu mabetler de bulabiliriz. Mimari yapısı toplumları cezp eden bir vitrin pazarı haline getirmiştir. İç dizaynı bireyi dışarıdan olup bitenlerden mahrum bırakıp alışveriş merkezi içerisinde mutlu bir tabloyla yüzleştirmektedir. Tüketim toplumu bağlamında boş zamanların kurumsallaştırdığı bir mekân halini alan alışveriş merkezleri aynı zevkleri, duyguları paylaşan ortak bir agora halini de almıştır. Bu anlamda tüketim çılgınlığı, kendi kültürünü her yere sirayet ettirmiş olduğu gösterilmektedir. Geleneksel yaşam tarzımızı zedeleyen aynı zamanda heterojen yapıya sahip kültürleri homojenleştiren tüketim, tek-tipleştirmeye dayalı bir kimlik algısı da ortaya çıkardı. İlk ayağı Avrupa'da başlayıp, ABD'de post-modern bir süreç ile devam eden tüketim, artık küresel dünyanın bir paradigması haline geldiği söylenebilir.

Bu çalışmada alışveriş merkezleri ve küresel dünyada tüketim kültürü üzerinde durulacaktır. Çalışmanın asıl amacı tüketim paradoksunu ele alırken geçmişine sirayet eden günümüz toplumları üzerindeki etkisini ortaya koymaktır.

Anahtar Kelimeler: Tüketim, Küreselleşme, Hedonizm, Alışveriş Merkezleri.

ABSTRACT

In the modern world, shopping centers, which have become the center of attraction of consumption, have become a corporate activity area. In the consumer society, these attractions are a reality of cities. Shopping centers can also be called as temples of modern and popular culture. In our daily life, we can find almost everything we can't find and find in these temples. Its architectural structure has made it a showcase market that attracts societies. Interior design deprives the individual from what is happening and confronts him with a happy painting inside the shopping center. In the context of the consumption society, shopping center, which become a space that is institutionalized by leisure, have taken the same tastes and feelings as a common agora. In this sense, the consumption spree is shown to have spread its own culture every where. Consumption, which at the same time destroys our traditional lifestyle and homogenizes cultures with heterogeneous structure, has also created a perception of identity based on one-typification. It can be said that the first pillar started in europe and continued with a post-modern process in the US. It has become a paradigm of the global world.

This study will focus on shopping centers and consumer culture in the global world. The main aim of the study is to reveal the effect of consumption paradox on today's societies which have spread to the past.

Keywords: Consumption, Globalization, Hedonism, Shopping centers.

* Sosyoloji Bölüm Mezunu, emrhnsmz6565@gmail.com



<http://www.turansam.org>

TURAN-SAM: TURAN Stratejik Araştırmalar Merkezi * TURAN-CSR: TURAN Center for Strategic Researches

TURAN-SAM Uluslararası Bilimsel Hakemli Dergisi; p-ISSN: 1308-8041, e-ISSN: 1309-4033; Yıl: 2019; Ay: Eylül; Cilt: 11/YAZ, Sayı: 43

TURAN-CSR International Scientific, Peer-Reviewed and Refereed Journal; ISSN: 1308-8041, e-ISSN: 1309-4033; Year: 2019; Month: September; Volume: 11/SUMMER, Issue: 43

DOI: <http://dx.doi.org/10.15189/1308-8041>

GİRİŞ

Tüketim, insanoğlunun yaratılışından beri var olan bir kavram olup, endüstrileşmenin ve kentleşmenin gelişim göstermesiyle birlikte küresel bir anlam kazanmıştır. Günümüzde dünya çapında, ülke ve toplumlar arasında yaşanan etkileşimle ortaya çıkmış ve zamanla değişim göstermiştir. Başta kültür, teknoloji, ekonomi gibi süreçlerle gelişim göstermiş daha sonrasında küreselleşmenin etkisiyle zaman ve mekandan bağımsız bir hale gelmiştir. Bu doğrultuda, genel olarak çağımızın artık tüketim kültürünün hüküm sürdüğü bir çağ olduğu varsayılmaktadır. Toplumların artık tüketimle, kültürüne dair bir ifade biçimi ortaya koymadığı tam tersine artık tüketim nesnesinin kendisinin toplum için bir imaj ve mesaj iletimi halini almış olduğu tartışılmaktadır. Günümüz tüketim toplumlarında tüketimin artık ihtiyaçtan dolayı gerçekleşmediğine aksine tüketimin kendisinin bir ihtiyaç haline geldiğini görmekteyiz. Tüketiyorsam o halde varım anlayışına girdiğimiz küresel çağda, kültürel değerlerimizi bir kenara atıp tamamen hedonist bir tüketim anlayışının içinde bulunmaktayız. Tüketim, günümüzün en büyük salgın hastalığı haline gelmiştir. İhtiyacı veya alacak parası olmadığı halde alışveriş merkezlerinde zamanlarını geçiren insanların sayısı pek de az sayılmaz. Özellikle 1950’li yılların başlarında gelişim gösteren Alışveriş Merkezleri, tüketimi kutsallaştırarak modern hayatın merkezi haline getirmiştir. Böylelikle modern zamanın bireyi her an canı sıkıldığında bir şeyler tüketmekte ya da ilgisini çekecek bir şeyler başkaları tarafından sunulmaktadır. Bu arzu ve istek hali bizi lüks olan nesneye yönlendirmektedir. Zamanla kültür haline gelen tüketim davranışı küresel markalardan hareketle, tüketicilerin bu markalara yüklediği anlamlar ile güç kazanmış böylelikle Alışveriş merkezleri bir vitrin pazarı haline almıştır.

Alışveriş merkezleri, öncelikli olarak Avrupa’da kurulmaya başlanmıştır. “20. yüzyılın ikinci yarısı ile birlikte Avrupa şehirlerin de dünya savaşlarının açtığı yaralar kapanmaya başlamış; yeniden yapılanma sürecine giren şehirlerde yalnızca fiziksel strüktür değil kültürel strüktür de değişmiştir” (Şan, Hira, & Saraçoğlu, 2017, s. 151). Böylelikle şehirlerin dizaynının da değişiklik meydana getiren Alışveriş merkezleri modern tüketimin dayattığı sahte ihtiyaca hiçbir istekle karşı konulamayacağını açık bir hale getirdi. Bu eğilimlerin engellenmesi tüketim toplumunda mümkün değildir. Modern çağda sonu olmayan lüks tüketimin toplumu ve bireyi şekillendirdiği bir gerçektir. Bunda şüphesiz ki teknolojik araçlarında etkisi büyüktür. Reklamları süsleyen ünlü karakterler, yeni teknolojik ürünler nesnelere yani metalara sahip bir tüketim anlayışını doğurur.

Bu çalışma da kentleşmenin artmasıyla birlikte ivme kazanan tüketimin ve aynı zamanda şehirlerin kutsal mabetleri haline gelen Alışveriş merkezlerinin toplum üzerindeki etkilerini anlaşılabilmesini amaçlamaktadır.

TÜKETİM KAVRAMI ÜZERİNE

Postmodern dünyada globalleşme, yeryüzündeki yaşam standartlarının eşitsizliğine, gündelik yaşam biçimlerinin merkezine bir tehdide, toplumsal birlikteliği devam ettiren unsurların aşınmasına işaret eden çok unsurlu kavram olarak karşımıza çıkmaktadır. Önceki cümlede de belirtildiği üzere küreselleşme, çok boyutlu kavramsal içeriğe sahiptir. Ekonomi, siyaset ve kültür alanlarında değişimlere yol açmış ve açmaktadır (Özbey, 2018a, s. 2). Tüketim, artık insanların kim oldukları kim olmak istedikleriyle ilgili duyarlılıklarını ve bu duyarlılıkları korumalarını sağlayan yöntemleri etkilemekte; Kimlik duygusunun gelişimini çevreleyen olgularla çok iç içe geçmiş bir durumda. Bu nedenle tüketim, ekonomik, olduğu kadar, aynı zamanda toplumsal, psikolojik ve kültürel bir olgu olmaya devam edecektir (Güner, 2016, s. 6).

Tüketim, modern toplumlarda daha çok toplumsal statünün ve kimliğin bir göstergesi haline gelmiş; kitle iletişim araçları tarafından sunulan moda ürünler ve yeni yaşam tarzları bu eğilimi meşrulaştıran araçlar olmuşlardır. Bu süreçte özellikle gençler, kitle iletişim araçları vasıtasıyla tüketicilere ulaştırılan ürünlerden ve hizmetlerden en çok etkilenen toplumsal kesimi oluşturmuştur. Kapitalist sistemde tüketim önemlidir. Sistemin devamı açısından özellikle mal ve hizmetin çeşitliliği ve sürekli tüketim hayati öneme sahiptir. Bundan dolayı tüketimi sürekli artırmak ve canlı tutmak için çeşitli faaliyetler yapılır. Kentleşme, kitle iletişim araçları, reklamlar, moda, alışveriş mekânları tüketim kültürünü yaygınlaştıran faktörler olarak karşımıza çıkmaktadır (www.cekud.org.tr, tarih yok).



Tüketim toplumunun haline gelen ihtiyaç zamanla tüketici kültürü ortaya çıkarır. Nesneye atfettiğimiz anlam onu kültürün bir parçası haline getirir. Kültür ya da kültürler içerisinde bir kimlik kazanır. Öyle ki; kimlik haline gelen nesne kültürlerin arasındaki kalın duvarları ortadan kaldırıp sınırları geçirgen hale getirebilir. Mesela, coca cola markası hemen hemen her kültürün vazgeçilmez içeceği. Bir Müslüman da coca cola'yı tüketirken künyesinden çok tatmin edici ihtiyacına bakar.

Toplumumuz bir tüketim toplumdur ama bütün insanlar, dahası, bütün canlılar, ezelden beri "tüketmekte"dirler. O halde, bir tüketim toplumundan söz ettiğimizde aklımızda o toplumun bütün üyelerinin bir şeyler tükettikleri gibi sıradan bir tespitten öte şeyler vardır ki o da şudur: nasıl atalarımızın toplumu, kuruluş aşamasındaki modern toplumu, endüstriyel çağın toplumu, bir "üreticiler toplumu" idiyse, aynı derin ve temel bizim toplumumuz da bir "tüketim toplumdur" (Bauman, 2017, s. 99).

Tüketim bu haliyle hiçbir zaman doyuma ulaşmayacak, sonu olmayacak bir şeydir. Çünkü tüketim bir ihtiyaca denk gelmekten ziyade bir arzuya tekabül etmektedir. Arzu ise sonsuz sayıda tahrike uğramaya müsait ve çeşitlenebilir olduğu için tüketim de çeşitlenebilmekte veya sona ermeyecek bir eylemiş gibi görünmektedir. Tüketimin hiç sona ermeyecek bir enerjiye sahip görünmesinin kökeninde, nesnenin, içinde dolaylı bir şekilde yer aldığı bu arzular evreninin insanı hep düş kırıklığına uğratması vardır. Çünkü nesneleşmiş bir göstergeye benzeyen arzu, kendini var eden dinamik süreci tüketim gösterge/nesnelere sistimli ve sınır tanımayan sahiplenme sürecine taşımaktadır (Senemoğlu, 2017, s. 73).

KÜRESEL ÇAĞDA TÜKETİM

Küreselleşme kavramı çok yönlü bir kavram olup, insanların ilgi alanına göre, ekonomik, siyasi ve kültürel yönleriyle gündeme getirilmekte, yeryüzünün hemen her alanındaki değişimi ifade etmek için kullanılmaktadır. Küreselleşme, "parolaya dönüşen bir moda deyim, sihirli bir sözcük geçmiş ve gelecek tüm gizlerin kapılarını açacak bir anahtar" bir kavram olarak görülmektedir. (yeni dünya düzeni ve çevre, 2003, s. 70).

Küreselleşme akışkanlığın gittikçe arttığı, insanların, nesnelere, mekanların ve bilginin her yöne aktığı; bunların karşısına çıkan ve yarattığı yapıların bu akış yönünde engelleyici veya hızlandırıcı bir rol oynadığı geçişken bir süreç veya süreçler dizisidir (Ritzer, 2016b, s. 325). Küresel çağda önem kazanmış bir kavram olarak tüketim özünde, postmodern dünyada fertlerin sosyal hiyerarşi bünyesinde konumunu tayin edici bir özellik barındırmaktadır. Fertler parçası görünmek istedikleri sosyal düzen tabakasının tüketim kalıplarını uygulamakta ve buna uygun şekilde tüketim sürecinde yerini almaktadır. Toplumsal sınıflar arası geçişlerin kolaylaştığı şehirli toplumunda alt ve orta sınıflar, aristokrasi yaşam tarzlarına imrenerek, satın aldıklarını satın alıp, yaşam tarzlarını taklit ederek sosyal hiyerarşide daha üst bir konumu elde etme mücadelesine girer (Özbey, 2018b, s. 267).

McLuhan, küreselleşmeye küresel köy kavramıyla açıklık getirmektedir. McLuhan'a göre, günümüzde insanlar arası iletişim yaygınlaşmakta ve buna paralel olarak dünya, herkesin birbirinden haberdar olabileceği bir köy ortamına dönüşmektedir. McLuhan, "süper uydu çağı" olarak adlandırdığı dönemde uydu vasıtasıyla sistemi kullanan herkesin, bir anda her yerde olma sürecinin yoğunlaşacağını ve düşük maliyetli iletişimin gerçekleşeceğini savunmuştur. Ayrıca enformasyon piyasasına gittikçe daha çok sayıda insan girecek ve bu kişiler, süreç içinde özel kimliklerini yitireceklerdir. Böylece ulusalcılık kavramı zayıflayacak, bölgesel devletler düşecek ve bir dünya devleti ortaya çıkacaktır (Deviren & Atasever, 2011, s. 7).

Küreselleşme, kültürel, ekonomik, politik ve kurumsal olarak çözümlenebilir. Her çözümleme tipi için kilit farklılık, homojenliğin mi yoksa heterojenliğin mi arttığının düşünüldüğüdür. Aşırı uçlarda, kültürün küreselleşmesi, ya da içinde birçok küresel ve yerel kültürel girdinin, bir tür pastij yaratacak şekilde etkileşme geçtiği bir süreç veya çeşitli kültürel mezelelere yol açan bir karışım (heterojenlik) olarak görülebilir. Homojenlik doğrultusunda süreç, sıklıkla, belirli bir kültürün çok çeşitli başka kültürler üzerindeki etkisiyle, kültürel emperyalizmi ile ilişkilendirilir (Ritzer, 2015a, s. 443).

Bazıları için küreselleşme olarak görülen şey, başkaları için yerelleşme anlamına gelmekte; bazıları için yeni bir özgürlüğün işaretini veren şey, başkalarının üzerine davetsiz ve kötü bir kader gibi çullanmaktadır. Küreselleşmiş bir dünyada yerel kalmak, toplumsal sefaletin ve alçalmanın bir göstergesidir.



Yerel varoluşun getirdiği sıkıntılar yetmezmiş gibi, kamusal mekanlar yerelleşmiş hayatın dışına çıkmıştır. (Bauman, 2017, s. 9)

HEDONİZST(HAZCI) TÜKETİM

Hedonizm, Sokrates'in öğrencisi M.Ö.435-355'li yıllarda yaşayan Aristippos'un öğretilerindedir. Bu öğretiye göre hazzın mutlak surette iyi olduğunu insan ve eylemlerinin nihai anlamda haz sağlayacak biçimde planlanması gerektiğini, sürekli haz verene yönelmenin en uygun davranış biçimi olduğunu savunan felsefi görüştür. Bu çerçeveden bakıldığında hedonizm veya hazcılığın ilkin felsefi açıdan değerlendirildiği söylenebilir. Bu değerlendirmeye göre yaşamın amacı için hazzı seçen felsefe sistemini veya hazza aşırı düşkünlüğü ifade etmektedir (Şengül & Karahan, 2013, s. 17)

Bu noktada hazcılık (hedonizm), hazzı en yüksek iyi olarak gören öğretiler bütünü; insanın bütün eylemlerinde başvurabileceği tek ölçünün acıdan kaçıp hazza ulaşmaya çabalamak olduğunu öne süren dünya görüşüdür. Hayatın ve var olmanın gerçek anlamını hazda arayan bakış açısıdır. (Kesmen, 2012, s. 7).

Tüketim, göstergelerin düzenlenmesini ve grubun bütünleşmesini güvence altına alan bir sistemdir: Dolayısıyla tüketim hem bir ahlak(bir ideolojik değerler sistemi) hem de bir iletişim sistemi, bir değiş tokuş yapısıdır. Bu hipoteze göre ne denli paradoksal görünürse görünsün tüketim, haz dışlanarak tanımlanır. Toplumsal mantık gibi tüketim sistemi de hazzın yadsınmasından hareketle kurulur. (Baudrillard, 2016, s. 91)

Tüketici için, modern yurttaş için yeni etikte geleneksel çalışma ve üretim zorlamasının eşdeğeri olan bu mutluluk ve haz zorlamasının elinden kaçıp kurtulmak mümkün değildir. Modern insan hayatını giderek daha fazla kendi ihtiyaçlarının ve refahının üretimi ve sürekli yenilenmesiyle geçirir. Modern insan tüketici potansiyelliklerinin ve kapasitelerinin tamamını seferber etmeye odaklanmalıdır. Eğer bunu unutursa, kendisine mutlu olmama hakkına sahip olmadığı kibarca ısrarla hatırlatılır. Dolayısıyla modern insanın edilgin olduğu doğru değildir: modern insanın sergilediği ve sergilemek zorunda olduğu sürekli bir etkinliktir. Aksi halde modern insan sahip olduğuyla yetinme ve toplumdışı olma riskiyle karşı karşıya kalacaktır. (Baudrillard, 2016, s. 93)

ALIŞVERİŞ MERKEZLERİN TÜKETİM ÜZERİNDEKİ ETKİSİ

AVM olgusunun ilk habercileri, 1900'lerde ABD ve Avrupa'da görülmeye başlanan ve geleneksel alışveriş olgusunu değiştiren süpermarketlerdir (department store). Ancak günümüzde bildiğimiz AVM'lerin ortaya çıkışı 1950'leri bulmuştur. AVM'lerin gelişimini, önce banliyölerdeki konut alanlarının ihtiyaçlarına yönelik olarak, sonrasında ise kentlerdeki tüketim toplumunun ve tüketim mekânlarının gelişimine ve dönüşümüne paralel olarak değişim gösterdiğini aktarmaktadır. 20. yüzyılın ortalarında banliyölerdeki konut alanlarının çekiciliğini arttıran bir unsur olarak kullanılan AVM'ler, giderek başlı başına kazanç getiren yatırımlar haline gelmiştir. Böylece kent içinde de alışveriş merkezleri kurulmaya başlanmıştır. Çağdaş alışveriş merkezinin öncüleri, 19. yüzyıl sonlarında ortaya çıkan pasajlar ve büyük mağazalardır. Pasajlar, alışveriş yapılarının kentten yalıtılmasının ilk sinyallerini vermiş ve bu yapılarda vitrin bakma ve alışveriş yapma bir boş zaman etkinliğine dönüşmüştür. Pasajlar ve büyük mağazalar ile başlayan "kentsel mekân-alışveriş mekânı bütünlüğündeki kopma, günümüzün kapalı kutu içerisindeki alışveriş merkezlerinde doruk noktasına ulaştırmıştır (Uzun, Gül, Uzun, & Uzun, 2017, s. 2).

Gün geçtikçe sayıları artan alışveriş merkezleri, bulundukları çeşitli restoran, kafe, dükkan ve eğlence alanları ile şehir sıkıntısından ve trafiğinden bunalmış insanı kendilerine çekmektedir. Devletin düzeninin değişmesi ve küresel dünyanın yeni kültürel kodları, bireyi akışkanlıklara ve göstergelere boğarken; modern birey kendini bulmak ve sosyal gerçekliğe dahil olmak için tercihlerini değiştirmeye başlamış, AVM'lere yönelmiştir. Bu alışveriş merkezleri genellikle ana caddeler üzerinde, herkesin kolayca ulaşabileceği buluşma noktaları haline gelmiştir. İçlerinde bulundukları sayısız mekânın dışında organize ettikleri özel etkinlik ve promosyonlar sayesinde daha da çekici hale gelmişlerdir. AVM'lerin işlevsel karakteri de ulaşım kolaylığı kadar önemli bir tercih sebebidir. İçinde her şeyi buldukları, evlerine de yakın olan AVM'de zaman geçirmek bireyin hem zamandan hem de mekândan kolayca yararlanmasını sağlamaktadır (Turkan, 2012, s. 13).



İşin garip yanı, bugün alışveriş mağazaları hem gençler hem de yaşlılar için bir topluluk merkezi haline gelmiştir. Birçok yaşlı insan bugün mağazaları, hem egzersiz yapacakları hem de sosyalleşecekleri yerler olarak kullanmaktadır. Gençler okuldan sonra ve hafta sonları alışveriş mağazalarında gezinmekte, toplumsal etkileşime girmeye çalışmakta ve en son moda ürünleriyle eğlence biçimlerine göz gezdirmektedirler. Bazı aileler de çocuklarını “oyunmaları” için mağazalara getirdiği için, artık alışveriş mağazaları oyun alanları da sunmaktadır (bedava olanların yanı sıra, girişte ücret ödenen ve ücretsiz video oyunları ile filmler sunan paralı alanlar). Williams kowinski alışveriş mağazalarının, “ister usturuplu ister çılgınca tüm amerikan rüyalarının birikimi; savaş sonrası cennet modelinin gerçeğe dönüşmesi” olduğunu ileri sürer. Kowinski'nin yaptığı gibi bu mağazalara önemli bir rol atfedip, “Amerikan'ın mağazalaşmasından” bahsetmek mümkündür (Baudrillard, 2016, s. 87-88).

Tüketimin, ekonomik olmanın ötesinde psikolojik ve kültürel bir olgu olarak tarihsel döngüde yerini alması günümüz modern toplumunda mutluluğu sembolize eden eşitliğin kimlik, statü, sınıf, farklılık gibi etmenlerle doğru orantılı olması “yeni tüketici” kavramının ortaya çıkmasında ve toplumları şekillendirmesinde etkili olduğu bir gerçektir. Bolluk içinde bulunan insanların, başka insanlar tarafından değil de nesnelere tarafından kuşatıldığını ifade eden Baudrillard meta fetişizminin günümüz satın alma ihtiyacına karşılık geldiğini ve bu fetişizmin sonsuz bir sirkülasyon halinde devam ettiğini söyler. Tüm bunların sonucunda “tüketim toplumu”nun meydana geldiğini dile getiren Baudrillard, mutluluk kavramını sorgular. Ona göre mutluluk kavramı her bireyin kendisi için gerçekleştirdiği doğal bir eğilimden gelmez. Mutluluk kavramı tarihsel olarak modern toplumlarda eşitlik söylemini çağrıştırdığı için arzulanır bir ideolojik güçtür. (Güner, 2016, s. 6).

Dolayısıyla tüketimde arzu ve istek ön plandadır. AVM'ler ise arzu ve istek duygusunun yaşandığı mekansal faktörlerden biridir. Kentin rekreasyon alanıdır. Eğlence, müzik, oyun alanları, park ve bahçeleriyle iç kent konumundadır. Modern ekonomi'nin kalesidir. Alternatif ve seçenekler çeşitlilik arz ettiği için kolayca para harcanabilir. Böylelikle alışveriş merkezleri modern bir oluşturmakla birlikte meta fetişizminde ortaya çıkarmıştır. Hiç ihtiyaç dahilinde olmayan bir nesneyi almak gibi bir psikolojik rahatsızlığa yol açmıştır.

TÜKETİCİ TOPLUM

Günümüz toplumlarında tüketimin ulaştığı boyut hastalık / bağımlılık seviyesine gelmiş bulunmaktadır. Ancak bu bağımlılık diğer bağımlılıklara oranla çok daha fazla kişide görüldüğü için yadırganmamakta, normal karşılanmaktadır. Hatta “yapay (lüks) ihtiyaçları olmayan, kredi kartı ile alış-veriş yapmayan, sadece gerçek ihtiyaçlarına göre harcamada bulunan bir kişi politik bir suçlu gibi görülmeye, toplumda tuhaf bir tip olarak nitelenmeye başlanmıştır” (Şan, Hira, & Saraçoğlu, 2017, s. 151).

Eskiden tüketmek bir ihtiyaç olarak görülürken, modern zamanda tüketmek bir varoluş meselesine dönüşmüştür. Zira toplumlar ürettikleri ya da tükettikleri şeyler ile ön plana çıkmaktadır. Bir zengin AVM'ye gidip pizza yemesi gayet normal karşılanırken, fakir kişi için lütuf olarak görülebilir. Aldığımız son model x marka telefon cihazı toplum içinde statümüzü yükseltirken, düşük markalı köhne bir telefon cihazı toplum nezdinde bizi aşağılık duygusuna itebilir. Küresel çağın tüketicisi, tükettiği nesnelere üzerine kendin de bir kimlik oluşturabilir. Modern dünya, tüketimle birlikte toplumlar üzerine dominant bir baskı oluşturmuş durumdadır. Kişi tüketmek istemediği şey için çoğu zaman zorlandırılmakta ve toplumdan marjinalleştirilmektedir. Bu durumda toplum dışına itildiğini hisseden bireyler zorunlu bir şekilde topluma ayak uydurma mecburiyetine girmişlerdir. Tüketimin kuleleri olan AVM'ler toplumları bir çelik kafesin içine hapis ederler. Görünürde doğrudan bir baskı aracı yoktur ortada ama toplumları tüketime mecbur eden gizil bir anlayış vardır. Üretilen telefon cihazlarının garanti belgelerinin iki yıl'ı geçmemesi bir tesadüf değildir. Küresel çağ ile birlikte toplumdaki sabır anlayışını ortadan kaldırdılar çünkü gün boyunca koşuşturma içerisindeyiz. Sürekli bir hareket hali vardır. Bununla birlikte gelen stres, üzüntü, yorgunluk, tedirginlik bireyde olan sabretme anlayışını ortadan kaldırıp toplumda, patolojik bir yapıyı ortaya çıkarır. Patolojik toplum, tüketmeye müsait bir toplumdur. Bu toplum yapısında mutsuz olan bireyler mutlu olmak için tüketime başvururlar.



<http://www.turansam.org>

TURAN-SAM: TURAN Stratejik Araştırmalar Merkezi * TURAN-CSR: TURAN Center for Strategic Researches

TURAN-SAM Uluslararası Bilimsel Hakemli Dergisi; p-ISSN: 1308-8041, e-ISSN: 1309-4033; Yıl: 2019; Ay: Eylül; Cilt: 11/YAZ, Sayı: 43

TURAN-CSR International Scientific, Peer-Reviewed and Refereed Journal; ISSN: 1308-8041, e-ISSN: 1309-4033; Year: 2019; Month: September; Volume: 11/SUMMER, Issue: 43

DOI: <http://dx.doi.org/10.15189/1308-8041>

Tüketiciler toplumunun bağrından çıkan ve beslenen tüketici türü, Nietzsche'nin iğneleyici, ama öngörülü "son adam" karikatüründen ilham alan John Carroll tarafından büyük bir ustalıklarla tasvir edilmiştir. Bu toplumun şiarı şudur: kendini kötü hissediyorsan, ye!... tüketicinin tepkisi melankoliktir; sıkıntısının, kendini boş, soğuk, yavan-sıcak, zengin ve canlı şeylerle boğazına kadar dolmak ihtiyacında –hissetmek biçiminde ortaya çıktığını düşünür. Kurtuluşa giden yol gırtlaktan geçer; tüket ve kendini iyi hisset! Kuşkusuz, the Beatles'ın dediği gibi, "mutluluğu içinde hisset" melidir. İnsan; ihtiyaç duyulan şey yiyecek değildir (Bauman, 2017, s. 102).

Günümüz modern toplumu, mutluluğu Carroll'un değindiği gibi tüketerek yakalamaya çalışmaktadır. Tüketmediğimiz her an canımız sıkılmaktadır. Sürekli bir şeyler yemek, fast food tüketmek, cafe'de, sinema salonlarında vb. mekanlar da bir tüketim içerisinde bulunmaktayız. Peki bu kadar çok alternatif var iken geçmekte modern insan Bestles'inde dediği gibi "mutluluğu içinde hissediyor mu? Yoksa bu kadar çok seçenek içerisinde mutsuzluk gittikçe artıyor mu? Sorusu da başlı başına bir tartışma konusudur. AVM'ler günümüzde modern insanın sıkıntısını giderme konusunda cazibeli konumdur. Giyim mağazaları, eğlence mekanlarına göre daha cansız kalmaktadır ama eğlence mekanları gün boyunca aktif kalmakta ve hareketliliğini düzenli olarak sabit tutmaktadır. Buda bize gösteriyor ki, şehrin kalabalığından, insan yoğunluğundan, gürültü kirliliğinden sıkılan bireyler eğlenceden daha çok haz almaktadırlar.

Tüketim, gerek kullandığımız kredi kartlarıyla, gerek sunulan taksit imkanlarıyla, gerek indirim günleriyle, gerekse faiz oranlarıyla bize her türlü kolaylığı sağlamaktadır. Bu nedenle sürekli bir borçlanma altındayız ama modern toplum bundan hiç de şikayetçi değildir aksine, gereklilik olarak görülür. Ali Şeriatî bu durumu güzel bir sözle açıklar: "şimdiki köleler taksitle yaşayıp, borçlu ölüyor" der. Modern kapitalizm insanın varoluşunun sorgulanmasının engellemek için tüketimi bir varoluş haline getirmeyi başarmıştır. Küresel çağda zaman kavramı önemli değildir. An içinde bulunduğumuz an'dır. Ne geçmiş ne de gelecek, "tüketiyorsam o halde varım" diyen toplumlar için bir kriter meselesi değildir. Tüketim nosyonu'nun yeri, zamanı ve mekanı artık küresel çağ ile birlikte ortadan kalkmıştır. Her an bir sanal ortam üzerinden sipariş verebiliriz ya da acıktığımız her an bir restoran'da yemek siparişi verebiliriz.

GÖSTERİŞLİ AMAÇLI TÜKETİM

Tüketim, sosyolojik bir olgu olmaktan çıkıp kendisi de bir tüketim nesnesi haline geldiğinden beri, yörüngesine aldığı ve tükettiği her şey eriyip giden ve tıpkı zaman gibi geri döndürülemeyen nesnelere haline gelmiştir. Tüketimde temel mantık üretim sonrası talep üzerine yeniden üretim ve üretileni tekrar tüketmektir. Sanayi devrimi sonrası sanayi toplumu bu mantık üzerine inşa edildikten sonra dünya yeni bir şekil almış oldu. Çoğu zaman daha az çalışan ama ihtiyacından fazla tüketen, tüketmeyi bir kültür ve bir kimlik haline getiren bireyler topluluğu ortaya çıkmıştır (Özbey, 2018c, s. 2461). Veblen gösteriş amaçlı tüketim kavramını ilk kullanan kişi olmuştur. Veblen'e göre, toplumdaki üst sınıflar geleneksel olarak çalışmamakta, ama zenginliklerini sergilemek için tüketmek ve boş zaman etkinliklerinde bulunmak yani aylıklık etmek zorundadırlar. Bu zorunluluğu oluşturan zenginliklerinin sınırını göstermek ve toplumda çalışmak zorunda olan diğer sınıflardan farklılaşabilmek arzudur. Aylıklık bir statü göstergesidir ve bu ayrıcalıklı üst sınıfların sahip olabileceği bir statüdür (Koçak, 2017, s. 83).

Veblenci anlayışta tüketim davranışlarının sosyal statüye göre belirlenmesi en temel hareket noktasını gösterir. İnsanların sosyal statüsü göreceli olarak zenginlik fonksiyonunu belirtir. Böylece zenginlik birçok tüketim kalıbı içerisinde en iyisini belirler. Bu anlayış post modern tüketim toplumunda lüks olana yönelik tüketim, toplumsal statünün göstergelerinden biri olarak görülmektedir.

Toplum içerisinde dikkat çekmek için bende buradayım pozuna giren tüketiciler, prestijini yükseltmeye çalışıp hiyerarşinin üst basamağına tırmanmak ister. Bu bağlamda ucuz şeyler tüketmek yerine pahalı şeyler tüketmek tüketimin devamlılığı için önem arz eder. Özellikle post modernizmin gelişmesiyle birlikte Avrupa ve ABD merkezli moda algısı gösteriş amaçlı tüketimi küresel çapta tetikler. Enformasyon alanında yaşanan gelişmeler ağ toplumunun ortaya çıkmasına neden olup moda akımında etki etmiştir. Tüketim yelpazesinin genişlemesiyle birlikte nesneye olan teşviki artırmıştır. Buda daha çok rekabeti, arzu ve isteği ön plana çıkarır.



Gösterişçi tüketim, bir insanın toplumdaki statüsünü mevkiini ve maddi gücünü göstermeye yarayan ve belki de başkalarını kıskandırmaya sevk eden tüketim anlayışıdır. Gösterişçi tüketimle beraber toplumsal hiyerarşide üst sınıfta olanların alt sınıflardan farklılaşabilmek için zenginliklerini tüketimle gösterme çabası bulunurken, alt sınıftaki bireyler ise kendi sınıflarından farklılaşabilmek için daha ucuz ve tasarruf sağlayıcı ürünleri tüketebilecekken üst sınıfın tüketim eylemlerini taklit ederek ve daha pahalı ürünleri tercih ederek gösteriş amaçlı tüketimde bulunmaktadır(Koçak, 2017, s. 81).

Gösterişçi tüketimle söylenmek istenen bireylerin birbirleri arasındaki rekabeti, tüketim çılgınlığı ile soğuk savaşa dönüştürmek ve psikolojik açıdan tatmin sağlamak için yapılan abartılı tüketime sevk etmektir. Küresel dünya artık markaların savaştığı bir ortam yaratmıştır. Mcdonalds, coca cola gibi küresel markaların yarattığı etki milyarlarca insanın ortak zevki haline getirmiştir. ABD künyeli barbie bebek uğruna yüzlerce insan ameliyat masalarına yatmakta ve onlarca canından olmuştur. Küresel markalar insanlar arasındaki ayrımı keskinleştirip ihtiyaçtan ziyade rekabet ortamını hazırlamıştır. Böylelikle tüketici ihtiyacını karşılamak için değil gösteriş topluma sunabilmek için zorlandırılmaktadır. Günümüzde kapitalizmin sağladığı imkanlarla insanlar arasındaki alım gücü farkı büyük ölçekte ortadan kaldırılmıştır. BMW markalı bir aracı herkesin alması mümkün hale getirilmiştir. Buda, zengin ve fakir arasındaki ayrımı ortadan kaldırmaktadır.

Tüketme kapasitelerini artırmak için, tüketicilere hiçbir zaman soluklanma fırsatı tanınmamalıdır. Onların dur durak uyanık ve tekayyuz halinde tutmaları, daima yeni ayartmalara maruz bırakılmaları ve böylelikle asla yatışmayan bir heyecanlılık halinde ve de, aslında, sürekli bir kuşku ve memnuniyetsizlik halinde kalmaları gerekir. Dikkatlerini başka yöne çeken yemlerin, bir yandan bu memnuniyetsizlikten kurtulma yolu vaat ederken, kuşkuyla onaylaması gerekir: ‘‘Her şeyi gördüğünü mü sandın? Daha hiçbir şey görmedin!’’ (Bauman, 2017, s. 103).

Bununla birlikte Ritzer, kitle iletişim araçlarının modern toplumda gösterişçi tüketime yönlendirmede önemli bir faktör olduğunu ileri sürmektedir. Gücü geniş kitlelere ulaşabilme özelliğine dayanan kitle iletişim araçları, bireysel kimliklerin oluşumuna ve dönüşümüne de katkı sağlamaktadır. Eğlenceli bir içerik sunan iletişim araçları, bireyin öz kimliğini oluşturması, güçlendirmesi ya da geliştirmesi, tüketim ihtiyaçlarını belirlemesi ve bunlara sahip olması için düşünce ve eylem modelleri önermektedir. Özellikle gençler, özdeşleşme yoluyla hayran oldukları yıldızların giyim kuşamından etkilenecek benzer ürünleri satın almaya yönelmektedir. Özellikle etkileşimli doğaları gereği iletişimi kişiselleştiren araçlar, yeni tüketim biçimleri önermektedir. Yarattığı sanal çarşıda, zaman ve mekan kısıtlaması olmayan internet aracılı ile dünyanın her yerine hizmet ya da ürün satabilen popüler alışveriş siteleri, tüketicinin komutlarına kısa sürede yanıt verebilmektedir. Tüketimi kolaylaştırarak çekici hale getiren internet, giderek sanal müşterilerini çoğaltmakta ve gösterişsel tüketime dolaylı da olsa katkı sağlamaktadır. Tüm bu faktörler, bireylerin gösterişçi tüketimde bulunma davranışlarına yansımakta ve bireylerin gösteriş amacıyla pahalı ürün tüketme eğilimlerine etki etmektedir (Güleç, 2015, s. 79).

SONUÇ

Tüketim ilk insanla başlayıp ilelebet devam edecektir. Nasıl ki yemek, içmek, barınmak, bir ihtiyaç ise tüketimde insanoğlunun bir ihtiyacıdır ama 19.yy itibariyle enformasyonun gelişim göstermesiyle birlikte tüketim, ihtiyaçtan çok dünyanın kanını emen tabiri caizse bir vampire dönüştü. Üretmek, üretip satmak, bir emek gerektirmekte ve belirli bir zaman içerisinde getiri sağlayabilmektedir. Oysa küresel sermaye, üretim yapmadan da metadan kar elde edebilmektedir. Bunun sonucunda tüm dünyaya hakim olan küresel finans kapitalizmi ortaya çıkmıştır. İnsanların büyük çoğunluğu artık üretim sektöründe değil, hizmet sektöründe çalışmaktadır. Üretim gittikçe saydamlaşmakta bu nedenle bireyler ürettikleri ile özdeşleşmemektedir. Haliyle üretimle özdeşleşemeyen birey tüketimle özdeşleşemeyecektir. Bu da modern tüketim kültürünü yaratmaktadır. Kentleşmenin artmasıyla AVM şehrin merkezi noktasında yer almıştır. Bu mekanlar kalabalığın yoğun olduğu yerlerde kurulmuştur. Böylelikle alışveriş merkezleri tüketim ihtiyacını karşılayabilme istasyonları olarak görülmüştür. İnsanların yoğun bir tempoyla koştuğu gündelik yaşamda alışveriş merkezleride bir çay içmek ya da bir sinema filmi izlemek, bireyin toplum karmaşasından kaçıp dinlenme ihtiyacını gidermek anlamı çıkarılabilir. Modern çağ da alternatif olarak en zengin yer alışveriş



merkezleri olarak görülür. Bu anlamda modern kentli için alışveriş merkezleri iyi bir tercihtir. Artık günümüzde telefonların yaşamın bir parçası haline geldiği yadsınamaz bir gerçekliktir. Paylaşılan yemek, kıyafet, selfiler .vs. tüketici toplumu hem bir gösterişe hemde narsist bir duyguya kapılmasına neden olmaktadır. Hedonist düşünce tarzını topluma empoze etmektedir. Bu arzu ve istek haki tüketici bir toplumu ortaya çıkarmaktadır. Tüketim, bugün varlığını AVM'ler de güçlü bir şekilde sürdürmektedir. Kapitalizmin aydınlık geleceği, gelenek haline getirmeyi başardığı belkide en köklü tüketim kültür merkezi olarak nitelendirebiliriz. Dünyada ve türkiyede her geçen gün sayıları artan AVM'lerin bir ibadethane gibi kullanılması tüketime ne kadar kutsal bir değer atfedildiğini ortaya çıkarmaktadır. Tüketim, artık yerel bir çerçevede kalmayıp küresel bir boyut kazanmıştır. Küresel markaların birbirleriyle savaş halinde olduğu bu çağda sade ve homojen bir yaşam tarzından bahsedemeyiz. Bireyleri, toplumları ve kültürleri tek-tipleştiren küresel çağ, tüketimide mümkün kılan bir hale getirmiştir. Küresel markaları ve günlük yaşamımıza dair ne varsa tek çatı altında birleştiren yer ise alışveriş merkezleridir.

KAYNAKÇA

1. Baudrillard, J. (2016). Tüketim Toplumu. istanbul: ayrıntı.
2. Bauman, Z. (2017). Küreselleşme. istanbul: ayrıntı.
3. Deviren, N. V., & Atasever, G. (2011). Ekonomik küreselleşmenin ulus-devlet üzerindeki etkileri. sosyal bilimler dergisi, 7.
4. Güleç, C. (2015). Thorsten veblen ve gösterişçi tüketim kavramı. sosyal bilimler enstitüsü, 38.
5. Güner, G. (2016). alışveriş merkezleri,tüketim birey ilişkisi. istanbul üniversitesi, 6.
6. gamzegüner. (2016). alışveriş merkezleri,tüketim ve birey ilişkisi. istanbul üniversitesi, 7.
7. Kesmen, B. (2012). gençlerdeki hazcılığa(hedonizm) psikolojik ve manevi yaklaşım. yüksek lisans tezi, 7.
8. Koçak, P. G. (2017). Gösterişçi tüketim üzerine teorik ve uygulamalı bir çalışma:pamukkale üniversitesi örneği. erciyes üniversitesi sosyal bilimler enstitüsü dergisi, 81.
9. Özbey, A. U. (2018). küreselleşme perspektifinden tüketim toplumunun sosyolojik okuması. uluslararası batı karadeniz sosyal ve beşeri bilimler dergisi, 1-11.
10. Özbey, A. U. (2018). Tüketim Toplumunda Tüketim Metaforu Olarak Zaman ve In Time Filmi Üzerine Sosyolojik Analiz. Opus Uluslararası Toplum Araştırmaları Dergisi, 2461-2479.
11. Özbey, A. U. (2018). Yeni yüzyılın küresel zihin dünyasında medya, reklam ve tüketen insan prototipi. Turan Stratejik Araştırmalar Merkezi, 266-271.
12. Ritzer, G. (2015). Modern Sosyoloji Kuramları. ankara: DE Kİ.
13. Ritzer, G. (2016). Toplumların mcdonaldlaştırılması. istanbul: ayrıntı.
14. Senemoğlu, O. (2017). tüketim,tüketim toplumu ve tüketim kültür:karşılaştırmalı analiz. insan ve insan, 73.
15. Şan, K., Hira, İ., & Saraçoğlu, A. D. (2017). kentlerin yeni tüketim mabetleri;alışveriş merkezleri. sosyal ve kültürel araştırmalar dergisi, 151.
16. Şengül, H. İ., & Karahan, M. (2013). Hedonik tüketim alışkanlıkları ve tüketicileri bu tür alışkanlıkları motive eden nedenler. dicle üniversitesi, 17.
17. Turkan, I. (2012). Alışveriş tüketim mabetleri:sosyoekonomik açıdan mekan tüketiminde türkiye örneği. bahçeşehir üniversitesi sosyoloji bölümü, 13.
18. Uzun, F., Gül, E., Uzun, İ., & Uzun, Ö. F. (2017). Alışveriş merkezlerinin mekansal kullanımlarının ve kullanıcı eğilim ve beklentilerinin irdelenmesi;ısparta örneği. mimarlık bilimleri ve uygulamaları dergisi, 2.
19. www.cekud.org.tr. (tarih yok). 2016 tarihinde alındı



http://www.turansam.org

TURAN-SAM: TURAN Stratejik Araştırmalar Merkezi * TURAN-CSR: TURAN Center for Strategic Researches

TURAN-SAM Uluslararası Bilimsel Hakemli Dergisi; p-ISSN: 1308-8041, e-ISSN: 1309-4033; Yıl: 2019; Ay: Eylül; Cilt: 11/YAZ, Sayı: 43

TURAN-CSR International Scientific, Peer-Reviewed and Refereed Journal; ISSN: 1308-8041, e-ISSN: 1309-4033; Year: 2019; Month: September; Volume: 11/SUMMER, Issue: 43

DOI: http://dx.doi.org/10.15189/1308-8041

(65)

Prof. Dr. M. Nail ALKAN⁴⁶⁶

HAROLD LASSWELL FORMÜLÜ ve KAMU DİPLOMASİSİ UNSURLARININ BELİRLENMESİ *HAROLD LASSWELL FORMULA and DETERMINATION OF PUBLIC DIPLOMACY*

ÖZ

Yumuşak güç özellikle Soğuk Savaş sonrası dönemde ortaya çıkan enformasyon çağında devletlerin diğer ülke halklarının tercihlerini yönlendirebilmesinde etkin bir rol oynamaktadır. Sert gücün tek başına yeterli olmadığı bu dönemde devletler şayet sert güçlerini yumuşak güçle eşzamanlı kullanamazlarsa potansiyellerini tam anlamıyla kullanamamaktadırlar. Yumuşak güç doğası gereği uzun vadeli, stratejik planlama gerektirir ve bu planlamanın aktörleri ile araçlarının iyi belirlenmesi şarttır. 1948 senesinde Harold Lasswell'in ortaya koyduğu iletişim formülü, bugün ülkelerin yumuşak güç stratejilerini belirlerken halen işe yarar görülmektedir.

Bu araştırmada Lasswell formülünün analistlere devletin, iletişim kanallarının ve iletilecek mesajın kamu diplomasisindeki rollerini anlamaya yardımcı olacağı iddia edilmektedir.

Anahtar Kelimeler: Yumuşak Güç, Kamu Diplomasisi, Joseph Nye, Harold Lasswell.

JEL Kodları: F50, F59.

ABSTRACT

Soft power plays an active role in states' ability to direct the preferences of people, especially in the information age that emerged in the post- Cold War era. In this period, states cannot fully exploit their hard power potential without using their soft power simultaneously. Soft power, by its nature requires long-term, strategic planning, and it is essential that the actors and means of this planning are well defined. The communication formula introduced by Harold Lasswell in 1948 is still useful while determining the soft power strategies of states.

In this study, it is claimed that Laswell formula can help analysts to understand the role of state, communication channels and messages in public diplomacy.

Keywords: Soft Power, Public Diplomacy, Joseph Nye, Harold Lasswell.

JEL Codes: F50, F59.

⁴⁶⁶ Prof. Dr., Ankara Hacı Bayram Veli Üniversitesi, İİBF, Ankara/TÜRKİYE; E-posta: nail.alkan@hbv.edu.tr



GİRİŞ

Realistlere göre devlet çıkarlarını göz etmek devlet adamları için en önemli görevdir. Bu çıkarlar da devletlerin güçlenmesini gerektirir ya da başka bir deyişle “devlet çıkarı”, “güç” ile eşgüdümlüdür (Lebow, 2013: 59-76). Uluslararası ilişkilerde bir devletin isteklerini yapmasına ve hatta var olmasına yarayan güç terimi daha sonra sert güç, ekonomik güç ve yumuşak güç olarak tanımlanmıştır. Devletlerin isteklerini yerine getirmesi için kullanabilecekleri yeni yöntemler ortaya çıktıkça da gücün doğasının ne olduğu kadar alternatif güç unsurları ya da devletlerin hangi potansiyellerini güce dönüştürebilecekleri tartışılmakta ve yeni terimler ortaya atılmaktadır. Küreselleşme ile daha fazla devlet dışı aktörün uluslararası sistemde etkin olması yumuşak güç ile devletlerin istedikleri sonuçları almasını bazen kolaylaştırmakta, bazense tersine zorlaştırmaktadır. Bu nedenle devletlerin bu konuyu kamu inisiyatifi ile ele almaları mecburi bir hale gelmiştir. Yumuşak güç doğası gereği durağan bir ifade değildir ve devlet dışı aktörler tarafından da sürekli desteklenir, ancak realistlerin öne sürdüğü gibi devlet çıkarlarını tayin etmede yetkinliği olan devlet adamlarının planlı çalışmaları sonucunda bu güçten, devlet yararına, etkin bir fayda sağlanabilir. Yazıda öncelikle yumuşak gücün diğer güç türlerinin yanına nasıl eklendiği, daha sonra ise bu potansiyeli kullanırken kullanılacak öğelerin nasıl belirlenebileceğine dair bir analiz yapılacaktır. İlk kısımda Joseph Nye’in yumuşak gücü literatüre ekleyişi, ikinci kısımda ise Joseph Nye’dan çok daha önce iletişim formülünü ortaya atmış olan Harold Lasswell’in, 5W formülünün yumuşak gücün aktör ve öğelerini belirlemede kullanılabilirliği, Türkiye örneği ile analiz edilecektir.

Yumuşak Güç Dönemi

Gerektiğinde bir başka ülkenin sizinle aynı sonuçları istemesini sağlamak için, tehdit yerine çekicilik, cazibe unsurlarını kullanabilmeye ve istediğiniz sonuçları yine de elde etme becerisine yumuşak güç denir (Nye, 1990b). Joseph Nye (1990a) yumuşak güç kavramını ilk kez *Bound to Lead* isimli kitabında kullandığında Amerika’nın gücünün gittikçe düşeceği fikrine karşı çıkıyordu. Kitabın yazıldığı 1990 senesi itibarıyla yazar, güç kavramının sadece sert güç olarak anlaşılmasına karşıydı. Zira devletler için alternatif güç kaynaklarının da var olabileceği Soğuk Savaş dönemi gibi silahlanma rekabetinin en yoğun olduğu bir dönemde dahi ortaya çıkmaya başlamıştı. Soğuk Savaş boyunca iki bloğun imaj ve algı alanlarındaki rekabeti sürekli devam etmiş, öte yandan hangi bloğun ekonomik modelinin ayakta kalacağı “savaşın” galibini belirlemişti. Dolayısıyla, Soğuk Savaş tek boyutlu bir rekabetten çok daha fazlasıydı ve kazananı da tek bir alanda güç sahibi olarak bu savaştan galip çıkarmıştı.

Yazar bu çok cepheli rekabet sonrası Amerika’nın, Soğuk Savaş boyunca kazandığı müttefiklerini veya nüfuz bölgelerini kaybetmemesi için, kitabın isminden de anlaşılacağı gibi, diğerlerine öncülük etmesini bir zorunluluk olarak algılamış, bu öncülük etme görevini de zorlama ile yerine getiremeyeceğini göstermeyi amaçlamıştır. Zira, Sovyetler Birliği yavaş yavaş Amerika Birleşik Devletleri’nin (ABD) rakibi olmaktan çıktığında, karşı tarafta dengeleyici bir unsur kalmaması nedeniyle, iki kutuplu Soğuk Savaş boyunca ABD’nin yanında olan devletlerin de artık ABD’nin yanında yer alma zorunluluğu kalmamıştır. Bu nedenle zorunluluk, zorlamaya dayalı ve karşı taraftaki bir tehdidi bertaraf etmeye dayalı bir ortaklıktan, rızaya dayalı, özendirici bir ilişkiye geçmenin zamanının geldiği Joseph Nye tarafından analiz edilmiş ve yeni güç alternatifinin bu dönem sonrası ne olacağının sinyalleri verilmiştir (Nye, 1990a).

Yazarın sinyalini verdiği durum yıllar içerisinde gerçek olmuş, yumuşak gücünü yeterince kullanamadığında ABD diğer güç unsurlarının artık yetersiz kalacağını görmüştür. Sistemde *hegemon* devletin ABD olması ihtimalinden rahatsız olan devletler, ABD’ye karşı hareket etmekten kaçınmamışlardır. 2001 yılında ABD’ye karşı yapılan terör saldırıları sonrası, ABD’nin kendi davası lehine halkları ikna edememesi neticesinde diplomatik açıdan nasıl engellerle karşılaştığı görüldüğünde artık sistemin en kayda değer sert gücüne sahip olmanın bile yetersizlikleri olduğu anlaşılmıştır. Bahsi geçen süreçte Türkiye ve Suudi Arabistan topraklarını ABD kullanımına açmamış, Fransa ve diğer Avrupa devletleri Birleşmiş Milletler çatısı altında ABD’yi oyalayacak manevralarda bulunmuşlardır (Pape, 2005). Teori ile pratik örtüşürken, devletlerin artık diğer güç alternatiflerine yönelmeden uluslararası ilişkilerde istedikleri sonuçları alamayacakları görülmüştür. Bu sebeple, özellikle küreselleşme tabirinin daha fazla kullanılmaya başlandığı, Soğuk Savaş sonrası



enformasyon çağında, devletler kendileriyle ilgili bilgiyi doğru yaymak ve kendi imajlarını bir güç unsuruna çevirmenin yollarını aramaya başlamışlardır. Fakat ulus devletlerin bu alışık olmadıkları gücü potansiyelden öteye taşımaları için öncelikle doğasını, unsurlarını anlamaları gerekmektedir.

Yumuşak Gücün Unsurları

Yumuşak gücü oluşturan öğeleri sıralarken Joseph Nye, bir ülkenin kültürü gibi kolaylıkla mukayese etmeye uygun olmayan bir unsuru ilk sırada sayar (Nye, 2011). Nüfus gibi nicelik bildiren unsurların kıyaslaması kolaydır ve güç hesaplaması için bu unsurları kullandığımızda yanıltıcı da olsa hangi ülkenin “potansiyel” olarak diğer ülkeden güçlü olduğuna dair bir fikir elde ederiz. Ancak nitelik belirten kültür gibi unsurlar hesaplamaya girdiği zaman ölçüm yapmak zorlaştığı için bu zamana dek bu öğeler genelde hesaplama dışında tutulmuştur (Waever, 1997). Lakin asimetric güç potansiyeline sahip olsalar da örneğin Lüksemburg, Belçika gibi küçük ülkeler özellikle uluslararası örgütlerin merkezinde yer alarak, örneğin çok daha büyük yüz ölçüm ve nüfusa sahip Baltık ülkeleri üzerinde ciddi güç uygulama yeteneğine sahiptirler. Bu yüzden bu öğeleri hesaplama dışı tutmak çoğunlukla doğru değerlendirmeler yapmamızı engeller. Özellikle de diğer ülkelerin sizle işbirliği yapmayı istemesini sağlamak için bazı niteliksel değerlere sahip olmanız gerektiği açıktır, zira zorlama yerine işbirliği için karşı tarafın gönlünde ve zihninde yer edinmek gerekir.

Nye, ikinci ve üçüncü unsurlar olarak yumuşak gücün içerde ve dışarıda riayet edilerek uygulanan “politik değerlere” ve adil görülen, ahlaki açıdan doğru algılanan bir “dış politikaya” sahip olmaya gereksinim duyduğunu ekler (Nye, 1990b). Bir kez daha niteliklerin ön plana çıktığı bu unsurların etkili olabilmesi için devamlılık, bir diğer deyişle devlet stratejisi esastır. Öyleyse yumuşak gücün cephanesi, niteliksel açıdan bir ülkenin diğerlerince uygun değerler biriktirmesiyle oluşur. Soğuk Savaş sonrası küreselleşme dönemine girilirken, niteliklerin niceliklere hükmetmesinden ulus devletler dahi kaçamamışlardır.

Nye özellikle sert, ekonomik ve yumuşak güçler içinde yumuşak güce bir joker olarak vurguda bulunmuştur. Yumuşak güç diğerlerinin sadece bir alternatifi değil, aynı zamanda bir tamamlayıcısı olarak da görev yapabilir. Nye bu durumu “akıllı güç” terimi ile açıklamaktadır (Nye, 2009). Sert gücün dahi günümüzde niteliksel açıdan diğerlerine uygun değer yargılarının içinde hareket etmesi zaruridir ve yumuşak güçle birlikte kullanıldığında akıllı bir kullanımdan söz edilebilir. Yukarıdaki örnekte olduğu gibi, Amerika ölçüsünde muazzam bir sert güce sahip ülkenin dahi bu gücünü yumuşak gücüyle tandem edemediğinde birçok platformda engellenebildiğini ve sert gücünün tam potansiyeline ulaşamadığını görürüz (Pape, 2005).

Bu nedenle günümüzde devletler giderek artan bir farkındalıkla yumuşak güç unsurlarının karşı ülke halkları tarafından doğru algılanması adına çalışmalar yürütmeye başlamışlardır. Ülkelerin imajı bu dönemde bir anlık sunulan bir resimden ziyade her an yenilenmesi gereken, bir video kaydı olarak algılanmaktadır ve bu video kaydının çarpıtılmaması, karşı ülke halklarının doğru bilgi edinmesini sağlayacaktır. Bu nedenle “kamu diplomasisi” adı altında devletler yumuşak güç unsurlarının tanıtımlarını doğrudan devlet eliyle yürütecek mekanizmalar geliştirmekte ve karşı devletlerin halkları nezdinde kendileri ile ilgili doğru bir kamuoyu, yani halk görüşü oluşturmaya çalışmaktadırlar (Sancar, 2012). Bir kez daha anlaşılacağı üzere yumuşak güç kısa vadeli, taktiksel bir çalışmanın eseri değil, doğru bir strateji ile doğrudan devlet politikaları tarafından desteklenmesi gereken uzun vadeli bir çalışmayı ifade etmektedir. Sert güç veya ekonomik güçten farklı olarak, yumuşak güç unsurları dikkat edilecek olursa esasında hemen her ülkede mevcuttur, ancak doğru bir stratejik planlama ve kamu diplomasisi ile desteklenmediği takdirde yumuşak güç potansiyelinin atıl kalması da haliyle mümkündür. Bu nedenle devletlerin, kimin kamu diplomasisinde hangi rolü oynayacağına, mesajın hangi amaçla ve kime verileceğine dikkat etmeleri gereklidir. Aşağıdaki son bölümde bir şablon olarak Lasswell’in iletişim formülü kullanılarak, devletlerin kamu diplomasisi stratejisini belirlerken hangi unsurlara dikkat etmeleri gerektiği Türkiye örneği üzerinden verilmektedir.

Kamu Diplomasisinde Lasswell Formülü ve Türkiye

Türkiye'nin yumuşak güç potansiyeli hayli yüksektir. Yüz yıla yaklaşan Cumhuriyet yönetimi ile politik değerlere, özellikle Afrika'daki açılımları ile destek gören bir dış politikaya sahip olmanın yanı sıra hem Avrupa, hem de Asya'dan kültürel özellikler taşıyan Türkiye ile kültürel bağlarını paylaşan çok sayıda



devlet ve halklar vardır. Bu önemli yumuşak güç potansiyeline karşılık kamuoyunda Türkiye ile ilgili yanlış anlaşılmalara yol açabilecek, propaganda unsurları olduğu da açıktır. Bu nedenle Türkiye'nin özellikle yumuşak güç araçlarını doğru tayin ederek, doğru bir imajla, karşı ülke halklarında kendiyile ilgili doğru bir algı oluşturması gereklidir.

1948 tarihli çalışmasında Harold D. Lasswell'in ortaya koyduğu "5 W" iletişim formülü bugüne dek farklı alanlarda kullanılmıştır. "Who says what in which channel to whom with what effect" şeklinde kısaca özetlenen 5 W formülü mesajın içeriği, vericisi, alıcısı ile beraber mesaj iletilirken hangi araçların kullanılacağı ve etkisinin ne olacağı noktalarının önemine vurgu yapmaktadır ve bugün kamu diplomasisi stratejisi belirlenirken de paydaşları ve mesajları belirlemede kullanılabilir niteliktedir (Lasswell, 1948). "Kim, kime, hangi kanalları kullanarak hangi mesajı, ne etkiyle söylüyor" şeklinde Lasswell'in formülü çevrildiğinde kamu diplomasisinin gereği olarak, Türkiye için "kim" ögesinin karşılığı Türkiye Devleti ve "kime" ögesinin karşılığı da karşı ülke halkları olarak belirlenir. Türkiye Devleti dışında bir aracının vasıtasıyla verilecek mesajların doğrudan değil, dolaylı mesajlar olacak olması ve "devlet çıkarları" noktasında en iyi hedef stratejiyi devletin belirleyecek olması sebebiyle, kim sorusunun muhatabı açıkça devletin kendisidir. Kime sorusunda kamu diplomasisi gereği karşı ülkelerin kamuoyu hedeflenirken, halkların nihai devlet davranışları üzerinde etkileyici rol oynama kabiliyetleri düşünülmektedir (Sancar, 2012). Özellikle seçimler yoluyla devlet politikaları üzerinde etkileyici rolü olan halkların doğrudan hedef kitle alınması neticesinde, devlet politikaları değiştirilebilmektedir.

"Hangi mesaj" bu hedef kitlelere yöneltilmelidir sorusuna cevabı ise yine Joseph Nye vermiştir. Nye'in belirlediği kültürel ve politik unsurların diğer ülke halklarıyla paylaşılması gereklidir ki bu halklar Türkiye'nin yumuşak güç unsurları olan kültürel ve politik unsurlarından doğru şekilde haberdar olabilsinler (Nye, 1990b). Böylece sonraki iki ögenin ne kadar önemli olduğu da ortaya çıkmaktadır. Hedef kitlenin "doğru şekilde" haberdar edilmesi, doğru kanalların etkin kullanımına bağlıdır. Türkiye bugün Türk İşbirliği ve Koordinasyon Ajansı (TİKA) ve Yurtdışı Türkler ve Akraba Topluluklar Başkanlığı (YTB) gibi doğrudan yurtdışı yatırımları destekleyen kurumlar kadar, Anadolu Ajansı (AA) ve farklı dillerde yayın yapan TRT World gibi enformasyon kanallarıyla da kara propagandaya yer vermeden kendi politikalarını ve kültürünü tanıttıkları kanallara sahiptir. Son olarak ise mesajın ne etkiyle karşıya geçtiği sorunsalı kalmaktadır. Joseph Nye güç türlerini anlattığı bir çalışmada, yumuşak güce tekabül eden güç tanımını yaparken "tercihler" üzerinde durmaktadır. Ona göre bir ülkenin tercihlerine etki edebilmek yumuşak gücün etkin kullanımınıdır. Dolayısıyla Türkiye Lasswell formülü ile kamu dış politikasını belirleyecekse, mesajının karşı halkların tercihlerini belirleyecek "etkiye" sahip olması gerekir.

SONUÇ

Joseph Nye'in ortaya koyduğu üzere bugün sert güç veya ekonomik güç gibi devletlerin diğer devletler üzerindeki etkinliklerini belirleyen unsurların yumuşak güç ile desteklenmesinin gerekliliği ortaya çıkmaktadır. Enformasyon çağında halkların diğer devletlerin politik ve sosyal kültürleri ile ilgili düşünceleri devlet tercihlerine etki edebilmekte ve 11 Eylül sonrası ABD karşıtı politikalarda görüldüğü gibi sınırlayıcı etkiye sahip olabilmektedir.

Türkiye örneğinden yola çıkılarak bakıldığında, özellikle kamu diplomasisinin gereklilikleri neticesinde Lasswell'in 1948 yılında ortaya koyduğu 5W; "kim, kime, hangi kanalları kullanarak, hangi mesajı, ne etkiyle söylüyor" formülünün, bugün kamu diplomasisi esaslarını anlamak için kullanılabilirliği olduğu görülmektedir. Bu nedenle yazıdan çıkan sonuç çok disiplinli bir bakış açısıyla iletişim, politika ve benzeri çalışmaların beraber kullanılması sonucunda kamu diplomasisi gibi devletlerin yeni kullanmaya başladıkları alanlarda gri bölgeler azalacaktır.

KAYNAKÇA

1. Lasswell Harold D. (1948). "The Structure and Function of Communication in Society" içinde Lyman Bryson (ed.) *The Communication of Ideas*. New York: The Institute for Religious and Social Studies. 37-51.



<http://www.turansam.org>

TURAN-SAM: TURAN Stratejik Arařtırmalar Merkezi * TURAN-CSR: TURAN Center for Strategic Researches

TURAN-SAM Uluslararası Bilimsel Hakemli Dergisi; p-ISSN: 1308-8041, e-ISSN: 1309-4033; Yıl: 2019; Ay: Eylül; Cilt: 11/YAZ, Sayı: 43

TURAN-CSR International Scientific, Peer-Reviewed and Refereed Journal; ISSN: 1308-8041, e-ISSN: 1309-4033; Year: 2019; Month: September; Volume: 11/SUMMER, Issue: 43

DOI: <http://dx.doi.org/10.15189/1308-8041>

2. Lebow, Richard Ned. (2013). "Classical Realism" içinde, Tim Dunne, Milja Kurki, Steve Smith, *International Relations Theory*, 3. Baskı. Oxford: Oxford University Press, 59-76.
3. Nye, Joseph S. (1990a). *Bound to lead: the changing nature of American power*. New York: Basic Books.
4. Nye, Joseph S. (1990b). "Soft Power", *Foreign Policy*, No: 80, Twentieth Anniversary, 153-171.
5. Nye, Joseph S. (2009). "Get Smart: Combining Hard and Soft Power", *Foreign Affairs*. Vol. 88, No. 4, 160-163.
6. Nye, Joseph S. (2011). "Power and Foreign Policy", *Journal of Political Power*, 4:1, 9-24.
7. Pape, Robert. (2005). "Soft Balancing against the United States", *International Security*, Vol 30, No:1, 7-45.
8. Sancar, Aslı Gaye. (2012). *Kamu Diplomasisi ve Uluslararası Halkla İlişkiler*. İstanbul: Beta.
9. Waever, Ole. (1997). "Figures of International Thought: Introducing Persons instead of Paradigms" içinde, Iver B. Neumann ve Ole Waever, (editörler). *The Future of International Relations: Masters in the Making?* New York: Routledge, 1-40.



http://www.turansam.org

TURAN-SAM: TURAN Stratejik Arařtırmalar Merkezi * TURAN-CSR: TURAN Center for Strategic Researches

TURAN-SAM Uluslararası Bilimsel Hakemli Dergisi; p-ISSN: 1308-8041, e-ISSN: 1309-4033; Yıl: 2019; Ay: Eylül; Cilt: 11/YAZ, Sayı: 43

TURAN-CSR International Scientific, Peer-Reviewed and Refereed Journal; ISSN: 1308-8041, e-ISSN: 1309-4033; Year: 2019; Month: September; Volume: 11/SUMMER, Issue: 43
DOI: http://dx.doi.org/10.15189/1308-8041

(66)

Dr. Öğr. Üyesi Leyla AKGÜN⁴⁶⁷; Dr. Öğr. Üyesi Duygu ARSLANTÜRK ÇÖLLÜ⁴⁶⁸
RUSYA TARIM İŞLETMELERİNDE MALİYETLERİN MUHASEBELEŞTİRİLMESİ ve
KULLANILAN YÖNTEMLER
COST ACCOUNTING in RUSSIAN AGRICULTURAL COMPANIES and USED METHODS

ÖZ

Günümüz koşullarında bitkisel ve hayvansal ürün üretimi tarım sektörünün karmaşık, zor ve sosyal olarak büyük önem ifade eden temel sorunları arasında yer almaktadır. Bu kapsamda tarımsal üretim sürecinin geliştirilmesi ve kullanılan teknolojinin yenilenecek modernleştirilmesi sorunun çözümü yolları arasında yer almaktadır. Üretim sürecinin rasyonel bir şekilde organizasyonu ve tarımsal faaliyetlerin etkin olarak düzenlenmesi, üretim hacminin genişlemesi, ürün kalitesinin artırılması ve ürün maliyetinin düşürülmesine olanak sağlamaktadır. Ülkenin gıda bağımsızlığı ve güvenilirliğinin sağlanması amacıyla bu sorunların başarılı bir şekilde çözümü yönünde maliyet yönetiminin geliştirilmesi büyük önem taşımaktadır. Maliyet yönetiminin etkin biçimde yürütülmesi için maliyetlerin kontrolü ve değerlendirilmesini sağlayacak daha gelişmiş muhasebeleştirme yöntem ve sistemlerinin seçilmesi gerekmektedir.

Bu çalışmada, ilk olarak Rusya tarım işletmelerinde maliyetlerin muhasebeleştirilmesiyle ilgili yasal çerçeve incelenmiştir. Ardından maliyet çeşitleri, maliyetlerin muhasebeleştirilmesiyle ilgili yöntemler ve kullanılan hesaplarla ilgili bilgilere yer verilmiştir.

Anahtar Kelimeler: Maliyet, Tarım İşletmeleri, Rusya.

JEL Kodları: M41, M 48.

ABSTRACT

In today's conditions, the production of plant and animal products, which is complex, difficult and taking place among basic problems of social importance in the agricultural sector. In this context, improving the agricultural production process and renewing and modernizing used technology are among the ways to solve the problem. The rational organization of the production process and the efficient regulation of agricultural activities enable the expansion of the production volume, the increase of product quality and the reduction of product cost. In order to ensure the food independence and reliability of the country, it is essential to develop cost management in order to solve these problems successfully. In order to conduct the cost management effectively, it is necessary to choose more advanced accounting methods and systems that will enable control and evaluation of costs.

In this study, firstly, the legal framework related to the accounting of costs in Russian agricultural companies is examined. Then, information about cost types, methods of accounting of costs and used accounts are given.

Keywords: Cost, Agricultural Enterprises, Russia.

JEL Codes: M 41, M48.

⁴⁶⁷ Iğdır Üniversitesi, İktisadi ve İdari Bilimler Fakültesi, İşletme Bölümü, Iğdır/TÜRKİYE; E-posta: leyla.akgun@igdir.edu.tr

⁴⁶⁸ Iğdır Üniversitesi, İktisadi ve İdari Bilimler Fakültesi, İşletme Bölümü, Iğdır/TÜRKİYE; E-posta: duygu.arslanturkcollu@igdir.edu.tr



1. GİRİŞ

Tarım Rusya ekonomisinin gelişimini etkileyen en önemli sektörler arasında yer almakta ve ülkedeki çoğu sanayi sektörü için gerekli gıda ve malzeme ihtiyacını karşılamaktadır. Bu sektör nüfusun gıda ihtiyaçlarını karşılamasının yanı sıra istihdam açısından da büyük önem taşımaktadır. Tarımsal ürün üretimindeki aralıksız ve hızlı artış nüfusun refah düzeyini artırılmasında etkili bir role sahiptir (Gusmanov ve Muhamedyarova, 2009: 17). Tarımsal ürünler toplam perakende ticaret hacminin %75'ni, gıda ürünlerinin %98'ini, gıda dışı ürünlerin ise %37'sini oluşturmaktadır.

Son yıllarda tarım sektöründeki fiyat tutarsızlıklarından kaynaklı olarak bu sektörün gelişiminin duraksadığı gözlemlenmektedir. Bu kapsamda tarımsal üretimin verimliliğinin artırılması açısından mali kaynakların ihtiyatlı ve hesaplı bir şekilde kullanımı büyük önem arz etmektedir (Alborov vd., 2012: 9). Bu görevi yerine getirebilmek için ise, tarım işletmelerinde etkili bir yönetim sisteminin oluşturulmasına gerek duyulmaktadır.

İşletme yönetimi belirlenen hedeflere ulaşabilmek için gerekli tüm faaliyetlerin koordinasyonlu ve titiz bir şekilde yürütülmesini kapsayan karmaşık bir süreçtir. Her bir şirket türünde olduğu gibi tarım işletmelerinde de başarılı bir yönetim sürecinin oluşturulması ve doğru kararların alınabilmesi için ihtiyaç duyulan bilgilerin ihtiyaç duyulan zamanda sağlanması gerekmektedir (Vaulina ve Taragina, 2016: 105). Özellikle de günümüzün yoğun rekabet koşulları tüm işletmeleri üretim hacmi ve karlılığın artırılması, maliyetlerin ise düşürülmesi yönünde zorlamaktadır. Bu bağlamda, mevcut ekonomik ortamda işletmelerin etkin bir şekilde faaliyet gösterebilmeleri için maliyetleri rasyonel olarak yönetmeye, piyasa fiyatlarındaki dalgalanmalara uyum sağlayamaya ve karlılığı artırmaya yardımcı olacak maliyet muhasebesi sistemine ihtiyaç duyulmaktadır (Vorobyova ve Davidenko, 2016: 136).

Tarım işletmelerinin ekonomik faaliyetini etkileyen göstergelerin başında ürün maliyetleri gelmektedir. Toplam maliyetler ve temel maliyet unsurlarıyla ilgili bilgi eksikliği; işletmelerde faaliyetlerin sistematik bir şekilde yönetimini, sağlıklı muhasebe sisteminin kurulmasını, maliyetlerin yerlerine göre doğru bir şekilde dağıtımını, ürünün fiyatlandırılmasını, maliyetlerin minimizasyonu ve optimizasyonunu ciddi anlamda kısıtlamaktadır. Bu kapsamda maliyet muhasebesinin temel amacı, fiili üretim maliyetlerinin işletme yönetiminin hedefleri doğrultusunda belirlenmesi ve yansıtılmasıdır (Kozmenkova ve Guseva, 2016: 2). Tarım işletmelerinde maliyet muhasebesi sistemi kurulurken bu işletmelerin diğer işletmelere göre farklı özellikler taşıdığı göz önünde bulundurmaya gerekmektedir. Başka bir ifadeyle maliyet muhasebesi uygulamalarının sağlıklı bir şekilde gerçekleştirebilmesi için bazı özelliklerin dikkate alınması söz konusudur. Bu özellikler aşağıdaki gibi sıralanabilir:

- Ürünlerin mevsimlik olma özelliği dönem boyunca muhasebe işlemlerini önemli ölçüde etkilemekte ve üretim teknolojisinin düzensiz faaliyetine neden olmaktadır. Bu nedenle tüm bölümlerin etkin bir şekilde uygulayabileceği ve güvenilir raporlar hazırlayabileceğini sağlayacak maliyet muhasebesi yöntemlerinin seçilmesi gerekmektedir. Tarım işletmelerinin maliyetlerini muhasebeleştirme sürecinde ana hesapların yanı sıra çeşitli faaliyetler nedeniyle oluşan alt hesapları da belirtmeleri gerekmektedir. İşletme yönetimi ancak detaylı olarak hazırlanan raporlar sonucunda doğru kararlar alarak faaliyetleri başarılı bir şekilde yürütebilecektir.

- Birden fazla ürün grubuna dağıtılacak birçok maliyetin muhasebeleştirilmesiyle ilgili ciddi metodolojik sorunlar söz konusudur. Tarım işletmelerinde gerçek maliyetler ancak yıl sonunda tüm üretim maliyetlerinin kaydı yapıldıktan sonra tespit edildiğinden bu sorunların çözümü büyük önem taşımaktadır (Gazizov ve Kovrijnih, 2018: 75-76).

Yönetim sürecinin analiz, planlama, kontrol ve karar alma aşamalarında maliyet ve giderlerle ilgili bilgiler büyük önem taşımaktadır. Etkin bir şekilde uygulanan maliyet muhasebesi işlemlerinin işletmelere sağlayacağı katkılar aşağıdaki gibi sıralanabilir:

- Maliyetlerin düşürülmesinden kaynaklı azaltılan fiyatlardan dolayı işletmenin rekabet gücü artacak,
- Çeşitli ürün gruplarının gerçek maliyetleriyle ilgili bilgi sağlanacak,
- Fiyatlandırma ile ilgili daha esnek yöntemlerin kullanımı sağlanacak,



- İşletme bütçesi objektif bilgilere dayalı hazırlanacak,
- Her bir biriminin faaliyeti detaylı bir şekilde incelenecektir.

İşletmeler açısından özensiz ve dikkatsizce yürütülen maliyet muhasebesi süreci bazı negatif sonuçlara neden olmaktadır. Bu sonuçlar aşağıdaki gibi açıklanabilir:

- Maliyetlerin artması,
- Yanlış fiyatlandırma,
- Mali kaynakların yanlış ürün ve müşteri kitlesine yönelmesi,
- Karlılığın azalması (Grişkeeva, 2013: 60).

Son dönemlerde Rusya’da tarım işletmelerinin başarısız faaliyeti sonucunda iflase uğramalarının en büyük nedeni olarak yanlış yönetim şekline sebep olan etkisiz maliyet muhasebesi uygulamaları gösterilebilir. Bu kapsamda maliyet muhasebesi işlemlerinin daha itinalı ve titiz olarak yürütülmesi tarım işletmeleri açısından oldukça hassas bir konudur. Bu çerçevede ülkedeki yasal mevzuat büyük önem taşımaktadır. Aşağıdaki bölümde Rusya tarım işletmelerinde maliyet muhasebesiyle ilgili yasal durumla ilgili bilgi verilmektedir.

2. RUSYA TARIM İŞLETMELERİNDE MALİYETLERİN MUHASEBELEŞTİRİLMESİYLE İLGİLİ YASAL ÇERÇEVE

Rusya tarım işletmelerinde maliyet muhasebesiyle ilgili düzenlemelerin başında 06.12.2011 tarihli “Muhasebe Kanunu” yer almaktadır. Bu kanun Rusya’da faaliyet gösteren tüm işletmeler için muhasebe işlemlerini yürütürken tek tip yasal ve metodolojik dayanak sunmaktadır. Kanun kapsamında tüm işletmelerin varlıklarını, borçlarını, öz kaynaklarını, gelir ve giderlerini tek düzene göre muhasebeleştirilmesi gerekmektedir.

Tarım işletmelerinde yürütülen muhasebe işlemlerinin regülasyonunda ülkede faaliyet gösteren işletmelerin aktifleri, pasifleri ve tüm ekonomik işlemlerinin muhasebeleştirilmesiyle ilgili standartları kapsayan “Muhasebe Düzenlemeleri” önemli role sahiptir. Bu standartlardan 06.10.2008 tarihinde Maliye Bakanlığı tarafından onaylanan Muhasebe Düzenlemeleri 1/2008 “İşletmenin Muhasebe Politikası” standardı işletmelerde muhasebe politikalarının hazırlanıp uygulanmasına temel oluşturmaktadır. Bu politikaların önemli bir bölümünü, maliyetlerin muhasebeleştirilmesi oluşturmaktadır. 06.02.1999 tarihinde Maliye Bakanlığı tarafından onaylanan “İşletme Maliyetleri” standardı ise işletme maliyetlerinin muhasebeleştirilmesiyle ilgili kuralları belirlemektedir (Slepenko, 2015: 129). 06.05.1999 tarihinde Maliye Bakanlığı tarafından onaylanan diğer önemli standart olan “İşletme Gelirleri” standardı işletme gelirlerinin muhasebeleştirilmesiyle ilgili kuralları belirlemektedir (Tarasova, 2016: 55).

18.12.2013 tarihinde Rusya Tarım Bakanlığı tarafından tarım işletmelerinde uygulanacak raporlama yöntemleriyle ilgili düzenleme yapılmıştır. Bu düzenleme kapsamında maliyetlerin muhasebeleştirilmesinde “Üretimle İlgili Maliyet Raporları”, “Bitkisel Ürünlerin Üretimi, Maliyeti, Satışıyla İlgili Raporlar” ve “Üretimle İlgili Maliyet Raporları” ve “Hayvansal Ürünlerin Üretimi, Maliyeti, Satışıyla İlgili Raporlar” tarım işletmelerine kılavuzluk etmektedir.

Ülkede tarım işletmelerinde maliyetlerin muhasebeleştirilmesiyle ilgili diğer bir düzenleme Tarım Bakanlığı tarafından hazırlanan üç yönerge oluşmaktadır. Üretim ve Diğer Ürün Maliyetlerinin Muhasebeleştirilmesi isimli ilk yönerge 06.06.2003 tarihinde hazırlanmış ve maliyetlerin muhasebeleştirilmesini ülkede uygulanan muhasebeyle ilgili mevzuat kapsamında yürütülmesini öngörmektedir. Bu yönerge kapsamında üretim maliyetleri ekonomik unsurlara göre sınıflandırılmakta, üretim maliyetleri yönetim muhasebesi çerçevesinde muhasebeleştirilmekte ve maliyet muhasebesinin öğeleri belirlenmektedir (Alekseeva, 2013: 8). İkinci yönerge 02.02.2004 tarihinde hazırlanmış ve hayvancılık ürünlerinin maliyetlerinin muhasebeleştirilmesi ilgili kuralları kapsamaktadır. Üçüncü yönerge ise 22.10.2008 tarihinde hazırlanmış ve bu yönergede bitkisel ürünlerin maliyetinin muhasebeleştirilmesiyle ilgili kuralları yer almaktadır.

Son yıllarda tarım sektöründe yaşanan durgunluklar nedeniyle devlet tarafından bu sektörün geliştirilmesi yönünde bazı önemli reformlar gerçekleştirilmektedir. Bu reformların en önemlisi 14.07.2016



tarhinde Devlet Duma'sı tarafından onaylanan ve 2014-2025 yıllarını kapsayan tarımsal ürün piyasasının düzenlenmesi ve geliştirilmesi programıdır. Bu programın ülkenin tarım sektörünün geliştirilmesiyle ilgili görevleri aşağıdaki gibi sıralanabilir (Tihonov ve Magomedova, 2018: 144):

- Tarım sektörünün temel öğeleri olan bitkisel ve hayvansal ürünlerin üretiminin teşviki,
- Hastalıklar nedeniyle uygulanan karantinalar için daha fazla finansal kaynağın ayrılması,
- Tarım piyasasının altyapısal gelişimi için finansal desteğin sağlanması,
- Küçük tarım işletmelerinin faaliyetlerinin güçlendirilmesi,
- Tarım sektörüyle devlet düzenleyici organlar arasındaki iş birliğinin oluşturulması,
- Ülke çapında tarım sektörünün gelişmişliğinin göstergesi olan karlılığın artırılması.

Bu bölümde Rusya tarım sektöründe yaşanan muhasebe işlemleriyle ilgili yasal gelişmeler incelendikten sonra aşağıdaki bölümde tarım sektöründeki maliyet çeşitleri ve maliyetlerin muhasebeleştirilmesi yöntemleriyle ilgili bilgilere yer verilecektir.

3. RUSYA TARIM İŞLETMELERİ AÇISINDAN MALİYET ÇEŞİTLERİ ve MALİYETLERİNİN MUHASEBELEŞTİRİLMESİNDE KULLANILAN YÖNTEMLER

Tarım işletmelerinde maliyetlerin doğru bir şekilde muhasebeleştirilmesi, maliyet yönetimi ve kontrolünün sağlanması, mali kaynakların etkin olarak kullanılması ve gerekli yönetimsel kararların alınmasında maliyetlerin sınıflandırılması büyük önem taşımaktadır. Çeşitli kriterlere göre tarım işletmelerinin katlandığı maliyetler aşağıdaki gibi sınıflandırılmaktadır:

1. Gider yerleri ve faaliyet türü bakımından maliyetler,
2. Ekonomik içerik bakımından maliyetler,
3. Çeşit bakımından maliyetler,
4. Üretim sürecine ilişkin maliyetler,
5. Ürün maliyetlerine yüklenme şekline göre maliyetler,
6. Yönetim kararların açısından maliyetler,
7. Üretim hacmine bağlı maliyetler,
8. Üretim sürecindeki rolü bakımından maliyetler,
9. Değerleme kapsamına göre maliyetler,
10. Planlama kapsamına göre maliyetler (Şupletsova ve Butorina, 2014: 91).

Tarım işletmelerinde maliyetler gider yerlerine göre sınıflandırılırken faaliyet alanı ve türlerine göre gruplandırma yapılmaktadır. Bu sınıflandırma kapsamında ana üretim maliyetleri ve yardımcı üretim maliyetleri yer almaktadır. Ana üretim, işletmelerin üretmeyi amaçladığı ürünlerin istihsal sürecini içermektedir. Tarım işletmelerinde ana üretim hayvansal ve bitkisel olmak üzere ikiye ayrılmaktadır. Yardımcı üretim yerleri ana üretim yerlerinin etkin bir şekilde faaliyet gösterebilmesi için yedek parça ve stok üretimini gerçekleştirerek elektrik, gaz, ısınma ve soğutma gibi hizmetleri yerine getirmektedir.

Ekonomik içerik bakımından maliyetler dönen ve duran varlıklarla ilgili maliyetler ve işçilik maliyetleri olarak sınıflandırılmaktadır. Maliyetlerin ekonomik içerik bakımından sınıflandırılması makroekonomik faaliyetlerin analizi, işçilik maliyetlerinin denetimi, ürün maliyetleri ve verimliliğin değerlendirilmesi açısından büyük önem taşımaktadır. Geleneksel maliyet yönetimi kapsamında maliyetler çeşit bakımından iki etkili unsur bazında gruplandırılmaktadır. Bunlardan ilki ekonomik unsurlar, ikincisi ise hesap kalemleri unsurudur. Bu tür gruplandırma dış kullanıcılar işletmenin ekonomik olarak homojen unsurlara sahip maliyetlerinin yapısıyla ilgili bilgi sağlamanın yanı sıra sektör, bölge ve ülkenin makroekonomik göstergelerinin hesaplanması açısından önemli yere sahiptir. İşletme düzeyinde ekonomik unsurlara göre sınıflandırma bütçe hazırlanırken ve üretimle ilgili maliyet yönetimi yapılırken kullanılmaktadır (Mamuşkina, 2011: 167).

Üretim sürecine ilişkin maliyetler temel maliyetler ve genel maliyetler olarak ikiye ayrılmaktadır. Temel maliyetler doğrudan üretimle ilgili maliyetleri kapsamaktadır. Bu maliyetlere örnek olarak tohum, gübre, yem ve biyolojik ilaçlarla ilgili maliyetler gösterilebilir. Genel maliyetler işletme yönetimiyle ilgili



maliyetleri içermektedir. Genel maliyetlere yönetim ücretleri ve amortisman maliyetleri örnek olarak gösterilebilir (Tkaçenko, 2009: 68).

Ürün maliyetine yüklenme şekline göre maliyetler direkt ve endirekt olmak üzere ikiye ayrılmaktadır. Direkt maliyetler doğrudan ürün maliyetine yüklenirken endirekt maliyetler ürüne dolaylı yolla ve dağıtım anahtarı aracılığıyla yüklenmektedir.

Yönetim kararları açısından maliyetler yönetim kararlarından etkilenen ve yönetim kararlarından etkilenmeyen maliyetler olarak ikiye ayrılmaktadır (Ostaev ve Kontsevoy, 2014: 67).

Üretim hacmine ilişkin maliyetler sabit ve değişken maliyetler olmak üzere ikiye ayrılmaktadır (Mirzoyan, 2017: 170). Sabit maliyetler üretim hacmindeki değişikliklerden etkilenmeyen maliyetlerdir. Bu maliyetlere örnek olarak genel üretim giderleri gösterilebilir. Değişken maliyetler ise, üretilen ürün miktarıyla doğru orantılı olarak değişen maliyetlerdir (Tonçu vd., 2017: 208).

Üretim sürecindeki rolü bakımından maliyetler üretim maliyetleri ve üretim dışı maliyetler olarak ikiye ayrılmaktadır. Değerleme kapsamına göre maliyetler standart ve standart olmayan maliyetler, planlama kapsamına göre ise maliyetler planlanan ve planlanmayan maliyetlere ayrılmaktadır (Şupletsova ve Butorina, 2014: 93).

Geleneksel muhasebe uygulamalarında üretim maliyetlerinin muhasebeleştirilmesi muhasebe sisteminin etkin bir şekilde işleyişi açısından büyük önem taşımaktadır. Üretim maliyetlerinin rasyonel olarak muhasebeleştirilmesi için maliyet objeleri, maliyetlerin muhasebeleştirilmesi süreci, ürün maliyetinin hesaplanması ve maliyet birimlerinin belirlenmesi gibi faaliyetlerin eksiksiz biçimde yerine getirilmesi gerekmektedir. Maliyet objeleri, işletmede yönetim ve kontrol sürecini başarılı bir şekilde yürütebilmek için gerçek maliyetlerin faaliyet, üretim, süre, gider yerleri ve ürün maliyetine yüklenme şekli gibi kriterlere göre sınıflandırılması işlemlerini içermektedir. Uygulamada üretim maliyetlerinin muhasebeleştirilmesiyle ilgili çeşitli yöntemler kullanılmaktadır. Uygulanacak olan yöntemin belirlenmesinde üretim sürecinin özellikleri, üretilen ürünlerin yapısı ve üretim yöntemleri gibi unsurlar dikkate alınmaktadır.

Maliyetlerin muhasebeleştirilmesi ve kontrolünün etkinliği bakımından yöntemler ikiye ayrılmaktadır. Bunlardan ilki gerçek maliyet yöntemi, ikinci ise standart maliyet yöntemidir. Her iki yöntem fiili üretim maliyetlerinin belirlenmesini amaçlamaktadır. Gerçek maliyet yöntemi, genellikle Rusya'daki tüm tarım işletmeleri tarafından kullanılmaktadır. Bu yöntem çerçevesinde sabit maliyetler muhasebe uygulamaları kapsamına alınmadan fiili maliyetlerle ilgili işlemler gerçekleştirilmektedir. Yöntemin bazı dezavantajları söz konusudur. Bu dezavantajlar aşağıdaki gibi sıralanabilir (Spatayeva, 2015: 291):

- İşlevsel olmayan bilginin yönetime aktarılması,
- Üretim verimliliğinin ölçülmesi açısından standartlarla karşılaştırma olanağının kısıtlanması,
- Üretim verimliliğinin artırılması yönünde kayıpların önlenmesiyle ilgili doğru kararların alınamaması.

Günümüz koşullarında gerçek maliyet yönteminin dezavantajları nedeniyle standart maliyet yönteminin daha yaygın kullanılmaya başladığı görülmektedir. Standart maliyet yöntemi, ürün maliyetinin hesaplanması için analitik ve doğru bilgi sağlayarak gerekli kararların alınmasını kolaylaştırmaktadır. Bu yöntem, maliyetlerin ayrı ayrı, önceden saptanan normlara göre muhasebeleştirilmesi esasına dayanmaktadır (İgoşina, 2010: 152). Yöntemde özellikle saptanan normlardan sapmalar detaylı olarak incelenmektedir. Yöntem kapsamında sapmaların nedenleri, oluşum yerleri, sorumlu kişiler ve sapmaların ürün maliyetine etkisi özenle araştırılmaktadır (Klıçova vd., 2013: 30). Tarım sektöründe standart maliyetler, spesifik iklimsel ve örgütsel-teknolojik üretim koşullarının yanı sıra toprak ve hayvanların çeşitli kaynak türlerinin üretkenliği ve işgücü gibi giderleri tanımlamaktadır.

Uygulamada hayvansal ve bitkisel ürün üreten işletmelerin maliyetlerinin muhasebeleştirilmesinde yaygın olarak standart maliyet yöntemini kullandıkları görülmektedir (Alborov vd., 2017: 100). Bu yöntem yönetim muhasebesinin etkinliği ve maliyetlerin kontrolü bakımından mevcut eksikliklerini tam olarak karşılamaktadır. Yöntemin avantajları, ürün maliyetinin doğru olarak belirlenmesi, finansal faaliyetlerin incelenmesinde kolaylık sağlaması ve maliyet planlamasının etkin bir şekilde yürütülmesidir (Razuvaeva ve Atabiev, 2015: 4000).



Tarım işletmelerinde maliyetlerin faaliyetlere yansıtılması bakımından üç yöntem kullanılmaktadır. Bu yöntemler, süreç yöntemi, alternatif yöntem ve özel yöntemdir (Bilyalova ve Seydametova, 2012: 90).

Süreç yöntemi, hayvansal ürün ve bitkisel ürün üreten işletmeler tarafından ve tahıl öğütme gibi tarımsal hammadde işleme sanayisinde yaygın olarak kullanılan bir yöntemdir. Bu yöntem genellikle kitlesel üretimi yapan işletmeler tarafından ağırlıklı olarak uygulanmaktadır (Şogenov ve Jemuhov, 2008: 3). Süreç yönteminde, maliyet dağıtımı hayvansal ve bitkisel ürünlerle sınırlandırılmamakta, alt kategorilere uzanan daha geniş kapsamlı bir dağıtım gerçekleştirilmektedir. Bu tarz bir yaklaşım maliyetlerin özellikle bileşenli ürünler arasında daha etkin ve doğru bir şekilde dağıtımını sağlamaktadır. Örneğin, bitkisel ürün üretiminde toprağın ekim öncesi işlenmesi, ekim ve ekin biçme gibi süreçlerle ilgili maliyetlerin doğru bir şekilde dağıtımını büyük önem taşımaktadır (Tatarinova ve Grişanova, 2015: 357).

Alternatif yöntem, genellikle benzer ürünlerin belirli bir sırayla üretim aşamasına tabi tutulduğu seri üretim yapan işletmeler tarafından kullanılmaktadır. Bu yöntem kapsamında cari dönemde temel maliyetler ürün çeşidine göre değil, üretim sürecine göre yeniden dağıtımına tabi tutularak yansıtılmaktadır. Yöntem, sütün işlenerek yağa dönüştürülmesi gibi aşamalı üretim yapan tarım işletmeleri tarafından yaygın olarak kullanılmaktadır. İlk aşamada süt işlenerek kaymağa, ikinci aşamada kaymak kremaya, üçüncü aşamada ise krema yağa dönüştürülmektedir (Alborov vd., 2010: 43).

Özel yöntem, özel ürün üretimi veya sipariş üzerine üretim yapan tarım işletmeleri tarafından kullanılmaktadır. Bu yöntemde maliyetler sipariş tamamlandıktan sonra belirlenmekte ve üretim bitmeden yansıma işlemi yapılmamaktadır (Spatayeva, 2015: 292).

Tarım işletmeleri maliyetlerini hesaplara yansıtırken Tekdüzen Hesap Planını kılavuz olarak kullanılmaktadır. Bu çerçevede kullanılan ana hesap 20 "Ana Üretim" hesabıdır. 20 "Ana Üretim" hesabı 201 "Bitkisel Ürünler" ve 202 "Hayvansal Ürünler" olan alt hesaplara ayrılmaktadır. 201 "Bitkisel Ürünler" ve 202 "Hayvansal Ürünler" hesapları ürün çeşitlendirmesine göre de bir alt hesaplara ayrılmaktadırlar.

201 "Bitkisel Ürünler" hesabı ürün çeşitlendirilmesi bakımından 2011 "Kış Çavdarı", 2012 "Yaz Buğdayı", 2013 "Yulaf", 201 "Çok Yıllık Bitkiler" ve 2015 "Yıllık Bitkiler" hesaplarına ayrılmaktadır. 20-1 "Bitkisel Ürünler" hesabı ürün çeşitlendirilmesi dışında da bazı alt hesaplara ayrılmaktadır. Bu hesaplar; 201101 "Personel Ücretleri", 201102 "Sosyal Güvenlik Primleri", 201103 "Tohum ve Ekim Malzemeleri", 201104 "Gübreler", 201105 "Amortisman" ve 201106 "Diğer İşletmelerden Sağlanan Hizmetler" hesaplarıdır.

202 "Hayvansal Ürünler" hesabı ürün çeşitlendirilmesi bakımından 20211 "Sığırcılık" ve 20212 "Domuz Yetiştiriciliği" alt hesaplara ayrılmaktadır. Ürün çeşitlendirilmesi dışında hayvancılıkta kullanılan diğer maliyet hesapları 2021101 "Personel Ücretleri", 2021102 "Sosyal Güvenlik Primleri", 2021103 "Yem Maliyetleri", 2021104 "Hayvan Koruma Araçları", 2021105 "Amortisman" ve 202106 "Diğer İşletmelerden Sağlanan Hizmetler" hesaplarıdır (Aleksееva, 2013: 9). Tarım işletmelerinde maliyetlerin detaylı bir şekilde sınıflandırılması, işletme yönetimine katkı sağlayarak, maliyetlerin her sektör, grup ve tür bakımından denetimini ve doğru şekilde yönetimini sağlamaktadır.

4. SONUÇ

Modern üretim koşullarında tarım sektörünün temel alanlarından olan hayvansal ve bitkisel ürün üreten işletmelerin faaliyetlerinin yürütülmesi için, hedeflenen göstergelerde yaşanan sapmaları etkin bir şekilde tespit edip giderebilecek bilgiye ihtiyaç duyulmaktadır. Özellikle piyasa koşullarına geçiş sürecinde iktisadi yönetim yöntemlerinin uygulanmaya başlamasıyla merkezi yönetim sisteminden uzaklaşma ve sorumluluk merkezlerinin oluşturulması daha etkili, güvenilir ve gelecekle ilgili doğru kararların alınmasını sağlayacak mekanizmanın geliştirilmesini gerektirmektedir. Bu kapsamda işletmeler açısından sağlıklı bir şekilde işleyiş gösterecek yönetim muhasebesi sisteminin kurulması büyük önem taşımaktadır. İşletmelerin yönetim faaliyetini gerçekleştirirken özenle üzerinde durdukları konu karın maksimizasyonu olduğundan maliyet yönetimi yönetim muhasebesinin ayrılmaz bir parçası olarak ön plana çıkmaktadır.

Tarım işletmelerinde etkin bir şekilde organize edilmiş maliyet muhasebesi sistemi her faaliyet süreciyle ilgili detaylı ve tam zamanında bilgi temin ederek ürün maliyetinin net olarak tespiti ve faaliyetlerin



etkinlik derecesinin değerlendirilmesine olanak sağlayacaktır. Maliyetler muhasebeleştirilirken üretim sürecinde ayrı ayrı birimlerde oluşan tüm direkt ve endirekt maliyetlerin dikkate alınması gerekmektedir. Bu kapsamda genel giderlerin oluşum yerlerinin tespiti kolaylaşmakta ve gelecekte verimsiz kaynak kullanımından kaçınarak sorumluluk merkezi yöneticilerinin daha uygun kararlar alması sağlanmaktadır. İşletmeler detaylı bir şekilde analitik hesaplara göre maliyet muhasebeleştirilmesini gerçekleştirebilmek için çeşitli yöntemler kullanılmaktadır. Bu yöntemlerin uygulanmasının işletmelerin yönetim muhasebesi fonksiyonlarından olan planlama, tahmin ve kontrol gibi süreçlerin etkin olarak yürütülmesinde kullanılacak gerekli ve yararlı bilgi sağlayacağı ve üretim faaliyetinin düzenli bir şekilde işleyişine neden olacağı düşünülmektedir.

5. KAYNAKÇA

1. Alborov, R.A., Husainova, A.S., Kontsevaya, S.R. (2012), “Tarımsal Üretim Verimlilik Yönetimi Bilgi Fonksiyonlarının İyileştirilmesi”, *İjvsk Devlet Tarım Akademisi Dergisi*, 4(33), ss. 8-12.
2. Alborov, R.A., Kontseva, S.M. ve Gazaeva, S.E. (2010), “Tarım Sektöründe Maliyet Planlaması ve Yönetimi Yöntemlerinin Geliştirilmesi”, *İzhevsk Devlet Tarım Akademisi Dergisi*, 2(23), ss. 38-46.
3. Alborov, R.A., Kontseva, S.M. ve Klıçova, G.S. (2017), “Tarımsal Ürün Üretiminde Verimliliğinin Denetimi ve Maliyetlerin Muhasebeleştirilmesi”, *Kazan Devlet Tarım Üniversitesi Dergisi*, 3(45), ss. 95-102.
4. Alekseeva, N.F. (2013), “Tarım İşletmelerinde Yönetim Muhasebesinin Özellikleri”, *Novgorod Devlet Üniversitesi Ekonomi ve Yönetim Dergisi*, 3, ss. 7-12.
5. Bilyalova, E.İ. ve Seydametova, L.D. (2012), “Bitkisel Ürünlerin Maliyetinin Hesaplanması ve Muhasebeleştirilmesinin Özellikleri”, *Kırım Mühendislik ve Pedagoji Üniversitesi Dergisi*, 37, 89-92.
6. Gazizov, İ.F. ve Kovrijnih, O.E. (2018), “Tarım İşletmelerinde Maliyet Muhasebesinin Özellikleri”, VIII. Uluslararası Bilimsel-Pratik Konferans, 07 Ocak, Penza: Rusya, ss. 75-77.
7. Grişkeeva, Z.V. (2013), “Çiftçilikte Muhasebe ve Yönetim Muhasebesinin Entegrasyonuna Temel Teşkil Eden Muhasebe Politikası”, *Sosyal İletişim Felsefesi Dergisi*, 1(22), ss. 53-64.
8. Gusmanov, U.G. ve Muhamedyarova, A.K. (2009), “Günümüz Ekonomisinde Tarımcılık Sektörünün Rolü ve Önemi”, *Nikon Dergisi*, 2, ss. 17-19.
9. İgoşina, Yu.A. (2010), “Bitki Ürünleri Üreten Tarım İşletmelerinde Gelir ve Giderlerin Muhasebeleştirilmesinin Geliştirilmesi”, *NGİEİ Dergisi*, 7(98), ss. 147-161.
10. Klıçova, G.S., Zakirova, A.P., Hametova, M.B. (2013), “At Yetiştiriciliğinde Maliyetlerin Muhasebeleştirilmesi”, *Kazan Devlet Üniversitesi Dergisi*, 2(28), ss. 29-35.
11. Kozmenkova, S.V. ve Guseva, N.L. (2016), “Süt Sığırcılığında Çeşitli Ürün Üretimine İlgili Maliyet Muhasebesinin Özellikleri”, *Muhasebe Dergisi*, 3(2-10), ss. 2-10.
12. Mamuşkina, N.V. (2011), “Hayvancılıkta Ürün Maliyetlerinin Muhasebeleştirilmesi ve Denetiminin Özellikleri”, *NGİEİ Dergisi*, 7(98), ss. 165-170.
13. Mirzoyan, G.N. (2017), “Hayvancılıkta Maliyet Muhasebesi ve Ürün Maliyetinin Hesaplanması”, *Modern Araştırmalar Dergisi*, 9-1(12), ss. 169-173.
14. Ostaev, G.Ya. ve Kontsevoy, G.R. (2014), “Tarım Sektöründe Yönetim Muhasebesinin Geliştirilmesi”, *Modern Bilimin Güncel Sorunları Dergisi*, 1(2, 3), ss. 64-71.
15. Razuvaeva, E.İ. ve Atabieva, E.L. (2015), “Bitkisel Ürün Üreten İşletmelerde Maliyetlerin Muhasebeleştirilmesi ve Hesaplanması”, V.G. Şuhov adına Belgorod Devlet Teknik Üniversitesi Genç Bilim İnsanları Uluslararası Bilimsel Konferansı, 01-30 Mayıs, Belgorod: Rusya, ss. 3996-4001.
16. Slepenco, E.D. (2015), “Rusya Federasyonu Mevzuatı Kapsamında Ticari İşletmelerde Maliyetlerin Muhasebeleştirilmesi”, *Ekonomi ve Yönetim Dergisi*, 1, ss. 127-132.
17. Spatayeva, S.B. (2015), “Cost Accounting Methods and Calculation Agricultural Products' Cost”, *Journal of European Researcher*, 4(93), pp. 290-297.
18. Şogenov, B.A. ve Jemuhov, A.H. (2008), “Tarımsal Ürünlerin Üretiminde Maliyetlerin Stratejik Yönetimi ve Analizi”, *Ekonomik Analiz: Teori ve Uygulama Dergisi*, 10(115), ss. 2-6.



<http://www.turansam.org>

TURAN-SAM: TURAN Stratejik Arařtırmalar Merkezi * TURAN-CSR: TURAN Center for Strategic Researches

TURAN-SAM Uluslararası Bilimsel Hakemli Dergisi; p-ISSN: 1308-8041, e-ISSN: 1309-4033; Yıl: 2019; Ay: Eylül; Cilt: 11/YAZ, Sayı: 43

TURAN-CSR International Scientific, Peer-Reviewed and Refereed Journal; ISSN: 1308-8041, e-ISSN: 1309-4033; Year: 2019; Month: September; Volume: 11/SUMMER, Issue: 43

DOI: <http://dx.doi.org/10.15189/1308-8041>

19. Şupletsova, E.S. ve Butorina, G.Yu. (2014), “Tarımsal Ürün Üretiminde Maliyetlerin Muhasebeleştirilmesinin Sınıflandırılması ve Düzenlenmesinin Ekonomik Önemi”, Uluslararası Bilimsel Pratik Konferans, 23-24 Ekim, Tümen: Rusya, ss. 91-94.
20. Tarasova, T.M. (2016), “Finansal Sonuçların Muhasebeleştirilmesinin Rusya ve Uluslararası Standartlar Çerçeveinde Düzenlenmesi”, *Finans ve Kredi Dergisi*, 44(620), ss. 54-60.
21. Tatarinova, M.N. ve Grişanova, S.V. (2015), “Tarım Üretiminde Maliyet Yönetimi”, *Stavropol Devlet Tarım Üniversitesi Dergisi*, 1(17), ss. 356-360.
22. Tihonov, E.E. ve Magomedova, N.P. (2018), “Tarım İşletmelerinde Yönetim Muhasebesi”, XXII. Uluslararası Bilimsel Arařtırmalar Kongresi, 25 Aralık, Penza: Rusya, ss. 142-146.
23. Tkaçenko, İ.Yu. (2009), “Tarım İşletmelerinde Endüstriyel Ürün Maliyetlerinin Muhasebeleştirilmesi ve Hesaplanması”, *Muhasebe ve İstatistik Dergisi*, 3(51), ss. 67-73.
24. Tonçu, E.A., Şerbina, İ.D., Braslavets, K.A. (2017), “Tarım Ürünlerinin Üretimine İlgili Stratejik Yönetim Muhasebesi ve Maliyetlerin Muhasebeleştirilmesi”, *Bilimsel Bilgi Matrisi Dergisi*, 3, ss. 200-216.
25. Vaulina, O.A. ve Taugina, L.V. (2016), “Tarım İşletmelerinde Ticari Süreçlerin Yönetim Muhasebesinin Düzenlenmesi”, *RGATU Dergisi*, 4(32), ss. 104-108.
26. Vorobyova, E.G. ve Davidenko, V.A. (2016), “Hayvancılık Ürünlerinde Maliyet Muhasebesi ve Hesaplamaların Özellikleri”, Muhasebe, Analiz ve Denetimle İlgili Güncel Sorunlar isimli VIII Uluslararası Genç Bilim İnsanları Konferansı, 28-29 Nisan, Kursk: Rusya, ss. 135-140.



<http://www.turansam.org>

TURAN-SAM: TURAN Stratejik Arařtırmalar Merkezi * TURAN-CSR: TURAN Center for Strategic Researches

TURAN-SAM Uluslararası Bilimsel Hakemli Dergisi; p-ISSN: 1308-8041, e-ISSN: 1309-4033; Yıl: 2019; Ay: Eylül; Cilt: 11/YAZ, Sayı: 43

TURAN-CSR International Scientific, Peer-Reviewed and Refereed Journal; ISSN: 1308-8041, e-ISSN: 1309-4033; Year: 2019; Month: September; Volume: 11/SUMMER, Issue: 43

DOI: <http://dx.doi.org/10.15189/1308-8041>

(67)

Murad ASGAROV

UYGHURS IN CHINA-TURKEY RELATIONS

TÜRKİYE-ÇİN İLİŐKİLERİNDE UYGUR TÜRKLERİ

ABSTRACT

Treatment of Uyghurs in the People's Republic of China has been one of the hot topics in global media for the last few years. Officials from a number of countries have already expressed their position on the matter. The Turkish and Uyghur peoples belong to the same ethno-linguistic family, namely Turkic. Out of all current Turkic UN member states, Turkey has enjoyed its independence for the longest period. Today, together with other Turkic states that recently regained their independence and with some other Turkic populated autonomies, Turkey is participating in a number of cooperative organisations, such as the Turkic Council and the International Organization of Turkic Culture.

This article aims to discuss China-Turkey relations in context of the ongoing Uyghur issue through the lenses of identity. Amity/enmity complex (also known as friend/enemy distinction) has been used to analyse the chosen topic. The result reveals in what way the Uyghur issue pushes the relations between the two countries towards enmity, which then helps interpret certain changes in Turkey's rhetoric and policies towards China. It is important to stress, as the issue is still ongoing as of 2019, when the current piece was written. Thus, the article's conclusion should be subjected to revisions as events unravel further.

Keywords: Turkey, China, Uyghur Turks.

ÖZ

Çin Halk Cumhuriyeti'nin Uygurlara karşı olan tavrı, son birkaç yıldır küresel medyadaki en sıcak konulardan biri olmuştur. Bazı ülkelerden yetkililer konuyla ilgili tutumlarını çoktan dile getirdiler. Türk ve Uygur halkları, Türk etnolingüistik ailesine aittir. Tüm mevcut BM üyesi Türk devletleri arasında, bağımsızlığını en uzun süredir sürdüren devlet Türkiye'dir. Bugün, yakın zamanda bağımsızlığını yeniden kazanmış diğer Türk devletleriyle ve Türk nüfusu barındıran birtakım diğer özerkliklerle birlikte Türkiye, Türk Konseyi ve Uluslararası Türk Kültür Örgütü gibi bazı kooperatif kuruluşlarına katılmaktadır.

Bu makale, devam eden Uygur meselesi bağlamında Çin-Türkiye ilişkilerini kimlik bakış açısıyla tartışmayı amaçlamaktadır. İşbu konuyu analiz etmek için, dostluk /düşmanlık kompleksi (dost /düşman ayrımı olarak da bilinir) kullanılmıştır. Sonuç, Uygur meselesinin iki ülke arasındaki ilişkileri düşmanlığa doğru nasıl ittiğini ortaya koyuyor, bu da Türkiye'nin Çin'e yönelik söylemlerindeki ve politikalarındaki bazı değişiklikleri yorumlamaya yardımcı olacaktır. Mevzubahis mesele 2019 yılı itibariyle hâlâ devam etmekte olan bir süreç olduğundan, işbu mevcut metnin hangi tarihte yazıldığını vurgulamak büyük önem arz etmektedir. Bu nedenle, makalenin sonucuna göre olaylar revizyona tabi tutulmalıdır.

Anahtar Kelimeler: Türkiye, Çin, Uygur Türkleri.



INTRODUCTION

After Uyghur riots in the capital of the Xinjiang Autonomous Region (hereafter Xinjiang) of the People's Republic of China (hereafter China), their subsequent suppression was met with some criticism from the Turkish government officials. The country's industry minister has called for a boycott of Chinese goods and then Prime Minister, now turned President Erdogan has accused China of a "genocide".⁴⁶⁹

Now, in 2018 China is under international criticism over its treatment of Uyghur people yet again. Officials in UK,⁴⁷⁰ US and Canada's Prime Minister, Justin Trudeau⁴⁷¹ are currently raising the issue. It is hard to note an international media outlet that did not lately report on concentration camps in which as some estimate around a million Uyghur people are being detained.⁴⁷²

Meanwhile, Turkey, which used to be so vocal about Uyghur rights in the past is said to be pivoting to China.⁴⁷³ Turkey is clearly not unaware of the situation, as protests are being held there by local activists in connection with the issue.⁴⁷⁴ Such inconsistency is why it is important to analyse the role of the Uyghur issue in China-Turkey relations.

So, this paper seeks to answer the question "is Uyghur identity an obstacle in China-Turkey relations?"

In order to find the answer, Barry Buzan's vision of constructivism is going to be used. In particular, his amity/enmity complex, which can be described as spectrum of relations between states. Position of the relations on the spectrum can be determined by the following factors: ideology, historical precedent, ethnic lines and territory.⁴⁷⁵

It should be noted, a view of a state as a unitary actor, that is dominant in International Relations theories is not going to be considered by this study. First, this is because Buzan refers to it, as being "too restrictive".⁴⁷⁶ And the other reason for such a choice is that when researching the issue, some consistent and repetitive inaccuracies in portrayal of Turkey's view angles on the issue were spotted. It is crucial to address such inaccuracies on academic level, as they may be harmful for further political studies of the issue. In addition to that, the amity/enmity complex is going to be applied not only to analyse China-Turkey relations, but Chinese government-Uyghur people relations as well.

Thus, the research will touch upon inner party politics in Turkey to an extent, in order to explain ideological background of the issue.

Main Body

In order to understand the role of Uyghur identity in China-Turkey identity, one has to first understand how this identity is constructed. The earliest examples of modern type of national identities are France and England. Their identities were formed during the Hundred Years War, as the initially feudal conflict has turned into the very first modern national one.⁴⁷⁷ This shows how identities form through groups antagonising with each other, with war being the ultimate act of antagonising the other. However, unlike in case of England (back then it was not Britain yet) and France, Uyghur people today do not have a modern nation state, though separatist tendencies do exist among them.

A more relevant example could be Britain's oppression of Irish people through potato famine. Northern Ireland, which is the part of island of Ireland that is still in the United Kingdom has been affected less by the famine.⁴⁷⁸ This could be one of the possible factors that shaped Irish identities the way it is. As North of Ireland was affected by the famine to a lesser extent, they had less ground to antagonise with the English,

⁴⁶⁹ RFE/RL (2009)

⁴⁷⁰ Kuo (2018)

⁴⁷¹ The New Arab (2018)

⁴⁷² RFA (2018)

⁴⁷³ Elcoate (2018)

⁴⁷⁴ Shih (2018)

⁴⁷⁵ Stone (2009), p. 6

⁴⁷⁶ Buzan (1991), p. 60

⁴⁷⁷ Green (2014)

⁴⁷⁸ Encyclopædia Britannica (2018)



while the rest of Ireland ended up forming an independent Irish state. This shows that oppression of people can play a major role in antagonising the oppressed with the oppressor, thus forming identity of the two in a similar manner to a war.

It should be added, that Buzan, who considers states posing threat to each other due to the fact of their existence, divides these threats into two categories: military and economic. War is an example of realisation of military threat, while example of economic threat, would be produce of economic dislocation.⁴⁷⁹

So, the oppression of Uyghur people by the People's Republic of China can be forming contemporary Uyghur identity based on antagonisation between the two. On one hand, Uyghurs are resisting such a treatment with protests they hold abroad and with occasional terrorist attacks within China. On the other hand, the attacks create negative perception of Uyghur people by the Han Chinese.⁴⁸⁰

The existing Han Chinese government aims to impose its own vision of Uyghur identity. An article by Wang Yan in Chinese government controlled Global Times, titled *Xinjiang should be wary of pan-Turkic history*⁴⁸¹ is an example of that.

In discussing a history textbook made by Turkic Academy, which was created in Kazakhstan by collaboration of independent Turkic states, it uses language of propaganda in order to create a negative image of it in the readers mind.

For instance, in this single sentence, the author uses several propaganda methods simultaneously:

“Separatists in Xinjiang have tried every means to introduce "pan-Turkism" into the region's textbooks, placing parochial and wrongful ethnic identities over and above national identity, which does great harm to the younger generation.”

Simplification method is used in the phrase “Separatists in Xinjiang <...>”, as it creates a stereotypical image of people in Xinjiang being separatists. This method can be used both ways, like when many different groups are called “terrorists”, while they themselves and their allies and sympathizers refer to them as “freedom fighters”. It is similar to the pinpointing the enemy method of propaganda, which creates a clear image of right and wrong in the audience.⁴⁸²

The quote, “<...> have tried every means to introduce "pan-Turkism" into the region's textbooks, <...>” is using assertion method of propaganda, as it is a bold statement and the audience is not invited to question its validity.

Calling ethnic identities “parochial and wrongful” is a combination of both simplification and assertion, as it creates an image of the opposite side as being “parochial”, or narrow minded and thus asserts its being by definition “wrongful”.⁴⁸³

The final part is “which does great harm to the younger generation”. Firstly, referring to “the younger generation” in this case is an example of plain folks technique of propaganda. By referring to such a group, the author separates himself from this group and suggests that he knows more about the discussed topic than they do. Thus, by having this extra knowledge,⁴⁸⁴ he has power to impose his vision of the situation not only on who are being talked to (readers), but also on those who are being talked about (“the young generation”).

Secondly, this final part brings us back to the first one, “Separatists in Xinjiang”. These two parts represent an overarching theme of not only this sentence and even the article as such, but the whole issue of Uyghur people's identity. It is an example of a false dilemma technique of propaganda. This technique tries to convince the audience that there are only two possible ways to go in a given situation.⁴⁸⁵ One way, in which the audience can be for “Separatists in Xinjiang” and thus be supportive of the “great harm to the younger generation”. And another way, in which the audience should be against the “great harm” and thus against the

⁴⁷⁹ Buzan (1991), p. 1

⁴⁸⁰ Dayu and Hunt (2014)

⁴⁸¹ Wang (2017)

⁴⁸² Philport (2011), p. 92

⁴⁸³ Ibid., p. 91

⁴⁸⁴ Ibid., p. 92

⁴⁸⁵ Ibid., p. 91



“Separatists in Xinjiang”. Such a view enforces an “us vs them” vision of the issue. This vision further energises the existing antagonisation between Uyghurs and Han Chinese.

As Uyghur identity is being constructed through antagonise with Han Chinese, it is only natural for them to embrace precisely the position, which is being criticised. So, in terms of Uyghur identity, China committing repressive actions against them, will push them more strongly towards the position with which China openly antagonises itself. So, Uyghur people are likely to embrace their Turkic identity and moreover, ideas of Pan-Turkism further. Another wave, which heated the situation even more came with 9/11 attacks, as before China was only occasionally pinpointing East Turkestan activists as “terrorists”, while after that they started identifying them as such constantly.⁴⁸⁶

This shows that China’s and Uyghur people’s identities are in a state of ideological antagonisation, which pushes their relations towards enmity part of Buzan’s spectrum. Now, given that, it could be determined, what is the trend of China-Turkish relations on that spectrum

The example of such a reaction on this book, cited above, compounded cooperatively by independent Turkic states reinforces the claim that increase of China’s repressive policies towards Uyghur people started with the fall of the Soviet Union. The reason for this correlation is that Central Asian Turkic states (in addition to Azerbaijan in South Caucasus) have subsequently become independent. This meant that Uyghurs could now move more freely between post-Soviet Central Asian and Xinjiang.⁴⁸⁷

So, this is the period from which the current wave of antagonisation of Uyghurs and China with an increased emphasis on Turkic identity has started. The World Uyghur Congress puts it in the following way: “East Turkestan’s people are not Chinese; they are Turks of Central Asia”.⁴⁸⁸ Thus, according to them, being a Turk of East Turkestan (which may refer to Uyghur people, as well as other Turkic groups of Xinjiang, such as Qazaq and Kyrgyz people) means not being Chinese.

The opposing Chinese view of this issue, that was already presented in form of Chinese government sponsored propaganda is also reflected in Chinese history textbooks. An example of that is a book, titled “A History of Turks” by He Xingliang and Guo Hongzhen.

The book attempts to emphasise on differences between different Turkic peoples. It provides information on how “ancestors of Uighur lived in a time long before the ancient Turks appeared”. It then continues, by stating, quote: “After the rise of the Turks, they [Uyghurs] became subservient to the Turks” and “The Uighur people, relying on the aid of Tang Dynasty, launched a struggle against the Turkic rule”. The book then keeps showing examples of how Uyghur people were fighting with other Turkic groups, while being in alliance with Chinese.⁴⁸⁹

So, by portraying those historical precedence in such a manner, China is attempting to form Uyghur identity, by pushing their relationships with other Turkic peoples on enmity end of Buzan’s spectrum. However, due to existing antagonisation of Uyghurs with Chinese, due to oppression of the first by the latter, the result is the reverse, as is seen from the position of the World Uyghur Congress of Uyghurs being Turks of Central Asia, and thus not being Chinese.

This is an example of how identity of a group (Uyghurs) can be constructed through antagonisation with another group (Chinese), which pushes it towards closer association with a third group (other Turkic peoples), by trying to do the reverse.

However, during the Soviet period, there was a single independent and internationally recognised Turkic state, which have existed and it was Turkey. This is why Uyghur people had less of a chance to interact with Turks of the rest of Central Asia (Soviet and now ex-Soviet Central Asia), as opposed to Turks of Turkey. Thus, when it comes to understanding of Uyghurs’ Turkic identity, it could be more clearly described in terms of modern history, when talking about association with Turks of Turkey in particular.

⁴⁸⁶ Shichor (2009), p. 46

⁴⁸⁷ Ibid., p. x

⁴⁸⁸ Bovingdon (2010), p. 28

⁴⁸⁹ He and Guo (2008), pp. 128-129



China had issues with Turkey at that time, before the end of the Cold War as well. In the bipolar world, they were parts of the two opposing sides by 1940s, as China joined Soviet bloc, while Turkey got into the Western alliance. Sometime after that, the two clashed in the Korean War, which set a negative trend in their relationships, which is felt till this day.⁴⁹⁰

This is another example of two countries as two countries fought a war against each other, which led to their identities forming in antagonisation with each other. Of course, this factor was not definitive for neither China's nor Turkey's identities, as both had other, enemies, who were seen as more urgent threats, purely for geographical reasons. Still, this historical precedent was enough to make antagonistic views of each other parts of their respective identities, which is why the effects of that war are still relevant and pushes their relations towards enmity part of Buzan's spectrum. Such enmity explains China's attempts of pulling Uyghur people away from their Turkic identity.

In addition to that, Tukic identity of Turkish people, which connects them with Uyghur people makes actions against the latter relevant to the first. So, given the trend of animosity between Uyghur people and Chinese government, the ethnic lines factor should also push China-Turkish relations towards enmity. That is strengthened further by the fact that China has a strong memory of historical precedents of being invaded by foreign powers, such as the Opium War and Japanese invasions. These events are seen as China being "humiliated".⁴⁹¹ So, this historical precedents is why China is so sensitive about foreign powers interfering in its affairs, which makes the concerns of Turkey push the two even further towards enmity.

However, Turkey's ethnic identity or identities are more complex than just being Turkic. And this fact is reflected in party politics of the country. In fact, one of the parliamentary parties in Turkey, the Peoples' Democratic Party (HDP) is even known as "Kurdish Party",⁴⁹² as opposed to being Turkish. However, this particular case is outside of the scope of the current paper.

The current ruling party of Turkey is the Islamist⁴⁹³ Justice and Development Party (AKP), which has entered into an electoral Alliance with the Nationalist Movement Party (MHP).⁴⁹⁴ As it was noted above, AKP in power does have a history of expressing concerns and moreover, threatening actions against China over suppression of Uyghur people. MHP has gone even further with their reaction, as there was a case of an attack by people affiliated with the party on Korean tourists, who were mistaken for Chinese. Moreover, a Chinese restaurant was attacked and its cook was beaten, who ironically later came out being an ethnic Uyghur. When MHP's leader, Mehmet Bahçeli was questioned about the attack on the tourists, his response was "These are young people" and "Some can pull these young people and they may follow them. Moreover, what is the difference between a Korean and a Chinese? They both have slanted eyes".⁴⁹⁵

Such rhetoric coming from a party, allied with the ruling AKP further increases ethnic animosity in China-Turkey relations. It comes from ideology of Pan-Turkism. MHP has historically used it, as bases of its policy making, when it had a chance of being in ruling coalitions.⁴⁹⁶

However, despite the current uproar regarding a new wave of Uyghur suppression in China, Turkey does not seem to be as vocal about it, as other countries are. On the contrary, Turkey is said to be pivoting towards closer relations with China, away from the West, which is raising its concerns regarding the treatment of Uyghur people. This is being attributed to, among other things to tariffs imposed by the US' Donald Trump administration, that made Turkish lira fall dramatically.⁴⁹⁷

This is an example of realisation of economic threats, which Buzan talks about. So, this shows antagonisation, which exists between Turkey and US. And just as antagonisation of Uyghurs with China

⁴⁹⁰ Shichor (2009), p. ix

⁴⁹¹ Link (2015), p. 26

⁴⁹² BBC News (2015)

⁴⁹³ Dagi (2008), p. 25

⁴⁹⁴ Stein (2018)

⁴⁹⁵ Hakan (2015)

⁴⁹⁶ Sengupta (2014), p. 69

⁴⁹⁷ Elcoate (2018)



pushes Uyghurs towards Turkic World and Turkey in particular, antagonisation with US can be pushing Turkey towards China.

Even though, this partly explains why is the pivot happening , one can still question how is this possible with Pan-Tukist MHP being in alliance with AKP. One of the articles, used in this paper explains it in the following way:

“<...> Chinese investment in Turkish companies continues to accelerate. Running alongside this process is one that sees autocratic Turkey move away from a “neo-Ottomanist” concern for the Uyghur minority in China, which had previously inhibited China-Turkish relations, to a more pragmatic willingness to ignore the plight of these “eastern Turks.”⁴⁹⁸

By this quote, author of the article demonstrates his lack of understanding of difference between neo-Ottomanism and Pan-Turkism. Neo-Ottomanism has association with Islamism and its foreign policy focused on territories of the Ottoman Empire, which mostly occupied area around Eastern Mediterranean shore. Pan-Turkism, on the other hand, focuses of Turkic World.

The two can overlap on some issues. For instance, the mistaken attack on Korean tourists by MHP supporters is related to the fact that fasting during Ramazan was banned to Uyghurs in China.⁴⁹⁹ The AKP government has also expressed its concern in relations with this particular issue.⁵⁰⁰

The reason for such an overlap is coincidental. Pan-Turkists supposed care about suppression of their fellow Turkic people. In this case, the suppression happens to be related with an Islamic religious activity, namely, with fasting in Ramazan. This is how the two parties can ideologically overlap on such an issue.

Currently, Pan-Turkism in Turkey does not enjoy official sanctioning or widespread support. It is represented by a number of relatively small parties. However, China still considers Turkey to be the centre of this ideology.⁵⁰¹ One should remember, that not all Turkic peoples are Muslim majority, oppression over religion is not the only possible form of oppression and obviously, not all Muslim people are Turkic. So, coincidental overlaps do not represent overall similarities of what priorities are for AKP and MHP.

So, even though Neo-Ottoman Islamism and Pan-Turkism have an overlap in this issue to a certain degree, it's incorrect to portray them as the same. And case of the article, sited above, it is wrong to portray Uyghurs being “eastern Turks”, as a motivation for Neo-Ottomans.

This overlap of Neo-Ottomans with Pan-Turkists is not happening today. This reason is partly the push away from the US, that was mentioned above. And this is what the author of the article actually got right according to Buzan, as it was shown. The current trend in relations between China and Turkey of seemingly going towards amity, as sources indicate. It is natural that in order to achieve that, Turkey has to get rid of ideology, that China perceives to be centred in Turkey. And the current dynamic of party politics in the country only support that.

Prior to the last General elections in Turkey, MHP, being the major party representing Pan-Turkism in the country got split. As a result of that, a new party, called Good Party (IYI) have appeared on political stage.

And as of now IYI is criticising both AKP and MHP for their recent silence on the Uyghur issue,⁵⁰² which was also noted by the sources used in this paper. More than just being silent themselves, Turkish authorities are now blocking online sources critical of China in Turkey, which sparked disapproval among Uyghurs.⁵⁰³ This indicates that Turkey is distancing itself from both Islamist and Pan-Turkist concerns over Uyghur people. Islamic and Turkic layers are still parts of Turkey's identity. So, this process indicates that Turkey may be on the pass of reconstructing its own identity in an attempt of getting away from enmity with China.

⁴⁹⁸ Ibid.

⁴⁹⁹ Hurriyet (2015)

⁵⁰⁰ Reuters (2018)

⁵⁰¹ Shichor (2009), pp. 46-47

⁵⁰² IYI Parti (2018)

⁵⁰³ Ullah (2017)



It is hard to say, what exactly is going to be an impact of this new party on the issue. As of now, it could be said that the split of MHP and IYI could have contributed to the devaluation of concerns over Uyghurs by the Turkish government, together with the economic factor.

As it was shown above, China expresses concerns over “Separatists in Xinjiang” in its propaganda. So, they feel threat over their territories in Xinjiang, which is related with Uyghur people and by extension with Turkey, which is associated with them.

These concerns have increased with the dissolution of the Soviet Union, as Turkish politicians started talking about “the rebirth of the Turkic World from the Adriatic to China”.⁵⁰⁴ And the current change of attitude by Turkey towards the Uyghur issue, indicates that Turkey is trying to tone down this existing animosity over territory, as well as other factors.

CONCLUSION

Thus, the issue of Uyghurs being oppressed in China have been pushing its relations with Turkey towards enmity, especially since the fall of the Soviet Union. All four factors related to Buzan’s amity/enmity complex have had an impact on that.

Ideologically, China is trying to impose anti Pan-Turkist vision of history. However, as Uyghurs keep associating themselves with Turkic World, this shows that the attempts do not work. On the contrary, this could backfire, as Uyghurs antagonise with China, due to being oppressed by it, and thus are likely to embrace the position China opposes. So, this pushes Uyghur people towards Turkic World

Due to the historical precedent of Central Asia’s closed up Soviet past, Uyghurs are more likely to associate themselves with Turkey, as they had more chances to interact with it and the other way around. On the other hand, concerns over Uygur people, created by this fact are seen negatively in China, as its own historical precedent makes it highly sensitive towards having foreign countries intervene in its domestic affairs.

The concerns of Turkey are determined by their ethnic identity. This has led to ethnic violence against people who were mistaken for ethnic Chinese due to their look. As a result, China’s attitude towards Turkey was pushed further towards enmity.

All of this, together with some statements of Turkish politicians has increased China’s territorial concerns over Xinjiang and over Turkey’s association with its people.

So, all four factors in relation with the Uyghur issue push China-Turkey relations towards enmity with each other, making it an obstacle in their relations. This is why, in order to pivot towards China from US, Turkish government has started making radical changes in its rhetoric in relation with the issue. The example of censorship of anti-Chinese online sources in Turkey shows that Turkey may be on the pass of reconstructing its own identity. This may gradually change the arrangement of the four factors, thus, reshaping China-Turkey relations. As this is an ongoing issue, subjected to change, due to factors, such as transforming party politics in Turkey, further analysis will eventually be needed, as events unravel.

REFERENCES

Books

1. Buzan (1991) Buzan, Barry (1991) *People, States and Fear: An Agenda for International Security Studies in the Post-Cold War Era (Second Edition)*. Harvester Wheatsheaf
2. Bovingdon (2010) Bovingdon, Gardner (2010) *The Uyghurs: Strangers in Their Own Land*. Columbia University Press
3. He and Guo (2008) He Xingliang and Guo Hongzhen (2008) *A History of Turks*. China Intercontinental Press

⁵⁰⁴ Shichor (2009), p. 46



<http://www.turansam.org>

TURAN-SAM: TURAN Stratejik Arařtırmalar Merkezi * TURAN-CSR: TURAN Center for Strategic Researches

TURAN-SAM Uluslararası Bilimsel Hakemli Dergisi; p-ISSN: 1308-8041, e-ISSN: 1309-4033; Yıl: 2019; Ay: Eylül; Cilt: 11/YAZ, Sayı: 43

TURAN-CSR International Scientific, Peer-Reviewed and Refereed Journal; ISSN: 1308-8041, e-ISSN: 1309-4033; Year: 2019; Month: September; Volume: 11/SUMMER, Issue: 43

DOI: <http://dx.doi.org/10.15189/1308-8041>

4. Philport (2011) Philport, Brad (2011) *English Language and Literature for the IB Diploma*, Cambridge University Press
5. Sengupta (2014) Sengupta, Anita (2014) *Myth and Rhetoric of the Turkish Model: Exploring Developmental Alternatives*. Springer
6. Shichor (2009) Shichor, Yitzhak (2009) *Ethno-diplomacy: The Uyghur Hitch in Sino-Turkish Relations (Policy Studies 53)*. East-West Center

Journals

7. Dagi (2008) Dagi, Ihsan (2008) *Islamist Parties and Democracy: Turkey's AKP in Power*. Journal of Democracy, vol. 19, # 3
8. Link (2015) Link, Perry (2015) *What It Means to Be Chinese: Nationalism and Identity in Xi's China*, Foreign Affairs, May/June.

Papers

9. Stone (2009) Stone, Marianne (2009) «Security According to Buzan: A Comprehensive Security Analysis», Security Discussion Papers, Series 1. Available at: <http://www.geest.msh-paris.fr/IMG/pdf/Security_for_Buzan.mp3.pdf>

Web

10. BBC News (2015) BBC News (2015) *Turkey election: Will Kurdish HDP party be kingmaker?* - BBC News. YouTube. Available at: <<https://www.youtube.com/watch?v=Ycpqh64WuI4>>
11. Dayu and Hunt (2014) Dayu, Zhang and Hunt, Katie (2014) *Uyghur photographer battles stereotypes with fascinating portraits*. CNN. Available at: <<https://edition.cnn.com/2014/10/16/world/asia/china-xinjiang-portraits/index.html>>
12. Encyclopædia Britannica (2018) Encyclopædia Britannica (2018) *Great Potato Famine in Ireland, 1841-51*. Available at: <<https://www.britannica.com/event/Great-Famine-Irish-history/media/294137/289>>
13. Elcoate (2018) Elcoate, Arran (2018) *Little Brothers Together: Turkey Turns to China*. The Diplomat. Available at: <<https://thediplomat.com/2018/08/little-brothers-together-turkey-turns-to-china/>>
14. Hakan (2015) Hakan, Ahmet (2015) *Koreans and Chinese 'both have slanted eyes,' Turkey's nationalist leader says over attacks on tourists*. Hurriyet Daily News. Available at: <<http://www.hurriyetdailynews.com/koreans-and-chinese-both-have-slanted-eyes-turkeys-nationalist-leader-says-over-attacks-on-tourists-85134>>
15. Hurriyet (2015) Hurriyet Daily News (2018) *VIDEO: Turkish nationalists protesting China attack Korean tourists in Istanbul*. Available at: <<http://www.hurriyetdailynews.com/video-turkish-nationalists-protesting-china-attack-korean-tourists-in-istanbul-84972>>
16. IYI Parti (2018) IYI Parti (2018) *Genel Başkan Yardımcımız Ahmet Kamil Erozan'ın Uygur Türkleri ile İlgili Basın Açıklaması*. Available at: <<http://iyiparti.org.tr/basin-aciklamasi/genel-baskan-yardimcimiz-ahmet-kamil-erozanin-uygur-turkleri-ile-ilgili-basin-aciklamasi>>
17. Kuo (2018) Kuo, Lily (2018) *UK confirms reports of Chinese mass internment camps for Uighur Muslims*. The Guardian. Available at: <<https://www.theguardian.com/world/2018/oct/31/uk-believes-china-has-interned-about-1-million-uyghur-muslims>>
18. Reuters (2018) Reuters (2018) *China upset with Turkey's concern on Ramadan restrictions*. Available at: <<https://www.reuters.com/article/us-china-turkey-ramadan/china-upset-with-turkeys-concern-on-ramadan-restrictions-idUSKCN0PB3XJ20150701>>
19. RFA (2018) Radio Free Asia (2018) *China Under Fire at UN Rights Review For Uyghur Re-Education Camps*. Available at: <<https://www.rfa.org/english/news/uyghur/un-camps-11062018143450.html>>
20. RFE/RL (2009) Radio Free Europe/Radio Liberty (2009) *Turkish PM Told To Take Back Xinjiang Genocide Remark*. Available at: <https://www.rferl.org/a/Turkish_PM_Told_To_Take_Back_Xinjiang_Genocide_Remark/1776331.html>



<http://www.turansam.org>

TURAN-SAM: TURAN Stratejik Arařtırmalar Merkezi * TURAN-CSR: TURAN Center for Strategic Researches

TURAN-SAM Uluslararası Bilimsel Hakemli Dergisi; p-ISSN: 1308-8041, e-ISSN: 1309-4033; Yıl: 2019; Ay: Eylül; Cilt: 11/YAZ, Sayı: 43

TURAN-CSR International Scientific, Peer-Reviewed and Refereed Journal; ISSN: 1308-8041, e-ISSN: 1309-4033; Year: 2019; Month: September; Volume: 11/SUMMER, Issue: 43

DOI: <http://dx.doi.org/10.15189/1308-8041>

21. Shih (2018) Shih, Gerry (2018) *Ethnic Uighurs protest Chinese security crackdown*. Available at: <<https://www.apnews.com/7817b44ef57641d8a36cd1fe17a1e379>>
22. Stein (2018) Stein, Aaron (2018) *Turkey's Election: Anything is Possible*. Atlantic Council. Available at: <<http://www.atlanticcouncil.org/blogs/menasource/turkey-s-election-anything-is-possible>>
23. The New Arab (2018) The New Arab (2018) *Canada calls out China for treatment of Uighur minorities*. Available at: <<https://www.alaraby.co.uk/english/news/2018/9/25/canada-calls-out-china-for-treatment-of-uighur-minorities>>
24. Ullah (2017) Ullah, Areeb (2017) *Turkey to block anti-China media to dismay of Uighur activists*. Middle East Eye. Available at: <<https://www.middleeasteye.net/news/Uyghur-community-fear-plight-forgotten-media-blackout-take-places-1230193452>>
25. Wang (2017) Wang Yan (2017) *Xinjiang should be wary of pan-Turkic history*. Global Times. Available at: <<http://www.globaltimes.cn/content/1070903.shtml>>



<http://www.turansam.org>

TURAN-SAM: TURAN Stratejik Arařtırmalar Merkezi * TURAN-CSR: TURAN Center for Strategic Researches

TURAN-SAM Uluslararası Bilimsel Hakemli Dergisi; p-ISSN: 1308-8041, e-ISSN: 1309-4033; Yıl: 2019; Ay: Eylül; Cilt: 11/YAZ, Sayı: 43

TURAN-CSR International Scientific, Peer-Reviewed and Refereed Journal; ISSN: 1308-8041, e-ISSN: 1309-4033; Year: 2019; Month: September; Volume: 11/SUMMER, Issue: 43

DOI: <http://dx.doi.org/10.15189/1308-8041>

(68)

Obaidullah RAHMANİ

AFGANİSTAN DEVLET YAPISI İÇERİSİNDE BELEDİYELEİN KONUMU ve KARŞILAŞTIĞI SORUNLAR

LOCATION and PROBLEMS OF MUNICIPALITIES IN AFGHANISTAN STATE STRUCTURE

ÖZ

Afganistan’da uzun yıllardır istikrarsızlık meydana gelmiş bu nedenle ülke yönetiminde köklü bir yönetim anlayışı oluşturulmamıştır buna bağlı olarak yerel yönetimlerde önemli sorunlar ortaya çıkmıştır. Yerel düzeyde sorunlardan en büyük hasar gören kurum belediye olmuştur yerel düzeyde hizmet sunumunda tam yetkili olmaması yerel düzeyde belediye düzeyinde oluşan en büyük sorunların başına gelmektedir.

Çünkü merkezi yönetimin belediyeler üzerinde mali, idari ve politik yetkisi bir taraftan yerel düzeyde hizmetlerin sunumu merkezîyetçiliğin hakim olmasına kanıttır. Aynı zamanda merkezi yönetimin diğer yerel yönetimler üzerinde merkezîyetçiliğin hakim olması ifade edilebilir.

Anahtar Kelimeler: Afganistan devlet yapısı içerisinde belediyelerin konumu ve karşılaştığı sorunlar.

ABSTRACT

In Afghanistan has been instability for many years, so there has been no established understanding of governance in the country, so significant problems have arisen in local governments. The institution that has suffered the most from problems at the local level has been the municipality, and the lack of full authority in service delivery at the local level is one of the biggest problems that have occurred at the municipal level at the local level.

Because the financial, administrative and political authority of the central government over the municipalities on the one hand, the provision of services at the local level is evidence of centralism prevailing. At the same time, centralism over other local governments can be expressed as centralism prevails.

Keywords: *The position of municipalities within the state structure of Afghanistan and the problems it faces.*



<http://www.turansam.org>

TURAN-SAM: TURAN Stratejik Araştırmalar Merkezi * TURAN-CSR: TURAN Center for Strategic Researches

TURAN-SAM Uluslararası Bilimsel Hakemli Dergisi; p-ISSN: 1308-8041, e-ISSN: 1309-4033; Yıl: 2019; Ay: Eylül; Cilt: 11/YAZ, Sayı: 43

TURAN-CSR International Scientific, Peer-Reviewed and Refereed Journal; ISSN: 1308-8041, e-ISSN: 1309-4033; Year: 2019; Month: September; Volume: 11/SUMMER, Issue: 43

DOI: <http://dx.doi.org/10.15189/1308-8041>

2001 Sonrası Afganistan devlet yapısı Almanya’da yapılan Bonn toplantısı ile oluşturulmaya başlamıştır. Bu toplantının amacı: İstikrarsızlığa çözüm bulmak, Ulusal barışı sağlamak, Yeni bir anayasa çıkarmak, Ülke genelinde barışı sağlamak, Demokratik yönetim anlayışı, İnsan hakların ihlalinin önüne geçmek, Merkeziyetçi yönetim anlayışı olmuştur. 2004 anayasasında devlet yapısı başkanlık olarak kabul edilmiş başkan seçimle göreve gelmektedir başkan hükümetin başını teşkil etmektedir dolayısıyla hükümeti yönetme ve yürütme yetkisine sahiptir. Devlet yönetim birimleri merkezi yönetim ve yerel yönetim olarak ikiye ayrılmış ancak merkeziyetçilik ilkesini kurmak amacıyla yerel düzeyde sosyal, ekonomik ve kültürel konuları hızlandırmak ve geliştirmek ve halkın ulusal yaşamını geliştirmek için kanunlara uygun olarak yerel yönetimlere gerekli yetkileri vermektedir başkanın merkezi yönetim üzerindeki yetkileri merkeziyetçiliğin tam anlamıyla hakim olduğunu göstermektedir. (Güngör, 2017: 17)

Başkanın yürütme üzerindeki yetkisi bakanın onayına ihtiyaç duyulmaksızın hükümet ile ilgili başkanın politikaları çıkarması ve yürütmesi için bakana verilmesi ve bakanın ulusal meclis dışında tek başkan tarafından alınması merkeziyetçiliğin göstergisidir yargıtay üyelerinin 1/3 başkan tarafından atanması yarga organında merkeziyetçilik ilkesi etkilemektedir. Yasama meclislerinden senato meclis üyelerinin 1/3 lik kesimini başkan tarafından atanması merkeziyetçiliğin yasama organını dolaylı bir şekilde etkilemektedir ilginç olan nokta şuki başkanın yasama yürütme ve yargı üzerindeki yetkileri anayasaya uygun olarak görülmektedir halbuki anayasanın 130 ve 131 maddelerinde kuvvetler ayrılığı ilkesi ifade edilmektedir. Başkanın yukarıda ifade ettiğimiz yürütme üzerindeki değirden yetkisi başkanın çıkardığı politikaları yürütmek ve başkana yardım etmek gibi niteliği taşımaktadır. Merkeziyetçilik ilkesinin merkezi organlar üzerindeki yekkilere incelenmeden sonra bu ilkenin yerel düzeydeki yönetimlerin (il, ilçe, belediye ve köy) incelemek gerekmektedir. (ehler ve diğerleri, 2015)

Afganistan devlet teşkilatı içerisinde yerel yönetimler merkezi yönetimin taşra teşkilatı niteliğindedir yani anayasada yerel seçimlerin gerçekleşmesi konusunda açık hükümler bulunmasına rağmen yerel seçimler (il meclisi, belediye, ilçe meclisi ve köy meclisi) gerçekleşmez ancak yerel düzeyde sadece 4 yıllığına il meclisinin seçimleri gerçekleşmiştir bu seçimlerde her ilin nüfusuna göre üyeleri belirlenmektedir bu üyeler 9 ile 29 kişi arasında değişmektedir bu kurumun temel görevi hükümek ve devletin faaliyetlerini halk adına denetlemektir bu kurumun diğer bir önemli görevi ise ulusal meclisin sanato olan kanadının 1/3 üyesi il meclisinden seçilerek oluşmaktadır yani ulusal düzeyde millet meclisiyle birlikte yerel halkın temsilcileri olarak görev yapmaktadırlar il meclisinin yerel düzeyde olan görevleri devletin kalkınma politikalarına yardımcı olmak bu politikalarla ilgili uygulaması için ortam hazırlamak il yönetimi alanına giren konularda tavsiyelerde bulunmak ancak bu meclisin yerel düzeyde il yönetimini halk adına denetlemesi konusunda net bir düzenleme bulunmadığından denetim konusunda pek etkili değildir denetim konusundaki etkisizliğin diğer bir sebebi bu kurumun üyeleri partiler üzerinden gelmesidir. Diğer yerel yönetimler ile ilgili seçimler olmadığından bu birimlerin karar organları merkezi yönetim tarafından atanma yönetimiyle göreve gelmektedirler. Yerel yönetimle ilgili anayasa hükümleri dışında bazı kanunlar ve politikalar bulunmaktadır. İlçe ve köy meclislerinin seçimle oluşmaması nedeniyle bu meclislerin üyelerinin 1/3 nin senato meclisine gidilmemesi sonucu doğurmaktadır yani senato meclisinin 1/3 üyesi ilçe meclisi ve 1/3 üyesi köy meclisinden oluşmaktadır.

Afganistan’da yerel yönetim seçimleri olmadığından dolayı bu birimlerin oluşumu merkezi yönetim tarafından gerçekleşmektedir. Bu nedenle Afganistan’da bağlayıcı karar alma yetkisine sahip olan, mali kaynak üzerine belirli bir tasarruf yetkisine sahip olan yerel düzeyde düzenlemeler çıkaran yerel yönetimler yoktur ancak belediyeler mali açıdan tasarruf yetkisine sahip tek yerel yönetim birimi olarak mali özerkliğe sahiptir ancak bu özerklik nespi özerkliktir çünkü harcama konusunda içişleri bakanlığından izin almasına tabidir diğer bir taraftan kendi vergilerini koyan harcama oranlarını belirleyen ve kendi bütçelerini oluşturan herhangi bir yerel yönetim yoktur bunun yerine merkezi yönetimin taşra idareleri bulunmaktadır bu birimler yukarıdaki hususlarla ilgili yerel düzeyde merkezi temsil etmektedir ve yerel düzeyde kentsel hizmet sunumunda rol almaktadır yerel ihtiyacın yerine getirilmesinde merkezden kaynak sağlanmaktadır. Ancak merkezi yönetimin yerel hizmetlerle ilgili mali kaynak yerel hizmetin genellikle yerine getirilmesinde yetersiz kalmaktadır. Çünkü yerel hizmetlere ilişkin değil merkezin kaynağı ne oranda tahsis edilmesi söz



<http://www.turansam.org>

TURAN-SAM: TURAN Stratejik Araştırmalar Merkezi * TURAN-CSR: TURAN Center for Strategic Researches

TURAN-SAM Uluslararası Bilimsel Hakemli Dergisi; p-ISSN: 1308-8041, e-ISSN: 1309-4033; Yıl: 2019; Ay: Eylül; Cilt: 11/YAZ, Sayı: 43

TURAN-CSR International Scientific, Peer-Reviewed and Refereed Journal; ISSN: 1308-8041, e-ISSN: 1309-4033; Year: 2019; Month: September; Volume: 11/SUMMER, Issue: 43

DOI: <http://dx.doi.org/10.15189/1308-8041>

konusudur bu nedenle yerel hizmetlerde geçikme, kalite sorunu, hizmetlerin eşitsiz dağıtılması ve sonuç olarak bu süreç siyasetleştirilmiş olarak da yerine getirilir.

Yukarıda ifade edildiği üzere Afganistan yerel yönetimleri il, ilçe, belediye ve köyden oluşmaktadır bu birimlerin karar organları merkezi yönetim alanmasıyla göreve gelmektedirler her ilde BYYM seçtiği ve Cumhurbaşkanı tarafından atanan vali tarafından yönetilmektedir valiler ilde hem devleti hemde hükümeti temsil etmektedir ildeki en üst düzey yöneticisidir. valiler her bakanlıkla sınırı belli olmayan bir denetim ve gözetim koordinasyon içerisinde il düzeyindeki diğer kamu kuruluşları ile koordineli bir şekilde çalışmasını sürdürmektedir. Her ilçede üçlü kararname (Cumhurbaşkanı, BYYM ve vali) ile alınan kaymakamlarla yönetilmektedir. Kaymakam ilçede il yönetimini temsil etmektedir yani sınırı belli olmayan koordinasyon, denetim ve gözetimi içerisinde yönetimini sürdürmektedir. Kaymakam ilçede doğum, evlilik ve ölüm kayıtlarını yapmaktadır yaptıkları faaliyetlerle ilgili valiye karşı rapor vermeye sorumludur ancak farklı bir durum var oda kaymakamlar ilçe vali gibi hem devleti hemde hükümeti temsil ederler ve ilçe düzeyindeki tüm faaliyetleri koordineli bir şekilde sürdürür. Köy yönetimi büyük ölçüde gayri resmi şekilde oluşmaktadır Malik, Arbab yada Karyadar (Muhtar) köy halkı tarafından yada köy aksakalları tarafından seçilmektedir. Afganistan'da merkezi yönetim ile yerel yönetim arasında ekonomik yönetim ve politik merkezîyetçi ilkesi kapsamında ilişkiler bulunmaktadır bu ilişkilerin ekonomik boyutu genellikle mali kaynak sağlama, mali denetim yapma, harcama konularını belirleme, vergi oranını belirleme ve vergi toplama konularını içermektedir. Bu ilişkinin yönetim boyutu ise personelin seçilmesi ve atanması, emir ve talimat verme yetkisi ve hesap verebilirlik konularını içermektedir.

Ekonomik ilişkiyi değerlendirilmesinde ilk önce harcama ve gelirlere bakmak gerekir, harcamalar bakımından bakıldığında yerel yönetim birimleri arasında sadece ilin harcama yetkisine sahiptir ilçe ve köy düzeyindeki harcamalar merkezi yönetim adına yapılmaktadır gelirler il yönetim tarafından merkezin belirlediği oranlar kapsamında toplanır gelirler saymanlık tarafından ilde sayılarak kayıt altında alınır ve Afganistan merkez bankasına aktarılır ve orada kayıt edilir ülke genelindeki tüm illerin gelirlerinin merkezde toplanılmasının ardından illerin nüfusuna, ilçelerin nüfusuna ve politik faktörlere göre iller çeşitli derecelendirecek bütçe tahsis edilir. (White and Lister, 2007)

Belediyelerde gelir toplanarak kendi bütçesinde bekletir ancak merkezin belirlediği vergi oran kullanır ücretler kapsamında gelir toplama bilirler ve harcamayla ilişkin işleri bakanlığından izin almaları gerekir. Bu ilişkilerin yönetim boyutu ise illerin kendi yapıları üst düzey personel istihdamı, kuruluş boyutluğu ve alt personel istihdamı ile ilgili konularda resmi olarak kısıtlı bir role sahiptir, il yönetimindeki 2, 3, ve 4 kademeli personel merkezi yönetimin yaptığı vınav ile göreve gelmektedir. Vali bu personellerin tayını red edemez veya itiraz edemez vali 5, 6, 7, ve 8 kademeli personellerin atanmasını yapabilir. Bu ilişkinin politika boyutu ise tüm politikaların merkezden belirleneceği ve politik atamaların merkezden gerçekleşeceği görülmektedir. (evans ve Osmani, 2005: 70)

Ülke genelinde 165 il ve ilçe belediyeleri bulunmaktadır 165 il ve ilçe belediyelerin karar organları tamamı atama yoluyla göreve gelmektedirler ancak şöyle bir durum varki belediyelerin %89'nun karar organları BGM (Belediyeler Genel Müdürlüğü) tarafından seçilip cumhurbaşkanı tarafından atanmaktadırlar %11'lik kısmı ise vali ve kaymakamın görüşü alınarak atanmaktadırlar. Kabil belediyesi bu prosedüre bağlı değil doğrudan cumhurbaşkanı tarafından atanmaktadır ve yaptığı faaliyetlerle ilgili cumhurbaşkana hesap verir diğer belediyeler ise yaptıkları faaliyetle ilgili BGM'üne hesap verir ülkede bazı belediyeler ise yapacakları faaliyetlerle ilgili vali ve kaymakamdan izin alması gerekmektedir. Afganistan'da bir yerde belediye kurulmasının şartları yer ölçümü bakımından 50km olması 5 bin nüfusa sahip olması ve mali kaynak sağlama gücüne sahip olması gerekir böylelikle belediye tüzel kişilik kazanıp kanunla kurulacak bir kaç bölgeye birleştirilerek yerel yönetim birimi niteliğini kazanmaktadır. Belediyelerin kuruluş süreci şöyledir vatandaşlar tarafından il yönetiminin belediyenin kurulması için öneride bulunurlar il yönetimi öneriyi inceleyerek BGM'ye yollar BGM öneriyi doğruluk ve uygunluk açısından kabul olursa onaylanması için bakanlar kuruluna yollanır bakanlar kurulu onayla belediye yerel yönetim statüsünü kazanır. (sadiqi, 2014: 78)



<http://www.turansam.org>

TURAN-SAM: TURAN Stratejik Araştırmalar Merkezi * TURAN-CSR: TURAN Center for Strategic Researches

TURAN-SAM Uluslararası Bilimsel Hakemli Dergisi; p-ISSN: 1308-8041, e-ISSN: 1309-4033; Yıl: 2019; Ay: Eylül; Cilt: 11/YAZ, Sayı: 43

TURAN-CSR International Scientific, Peer-Reviewed and Refereed Journal; ISSN: 1308-8041, e-ISSN: 1309-4033; Year: 2019; Month: September; Volume: 11/SUMMER, Issue: 43

DOI: <http://dx.doi.org/10.15189/1308-8041>

Belediyenin kurulması ayrıca anayasanın 141 maddesinde şöyle ifade edilmiş "kentti yönetmek için belediye kurulacak, belediye başkanı ve belediye meclisi yerel seçimlerle (özgür gizli oy ve açık sayım) göreve gelmektedir" ancak yerel düzeyde kentlerin sınırlarının belirlenmesi, kentlerde nüfusun net bir rakamın olmaması, bazı illerde, ilçelerde ve çoğu köylerde güvenlik sorununun devam etmesi, ve merkezi yönetimin bu konu ile ilişkin net politikalarının çıkarılmaması nedeniyle belediyeler düzeyinde seçimler yapılmamıştır dolayısıyla belediye başkanları vali ve kaymakamla görüşleri doğrultusunda BYYM tarafından seçilmesi ve cumhurbaşkanının atanmasıyla şu süreçlerle göreve gelmektedirler. Öncelikle kişinin belediye başkanı olması için Afganistan vatandaşı olması, 25-30 yaşını doldurması, üniversite mezun olması 3 yıl iş deneyimine sahip olması, yüz kızartıcı ve ağır suç işlenmesi, en az 3 yıl aday olacağı bölgede yaşamakta olması gerekir. Adaylar planladığı kentsel projelerini il yönetim makamına sunar. İl yönetimi kentsel projelerini inceleyerek BYYM'nün insan kaynakları müdürlüğüne yollar insan kaynakları müdürlüğü iki komite (aday liste belirleme ve aday seçme) puanlara sistemiyle son 3'e giren adayları seçer adaydan herhangi birinin kendi projeleri kentin tüm ihtiyacını kapsıyorsa cumhurbaşkanının onayı belediye başkanı olarak atanır bu nedenle belediye başkanlarının görev süresi belirsiz bir şekilde devam eder diğer önemli husus ise belediye meclisinin oluşumudur belediye meclisi halk adına belediyelerin faaliyetlerini denetler ve belediyede halkı temsil eder ancak bu birim seçimle oluşmadığından bu birimin oluşumunda belediye başkanının büyük rolü var bu birimin belediyelerce oluşturulması ve hizmetlere bağlı olarak denetim halk adına ne kadar şeffaf ve adaletli olabilir ki. (palisi idarat mahalli Afghanistan, 2009: 246)

Belediyelerin idari meclisi, belediye başkan yardımcısı ve şube amirlik ve müdürlüklerden oluşmaktadır. Belediyelerin şube amirlik ve müdürlükleri her illin yapısı ve faaliyetlerine göre değişmektedir genellikle 14 müdürlük, 4 amirlik, 3 uzmanlıktan oluşmaktadır. Belediye idari meclisinin maliye bakanlığın tarafından belediye teşkilatı ve bütçe önerisini onaylamak, belediye tasarruflarından kullanılmasına yönelik onaylama işlemi, devlet tarafından bütçe yokseltme dilekçeleri onaylama görevi bulunmaktadır. Bunun yanı sıra belediye başkan yardımcısının görevi açık ve net bir şekilde belli değil ancak belediye başkanın belirlediği görevlerini yerine getirmekle yükümlüdür belediye başkanı görevde olmadığı takdirde belediye başkanlığı üstlenmektedir. Belediyelerin kent düzeyinde yapacağı faaliyetlerin iki yasal dayanağı vardır bu dayanaklar anayasa ve belediye kanunudur. (muhamadi, 2011: 240-241)

Belediyeler yerel hizmetleri yerine getirmesi için gelire ihtiyacı var merkezi yönetimden belediyelere gelir sağlamadığından belediyeler kentsel faaliyetlerden elde ettikleri faaliyetlerle kendi bütçesini oluşturmaktadırlar. Belediye gelir sabit ve sabit olmayan gelirler olarak iki çeşittir. Belediyeler sabit giderler ve kalkınmaya bağlı giderleri bu gelir aracılığıyla yapmaktadır ancak belediyelerin gelirleri belediyelerin yaptığı hizmetleri kasıtlamaktadır dolayısıyla finansman desteğe ihtiyacı duyulmakta bu ihtiyacı karşılamak için bazı fonlar oynamakta ancak siyasi etnik ve güvenlik sıkıntıları nedeniyle eşitsiz bir şekilde dağıtılmaktadır. Belediyelerin bütçesi 3 kesimden oluşmakta öngörülebilir sabit gelirler, öngörülebilir sabit olmayan gelir ve ek bütçe ve 3 aşamanın gerçekleşmesiyle bütçe oluşur öngörülebilir sabit olmayan gelirin toplanması ve banka bakiyelerinin belirlenmesi. öngörülebilir sabit gelirin %45 belediyelerin sabit gelirlerine ve %55 ise kalkınmaya bağlı giderlerin tahsis edilen belediyelere sonradan personele ihtiyacı duyulursa ek bütçe önerisi BGM onaylaması için öneriler onaylarsa ek bütçe hazırlanır. Bütçe oluşumu şeklinde merkeziyetçi bir anlayış yatmaktadır belediye bütçe oluşumu şu şekilde gerçekleşmektedir. Belediyeler sabit ve sabit olmayan gelirlerin belirlenmesinden sonra belediyeler bütçe tasarısını il idari meclisine öneri şeklinde gönderir il idari meclisi maliye bakanlığının il biriminin önünde inceler eğer öneriye düzeltme iştenilirse belediyeler düzeltme yaparak tekrar il meclis yönetimine yollar il idari meclisi bütçe tasarısı önerisini kabul ederse BGM yollar. BGM tarafından incelemeler yapılarak bütçe onaylaması için cumhurbaşkanlığına sunulur burada bütçe onaylarsa maliye bakanlığının il birimine gönderilir ve belediye bütçesi oluşturulur.

Belediye yerel yönetim birimi olarak yerel düzeyde hizmetlerin yerine getirilmesinde merkezi kurumlar ve yerel kurumlarla bağlayıcı bir şekilde ilişkidir merkezi kurumlar kentsel işler ve BYYM maliye bakanlığı ve içişleri bakanlığı ile bağlayıcı ilişkilindedir yerel düzeydeki kamu kuruluşları vali, il meclisi, il emniyet komutanlığı, il kalkınma komitesi, ilçe belediyeler ve kaymakamlar bilirli konular hakkında koordineli şekilde faaliyet yapmaktadır bu nedenle belediyeler kentsel hizmetler konusunda tek yetkili yerel



yönetim kurumu olarak nitelendirilmemektedir. Dolayısıyla belediyelerin yönetim kuruluşunun ve kuruluş amacının gerçekleşmemesi aksine merkezi yönetim çıkardığı politikaların yürütmek için kurulan bir yerel yönetim birimi niteliğinde sınırlı bir şekilde yönetilmektedir. Bu bağlamda belediyelere halkın katılımını açıkça değerlendirebiliriz. Öncelikle yerel halk kendi belediye başkanını ve belediye meclisini seçmemektedir dolayısıyla halkın belediyeler üzerindeki anayasal hale ihmal edilmektedir belediye faaliyetlerini belediye meclis üzerinden halk adına denetlemesinde istenilen şekilde gerçekleşmemektedir nitekim halkın belediyelere sağlamak amacıyla belediye danışma komisyonu oluşturulsada bu kurumun belediyeler üzerindeki yetkisi danışma ve fikir verme niteliğinde olduğundan belediyeleri halk adına denetleyemez halkın belediyelerin yaptığı faaliyetlere ilişkin denetimi ve bilgilendirmedeki sorun belediyeler yaşanan kapasite sorunu yani ülke genelinde çoğu belediyelerin ekipman sorunu bulunmakta yani çoğu belediyelerde web sitesi, vatandaşa hizmet iletişimi bilgisi bilburd bilgilendirme talebesi yoktur. (beleiye müsteşarlığı, 2015:9-12)

Demokratik yönetim anlayışı kapsamında Afganistan yerel yönetim birimlerinin sıkıntılarını değerlendirilirse Afganistan'da yönetim, politike ve mali açıdan özerk yerel yönetim birimi bulunmaktadır yerel yönetim ile ilgili her konuda merkezi yönetimin yetkisi bulunmaktadır merkezi yönetim tarafından yerel yönetim karar organlarının atanması aslında yerel yönetimin hukuki statüsünü zedelemektedir diğer bir taraftan yerel yönetim ile ilgili anayasada açıklayıcı bir bölümün olmadığı anayasal bakımdan yerel yönetim idari açıdan ne kadar önem taşıdığı görülmektedir diğer bir taraftan yerel yönetim ile ilgili hükümlerin yerel seçimlerle oluşmasına rağmen merkezi yönetimin politikalarını yerel düzeyde yürütmesi ve halk adına yerel birimleri ne ölçüde denetlemesiyle ilgili denetleme olmadığından yerel halkın temsil etme konusunda hukuki sorun yaşamaktadırlar. Yerel yönetimlerin denetim konusundaki sıkıntı yerel yönetimleri hangi kurum tarafından ne ölçüde ve hangi konularla ilgili denetlenmesi gerektiği karmaşık bir durumdadır diğer taraftan merkezi yönetimin denetimin sınırının belli olmaması hiyerarşi bir denetim anlayışına çağırıştırılmaktadır.

KAYNAKÇA

1. **Belediyeler Müsteşarlığı**, (2015), *Tarz Hesabdehi Şarvaliha*, Kabil, 2015.
2. **Ehler, Rose Leda., Lewis, Daniel., Espinosa, Elizabeth., Farrington, Jane. & Ledeen, Gabe.**, (2015), *An Introduction to the Law of Afghanistan. California*, (Stanford Hukuk Fakültesi Afganistan Hukuk Eğitimi Projesi), 2015.
3. **Evans, Anne ve Osmani, Yasin.** (2005) “*Assessing Progress: Update Report on Sub-national Administration in Afghanistan*”, Kabil: Afganistan Araştırma ve Değerlendirme Birimi Afganistan İslam Cumhuriyeti (1957) “Belediyeler Kanunu”,
4. **Ehler, Rose Leda., Lewis, Daniel., Espinosa, Elizabeth., Farrington, Jane. & Ledeen, Gabe.**, (2015), *An Introduction to the Law of Afghanistan. California*, (Stanford Hukuk Fakültesi Afganistan Hukuk Eğitimi Projesi), 2015.
5. **Güngör, Uğur.**, (2017), “*Öncü Barış Operasyonları: Türkiye'nin Deneyimi*”, Ankara, Stratejik Araştırmalar Merkezi Yayınları, 2017.
6. **Sadiqi, Abdul. Karim.**, (2014), *Shahr va Shahrdari Dar Afghanistan*, (Afganistan'da kent ve belediye) Kabil, Asif İrfan Yayınevi.
7. **White, R. & Lister, S.**, (2007), “*Service Delivery and Governance at the Subnational level in Afghanistan*”, Washington, Dünya Bankası Yayınları.



<http://www.turansam.org>

TURAN-SAM: TURAN Stratejik Araştırmalar Merkezi * TURAN-CSR: TURAN Center for Strategic Researches

TURAN-SAM Uluslararası Bilimsel Hakemli Dergisi; p-ISSN: 1308-8041, e-ISSN: 1309-4033; Yıl: 2019; Ay: Eylül; Cilt: 11/YAZ, Sayı: 43

TURAN-CSR International Scientific, Peer-Reviewed and Refereed Journal; ISSN: 1308-8041, e-ISSN: 1309-4033; Year: 2019; Month: September; Volume: 11/SUMMER, Issue: 43

DOI: <http://dx.doi.org/10.15189/1308-8041>

(69)

Mehmet ŞANDA⁵⁰⁵

TÜRKİYE'DE SENDİKA ve SİYASET İLİŞKİSİ UNIONS and POLITICS RELATIONS IN TURKEY

ÖZ

Sendika ve siyaset ilişkisi, her zaman tartışılan bir konu olmuştur. Sendikaların siyasetten bağımsız olması gerektiğini düşünen anlayışa karşın, sendikaların toplumun önemli bir aktörü olarak, çalışanlarının hak ve emek mücadelesinde siyasal partilerle daha yakından ilişkiler içinde bulunması gerektiği görüşü savunulmuştur. Sendikaların doğuşunda ve gelişiminde iktidarlara karşı verilen mücadele ve daha sonra siyasal partilerle kurulan ilişkiler, sendika-siyaset ilişkisinde en önemli tartışma konusunu oluşturmuştur. Siyasetin etki etmediği alanın neredeyse olmadığı düşünüldüğünde, sendikalar ve siyaset arasındaki ilişki kaçınılmaz bir hale gelmiştir.

Bu çalışmada sendika ve siyaset kavramları açıklanmış; siyaset ve sendika arasındaki ilişkilere değinilerek dünyadan örnekler verilmiş; Türkiye'de sendikacılık ve siyaset ilişkisi ile memur ve işçi sendikalarına yönelik getirilen siyasi yasaklar değerlendirilmeye çalışılmıştır.

Anahtar Kelimeler: Emek, Çalışma Hayatı, Sendika, Siyaset, Türkiye'de Sendikacılık.

ABSTRACT

The relationship between trade unions and politics has always been a debated topic. Despite the understanding that trade unions should be independent from politics, it is argued that trade unions as an important actor of society should be in close relations with political parties in the struggle of rights and labor of their employees. The struggle against the powers in the emergence and development of trade unions and the relations established with the political parties later became the most important topic of discussion in the union-politics relationship. The relationship between trade unions and politics has become inevitable considering that there is almost no area where politics does not affect.

In this study, the concepts of trade union and politics are explained; the relations between politics and trade union are mentioned and given some examples from the world; the political bans introduced for the relationship between trade unionism and politics and civil servants and trade unions in Turkey have been evaluated.

Keywords: Labor, Work Life, Trade Unions, Politics, Trade Unionism in Turkey.

⁵⁰⁵ Gazi Üniversitesi Sosyal Bilimler Enstitüsü Halkla İlişkiler ve Tanıtım Anabilim Dalı - Yüksek Lisans Öğrencisi.; Ankara/TÜRKİYE; E-posta: mehmettanda17@gmail.com



<http://www.turansam.org>

TURAN-SAM: TURAN Stratejik Araştırmalar Merkezi * TURAN-CSR: TURAN Center for Strategic Researches

TURAN-SAM Uluslararası Bilimsel Hakemli Dergisi; p-ISSN: 1308-8041, e-ISSN: 1309-4033; Yıl: 2019; Ay: Eylül; Cilt: 11/YAZ, Sayı: 43

TURAN-CSR International Scientific, Peer-Reviewed and Refereed Journal; ISSN: 1308-8041, e-ISSN: 1309-4033; Year: 2019; Month: September; Volume: 11/SUMMER, Issue: 43

DOI: <http://dx.doi.org/10.15189/1308-8041>

GİRİŞ

Sendikalar, seçimlerle oluşturulmuş olan örgütsel yapıları içinde, üyelerinin hak, çıkar ve menfaatleri temelinde karar süreçlerini işleten kurumlar olarak tanımlanmaktadır. Bu anlamda sendikalar; sermayeden, devletten, hükümetlerden, siyasal aktörlerden ve partilerden bağımsız olmak zorundadır. İşçilerin, kamu çalışanlarının ve sendikal hareketin bağımsızlığı, sınıf mücadelesi birliğinin ön koşulunu oluşturmaktadır (Aydoğanoglu, 2011: 14). Sendikaların bağımsızlığının bu derece keskin bir biçimde çizilmesi, emeğin ve emekçinin savunucuları olarak görülen sendikaların hak mücadelelerinin, sermayeyi ve gücü elinde bulunduranlara karşı verilmesinden kaynaklanır.

Siyaset, insanların hayatlarını düzenleyen genel kuralları yapmak, korumak ve gerçekleştirmek için yapılan faaliyetlerin tümüdür. Siyasetin temel özelliği, genellikle rakip görüşlerin ve birbirleriyle rekabet halindeki çıkarların uzlaştırıldığı bir çatışmayı çözme süreci olarak da görülür. Fakat siyaset, bu geniş anlamıyla tüm çatışmaların çözüme kavuşturulduğu ya da kavuşturulabildiği faaliyet olarak değil, bunun başarılmasından öte, bir çatışma çözme arayışı olarak değerlendirilir (Heywood, 2007: 2). Siyaset olgusu, toplumların birlikte yaşaması ve gelişmesiyle ortaya çıkmıştır (Aziz, 2010: 37). Toplumsal hayatın giderek karmaşık bir hale gelmesi, insanlar ve toplumlar arasında bir düzenin ve ilişkinin tesis edilmesi çabası siyaset kurumunun gelişmesinin önünü açmıştır.

Siyasetin etki etmediği alanın neredeyse olmadığı düşünüldüğünde, sendikalar ve siyaset arasındaki ilişki kaçınılmaz bir hale gelmiştir. Türkiye’de de sendikacılığın gelişmesiyle, toplumun önemli dinamikleri ve aktörleri haline gelen sendikalar ve çatı kuruluş olan konfederasyonlar; ekonomik, sosyal, siyasal ve çalışan hakları gibi konularda paydaşlarla bir araya gelmekte; çalışan haklarının müzakere edilmesi, toplu sözleşme, taleplerin ve sorunların iletilmesi ve çözüm iradesi geliştirilmesi konularında siyaset kurumunun temsilcileriyle görüşmektedir.

Sendika ve Siyaset İlişkisi

İnsanların ekonomik, siyasal ve sosyal her alanda faaliyet göstermeye başlaması, siyaset kurumuyla beraber, sivil toplum kuruluşlarının, odaların ve birliklerin oluşmasını sağlamıştır. Sanayi toplumlarının gelişmesi, işçi sınıfının ortaya çıkması, kapitalizmin güçlenmesi gibi nedenler sendikaların ortaya çıkmasına neden olmuştur.

Sendikaların doğuşu ve gelişimi sırasında iktidarlara karşı verilen siyasal mücadele ve daha sonra siyasi partilerle kurulan ilişkiler, sendika-siyaset ilişkisinde en önemli tartışma konusunu oluşturmuştur. Zaman içinde ekonomik taleplerin tek başına yeterli olmadığı, sorunun temel kaynağının kapitalizmin ortadan kaldırılması gerektiği görüşünün bir sonucu olarak günümüzde halen örneklerini gördüğümüz işçi partileri ve hareketleri ortaya çıkmaya başlamıştır (Aydoğanoglu, 2011: 13). İşçi sınıfı, iktidarı ve siyasal gücü elinde bulunduranlara karşı emek ve hak mücadelesine girmiştir.

İhtiyacımız olan eşitlikçi ve özgürlükçü bir sendikal yapının siyasetten bağımsız olamayacağını, siyaset ile sendikanın karşılıklı güvene dayalı bir alan-siyaset ilişkisini kurmak zorunda olduğunu ifade eden bir yaklaşım da söz konusu. Buna yaklaşıma göre siyaset ve sendikanın birbirini denetleyen iki dinamik yapı olması gerektiği savunulmaktadır (Öztürk, 2009).

Siyasetin etki alanının gitgide arttığı, siyasi politikaların diğer devletler arasında dahi önemli etkiler bıraktığı dünyamızda siyasetten ayrı bir yol izlemek, siyasetle arasına keskin sınırlar koymak imkansız hale gelmiştir.

Asgari ölçüde de olsa, sendikaların "siyasal faaliyetler"de bulunması, varlıklarını sürdürebilmeleri ve amaçlarına ulaşmaları için gerekli görünmektedir. Sendikaların yüksek enflasyon karşısında siyasal iktidardan ücretlilerin satın alma gücünün korunmasını istemesi ya da bu konuda alınması gereken önlemlerle ilgili öneriler sunması dahi tek başına bile bir siyasal faaliyet olarak değerlendirilebilir. Sendikalar, her zaman, temsil ettiği iş kolunun ve üyelerinin hak ve çıkarlarını korurken toplu sözleşmeler veya grevlerle hedeflerine ulaşamayabilirler. Toplu sözleşmelerde elde edilen kazanımlar, ekonomik ve sosyal gelişmeler karşısında yetersiz kalabilir. Dolayısıyla siyasilerle kurulacak etkili bir iletişim ve güçlü bir diyalog yoluyla yasama



organı tarafından çıkarılacak bir kanun veya yürütme organının bir düzenlemesi ve bir kararı, sendikalara buralardan sağlanan kazanımlardan çok daha fazla kazanım sağlayabilir (Mahiroğulları, 2012: 12-16)

Sendikaların, özellikle son dönemlerde yurt dışında diğer sendikalarla bir araya gelmeleri, ortak etkinlikler düzenlemeleri de göz önüne alındığında sendikaların uluslararası alanda lobicilik misyonu üstlendiklerini söyleyebiliriz. Uluslararası işbirliklerinin ve sempozyumların yaygınlaşması, yeni iletişim kanallarının yaygınlaşması ve yasal zeminle beraber maddi imkanların artması iş kolu sendikalarının bir araya gelerek oluşturdukları çatı kurum olan konfederasyonları her yönüyle güçlü kılmıştır. Sendikaların edindikleri bu güç, hiç kuşkusuz sendikaları siyaset kurumu karşısında, özellikle çalışma hayatı ve işçi hakları konusundaki taleplerin karşılanmasında daha etkin bir hale getirmiştir. Bu durum hükümetlerin, hem oy kaygısı hem de iktidarlarında önemli bir kitleyle deyim yerindeyse çatışma yaşamamak için, sendikaların taleplerinin karşılanmasına yönelik politikalar belirlemeye itmektedir.

Siyasal partilerin ve adayların seçim döneminde oy ve destek almak için bireylere, kitlelere ve gruplara yönelik yaptıkları çalışmaların bir kısmı, önemli üye sayılarına sahip olan sendikalara ve diğer sivil toplum kuruluşlarına yöneliktir. Özellikle seçim kampanyalarında etkili bir sonuç almak için kullanılan siyasal iletişim stratejileri hazırlanırken, işçi ve kamu çalışanlarının beklentileri, sendikaların talepleri de göz önünde bulundurulur. Yüzbinlere ulaşan sendikalıların aile bireyleriyle birlikte oyları, siyasal partiler ve adaylar için önemsenmeyecek sayıdadır. Dolayısıyla sendikalar nicelik yönüyle ve kamuoyu oluşturma gücüyle; siyasal dili, söylemi ve politikaları da etkilemektedir. Üretilen siyasalar, kimi zaman ziyaretlerle kimi zaman da yeni medya ve geleneksel medya kanalları yoluyla hedef kitleye iletilir. Bu bile tek başına sendikaların siyasi partilerin politikalarını belirlemelerinde göz ardı edilemeyecek kadar önemli bir güç olduğunu göstermektedir.

Dünyanın birçok yerinde önemli sendikal hareketler, siyasal partilerle az çok ilişki içinde bulunmuşlardır. Sendikalar; ekonomik, mesleki haklar ve ideolojik nedenlerden dolayı siyasi partilerle ilişkiler ve bağlar kurmuşlardır. Sendika-siyaset-devlet bağlamı sendikaların doğuşundan günümüze kadar birçok tartışmayı beraberinde de getirir de uygulamada tarihsel ve toplumsal koşullara bağlı olarak, farklı modeller ve gelişme çizgileri ortaya çıkmıştır. İktisadi olarak benzerlik gösteren sınıf yapılarının, çok farklı siyasallaşma sonuçları ürettiği görülmüştür (Çelik, 2010: 55). Hristiyan sendikacılığın doktriner yapısını biçimlendiren ve eylemlere yön veren düşünceler, temel olarak papaların bazı “encyclique”lerinde diğer bir deyişle “Papalık Bildirgeleri”nde ifadelerini bulur (Işıklı, 2005: 297).

Japon sendikaları, Japonya siyasi sistemi içerisinde partilerle organik bağları olan, baskı grupları olarak öne çıkmaktadır. Sendikacılığın beşiği olarak ifade edilen İngiltere’de görülen işçi hareketleri üzerinde din ve geleneklerin önemli etkisi olmuştur. Zaman içerisinde değişiklikler görülse de 1900’lü yıllardan sonra İşçi Partisi ile İngiliz sendikaları (TUC) arasında örgütsel bir bağ oluşmuştur. TUC üyeleri, hangi siyasi görüşten olursa olsun ödedikleri üyelik aidatlarının bir kısmının İşçi Partisi’ne aktarılmasını desteklemiş, parti İngiliz Parlamentosunda da sendikaların sözcüsü konumuna ulaşmıştır. Bu durum 1990’lı yıllara gelindiğinde bozulmuş ve TUC üyeleri, İşçi Partisi’ne muhalefet etmiştir. İsveç’e baktığımızda, sendikalar siyasetin bir parçası ve tarafı konumunda yer almıştır. Örneğin, İsveç Sendikalar Konfederasyonu (LO) Sosyal Demokrat Parti desteğiyle kurulmuştur (Şahin, 2018: 115-143).

Türkiye’de sendikacılık 1946 yılında yasal bir zemin kazanmıştır. 5 Haziran 1946 yılında Cemiyetler Kanununda bir değişiklik yapılarak “sınıf esasına dayalı cemiyet kurma yasağı” kaldırılmıştır. Bununla birlikte İstanbul başta olmak üzere, Türkiye’nin görece sanayileşmiş şehirlerinde çok sayıda sendika kurulmaya başlanmıştır (Akkaya, 2002).

Askeri darbelerle sendikaların gelişimi kesintiye uğrasa da çok sayıda yeni sendikaların kurulması günümüze kadar devam etmiştir. İlk dönemlerde sendikaların, siyasi partilere mesafeli bir duruş sergiledikleri ve yakın ilişkiler kurmaktan kaçındıkları görülür. 1960 yılından 1982 Darbesi’ne kadar geçen zamanda ise bu durumun tam tersi yaşanmış; yakın ilişkiler hakim olmuş, hatta sendikalar bir siyasi partinin kuruluşunda doğrudan rol oynamışlar. Bu dönemde bazı siyasi partilerin de kendi doğrultularında sendikal üst örgütlerin kurulmasında önemli bir rol aldıkları görülür. 1980 sonrası dönemde ise sendikaların siyasi partilerle kurduğu yakın işbirliğine dayalı bağımlı ilişkiler, bağımsız ilişkilere dönüşmüştür (dergipark.org.tr). 2000’li yılların başında ise iş ve hizmet kollarında faaliyet gösteren sendikaların toplandığı konfederasyonlar, açık bir şekilde



<http://www.turansam.org>

TURAN-SAM: TURAN Stratejik Araştırmalar Merkezi * TURAN-CSR: TURAN Center for Strategic Researches

TURAN-SAM Uluslararası Bilimsel Hakemli Dergisi; p-ISSN: 1308-8041, e-ISSN: 1309-4033; Yıl: 2019; Ay: Eylül; Cilt: 11/YAZ, Sayı: 43

TURAN-CSR International Scientific, Peer-Reviewed and Refereed Journal; ISSN: 1308-8041, e-ISSN: 1309-4033; Year: 2019; Month: September; Volume: 11/SUMMER, Issue: 43

DOI: <http://dx.doi.org/10.15189/1308-8041>

olmasa da partilerin politikalarına paralel açıklamaları ve destekleriyle partilerle yakınlık içinde olmaya başlamıştır. Konfederasyonların yaptıkları programlara hangi siyasi parti temsilcilerinin katıldığına ve davet edilmesine bakılması bile bu konuda değerlendirme yapmamızı kolaylaştırıcaktır.

Türkiye’de savundukları değerler itibarıyla birbirinden farklılık gösteren sendikaların, konfederasyonların olması, sendikalar arası rekabeti doğurmuştur. Siyasal iktidara muhalif bir duruş sergileyen sendikalara karşın, iktidarla ortak paydaları olan sendikaların desteği olmuştur. Sendikalar bunu yaparken, kendi varlıklarını tehlikeye atacak, üyelerini rahatsız edecek yaklaşımlardan uzak durmuşlardır.

Son yıllarda farklı grupların ideolojilerine, değerlerine ve görüşlerine hitap eden sendikaların sayısının artması, sendikaların siyasetle ilişkilerini ve diyaloglarını güçlendirmesi ve en önemlisi sendikacılık kültürünün gelişmesi Türkiye’de sendikalı sayısında da önemli bir artış olmasını sağlamıştır.

2012 yılında yapılan değişiklikle, 2821 sayılı Sendikalar Kanunu ile 2822 sayılı Toplu İş Sözleşmesi Grev ve Lokavt Kanunu birleştirilerek 6356 sayılı Sendikalar ve Toplu İş Sözleşmesi Kanunu çıkarıldı. Yeni düzenlemeyle işçilerin sendikalara üye olmalarının önündeki engellerden biri olan “noter şartı” kaldırılarak işçilere, istediği yerde, e-devlet üzerinden ve herhangi bir ücret ödemedi sendikaya üye olabilmeye kolaylığı getirildi. 4688 sayılı Kamu Görevlileri Sendikaları ve Toplu Sözleşme Kanunu ise 2001 yılında çıktı. Türkiye’de memurlarda örgütlenme oranının gelişmiş birçok ülkeden daha iyi düzeyde olduğunu söyleyebiliriz (Zengin, 2018).

Sendikalar Kanununda sendikaların siyasal faaliyette bulunmaları, herhangi bir partiyle organik bir bağ içinde olmaları yasak olmasına rağmen, resmîyette olmasa da fiili olarak sahip oldukları görüşler doğrultusunda çeşitli partilerle yakınlık içindedirler. Konfederasyonlar, kendi siyasi pozisyonlarına göre yakın olduğu partiye ve görüşe göre tavır alabilmektedir. Türkiye’nin en büyük işçi ve memur konfederasyonlarına baktığımızda MEMUR-SEN’in ve HAK-İŞ’in sağ-muhafazakar, KAMU-SEN’in milliyetçi, DİSK’in sosyalist, BİRLEŞİK KAMU-İŞ’in sosyal demokrat görüşe sahip partilere daha yakın olduğu söylenebilir. TÜRK-İŞ’in ise diğer konfederasyonlardan farklı olarak, her görüşün yer aldığı, daha çok kitlesel bir sendikacılık anlayışına sahip olduğu görülür. TÜRK-İŞ’in sendika ve siyasi parti ilişkilerinde izlemeyi tercih ettiği, ana tüzüğünde de yer alan “partilerüstü” politikası ilkesi, Amerikan sendikacılığına egemen olan tarafsız (non-partisan) politika ilkesinin bir benzeridir (Işıklı, 1995: 211).

Sendikalara getirilen siyaset yasağının yanı sıra, sendika üyelerinin ve sendika yöneticilerinin de siyasi partilerle ilişkilerine ve seçimlerdeki olası adaylık durumlarına bakılmasında yarar vardır.

İşçi sendikası üyeleri, sendika üyelikleriyle birlikte herhangi bir partide görev alabilir, genel ve yerel seçimlerde aday olabilir. Sadece konfederasyon, sendika ve şubelerin yönetim ve denetim kurulu üyeleri aday olmaları durumunda istifa etmek zorundadır. Kamu personelleri ise, sendikalara üye olsun veya olmasın herhangi bir partiye üye olamaz, parti kademelerinde görev alamazlar. Memurlar; milletvekili, belediye başkanı veya belediye meclis üyesi adaylığı gibi durumlarda seçimlerden önce istifa etmek zorundadırlar. Yüksek Seçim Kurulu, 31 Mart 2019’da yapılan Yerel Seçimler’de aday olabilmek için memurların en geç 1 Aralık 2018 tarihine kadar istifa etmesi gerektiğini açıklamıştı. Akademisyenlerin durumu diğer kamu personellerinden farklıdır. Siyasi partilerin merkez organlarında (büyük kongre, genel başkan ile diğer karar, yönetim, icra ve disiplin organları) görev alabilirler.

Kamu personellerinin seçimlerde aday gösterilmemesi halinde ise tekrar göreve dönmeleri kanunla düzenlenmiştir. 298 sayılı Seçimlerin Temel Hükümleri ve Seçmen Kütükleri Hakkında Kanunun ek 7 nci maddesinde; "Yüksek mahkeme üyeleri, hakimler, savcılar ve bu meslekten sayılanlar ile Subay ve Astsubaylar hariç olmak üzere; milletvekili ve mahalli idareler genel ve ara seçimlerinde aday ve aday adayı olan Devlet memurları ve diğer kamu görevlileri, adaylığı veya seçimi kaybetmeleri halinde, Yüksek Seçim Kurulunca seçim sonuçlarının ilanını takip eden bir ay içinde müracaat etmeleri kaydıyla eski görevlerine veya kazanılmış hak aylık derecelerindeki başka bir göreve dönebilirler." hükmüne yer verilmiştir (www.memurlar.net).

Anayasa ve Sendikalar Kanunu ile sendikalara getirilen geniş kapsamlı siyaset yasağı, hem Uluslararası Çalışma Örgütü’nün (ILO), hem de sendikaların gündemine giren bir konudur. ILO, siyasal faaliyetlere ilişkin olarak sendikalar üzerinde topyekun yasaklar getirilmesini eleştirmiştir (Işıklı, 1995: 49).



<http://www.turansam.org>

TURAN-SAM: TURAN Stratejik Araştırmalar Merkezi * TURAN-CSR: TURAN Center for Strategic Researches

TURAN-SAM Uluslararası Bilimsel Hakemli Dergisi; p-ISSN: 1308-8041, e-ISSN: 1309-4033; Yıl: 2019; Ay: Eylül; Cilt: 11/YAZ, Sayı: 43

TURAN-CSR International Scientific, Peer-Reviewed and Refereed Journal; ISSN: 1308-8041, e-ISSN: 1309-4033; Year: 2019; Month: September; Volume: 11/SUMMER, Issue: 43

DOI: <http://dx.doi.org/10.15189/1308-8041>

2002 yılından bu yana ortaya koyulan siyasal tavırla, sendikalar, toplumu, çalışanları ve ülkeyi ilgilendiren siyasal alanlarda daha fazla özgürlük alanı bulmaya başladı. Seçimlerde, referandumlarda, parti kapatma davasında, Cumhurbaşkanlığı Hükümet Sistemi'nde duruşlarını net bir biçimde ortaya koydular. MEMUR-SEN ve HAK-İŞ gibi konfederasyonların öncülük ettiği Ortak Akıl mitingleri düzenlediler. Böylelikle daha fazla siyasal alanda yer alan sendikalar, yasaların daralttığı alanları da bir ölçüde aşmış oldular.

SONUÇ

Sendikaların, siyasi partilerle ilişki kurmaları, ülkelerin siyasi, ekonomik ve sosyal yapılarıyla yakından ilgilidir. Sendikalar üyelerinin çalışma koşullarının iyileştirilmesi, iş güvencesinin korunması gibi, varoluşlarının gereğini yerine getirirken, değişen siyasi iklime ve benimsedikleri dünya görüşüne göre partilerle ilişkilerde bulunmaktadır. Sendikalar; grev, lokavt, iş bırakma, miting gibi unsurlarla, kimi zaman baskı grubu işleviyle, çalışan hakları ile işçi ve işveren ilişkilerinin düzenlenmesinde, ILO standartlarının yakanmasında siyasetin politikalarına yön verebilmektedir.

Türkiye'de sendika ve siyasetin yakınlaşması bazı çevrelerce eleştirilmektedir; ancak siyasetin ve sendikaların karar alma, politika belirleme ve uygulama safhasında birbirlerini etkileme durumu da göz ardı edilemeyecek bir gerçektir.

Bununla birlikte sendikalar çalışanların haklarının genişletilmesi adına mücadele verirken, her türlü ideolojik görüşten uzak, hak ve emek ekseninde uzlaşmacı, kamu yararı gözetilen konularda ise birlikte hareket eden bir tarz benimsemesi daha doğru bir yaklaşım olacaktır. Burada asıl konu partilere karşı mensubiyet ve aidiyet beslemekten öte sendikaların mesuliyet ilkesiyle hareket etmesi, meselelere yapıcı bir dil ve üslupla yaklaşması, parti ayrımı gözetmeksizin ülke menfaatine ilişkin fikir ve eylem üretmesidir.

KAYNAKÇA

1. Aydoğanoglu, E. (2011). **Dünyada ve Türkiye'de Sendika – Siyaset İlişkisi**. (İkinci Basım). Ankara: Kültür Sanat-Sen, 13-14.
2. Aziz, A. (2010). **İletişime Giriş**. (Birinci Baskı). İstanbul: Hiperlink Yayınları, 37.
3. Heywood, A. (2007). **Siyaset**. Ankara: Adres Yayınları, 2.
4. Çelik, Aziz. (2010). **Vesayetden Siyasete Türkiye'de Sendikacılık (1946-1967)**. (Birinci Baskı). İstanbul: İletişim Yayınları, 55.
5. Işıklı, A. (1995). **Sendikacılık ve Siyaset**, (C. I, II). Ankara: Öteki Yayınevi, 49-211.
6. Işıklı, A. (2005). **Sendikacılık ve Siyaset**. (Altıncı Baskı). Ankara: İmge Kitabevi Yayınları, 297.
7. Mahiroğulları, A. (2012). **“Sendika-Siyaset İlişkisinin Teorik Çerçevesi ve Günümüzdeki Düzeyi”**. HAK-İŞ Uluslararası Emek ve Toplum Dergisi. Cilt: 1, Yıl: 1, Sayı: 2, Ankara, 12-16.
8. Şahin, N. (2018). **“Ülke Karşılaştırmaları Işığında Türkiye'de Sendika Siyaset İlişkisinin Değerlendirilmesi”**. Fırat Üniversitesi İİBF Uluslararası İktisadi ve İdari Bilimler Dergisi. Cilt: 2, Sayı:1, Ankara, 115-143.
9. İnternet: Öztürk, Y. (Ekim 2009). **“Sendika-Siyaset İlişkisi”**. Web: <http://www.soldefter.com/2009/10/11/sendika-siyaset-iliskisi/> adresinden 3 Ağustos 2019'da alınmıştır.
10. İnternet: (Ekim 2018). **“Yerel Seçimler İçin İstifa Edecek Kamu Personeline Yönelik Özel Dosya”**. Web: <https://www.memurlar.net/haber/785125/yerel-secimler-icin-istifa-edecek-kamu-personeline-yonelik-ozel-dosya.html> adresinde 5 Ağustos 2019'da alınmıştır.
11. İnternet: Akkaya, Y. (2002). **“Türkiye'de İşçi Sınıfı ve Sendikacılık-1 (Kısa Özet)”**. Web: <http://www.praksis.org/wp-content/uploads/2011/07/005-Akkaya.pdf> adresinden 2 Ağustos 2019'da alınmıştır.
12. İnternet: Zengin, T. (Eylül 2018). **“Türkiye'de Sendikal Örgütlenme”**. Web: <https://www.yenisafak.com/hayat/turkiyede-sendikal-orgutlenme-3393727> adresinden 4 Ağustos 2019'da alınmıştır.



<http://www.turansam.org>

TURAN-SAM: TURAN Stratejik Arařtırmalar Merkezi * TURAN-CSR: TURAN Center for Strategic Researches

TURAN-SAM Uluslararası Bilimsel Hakemli Dergisi; p-ISSN: 1308-8041, e-ISSN: 1309-4033; Yıl: 2019; Ay: Eylül; Cilt: 11/YAZ, Sayı: 43

TURAN-CSR International Scientific, Peer-Reviewed and Refereed Journal; ISSN: 1308-8041, e-ISSN: 1309-4033; Year: 2019; Month: September; Volume: 11/SUMMER, Issue: 43

DOI: <http://dx.doi.org/10.15189/1308-8041>

13. İnternet: Web: <https://dergipark.org.tr/tr/download/article-file/9437> adresinden 6 Ağustos 2019'da alınmıştır.



http://www.turansam.org

TURAN-SAM: TURAN Stratejik Arařtırmalar Merkezi * TURAN-CSR: TURAN Center for Strategic Researches

TURAN-SAM Uluslararası Bilimsel Hakemli Dergisi; p-ISSN: 1308-8041, e-ISSN: 1309-4033; Yıl: 2019; Ay: Eylül; Cilt: 11/YAZ, Sayı: 43

TURAN-CSR International Scientific, Peer-Reviewed and Refereed Journal; ISSN: 1308-8041, e-ISSN: 1309-4033; Year: 2019; Month: September; Volume: 11/SUMMER, Issue: 43

DOI: http://dx.doi.org/10.15189/1308-8041

(70)

Ass. Prof. Dr. Valentyna PAPUSHINA (Валентина ПАПУШИНА)⁵⁰⁶

**MESLEKİ EĞİTİM SÜRECİNDE GELECEK UKRAYNA DİLİ ve EDEBİYATI
ÖĞRETMENLERİNİN GELECEĞİ FORMASYONUNUN PEDAGOGİK SİSTEMİ
PEDAGOGICAL SYSTEM OF AESTHETIC CULTURE FORMATION OF FUTURE UKRAINIAN
LANGUAGE AND LITERATURE TEACHERS IN THE PROCESS OF PROFESSIONAL TRAINING**

ÖZ

Geleceğin Ukrayna Dili ve Edebiyatı öğretmenlerinin estetik kültürünü oluşturmak, kişiliğin entelektüel ve kültürel potansiyelinin büyümesini sağlayan, ulusun en yüksek değeri olan, çok yönlü bir süreçtir. Yükseköğretim kuruluşunun eğitim sürecinin organizasyonu, yazarın pedagojik sisteminin bileşenleri olan ilgili amaç, bakım, yöntem, araç ve eğitim biçimlerinin öğrencilerin estetik kültürünü oluşturmak üzere gönderilir. Makale, gelecekteki Ukrayna Dili ve Edebiyatı öğretmenlerinin mesleki eğitim sürecinde estetik kültür oluşumunu ve pedagojik sistemin özelliklerini kısa bir süre yeniden üreten modelini temsil etmektedir. Model dört bloktan oluşur: hedef, teorik ve metodolojik, içerik ve etkinlik, sonuç. Pedagojik sistem kavramının ana fikri, metodolojik, teorik ve pratik seviyelerde yürütülen bilimsel araştırma ile belirlendi. Genel ve bilimsel yaklaşımlarla mesleki eğitim sürecinde gelecekteki Ukrayna Dili ve Edebiyatı öğretmenlerinin estetik kültürünün oluşumu arasında kavramsal bağlantılar kurulmuştur.

Anahtar Kelimeler: estetik kültürün oluşturulması, pedagojik sistem, yapı, model, kavram, genel bilimsel yaklaşım, spesifik bilimsel yaklaşım.

ABSTRACT

Forming the aesthetic culture of future Ukrainian language and literature teachers is a purposeful many-sided process that ensures the growth of the intellectual and cultural potential of the personality - the highest value of the nation. Organization of educational process of higher educational establishment is sent to form the aesthetic culture of students needs corresponding aim, maintenance, methods, tools and forms of training, that are components of the author's pedagogical system. The article represents aesthetic culture formation of future Ukrainian language and literature teachers in the process of professional training and its model, which shortly reproduces the characteristics of the pedagogical system. The model consists of four blocks: target, theoretical and methodological, content and activity, result. The main idea of the concept of the pedagogical system was determined by the scientific research, carried out at the methodological, theoretical and practical levels. There were established conceptual links between the formation of the aesthetic culture of future Ukrainian language and literature teachers in the process of professional training with general and scientific approaches.

Keywords: forming of aesthetic culture, pedagogical system, structure, model, conception, general scientific approach, specific scientific approach.

⁵⁰⁶ УДК 18:82-9:378(477); ORCID iD 0000-0003-4833-9049; Doktora D (Filoloji), Yardımcı Doçent, Ukrayna Filoloji Bölümünde Yardımcı Doçent Khmelnytskyi Ulusal Üniversitesi, 11 Instyitskaya Str., 29000 Khmelnytskyi/UKRAYNA; E-posta: papushyna@ukr.net



ПЕДАГОГІЧНА СИСТЕМА ФОРМУВАННЯ ЕСТЕТИЧНОЇ КУЛЬТУРИ МАЙБУТНІХ УЧИТЕЛІВ УКРАЇНСЬКОЇ МОВИ І ЛІТЕРАТУРИ У ПРОЦЕСІ ПРОФЕСІЙНОЇ ПІДГОТОВКИ

Формування естетичної культури майбутніх учителів української мови і літератури – цілеспрямований багатогранний процес, що забезпечує зростання інтелектуального та культурного потенціалу особистості – найвищої цінності нації. Спрямована на формування естетичної культури студентів організація освітнього процесу ЗВО потребує відповідних мети, змісту, методів, засобів, організаційних форм діяльності, що є складниками авторської педагогічної системи. У статті обґрунтовано педагогічну систему формування естетичної культури майбутніх учителів української мови і літератури в процесі професійної підготовки та її модель, що в стислій формі відтворює характеристики педагогічної системи. Модель складається з чотирьох блоків: цільовий, теоретико-методологічний, змістово-діяльнісний, результативний. Визначено провідну ідею концепції педагогічної системи, обумовлену науковим пошуком, здійсненим на методологічному, теоретичному та практичному рівнях. Встановлено концептуальні зв'язки формування естетичної культури майбутніх учителів української мови і літератури в ході професійної підготовки із загальнонауковими та конкретно-науковими підходами.

Ключові слова: формування естетичної культури, педагогічна система, структура, модель, концепція, загальнонаукові та конкретно-наукові підходи.

ПЕДАГОГИЧЕСКАЯ СИСТЕМА ФОРМИРОВАНИЯ ЭСТЕТИЧЕСКОЙ КУЛЬТУРЫ БУДУЩИХ УЧИТЕЛЕЙ УКРАИНСКОГО ЯЗЫКА И ЛИТЕРАТУРЫ В ПРОЦЕССЕ ПРОФЕССИОНАЛЬНОЙ ПОДГОТОВКИ

Валентина Папушина, доцент, доцент кафедри української філології,
Хмельницький національний університет,
ул. Інститутская, 11, 29000, м. Хмельницький, Україна,
papushyna@ukr.net

Формирование эстетической культуры будущих учителей украинского языка и литературы – целенаправленный многогранный процесс, обеспечивающий рост интеллектуального и культурного потенциала личности как высшей ценности нации. Направленная на формирование эстетической культуры студентов организация образовательного процесса вуза требует соответствующих цели, содержания, методов, средств, организационных форм деятельности. В статье представлена педагогическая система формирования эстетической культуры будущих учителей украинского языка и литературы в процессе профессиональной подготовки и ее модель, характеризующая педагогическую систему в сжатой форме. Модель состоит из четырех блоков: целевой, теоретико-методологический, содержательно-деятельный, результативный. Определена главная идея концепции педагогической системы, обусловленная научным поиском, осуществленным на методологическом, теоретическом и практическом уровнях. Установлено концептуальные связи формирования эстетической культуры будущих учителей украинского языка и литературы в ходе профессиональной подготовки с общенаучными и конкретно-научными подходами.

Ключевые слова: формирование эстетической культуры, педагогическая система, структура, модель, концепция, общенаучные и конкретно-научные подходы.



Вступ. В умовах змін, що відбуваються в суспільстві, зростають вимоги до якості фахової підготовки випускника ЗВО. Найбільшою мірою це стосується випускників педагогічних спеціальностей, оскільки професійна спроможність вчителя, зокрема вчителя української мови і літератури, безпосередньо залежить від його компетентностей, здатності виконувати складну багатокомпонентну діяльність, від рівня його естетичної культури, педагогічної етики, сформованості пізнавальних інтересів та потреб, уміння навчатися протягом усього життя. Формування естетичної культури майбутніх учителів української мови і літератури у ЗВО у цьому переліку займає чільне місце. Спрямована на збагачення естетичної культури студентів організація освітнього процесу ЗВО «не може бути безсистемною, проводиться застарілими психолого-педагогічними методами» (Зязюн І.А., 1994, с. 50). Педагогічна система розробляється в тому випадку, коли з'являється необхідність змін у вихованні, освіті й навчанні. Створення педагогічної системи пов'язане з постановкою мети, а механізмами її функціонування в педагогічному процесі є навчання і виховання. Вони залежать від організації педагогічної системи, її суб'єктів, їхніх взаємин. Відтак педагогічна система – це об'єднання складових частин, які залишаються стійкими за певних педагогічних дій, їх взаємодія допомагає досягненню поставленої мети.

Проблемі професійної підготовки вчителя завжди приділялася належна увага на науково-методичному рівні (С. Гончаренко, І. Зязюн, О. Рудницька, О. Савченко, В. Семиченко). Професійно-педагогічна компетентність учителя української мови та літератури знаходиться в колі зору досліджень Н. Бібік, О. Овчарук, М. Пентилюк, В. Сидоренко та ін. Дослідники Л. Масол, Н. Миропольська, Г. Падалка, О. Рудницька, Т. Сулова, О. Шевнюк, О. Щолокова розглядають естетичну компетентність особистості майбутнього педагога у контексті виховання його художньо-естетичної культури й визначають її, першою чергою, як здатність реалізувати на практиці естетичні цінності. Аналіз педагогічних досліджень з питання формування естетичної культури у ЗВО дає можливість стверджувати, що недостатньо теоретично і методично дослідженою залишається проблема формування естетичної культури майбутніх учителів української мови і літератури у ЗВО.

Мета статті. Обґрунтувати авторську педагогічну систему формування естетичної культури майбутніх учителів української мови і літератури.

Освітній процес – це складний організм у єдності й взаємодії, тому зрозуміло, що функціональні зв'язки в ньому були визначені та відповідають реальній дійсності за суттєвими параметрами, прорахованими, узагальненими та розкритими в педагогічній системі. На думку Є. Тупікіна, педагогічною є система, у якій реалізується педагогічний процес, спрямований на досягнення заданої цілі й приводить до запланованого результату за відповідних умов (Тупікін Є.І., 2005, с. 289-376). Н. Кузьміна термін «педагогічна система» тлумачить як «множину взаємопов'язаних структурних і функціональних компонентів, що підпорядковані меті виховання, освіти і навчання» (Кузьміна Н.В., 1980, с. 10). Структура (лат. *structura* – побудова) системи (грец. *systema* – поєднання, складене із частин) – це побудова й внутрішня форма її організації, єдність сталих взаємозв'язків між елементами, а також закони цих взаємозв'язків, що відображають просторове та часове розміщення компонентів і характер їхньої взаємодії. Дослідники педагогіки вищої школи А. Нісімчук, О. Падалка, О. Шпак до структури педагогічної системи відносять такі елементи: державне замовлення України, дидактичні завдання діяльності викладача, сучасні технології навчання (Нісімчук А.С., 2000, с. 252). Отже, педагогічна система – це взаємодія різних взаємопов'язаних структурних компонентів, які об'єднані однією освітньою метою – розвитком індивідуальності й особистості. Вона традиційно складається з таких елементів: мета навчання, зміст навчання, суб'єкти навчання (студенти і викладачі), методи, засоби, форми навчання (Андрєєв А.А., с. 166), що дозволяють проводити дослідження і розробку педагогічної системи як цілісного педагогічного явища. Авторські педагогічні системи можуть мати зміну функціональних компонентів: мети, змісту, методів, засобів, організаційних форм діяльності, але повинні підпорядковуватись взаємопов'язаним складникам (блокам), але в будь-якому випадку цілісна педагогічна система вимагає єдності та взаємодії поставленої мети, завдань, що її



конкретизують, освітньої діяльності та її суб'єктів, узгодження міжособистісних і функціональних зв'язків між суб'єктами в процесі освітньої діяльності, організації та управління освітнім процесом, навчально-методичного забезпечення, відповідного освітнього простору тощо.

При розробленні педагогічної системи формування естетичної культури майбутніх учителів української мови і літератури нами застосовано метод моделювання, що дає змогу в стислій обґрунтованій формі подати необхідні для її відтворення характеристики, розкрити суттєві властивості досліджуваної проблеми. Дефініція модель (лат. *modulus* – міра, аналог, взірць) означає зразок, праобраз певного об'єкта, створеного для його вивчення, мірило, норма, а також схема. У науковій літературі зустрічаємо таке тлумачення моделі – «міст між теорією та практикою», своєрідний еталон підготовки, до реалізації якого необхідно прагнути в конкретних умовах навчально-виховного процесу. Структуру моделі педагогічної системи формування естетичної культури майбутніх учителів української мови і літератури утворюють чотири блоки: цільовий, теоретико-методологічний, змістово-діяльнісний, результативний.

Концепція формування естетичної культури майбутніх учителів української мови і літератури враховує державну політику розвитку індивідуальних здібностей і талантів молоді, базується на національних естетичних цінностях, вимогах нових стандартів вищої освіти України, міждисциплінарній і міжгалузевій інтеграції змісту навчання, передбачає наповнення його ціннісним та кроскультурним контентом та реалізується шляхом поєднання традиційних методів і форм навчання з інноваційними педагогічними технологіями, що сприяють саморозвитку та самореалізації особистості майбутнього вчителя української мови і літератури, формують його естетичну компетентність. Формування естетичної культури майбутніх учителів української мови і літератури – цілеспрямований багатогранний процес, що забезпечує зростання інтелектуального та культурного потенціалу особистості – найвищої цінності нації та спрямування її на постійне самовдосконалення. Змістовне наповнення сучасного розуміння професійної підготовки в педагогічному вузі обумовлено процесами змін, що відбуваються в системі педагогічної освіти (Дроботенко Ю.Р., 2015, с. 67). Основні положення концепції дослідження обумовлені науковим пошуком, що здійснюється на методологічному, теоретичному та практичному рівнях, і розкриває сутність провідної ідеї дослідження: формування естетичної культури майбутніх учителів української мови і літератури у професійній підготовці в ЗВО шляхом впровадження педагогічної системи та дотримання низки педагогічних умов.

На методологічному рівні виокремлені загальнонаукові та конкретно-наукові підходи, загальнонаукові та специфічні принципи, здійснено змістово-смісловне наповнення концепції формування естетичної культури майбутніх учителів української мови і літератури. На теоретичному рівні досліджено філософський, педагогічний, психологічний зміст процесу формування естетичної культури майбутніх учителів української мови і літератури, уточнено сутність основних понять дослідження, обґрунтовано теоретичні основи побудови педагогічної системи формування естетичної культури майбутніх учителів української мови і літератури та педагогічні умови, що визначають її ефективність, систему компонентів, критеріїв і показників та рівні сформованості. На практичному рівні запропонована авторська методика формування естетичної культури майбутніх педагогів у процесі професійної підготовки у ЗВО.

Основою розробки педагогічної системи стали концептуальні положення наукових, естетичних теорій, функціонування і розвиток педагогічних систем, що розкривають взаємодію педагогіки й естетики, теорії про цілісність особистості, її творчу діяльність. У них знайшли місце гуманістичні теорії про розвиток особистості як рух, що ґрунтується на пріоритеті діалектичної взаємодії загальнолюдських характеристик в реалізації морально-естетичних ідеалів істини, добра й краси. Нами встановлено концептуальні зв'язки формування естетичної культури майбутніх учителів української мови і літератури в процесі професійної підготовки із загальнонауковими та конкретно-науковими підходами. Створення педагогічної системи ґрунтується на таких загальнонаукових підходах: системний, гносеологічний, аксіологічний, акмеологічний, особистісний, компетентнісний.



Загальну мету теоретичної і практичної діяльності майбутніх учителів української мови і літератури у ЗВО: формування їх естетичної культури визначаємо із позицій системного підходу. Компетентнісний підхід слугує формуванню власного бачення майбутніми учителями української мови і літератури шляхів пізнання прекрасного та виробленню суб'єктивної моделі оцінювання мистецьких явищ, готовності поєднувати професійне зростання із удосконаленням естетичної культури, «передбачає принципові зміни в організації навчального процесу, в управлінні ним, в діяльності викладачів, в способах оцінювання освітніх результатів студентів в порівнянні з навчальним процесом, заснованим на концепції «засвоєння знань» (Гіззатулліна Н.Н., 2016, с. 17-21). Наближує навчання кожного студента до реалізації його конкретних здібностей особистісний підхід. У процесі формування естетичної культури оперуємо поняттями «особистість», «самосвідомість», «самовиховання», «самореалізація», «самоосвіта», «індивідуальність». До важливих тенденцій реалізації гносеологічного підходу в ході формування естетичної культури майбутніх учителів української мови і літератури відносимо пізнавальний процес, проблему істини, форм і методів пізнання. У межах аксіологічного підходу вбачаємо основними особистісними цінностями ставлення до прекрасного та науковий рівень суджень про нього, відчуття необхідності задоволення естетичних потреб та отримання радості від спілкування з прекрасним і відтворення прекрасного. Забезпечення необхідними знаннями, створення відповідних технологій та умов для успішної реалізації майбутніх учителів української мови і літератури у різних сферах естетичної діяльності відбувається завдяки акмеологічному підходу.

Особливості формування естетичної культури майбутніх учителів української мови і літератури, окрім загальнонаукових, вимагають реалізації конкретно-наукових підходів, що спрямовують на більш глибоке усвідомлення професійно-педагогічної компетентності як системи, сукупності універсальних об'єднувальних чинників, за допомогою яких можна цілісно обґрунтувати взаємовідносини між ними. Серед конкретно-наукових підходів у процесі професійної підготовки майбутніх учителів української мови і літератури виокремлюємо культурологічний, герменевтичний, інтегративний, кроскультурний, практико-орієнтований, середовищний. Розглянемо значення кожного з них в реалізації цілісної педагогічної системи формування естетичної культури майбутніх учителів української мови і літератури. Герменевтичний підхід сприяє розумінню глибини авторського задуму художнього твору, його інтерпретації, проектуванню під кутом сучасного світобачення, засвоєнню загальнокультурної компоненти, мовного багатства як засобів відображення авторської думки та є важливим складником фахової підготовки сучасного вчителя української мови і літератури. Інтегративний підхід дає можливість сформувати уміння віднаходити, збирати, порівнювати, аналізувати та синтезувати інформацію з різних навчальних дисциплін; оволодіти здатністю поєднувати знання, отримані в різних галузях навчання, й переносити навчальний досвід у нові форми, звертатися до загальнокультурної інформації, до надбань лінгводидактики та лінгвістики. Кроскультурний підхід передбачає оволодіння майбутніми вчителями української мови і літератури сукупністю кроскультурних знань, виховання особливого ставлення до творів мистецтва інших народів, створює можливість усвідомлення цілісного розвитку світу через пізнання його культурного розмаїття. Відтак формуємо естетичну свідомість майбутніх учителів української мови і літератури на основі ідей мультикультуралізму. Практико-орієнтований підхід дозволяє студенту самому побачити можливість використання кінцевого продукту естетичної діяльності у педагогічній практиці та використовувати кращі зразки власної творчості під час навчального процесу. Педагогічний потенціал середовищного підходу має відповідати задоволенню культурних та естетичних запитів студентів, доносити наукову, культурну, соціально-політичну інформацію надаючи можливість здобути якісний особистісний та фаховий досвід. Культурологічний підхід створює широкі можливості для роботи з художніми текстами: майбутні вчителі української мови і літератури опановують твори, що мають загальнолюдське значення та насичені культурологічною інформацією, що реалізується ними в естетичному середовищі через різні види практичної діяльності.



Сприяють процесу розширення та збагачення естетичних, світоглядних та інтелектуальних надбань майбутніх учителів української мови і літератури застосування загальнонаукових принципів: науковості, доступності навчання, систематичності, наочності та інформатизації навчання, єдності теорії та практики. Використання специфічних принципів відкриває широкі можливості співпраці та співтворчості викладачів і студентів у процесі професійної підготовки. Серед них – принципи індивідуалізації, демократичності, компетентності та креативності, самостійності, емоційності, співтворчості викладача й студента, зворотного зв'язку, творчої самореалізації та самооцінювання, публічності, опори на національні естетичні цінності, активності та інтерактивності.

Висновки. Авторська педагогічна система формування естетичної культури майбутніх учителів української мови і літератури – це складний багатофункціональний механізм, концептуальні положення дії якого включають напрацювання та досвід педагогічної науки, враховують необхідність змін у вихованні, освіті та навчанні студентів у ЗВО. Її структура, зміст, методи, засоби, організаційні форми діяльності забезпечують формування естетичної культури майбутніх учителів української мови і літератури на методологічному, теоретичному та практичному рівнях. Створення педагогічної системи ґрунтується на загальнонаукових та конкретно-наукових підходах, загальнонаукових та специфічних принципах, спрямованих на досягнення загальної мети теоретичної і практичної діяльності майбутніх учителів української мови і літератури у ЗВО – формування їх естетичної культури. Перспективами подальших досліджень є розроблення методики формування естетичної культури майбутніх учителів української мови і літератури.

Література

Андреев А.А. Педагогика высшей школы. Новый курс. Москва: Московский международный институт эконометрики, информатики, финансов и права, 2002, 264 с.

Гиззатуллина Н.Н., Фахрутдинова Р.А. Компетентностный подход – новая модель образования. Тенденции развития науки и образования. Сборник научных трудов, по материалам международной научно-практической конференции. 30 апреля 2016 г. Ч.1. 2016. 60 с., DOI:10.18411/lj2016-4-08.

Дроботенко Ю.Б. Аспектный анализ понятия профессиональной подготовки в педагогическом вузе. Современные исследования социальных проблем. 2015, URL: <http://cyberleninka.ru/article/n/aspektnyy-analiz-ponyatiya-professionalnoy-podgotovki-v-pedagogicheskom-vuze>, DOI: 10.12731/2218-7405-2015-12-6.

Зязюн І.А., Семашко О.М. Естетичне виховання як об'єкт державної політики. Вісн. Нац. ун-ту ім. Т. Шевченка. 1994. № 94. С. 49-54.

Кузьмина Н.В. Понятие «педагогической системы» и критерии ее оценки // Методы системного педагогического исследования / под ред. Н.В. Кузьминой. Ленинград: ЛГУ, 1980. 12 с.

Нісімчук А.С., Падалка О.С., Шпак О.Т. Сучасні педагогічні технології : навчальний посібник. Київ : Видавничий центр «Просвіта», Пошуково-видавниче агентство «Книга Пам'яті України», 2000. 368 с.

Тупикин Е.И. Формирование дидактической системы и содержания естественнонаучного цикла в начальном профессиональном образовании : дис. ... д-ра пед. наук : спец. 13.00.08. Москва, 2005. 408 с.

REFERENCES

1. Andreev A.A. Pedagogika vysshej shkoly. Novyj kurs. [Pedagogic of higher school. New course]. Moskva: Moskovskij mezhdunarodnyj institut jekonometriki, informatiki, finansov i prava, 2002, 264 s.
2. Gizzatullina N.N., Fahrutdinova R.A. Kompetentnostnyj podhod – novaja model' obrazovanija. Tendencii razvitija nauki i obrazovanija. [Competence approach – the new model of the education. Tendencies



<http://www.turansam.org>

TURAN-SAM: TURAN Stratejik Arařtırmalar Merkezi * TURAN-CSR: TURAN Center for Strategic Researches

TURAN-SAM Uluslararası Bilimsel Hakemli Dergisi; p-ISSN: 1308-8041, e-ISSN: 1309-4033; Yıl: 2019; Ay: Eylül; Cilt: 11/YAZ, Sayı: 43

TURAN-CSR International Scientific, Peer-Reviewed and Refereed Journal; ISSN: 1308-8041, e-ISSN: 1309-4033; Year: 2019; Month: September; Volume: 11/SUMMER, Issue: 43

DOI: <http://dx.doi.org/10.15189/1308-8041>

in development of science and education]. Sbornik nauchnyh trudov, po materialam mezhdunarodnoj nauchno-prakticheskoj konferencii. 30 aprelja 2016 g. Ch.1. 2016. 60 s., DOI:10.18411/lj2016-4-08.

3. Drobotenko Ju.B. Aspektnyj analiz ponjatija professional'noj podgotovki v pedagogicheskom vuze. [Aspect analysis of the meaning professional training in pedagogical education establishment]. Sovremennye issledovaniya social'nyh problem. 2015, URL: <http://cyberleninka.ru/article/n/aspektnyy-analiz-ponyatiya-professionalnoy-podgotovki-v-pedagogicheskom-vuze>, DOI: 10.12731/2218-7405-2015-12-6.

4. Zyazyun I.A., Semashko O.M. Estety`chne vy`xovannya yak ob'yekt derzhavnoyi polity`ky`. [Aesthetical education as an object of government politics]. Visn. Nacz. un-tu im. T. Shevchenka. 1994. № 94. S. 49-54.

5. Kuz'mina N.V. Ponjatie «pedagogicheskoj sistemy» i kriterii ee ocenki. [The meaning “pedagogical system” and criteria of its evaluation]. // Metody sistemnogo pedagogicheskogo issledovaniya / pod red. N.V. Kuz'minoj. Leningrad: LGU, 1980. 12 s.

6. Nisimchuk A.S., Padalka O.S., Shpak O.T. Suchasni pedagogichni texnologiyi : navchal`ny`j posibny`k. [Modern pedagogical technologies : tutorial]. Ky`yiv : Vy`davny`chy`j centr «Prosvita», Poshukovo-vy`davny`che agentstvo «Kny`ga Pam'yati Ukrayiny`», 2000. 368 s.

7. Tupikin E.I. Formirovanie didakticheskoy sistemy i sodержaniya estestvennonauchnogo cikla v nachal'nom professional'nom obrazovanii [Formation of the didactical system and the content of the natural sciences cycle in education professional training] : dis. ... d-ra ped. nauk : spec. 13.00.08. Moskva, 2005. 408 s.



<http://www.turansam.org>

TURAN-SAM: TURAN Stratejik Araştırmalar Merkezi * TURAN-CSR: TURAN Center for Strategic Researches

TURAN-SAM Uluslararası Bilimsel Hakemli Dergisi; p-ISSN: 1308-8041, e-ISSN: 1309-4033; Yıl: 2019; Ay: Eylül; Cilt: 11/YAZ, Sayı: 43

TURAN-CSR International Scientific, Peer-Reviewed and Refereed Journal; ISSN: 1308-8041, e-ISSN: 1309-4033; Year: 2019; Month: September; Volume: 11/SUMMER, Issue: 43
DOI: <http://dx.doi.org/10.15189/1308-8041>

GENEL BİLGİLER

TURAN-SAM Uluslararası Endeksli Dergimizi tarayan dünyaca ünlü endeksler ve veritabanları: Pro-Quest(ABD), Ulrich's WEB(ABD), Google-Scholar(ABD), ICI-Index Copernicus International(Polonya/AVRUPA BİRLİĞİ), DergiPark-Akademik(Türkiye), DAII, OAJI, Global Impact Factor, ResearchBib, SIndex, CiteFactor, JournalInformatics, BASE, PubGet, Index Scholar, Region-Hovedstaden, SOBIAD, AsosIndex, AcarIndex, Araştırmaz, TopluKatalog-Ulakbim-TÜBİTAK, AkademikDizin, Türk Eğitim Endeksi, CEEOL, JournalIndex, DRJI, OpenAire, WorldCat vs. gibi birçok ulusal ve uluslararası 30 küsur yerli ve yabancı endeks tarafından taranmaktadır.

“TURANSAM-TURAN STRATEJİK ARAŞTIRMALAR MERKEZİ DERGİSİ” İÇİN MAKALE ÇAĞRISI

TURAN-SAM Dergimiz için makalelerinizi gönderebilirsiniz.

DERGİ YAZIM KURALLARI

*TURAN-SAM, ULUSLARARASI-BİLİMSEL-MEVSİMLİK DERGİSİ HAKEMLİ bir Dergidir. TURAN-SAM'da yayımlanmak üzere gönderilen makalelerin özgün-orijinal olmasına dikkat edilmelidir. Başka Dergilere Değerlendirilmek, Yayımlanmak üzere gönderilen Makalelerin dergimize gönderilmemesini rica ediyoruz. Lütfen, başka Dergilerde veya Çevrimiçi-Online Şebekelerde veya İnternet üzerinden daha önce yayımlanan Makalelerinizi TURAN-SAM'a göndermeyiniz. Bu durumun ihlalinin tespiti halinde yazara karşı Hukuksal çerçevede Yasal yollara başvurulacaktır;

*Makalelerin 150 kelimeyi geçmeyen TÜRKÇE ÖZ'ü ve ENGLISH-ABSTRACT'ı bulunmalıdır.

*Makaleler 12 punto ile "Times New Roman" ile yazılmalıdır. Alttan, üstten, sağdan ve soldan 3 cm boşluk bırakılmalıdır.

*Makalelerde Yazarların Adı, Soyadı, Babasının adı, Bağlı Bulunduğu(Çalıştığı) Kurum, Telefonu ve Açık Adresi belirtilmelidir.

*Kullanılan dipnotlarda Bilimsel Yazım Kurallarına dikkat edilmeli, APA(American Psychological Association) - <http://www.apastyle.org> standartlarına uyulmalıdır.

*2013 yılı itibariyle; Dergimiz, PRO-QUEST ve ULRICH'S-WEB gibi saygın ve seçkin Uluslararası Endekslerce de Taranıp, Dizinlenmeye başlandığı için, gönderdiğiniz makalelere ayrıca "JEL CODE"-Journal of Economic Literature (JEL) da eklemek zorunlu olmuştur. JEL CODE bilgisi bulunmayan makaleler değerlendirmeye alınmadan reddedilecektir. Bu konuda Bilgi sahibi olmak isteyen yazarlarımız bu siteden ayrıntılı bilgi alabilirler: http://www.aeweb.org/jel/jel_class_system.php

*Makaleler genel olarak: ÖZ, ABSTRACT, GİRİŞ, Alt Bölümler, SONUÇ ve KAYNAKÇA şeklinde hazırlanmalıdır.

"TURAN-SAM'a yayımlanmak üzere göndermiş olduğunuz makaleleri bilimsel nitelikte hazırlanmasına dikkat etmelisiniz.

Ayrıca Türkçe karakterler kullanmalısınız. Türkçe'de karşılığı bulunan “ğ, ü, ş, ı, ö, ç” harflerinin yerine başka “g, u, s, ı, o, c” harflerini kullanan yazarların makaleleri yayınlanmayacaktır.

Alıntı Makalelerde mutlaka kaynak belirtilmeli, Bilimsel Atıf kurallarına uygun dipnotlar ve KAYNAKÇA verilmelidir.

Yazılan Makalelerin, Akademik Eser Yazım Kurallarına uygun bir şekilde hazırlanması gerekmektedir. Ayrıca TDK-Türk Dil Kurumu'nun imla kılavuzuna uyulması gerekmektedir. Gayri Türkçe dillerde kelimeler kullanmaktan kaçınılmalıdır. Gayri Türkçe dillerden dönme kelimelerin makalelerde kullanıldığının tespiti halinde makaleler yayınlanmayacaktır. Bu kurallara uyularak makale göndermenizi rica ederiz."

Hazırlanan makaleler dergi yazım kurallarına uygun hale getirildikten sonra en geç 13 Aralık, 2019 tarihine kadar emikail@turansam.org adresine word formatında *.doc veya *.docx uzantılı olarak gönderilmelidir.